



Nipashe

Jumapili Februari 19, 2023 • Tanzania 1,000/- Kenya 100/-

JUMAPILI

MWANGA WA JAMII

ISSN 0856 • No. 0581226



www.twitter.com/nipashetz



www.facebook.com/nipashetz



www.instagram.com/theguardian_newspaper

LIKE & FOLLOW US

UKURASA 9

Majambazi wateka gari lenye maiti

UKURASA 2



Diana Bundala maarufu kama Mfalme Zumaridi, akipokewa kwa shangwe na wafuasi wake baada ya jana kumaliza kifungo chake cha mwaka mmoja alichokuwa akitumikia katika Ger-eza Kuu la Butimba, mkoani Mwanza. **PICHA: VITUS AUDAX**

Zumaridi amaliza kifungo jela, mamia wampokea uraiani

UKURASA 4



Rais Samia Suluhu Hassan akizungumza kwenye Mkutano wa 36 wa Wakuu wa Umoja wa Afrika (AU), jijini Addis Ababa, Ethiopia jana. **PICHA: IKULU**

ACT yamulika mambo manane nyeti ustawi wa wananchi

UKURASA 2

REACH A WIDER AUDIENCE THIS

Valentine SEASON

AT AN AMAZING OFFER

UP TO 25% Off

On valentine season advertisements* FROM 10th FEB TO 20th FEB 2023

The Guardian

SUPER BRAND LEADING ENGLISH DAILY

Nipashe

YOUR FAVORITE SWAHILI DAILY

TO BOOK YOUR SPACE PLEASE CALL US TODAY ON +255 677 020 701

Email: advertise@guardian.co.tz

Or visit us at Mikocheni light industrial area Opposite ITV / Radio One Dar-es-Salaam

Web: www.ippmedia.com / epaper.ippmedia.com

*Terms and conditions apply.

Follow us: @Theguardiantz

MICHEZO

SIMBA SC YATANGAZIWA VITA NA AZAM FC UK. 24

MAONI, KATUNI UK.6

HABARI KITAIFA

Watumishi waonywa uvaaji wa 'vikuku', nywele ndefu

Na Romana Mallya

MGANGA Mkuu wa Mkoa wa Dar es Salaam, Dk. Rashid Mfaume amekemea tabia ya baadhi ya watumishi wa afya wanaovaa vikuku, kope bandia, nywele ndefu na mavazi yasiyokubalika.

Dk. Mfaume alitoa onyo hilo jamaa jijini Dar es Salaam wakati wa kikao kazi na wamiliki wa vituo binafsi vya kutolea huduma za afya kwenye mkoa huo.

Kiongozi huyo aliwataka watumishi wa afya wawe wanavaa sare zinazokubalika na kukemea uvaaji wa vikuku, kope bandia, nywele ndefu na sare zisizokubalika.

Katika mkutano huo, Dk. Mfaume pia alisema amepiga marufuku suala la baadhi ya vituo kutoa huduma bila usajili. Pia aliwataka wamiliki wa vituo binafsi vya kutolea huduma za afya kuhakikisha wanazingatia utoaji wa huduma bora za afya kwa mujibu wa kanuni na miongozo ya serikali.

Alisema vituo binafsi vimekuwa na mchango mkubwa katika kusaidia utoaji wa huduma bora za afya ambapo takwimu zinaonyesha mkoa huo una zaidi ya vituo binafsi 800 sawa na asilimia 85 ikijumuisha zahanati, vituo vya afya na hospitali ambapo upande wa serikali kuna vituo zaidi ya 170.

Pia alitoa wito kwa wamiliki hao kuhakikisha wanaajiri madaktari, wauguzi na wataalamu wa maabara wenye sifa na weledi na sio kuajiri wasio na sifa.

Katika mkutano huo miongoni mwa changamoto zilizobainika kwa baadhi ya vituo binafsi ni pamoja na upatikanaji wa taarifa ambapo Dk. Mfaume alitaka wawe wepesi kuzitua kwa mujibu wa taratibu na miongozo.



Rais Mstaafu, Dk. Jakaya Kikwete, akipokea vitendea kazi kutoka kwa Rais Mstaafu wa Nigeria, Jenerali Olusegun Obasanjo, baada ya kutangazwa kuwa Mwenyekiti mpya wa Tuzo ya Chakula Afrika, Addis Ababa, Ethiopia, juzi. Katikati ni Waziri Mkuu Mstaafu wa Ethiopia, Hailemariam Dessalegn. **PICHA: MUHIDINI MICHUZI.**

Majambazi wateka gari lenye maiti

Na Thobias Mwanakatwe

WATU tisa wanaosadikiwa kuwa majambazi, wakiwa na silaha za moto na za jadi, wamevamia na kuteka magari 10, likiwamo lililokuwa limebeba maiti ya mwanafunzi na kisha kuwapora fedha, simu na vitu vingine mbalimbali abiria waliokuwa wakisafiria magari hayo.

Kamanda wa Polisi Mkoa wa Songwe, Theopista Mallya, akizungumza na waandishi wa habari jana, alisema tukio hilo lilitokea majira ya saa saba usiku wa Februari 17 mwaka huu kwenye Msitu wa Nyimbili, Kata ya Mtungwa wilayani Momba mkoani Songwe, barabara kuu ya Mlowo-Kamsamba.

Alisema majambazi hao waliokuwa na bunduki, mapanga na mashoka, waliwaamuru abiria kwenye magari kushuka kisha kuwapora mali zao.

Alisema kati ya magari 10 yaliyotekwa kwenye msitu huo ambao ni maarufu kwa jina la Msitu wa BoT, moja lilikuwa limebeba maiti ya mwanafunzi lenye namba za usajili SM 14056 lililokuwa linasafiri kutoka wilayani Momba kwenda wilayani Mbozi.

Kamanda Mallya alisema majambazi hao baada ya kuteka magari hayo, waliwapora abiria simu na fedha, akibainisha kuwa kwenye gari lililobeba maiti, walipora fedha taslimu Sh. 216,000 pamoja na simu za watu waliokuwa wakisindikiza maiti hiyo zenye

thamani ya Sh. 1,200,000.

Alisema kuwa baada ya tukio hilo kutokea, polisi walianza msako haraka na kufanikiwa kuwakamata watu sita wanaosadikiwa kuhusika katika tukio hilo na mmoja wa watuhumiwa alikutwa na simu mbili ambazo zinasadikiwa kuporwa eneo la tukio.

Kamanda Mallya aliwataka waliokamatwa kuwa ni Shughuli Siame (47), mkazi wa Kijiji cha Nambinzo; Furaha Sembuli (49), mkazi wa Mlowo wilayani Mbozi na Andalwisye Gwalamba (41), mkazi wa Kijiji cha Ntungwa Wilaya ya Momba.

Wengine ni Oden Simtenda (45), mkazi wa Ntungwa; Lowa Simbeye (51), mkazi wa Ntung-

wa na Andrew Simlembe, mkazi wa Kijiji cha Chilulumo wilayani Momba.

Kamanda Mallya alisema kufuatia mfululizo wa matukio ya ujambazi eneo hilo, Jeshi la Polisi limeweka utaratibu wa kuimarisha ulinzi eneo la msitu huo saa 24.

Ndani ya mwezi mmoja na nusu, majambazi wamefanya uporaji kwenye msitu huo mara mbili, tukio la juzi likiwa la tatu ndani ya kipindi hicho kifupi.

Katika tukio la kwanza, waliteka magari manne majira ya saa nne usiku yaliyokuwa yakitokea mnamo kijijini Kamsamba na tukio la pili waliteka basi dogo la abiria aina ya Toyota Coaster na Noah.

ACT wamulika mambo manane nyeti ustawi wa wananchi

Na Halfani Chusi

CHAMA cha ACT Wazalendo kimezindua ahadi ya chama na kutaja vipaumbele vyake vinane kikiwamo kulijenga taifa ambalo kila raia ataishi kwa heshima, atakuwa na ajira, kuwa na kipato stahiki na uhakika wa maisha.

Vilevile, chama hicho kimeahidi kufanya siasa ya kuwaunganisha Watanzania na si kuwagawa.

Kiongozi wa chama hicho, Zitto Kabwe aliyasema hayo jamaa jijini Dar es Salaam wakati wa uzinduzi wa ahadi ya chama hicho kwa Watanzania.

Zitto alisema wamejipanga kujenga taifa litakalojali maslahi ya wote, akisisitiza kuwa hayo yata-

dhihirishwa kwenye utekelezaji wao.

“Kwenye vipaumbele vyetu, tutajitahidi kuhakikisha tunaimarisha uchumi wa wote kwa maslahi ya wote, ardhi ya wote kwa maslahi ya wote, miji ya wote kwa maslahi ya wote, demokrasia ya wote kwa maslahi ya wote,” alisema.

Zitto alivitaja vipaumbele vingine kuwa ni kuwa na Katiba Mpya kwa maslahi ya wote na chakula nafuu kwa maslahi ya wote.

“Tunataka elimu ya wote kwa maslahi ya wote, hifadhi ya jamii ya wote kwa maslahi ya wote pamoja na bima ya afya kwa wote,” alisema.

Zitto alisema ahadi waliyoizin-

dua, inaelekeza kufanya siasa kwa kuibua masuala yanayowagusa wananchi moja kwa moja na si wanasiasa pekee.

“Tumeamua kufanya siasa za kuwaunganisha watu badala ya kuwagawanya, miaka michache iliyopita tuliaminishwa kuwa adui wa Watanzania ni wale wanaoishi kimalaika na wajibu wa serikali ni kuwashusha waishi kishetani.

“Matokeo yake, wale wali-oshushwa wakapoteza uwezo wa kuajiri na kugawana kile walichonacho na hivyo hata wale wa chini walalohi wakajikuta wanaoika zaidi,” alidai.

Kiongozi huyo alisema jiti-hada za kuwainua wale wali-

oshushwa zinazofanywa hivi sasa, zimeendana na masikitiko ya walalohi kuwa wanasahaulika na hata wakati mwingine kusokomezwa kwenye hali mbaya zaidi.

“Haya ni matunda ya siasa za kugawa watu, kujenga uchumi unaojenga matabaka na husda miongoni mwa watu, kutamalaki bahati mbaya ni kuwa chama kilichoahidi kuwashusha watu ili waishi kishetani ndicho hicho hicho tunatarajia kufuta makosa yake,” alidai.

Zitto alisema chama chake kilipopewa nafasi ya kuongoza Mji wa Kigoma Ujiji, walionyeshwa mfano kwa kuujenga kwa maslahi ya wote.

“Tulikuta mgogoro mkubwa wa serikali na wafanyabiashara wadogo, wakiharibiwa bidhaa zao na kufukuzwa maeneo ya kufanyia biashara zao, tuliamua kutenga eneo maalum ambalo mchama lilitumika kwa shughuli za umma na jioni lilitumika kama soko na hivyo, kuwaokoa mamia ya wanawake ambao walikuwa wakipigwa kila siku na migambo kwa kutokuwa na eneo mahsusili kufanya biashara zao,” Zitto alikumbusha.

Uzinduzi wa ahadi huyo uli-hudhuriwa na viongozi na wana-chama wa ACT Wazalendo, pia viongozi wa vyama vingine vya siasa, viongozi wa dini, wawikili wa baadhi ya balozi na wahariri

HABARI KITAIFA



Wafanyabishara Sibtain Murji (43) na Zameen Murji (47), wakitoka kwenye kizimba cha Mahakama ya Hakimu Mkazi Kisutu, jijini Dar es Salaam juzi, baada ya kusomewa mashtaka matatu likiwemo la kukwepa kodi kiasi cha Sh. Bilioni sita. **PICHA: MPIGAPICHA WETU**

Wapandishwa kizimbani tuhuma kukwepa kodi

Na Mwandishi Wetu

SIBTAIN Murji (43) na Zameen Murji (47) wamefikishwa kwenye Mahakama ya Hakimu Mkazi Kisutu wakikabiliwa na mashtaka matatu, likiwamo la kukwepa kodi Sh. bilioni sita.

Kwa mujibu wa hati ya mashtaka iliyosomwa mahakamani huko na Wakili wa Serikali Sylvia Mitanto akisaidiana na Wakili Emmanuel Medalakini, inadaiwa kuwa katika tarehe isiyojulikana kati ya Januari 2021 na Desemba 2022, jijini Dar es Salaam, washtakiwa walishindwa kupeleka tamko la mapato la biashara iliyosajiliwa kwa jina la Murji Brothers na kusababisha kukwepa kodi ya Sh. 6,224,341,983.09 (Sh. bilioni 6.224).

Pia inadaiwa kuwa siku na mahali huko, washtakiwa hao kwa pamoja na kwa makusudi, walikwepa kodi kwa njia ya udanganyifu na kuisababishia Mamlaka ya Mapato (TRA) hasara ya Sh. bilioni sita.

Katika shtaka la utakatishaji fedha, inadaiwa kuwa siku na mahali huko, washtakiwa hao walijipatia Sh. bilioni sita huku wakijua kuwa fedha hizo ni zao la kosa tangulizi la kukwepa kodi.

Washtakiwa hao hawakuruhuswa kujibu kitu chochote mahakamani huko kwa kuwa

Mahakama ya Hakimu Mkazi Kisutu haina mamlaka ya kusikiliza kesi za uhujumu uchumi isokuwa kwa idhini ya Mahakama Kuu (divisheni husika). Kwa mujibu wa upande wa mashtaka, upelelezi wa kesi hiyo haujakamilika, hivyo iliahirishwa hadi Machi 3 mwaka huu.

Waziri ataka riba nafuu kwenye mikopo ya nyumba

Na Munir Shemweta

WAZIRI wa Ardhi, Nyumba na Maendeleo ya Makazi, Dk. Angeline Mabula ametoa wito kwa benki na taasisi za fedha zinazotoa mikopo ya nyumba, kutafuta mbinu za kuwezesha mikopo ya nyumba iwe na riba nafuu ili kuwawezesha wananchi hususan wenye kipato cha chini, wamudu mikopo hiyo.

Dk. Mabula alitoa wito huo juzi jioni wakati wa hafla ya utiaji saine makubaliano na uzinduzi wa mikopo wa nyumba ya Benki ya ABSA Tanzania na Shirika la Nyumba la Taifa (NHC) iliyo-fanyika jijini Dar es Salaam.

Kupitia makubaliano hayo na NHC, Benki ya ABSA Tanzania itakuwa ikifadhili ununuzi wa nyumba za makazi kabla ya kukamilika.

“Sote tunafahamu uwekezaji katika sekta ya nyumba unahitaji kiasi kikubwa cha fedha, hivyo benki na taasisi za fedha zina mchango mkubwa katika kukua sekta ya nyumba nchini,” alisema Dk. Mabula.

Alisema zipo jitihada zinazofanywa na serikali zinazogusa sekta ya fedha ikiwamo kuanzisha mradi wa mikopo ya nyumba uliopelekea kuanzishwa Taasisi ya Tanzania Mortgage Refinance Company (TMRC) mwaka 2010 na kuanzisha mfuko wa mikopo mdogo wa nyumba mwaka 2015.

Takwimu zinaonyesha kuwa toka kuanzishwa TMRC, jumla ya benki na taasisi za fedha 32 zinatoa mikopo ya nyumba kulinganishwa na benki tatu zi-

lizokuwa zikitoa huduma hiyo mwaka 2010.

Pia, jumla ya mikopo yenye thamani ya Sh. bilioni 522.95 imetolewa kwa wateja 5,992 na riba inayotozwa kwenye mikopo ya nyumba imepungua kutoka wastani wa asilimia 18 hadi asilimia 15 mwaka huu.

Waziri wa Ardhi alisema pamoja na changamoto ya riba ya mikopo ya nyumba, bado Tanzania inakabiliwa na uhaba mkubwa wa nyumba hususan nyumba bora na za gharama nafuu.

Dk. Mabula aliirejea Sensa ya Watu na Makazi ya mwaka 2022 iliyobainisha idadi ya watu nchini ni 61,741,120 ambapo kasi ya kuongezeka ni ya asilimia 3.2 huku idadi ya majengo ikiwa 14,348,372 na mahitaji ya nyumba kwa mwaka yakiwa 390,981.

Kwa takwimu hizo, waziri huyo alitafsiri kuwa inaonyesha kwa namna kasi ya taasisi za uendelezaji milki kuzalisha nyumba bado ni ndogo na ongezeko la idadi ya watu linachochea pia mahitaji zaidi ya nyumba na kuweka wazi kuwa jitihada zinazofanywa na Benki ya ABSA Tanzania kwa kushirikiana na NHC zinaipa faraja serikali inayoongozwa na Dk. Samia Suluhu Hassan, Rais wa Jamhuri ya Muungano wa Tanzania.

“Matokeo ya awali ya Sensa ya Watu na Makazi yanaonyesha kasi ndogo ya ujenzi wa nyumba na unaochukua muda mrefu. Nitoe rai kwa wadau wote katika sekta ya uendelezaji milki, kuona namna ya kutumia teknolojia

za kisasa ili kuwa na ujenzi wa nyumba nyingi kwa muda mfupi na gharama nafuu,” aliagiza Dk. Mabula.

Mkurugenzi wa NHC, Nehemiah Mchechu alisema makubaliano yaliyoingia baina ya shirika lake na Benki ya ABSA Tanzania, yatasaidia kutoa changamoto kwa wadau wengine walioingia makubaliano na shirika hilo.

“Tuna partnership (ushirikiano) na benki 20 lakini ninafikiri niseme benki iliyo-wasoma na kuwaelewa Watanzania vizuri ni ABSA, mmewasoma na mmetuelewa kwa hiyo ninawapongezeni sana katika hilo,” alipongeza Mchechu.

Kwa mujibu wa Mchechu, NHC ‘imewasoma’ vizuri Watanzania na kuamua kuja na miradi mingi inayolenga soko la kati na chini kati na kutolea mfano miradi ya Samia Housing inayokwenda kutekelezwa nchi nzima na kulenga zaidi mikoa ya Dar es Salaam na Dodoma.

Mkurugenzi wa Benki ya ABSA Tanzania, Abdi Mohamed alisema anafahamu changamoto wanzopata watu kuhusiana na ujenzi wa nyumba, akitolea mfano uelewa mdogo kwenye suala hilo.

“Watu wengi wanajenga nyumba kwa akiba wanayojiweka na wengine huwachukua miaka 10 hadi 15 kukamilisha ujenzi.

“Benki ya ABSA inachofanya ni kujenga uelewa kuwa watu wanaweza kuwa na nyumba kwa muda mfupi na kufanya malipo kidogo kidogo,” alisema Mohamed

JAMHURI YA MUUNGANO WA TANZANIA WIZARA YA UJENZI, NA UCHUKUZI

Simu: +255 26 2324455
Fax: +255 26 2323233
Barua Pepe: @mow.go.tz
Tovuti: www.mwtc.go.tz



Mtaa wa Mtumba,
S.L.P. 2888,
DODOMA,
18.02.2023

TAARIFA KWA UMMA

- Wizara ya Ujenzi na Uchukuzi (Sekta Ujenzi) inapenda kuutaarifu umma kuwa siku ya **Alhamisi tarehe 23-02-2023** kampuni ya Mainline Carriers Ltd itasafirisha Mzigo wenye vipimo vikubwa kutoka **Dar-Es-Salaam Port kuelekea Ruvuma kupitia Mingoyo**, gari hiyo ina namba za usajili: **T 683 DUB / T 137 CHN**
- Gari hiyo ina vipimo vifuatavyo:

Urefu	-	mita 18.00
Upana	-	mita 5.55
Kimo	-	mita 4.80
- Njia itakayotumika: **Dar-Es-Salaam, hadi Ruvuma kupitia Nangurukuru, Lindi, Masasi, Songea mpaka Ruvuma gari itasafiri muda wa mchana tu (Kuanzia saa 12:30 Asubuhi mpaka saa 12:00 Jioni)**

Tunaomba radhi kwa usumbufu utakaojitokeza.

JAMHURI YA MUUNGANO WA TANZANIA WIZARA YA UJENZI, NA UCHUKUZI

Simu: +255 26 2324455
Fax: +255 26 2323233
Barua Pepe: @mow.go.tz
Tovuti: www.mwtc.go.tz



Mtaa wa Mtumba,
S.L.P. 2888,
DODOMA,
18.02.2023

TAARIFA KWA UMMA

- Wizara ya Ujenzi na Uchukuzi (Sekta Ujenzi) inapenda kuutaarifu umma kuwa siku ya **Alhamisi tarehe 23-02-2023** kampuni ya Mainline Carriers Ltd itasafirisha Mzigo wenye vipimo vikubwa kutoka **Dar-Es-Salaam Port kuelekea Ruvuma kupitia Mingoyo**, gari hiyo ina namba za usajili: **T 975 DTN / T 150 CHN**
- Gari hiyo ina vipimo vifuatavyo:

Urefu	-	mita 18.00
Upana	-	mita 5.55
Kimo	-	mita 4.80
- Njia itakayotumika: **Dar-Es-Salaam, hadi Ruvuma kupitia Nangurukuru, Lindi, Masasi, Songea mpaka Ruvuma gari itasafiri muda wa mchana tu (Kuanzia saa 12:30 Asubuhi mpaka saa 12:00 Jioni)**

Tunaomba radhi kwa usumbufu utakaojitokeza.

HABARI KITAIFA

Zumaridi amaliza kifungo, mamia wampokea akitoka jela

Na Richard Makore,
MWANZA

HATIMAYE Mchungaji Diana Bundala, maarufu Mfalme Zumaridi Mungu chini ya jua, ametoka gereza ni baada ya kukaa huko kwa takribani mwaka mmoja akiwa mahabusu na baadaye kutumikia kifungo cha mwezi mmoja.

Zumaridi aliachiwa huru kutoka Gereza la Butimba mkoani Mwanza na kupokewa nyumbani kwake na mamia ya wafuasi wake.

Alifika nyumbani kwake jana mchana akiwa kwenye gari la wazi huku wafuasi wake waliokuwa wamevalia mavazi rasmi, wakijipanga pembeni na kumshangilia.

Gari la mchungaji huyo lilipoingia kwenye lango kuu, kulisikika nderemo na vifijo vilivyotawala mapokezi hayo.

Baada ya mchungaji huyo kufika nyumbani kwake, ali-

zungumza na wafuasi wake na kuvishukuru vyombo vya ulinzi na usalama, likiwamo Jeshi la Magereza mkoani Mwanza kwa kumtunza vye ma na kutoka akiwa salama.

Mbali na kuvishukuru vyombo vya dola, Zumaridi alisimulia machungu aliyoipitia kwa kipindi chote miezi minane mahabusu kabla uongozi wa gereza haujab-adilishwa.

Alidai akiwa huko mahabusu, alitengwa na kutuhumiwa wengine, ikidaiwa yeye ni mfuasi wa Freemason na kwamba mahabusu na wafungwa wenzake wali-zuiwa kumsogelea.

Aliendelea kudai kuwa alipata nafuu kuanzia mwezi Oktoba mwaka jana baada ya gereza hilo kupata uongozi upya.

"Nilikaa gereza kwa mateso sana kwa sababu ilifika mahali kutokana na mateso, nilipata ugonjwa wa presha, lakini nikavumilia,"

alidai.

Zumaridi alidai alipitia katika wakati mgumu kwa takribani mwaka mmoja kasoro wiki moja na kwamba alitabiri ipo siku atakwenda gereza ni.

"Hata dhahabu safi lazima ipitite katika moto na kuna mitume wengi walifungwa jela, hivyo na mimi ilibidi iwe hivyo ili kazi ya Mungu iweze kutimia," alisema.

Zumaridi alidai kuwa katika kipindi chote alichokaa gereza ni, hakudhurika kwa chochote na kwamba alilindwa vizuri mpaka alivyotoka.

Kuhusu upelelezi wa kesi kuchelewa, Zumaridi aliomba kuwapo mabadiliko kwa sababu kunasababisha watu wengi wateseke kutokana na jambo hilo.

Akizungumzia kesi iliyomkabili ya kusafirisha binadamu, Zumaridi alisema alikutana nayo mahakamani na hajui chochote kuhusu

suala hilo.

Mchungaji huyo alisema anachojua anasomesha watoto ambao wazazi wao hawana uwezo, lakini siyo kuwasafirisha kwa namna yoyote.

Zumaridi alikamatwa mapema mwaka jana, akikabiliwa na mashtaka matatu, yakiwamo ya kukusanyika bila kibali, kulizua Jeshi la Polisi kufanya kazi yake pamoja na kusafirisha binadamu.

Alishtakiwa pamoja na wafuasi wake 82, kosa la kusafirisha binadamu liliondolewa na Mkurugenzi wa Mashtaka (DPP) lakini akatiwa hatiani kwa kosa la kuzuia polisi kufanya kazi yao na kuhukumiwa kifungo cha mwaka mmoja gereza ni.

Kwa kuwa alikuwa amekaa gereza ni kwa takribani mwaka mmoja, alipewa adhabu ya mwezi mmoja jela, adhabu iliyofikia ukomo jana.

Surua yaua watoto 12

- 646 waambukizwa miezi mitatu

Na Neema Hussein, MLELE

WATOTO 12 walio chini ya umri wa miaka mitano katika Halmashauri ya Mpimbwe wilayani Mlele mkoani Katavi, wamepoteza maisha kutokana na ugonjwa wa surua huku watoto 646 wakiwa wameambukizwa ugonjwa huo katika kipindi cha miezi takribani mitatu kuanzia Desemba mwaka jana hadi sasa.

Taarifa hiyo ilitolewa jana na Mganga Mkuu wa Halmashauri ya Wilaya ya Mpimbwe, Dk. Martin Lohay wakati wa mkutano wa hadhara uliofanyika Kitongoji cha Bula, Kata ya Majimoto.

"Mlipuko huu ulitokea mwezi wa 12 (Desemba) na kwa mara ya kwanza wagonjwa wengi walionekana Kitongoji cha Mwamati-ga, Kata ya Mbede. Tulichukua sampuli tano tukazipeleka maabara ya Taifa (Maabara ya Mkemia Mkuu wa Serikali) na zikagundulika kwamba ni ugonjwa wa surua," alisema Mganga Mkuu.

Katika kuhakikisha watoto wananusurika dhidi ya ugonjwa huo, kiongozi huyo alisema serikali wilayani humo, ikiongozwa na timu ya wataalamu, imepanga kuweka kambi katika kata zilizo dhidi hiri, ili kutoa elimu na kuwachanja watoto chanjo ya kuwakinga na ugonjwa huo ambapo chanjo 2,000 kutoka Wizara ya Afya zimepokewa kati ya chanjo 40,000 zinazohitajika.

Mkuu wa Wilaya ya Mlele, Majid Mwangi alisema moja ya jitihada zilizo chukuliwa hadi sasa mbali na kupokea chanjo, zinajumuisha kupeleka gari kila kata litakalofanya kazi ya kuwazungusha wataalamu nyumba kwa nyumba kutoa elimu na kutoa chanjo kwa watoto wenye umri wa kuanzia miezi sita hadi miaka mitano.

Alisema utafiti umebaini wanawake walio wengi wanajifungulia nyumbani badala ya vituo vya afya na baadhi ya wazazi kukatisha dozi ya chanjo ya kukinga ugonjwa wa surua.

Alitoa wito kwa wananchi kuacha imani potofu kuwa vifo hivyo vinasababishwa na imani za kishirikana, bali wajikite kusikiliza maelekezo ya wataalamu kwa kuwa chanzo cha vifo hivyo ni kutokana na mlipuko wa ugonjwa huo.

KUHUSU SURUA

Surua ni mojawapo ya magonjwa ya kuambukiza yanayotisha kwa binadamu ambao husababishwa na virusi aina ya Morbillivirus paramyxvirus vinavyoenea kwa haraka kutoka kwa mtu mmoja kwenda kwa mwingine na huenezwa kwa njia ya hewa pale mgonjwa anapokohoa au kupiga chafya.

Ugonjwa huo huathiri watu wa rika zote ingawa watoto wenye umri chini ya miaka mitano ndio huathirika zaidi.

Dalili zake ni pamoja na homa kali, udhaifu wa mwili, kikohozi, mafua na kutokwa upele.

Ikumbukwe kuwa wiki iliyopita vyombo vya habari vililipotii taarifa ya wanaume kusia kuzika miili ya watoto wanaofariki dunia kutokana na ugonjwa wa surua kwenye Kitongoji cha Namanyere, Kata ya Majimoto wilayani Mlele, wakidai idadi ya vifo vya watoto imekuwa kubwa huku hali hiyo wakihushisha na imani za kishirikana. Hivyo, shughuli za mazishi zilifanywa na wanawake wa kitongoji hicho kwa kuwa ndio waliokuwa wakituhumiwa kuwaroga watoto hao.



Naibu Waziri wa Mifugo na Uvuvi, Abdallah Ulega (kati-kati), akikagua maendeleo ya ujenzi wa bwawa la kunywesha mifugo maji la Kwekinkwembe, wilayani Kilindi, mkoani Tanga juzi. **PI-CHA: MPIOGAPI-CHA WETU**

Kampuni za biashara zakumbushwa kuzingatia sheria na taratibu

Na Halfani Chusi

NAIBU Katibu Mkuu Wizara ya Fedha na Mipango, Amina Khamis Shaban amezitaka kampuni za biashara kufanya biashara kwa kuzingatia sheria na taratibu zilizowekwa ili kusaidia kukuza uchumi.

Amina aliyasema hayo juzi jijini Dar es Salaam wakati wa uzinduzi wa utoaji wa tuzo kwa kampuni za biashara zilizofanya vizuri kwa vitendo zilizoandaliwa na Global Compact.

Alisema tuzo hizo zitazingatia mambo mengi iki-

wamo usalama mahali pa kazi pamoja na mchango wa kampuni kwenye shughuli za kijamii huku akiwataka wafanyabiashara kushirikiki.

Makamu Mwenyekiti wa Bodi ya Global Compact, Anna Henga alisema tuzo hizo zitaangalia pia kampuni zinazozingatia haki za binadamu na biashara, zinazolinda haki za watu, usawa wa kijinsia pamoja na haki za mazingira.

"Tumezindua tuzo kwa kampuni za biashara zinazofanya vizuri kwa vitendo kwa kuzingatia kanuni 17. Global Compact ni kitengo

kinacholelewa na Umoja wa Mataifa ambacho lengo lake ni kuhamasisha kampuni za biashara zinafuata misingi ya haki za binadamu na biashara. "Tuzo hizi zitatolewa Aprili 28 mwaka huu, kwa kampuni ambayo itakuwa imefuata vigezo 17. Kwa hiyo, kampuni za sekta binafsi na umma zinakaribishwa kushirikiki," alisema Anna ambaye pia ni Mkurugenzi wa Kituo cha Sheria na Haki za Binadamu (LHRC).

Mwenyekiti wa Bodi la Jukwaa la Hiari la Umoja wa Mataifa linalounganisha serikali na mashirika yasiyo

ya kiserikali, Saimon Shayo alisema lengo la tuzo hizo ni kuunganisha ubia kati ya serikali na sekta binafsi pamoja na kuchelewa maendeleo. "Mpango huu umejikita katika kuinua nchi kwenye maeneo mengi ikiwamo kilimo, elimu na upatikanaji wa maji pamoja na kuimari-sha usawa wa kijinsia.

"Ninadhani kikubwa kinachotakiwa kampuni za kibishara zisiangalie faida endelevu pekee, ziguse watu, kulinda vizazi vijavyo pamoja na kujenga ubia na serikali kwa kuzingatia hizo nguzo nchi itapiga hatua," alisema.

HABARI KITAIFA

Milioni 300/- zatolewa kuwezesha makundi maalum

Na **Thobias Mwanakatwe**, SINGIDA

HALMASHAURI ya Manispaa ya Singida imetoa mikopo yenye thamani ya Sh. milioni 305 kwa vikundi 77 vya wanawake, vijana na watu wenye ulemavu ambavyo vinajishughulisha na shughuli mbalimbali za ujasiriamali.

Mstahiki Meya wa Manispaa ya Singida, Yagi Kiaratu, akikabidhi hundi za mikopo hiyo jana kwa vikundi hivyo, aliwataka wanufaika kufanya biashara kwa nidhamu ili warejeshe mikopo hiyo na hivyo kujenga uaminifu wa

kukopesheka.

“Mkazitumie fedha hizi vizuri, sio unamwona mwenzako amenunua wigi na wewe unakwenda kununua, zalisha halafu nenda ukanunue wigi na gauni zuri,” alisema.

Yagi alisema kwa kuwa suala la kutenga asilimia 10 ya mapato ya ndani ya halmashauri kwa ajili ya kuwakopesha wanawake, vijana na watu wenye ulemavu ni matakwa ya kisheria, halmashauri itaendelea kutoa mikopo hiyo, akisisitiza wanaokopesha wao nyeshe uaminifu kwa kurejesha ili na wengine wakopeshwe.

Alisema serikali iliamua kuanzisha utaratibu wa kuyakopesha mikopo makundi hayo baada ya kuona kuna changamoto ya ajira nchini, hivyo ili kuwasaidia wananchi kuboresha uchumi ikaja na utaratibu huo ambao wananchi wanatakiwa kuuchangamkia kwa kuwa halmashauri imekuwa ikitenga asilimia 10 ya mapato kwa ajili kuwakopesha. Meya huyo alimwagiza Ofisa Maendeleo ya Jamii kuanzisha utaratibu wa kuwapa elimu wananchi wanaokopesha ili wafahamu namna ya kutunza hesabu kwa ajili ya biashara zao

wanazozifanya.

Kaimu Mkurugenzi wa Manispaa ya Singida, Jeshi Lupembe, alisema mikopo hiyo iliyotolewa ni sehemu ya asilimia 10 ya fedha za mapato ya ndani na kwamba manispaa hiyo imekuwa ikitekeleza kwa dhati kwa kutenga asilimia 10 kwa ajili ya kutoa mikopo kwa vikundi vya wanawake, vijana na watu wenye ulemavu.

Ofisa Maendeleo ya Jamii Manispaa ya Singida, Upendo Naftari alisema kati ya Sh. milioni 305 zilizotolewa kwa vikundi hivyo, Sh. milioni 181 ni fedha za marejesho

ambazo zilitolewa kwa vikundi 42 na Sh. milioni 124 ni asilimia 10 ya fedha za mapato ya ndani.

Upendo alisema katika mwaka wa fedha wa 2022/23, Halmashauri ya Manispaa ya Singida imetenga bajeti ya Sh. milioni 420 kwa ajili ya kutoa mikopo kwa vikundi vya wanawake, vijana na watu wenye ulemavu.

Alisema katika kipindi cha Julai hadi Desemba mwaka jana, halmashauri ilitoa mkopo wa Sh. milioni 126 kwa vikundi 32 ambapo kati ya fedha hizo, Sh. milioni 80 ni asilimia 10 ya fedha za mapato ya ndani.

Manispaa yaanza kuwaondoa machinga maeneo yasiyo rasmi

Na **Romana Mallya**

HALMASHAURI ya Manispaa ya Kinondoni mkoani Dar es Salaam imeanza kuwaondoa wafanyabiashara wadogo, maarufu machinga, kwenye maeneo yasiyo rasmi, likiwamo Soko la Mwenge ambako tayari kumewekwa vibanda vya ulinzi na polisi wasaidizi.

Desemba 20 mwaka jana, Nipashe ilichapisha ripoti maalum ya kilichojificha dhidi ya ugumu wa machinga kuondoka kwenye masoko ya barabarani, ikiliangazia Soko la Mwenge ambalo Manispaa ya Kinondoni ilieleza juhudi inazofanya kuhakikisha kundi hilo linaondoka.

Ndani ya ripoti hiyo, Ofisa Mtendaji wa Kata ya Kijitonyama linakopatikana soko hilo, Boniphace Barnabas alibainisha moja ya mkakati ni kuweka vibanda vya ulinzi.

Akizungumza na Nipashe jana, Mkuu wa Kitengo cha Mawasiliano Serikalini, Manispaa ya Kinondoni, Aquilinus Shiduki alisema mchakato wa kuwaondoa wafanyabiashara hao umeanza rasmi ukihusisha maeneo yote ambayo kundi hilo limerejea.

“Haya ni maelekezo kutoka ngazi ya wilaya ya kuwaondoa wafanyabiashara wote waliopo maeneo yasiyoruhusiwa ili warudi maeneo rasmi, mfano Mwenge wana eneo lao la Soko la Coca-Cola, hakuna sababu watu wamepangiwa huko halafu waendelea kuonekana barabarani,” alisema.

Aliongeza kuwa utaratibu ambao unafanyika sasa ni uwekaji wa vibanda vya ulinzi na polisi wasaidizi wa manispaa kwenye maeneo hayo ili kuhakikisha hakuna machinga anayerejea.

“Tumebaini kwenye maeneo ambayo waliondolewa wamerejea, mfano Soko la Makumbusho, Bunju, Mwenge na maeneo mengine, tumeanza na Soko la Mwenge ambalo tayari tumeweka vibanda vya ulinzi na polisi wasaidizi wanaolinda hapo,” alisema.

Aliongeza kuwa jana manispaa ilitoa mikopo ya asilimia 10 kwa vikundi 115 yenye thamani ya Sh. bilioni 2.5 huku wakisisitizwa kwenda kufanya biashara zao maeneo rasmi ili kuepuka kuondolewa na kushindwa kurejesha mikopo waliyopewa.

“Kati ya vikundi hivi, vya wanawake ni 73, vya vijana ni 11 na watu wenye ulemavu ni 11,” alisema.

Kiongozi wa machinga soko rasmi la Coca-Cola, Samata Matelephone alisema tangu Januari 27 mwaka huu, kuwekwa tangazo la kuwataka warejee maeneo rasmi, baadhi wametii na kurejea.

“Tuliweka tangazo kuwataka warejee, baadhi walijitokeza wengine wakaendelea kubaki barabarani, baada ya kumewekwa vibanda vya ulinzi na polisi wasaidizi, mwitikio wa kurejea huku tunaouona ni wa sura mpya si wale waliopewa maeneo awali.



Mkuu wa Wilaya ya Nachingwea, mkoani Lindi, Mohamed Moyo (katikati), akipokea msaada wa kilo 400 za mchele kutoka kwa mdau wa maendeleo Saidi Masawila (kushoto), kwa ajili ya wazee wenye ulemavu katika kijiji cha Mwenge, kata ya Mitumbati, wilayani humo juzi. **PICHA: STEVEN WILLIAM**

Wakulima waja na hoja mbili tija ya karafuu

Na **Suleiman Omar**, PEMBA

WAKULIMA wa karafuu Wilaya ya Mkoani wameliomba Shirika la ZSTC kuwapatia mizani za kisasa ili kuboresha bei za karafuu na kuwasaidia kuyapima mashamba yao ili kuondoa mizozo isiyo ya lazima ya kimipaka.

Wakulima hao waliwasilisha maombi hayo jana wakati wa mkutano mkuu wa mwaka ulioitishwa na ZSTC kwa lengo la kuangalia changamoto na mafanikio kwa mwaka uliopita na kujenga mikakati mipya kwa mwaka ujao.

Walisema katika msimu uliopita, wakulima wengi waliridhishwa na utendaji wa ZSTC katika ununuzi wa karafuu zao, hivyo karafuu nyingi kuzwa kwenye vituo vya shirika licha ya uchakavu wa mizani.

Kwa kuzingatia hali hiyo, wamelitaka shirika kuwaletae mizani mpya kwa kuwa zile walizonazo sasa zimechoka.

“Kwa kuwa mambo ni mazuri, basi tunaomba tuongezewe bei, iliyopo sasa imeshakaa kwa muda,” alisema Mzee Kassimu Ali, mkulima wa karafuu.

Alisema kilimo cha karafuu kinakabiliwa na changamoto nyingi, hivyo ni vyema shirika kushirikiana na wakulima kuzikabili.

Ali Mohamed, mkulima wa karafuu, aliomba kupimiwa mashamba yao na kuwekwa alama maalum ili kubainisha mipaka kwa lengo la kuondoa migogoro ya kuwania mikarafuu iliyoko mipakani.

Ofisa Mdhambi Wizaru ya Kilimo, Maliasili, Mifugo na Uvuvi, Idrisa Mohamed alishauri kutokuwapo jazba wakati wa kutunga sheria zinazohusu zao la karafuu badala yake watumbe sheria zenye maslahi kwa jamii ili kuliendeleza zao la karafuu kwa manufaa ya Zanzibar.

Awali Katibu wa ZSTC, Ali Hilali, akitoa maelezo ya changamoto walizozipokea kwa wakulima wa zao la

karafuu kwa mwaka uliopita, alisema wakulima wengi hawaridhishwi na kupokea fedha kwa njia ya mtandao au kuwekwa benki na kwamba wanataka fedha zao papo kwa papo baada ya mauzo.

Alisema kutoa malipo kwa mtandao au benki kunalipa unafuu shirika kutotumia walinzi wengi kulinda fedha.

Akijibu baadhi ya malalamiko na maombi wa wakulima hao, Mkurugenzi Mtendaji wa shirika hilo, Aliwahidi kuwapo mizani mpya hivi karibuni na tayari shirika limeshakutana na kampuni inayotengeneza mizani hizo.

Mkuu wa Mkoa wa Kusini Pemba, Matar Zahoro Masoud aliwatoa hofu wakulima wa karafuu kuwa serikali ipo imara katika ulinzi wa raia na mali zao na kuwataka kushiriki katika vikundi vya ulinzi shirikishi ili kuzidi kuwabana wanaojishughulisha na wizi kwenye mashamba ya mikarafuu.

Nipashe

MWANGA WA JAMII

Suala dawa zilizoisha muda matumizi lisifumbiwe macho

KATIKA toleo la jana la gazeti hili, kulikuwa na habari kubwa iliyohusu Bohari Kuu ya Dawa (MSD) kushindwa kupeleka dawa kwenye vituo vya kutolea huduma za afya licha ya kulipwa fedha. Hayo yamebainika baada ya Taasisi ya Kuzuia na Kupambana na Rushwa (TAKUKURU) kufanya uchunguzi kwa muda wa miezi mitatu mkoani Shinyanga.

Mkuu wa TAKUKURU wa mkoa huo, Donasian Kessy, alibainisha hayo juzi alipokuwa akitoa taarifa kwa waandishi wa habari kwa kipindi cha robo ya pili ya mwaka wa fedha 2022/23 kuanzia Oktoba hadi Desemba.

Katika kipindi hicho, hicho, TAKUKURU pia ilifanya ufuatiliaji wa uchambuzi wa mfumo kuhusu ununuzi na ugavi wa dawa kwenye hospitali ya wilaya, vituo vya afya na zahanati za Manispaa ya Kahama, hivyo kubaini kuwapo mianya ya wizi wa dawa.

Aidha katika uchunguzi huo, ilibainika kuwa MSD ilikata fedha na kuonyesha ilituma dawa, lakini baada ya kufuatiliwa ilidhihirika kuwa hakuna dawa zozote zilizotumwa. Mambo mengine yaliyobainika katika uchunguzi huo ni baadhi ya watumishi wa idara ya afya kutokujaza kumbukumbu za ununuzi na ugavi wa dawa na vifaa tiba. Kubwa kuliko yote, ni kuwapo uingizwaji wa dawa zilizomaliza muda wa matumizi kwenye huduma za afya, vituo vya afya na zahanati.

Jambo hili la kuwapo kwa dawa zilizomalizika muda ndilo limeshtua zaidi na kuna uwezekano mkubwa wa baadhi ya wagonjwa kupewa dawa hizo na kwenda kuzitumia. Matokeo yake ni kuongeza matatizo ya kiafya kwa sababu dawa kama zimekwisha muda wa matumizi zinaweza kusababisha maradhi katika mwili wa binadamu yakiwamo ya saratani na figo.

Kwa muda mrefu kumekuwapo malalamiko kwamba katika maeneo mengi, kumekuwa na ukosefu wa dawa kutokana na ucheleweshaji unaofanywa na MSD. Mara kwa mara malalamiko hayo yamekuwa yakitolewa tena mbele ya viongozi wa ngazi za juu serikalini.

Madai hayo ya MSD kuchelewesha dawa baada ya kuwafikia viongozi hao, limekuwa lilitolewa majibu kwamba kama bohari hiyo haina dawa, ni vyema ikaweka wazi na kuviagiza vituo vya huduma za afya kuagiza dawa kwa watoa huduma wengine. Jambo lingine ambalo limekuwa likisisitizwa ni MSD kuacha kupokea fedha kwa ajili ya dawa na vifaa tiba ambavyo hazipatikani kwake.

Pamoja na hayo, suala la kuwapo kwa dawa zilizokwisha muda wa matumizi limetoa sura mpya na kuacha maswali mengi kama afya za Watanzania ziko salama kwa kutumia dawa hizo. Suala la kujuliza ni je, dawa hizo zinaingizwaje zikiwa zimeisha muda? Pia wanaopokea wanaangalia muda wa matumizi ya dawa au wanapokea tu na kuweka kwenye hifadhi?

Ni dhahiri kwamba ndani ya MSD ambayo ni taasisi iliyopewa dhamana ya kupeleka dawa katika vituo vya afya, kuna wadhhibiti ubora wenye elimu ya hata shahada ya uzamili. Watu hao walioaminiwa kuhakikisha usalama wa watumiaji wa dawa kwa kupata dawa zenye uhakika kwa matumizi sahihi wanafanya kazi gani?

Kwa jambo hilo, serikali haipaswi kutoa majibu mepesi kutokana na unyeti wake. Wizara iliyopewa dhamana ya afya, inapaswa kufanya uchunguzi wa kina pamoja na kuchukua hatua stahiki kwa wanaohusika na kitendo hicho ambacho mwisho wake ni maangamizi kwa wananchi wanaotumia dawa zilizokwisha muda wa matumizi.

Inawezekana madhara ya wananchi kutumia dawa zilizomalizika muda wa matumizi zisionekane sasa lakini baada ya muda mrefu uja. Hiyo ni kutokana na athari za muda mrefu zinazotokana na uharibifu wa viungo nyeti kama figo, ini na moyo kwa sababu ya kuharibiwa taratibu na dawa hizo ambazo zimegeuka sumu.

Wahenga wanasema mzaha mzaha hutumbuka usaha. Kama jambo hilo halitachukuliwa hatua zinazostahili sasa, kuna uwezekano watumishi wenye dhamana ya afya za wanadamu wakaendelea kufanya mambo kwa mazoea ikiwamo kutoa dawa zisizofaa na matokeo yake wananchi kupata matatizo. Ni vyema hatua zikachukuliwa sasa bila kuchelewa kuokoa maisha ya Watanzania.

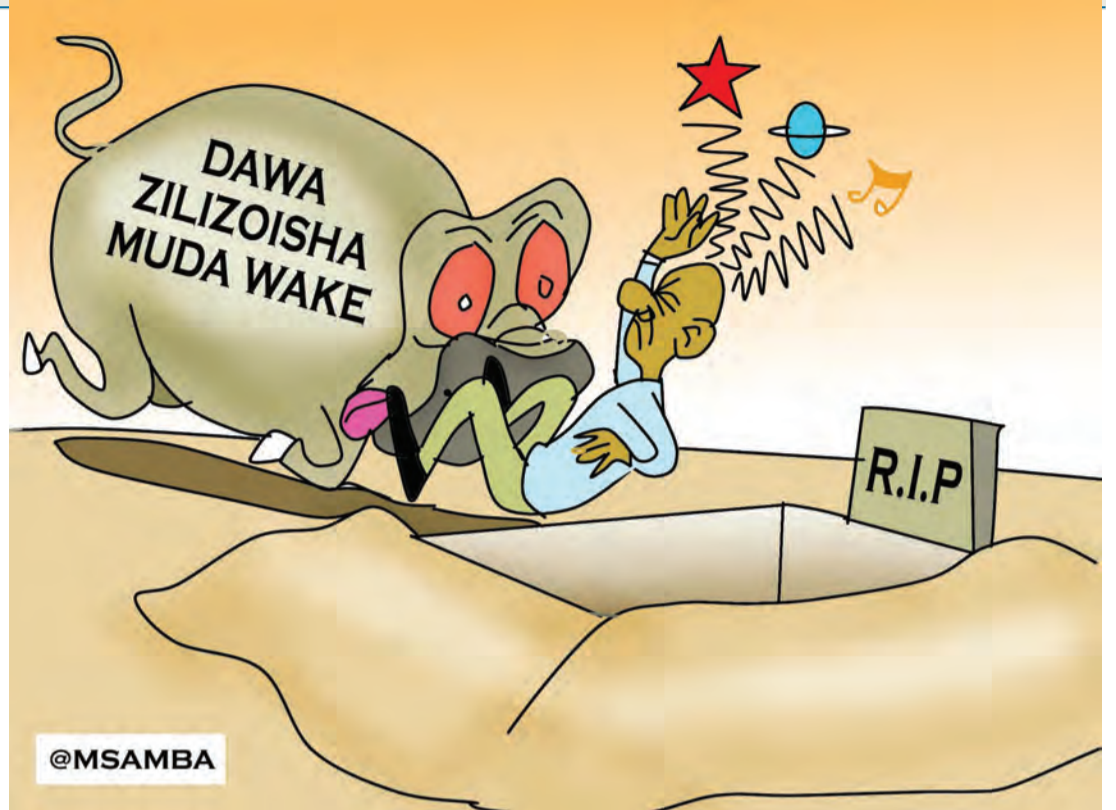

Na Sabato Kasika

Muungwana Lazima Nilonge

Utafutwe mzizi wa udanganyifu katika mitihani ya taifa

WATAHINIWA 333 wamefutiwa matokeo huku wengine 286 matokeo yao yakizuiwa na kufungia vituo vitatu kutokana na udanganyifu katika matokeo ya Mtihani wa taifa wa Kidato cha Nne CSEE uliofanyika mwaka jana.

Hayo ni kwa mujibu wa Kaimu Katibu Mtendaji wa Bazara la Mitihani la Taifa (NECTA), Athumani Amasi, wakati akitangaza matokeo hayo hivi karibuni na kufafanua kuwa watahiniwa 566,636 walisajiliwa kuufanya mtihani huo.

Mbali na kufanya udanganyifu, inaelezwa na Kaimu Katibu Mtendaji huyo kuwa wamefuta matokeo ya watahiniwa wanne walioandika lugha ya matusi katika karatasi za kujibia mitihani hiyo.

Pamoja na yote hayo, ninadhani umefika wakati sasa kutafuta ulipo mzizi huo wa udanganyifu katika mitihani, ili lisaidia kumaliza tatizo hilo ambalo limekuwa likijirudia kila mwaka kuanzia elimu ya msingi hadi sekondari.

Kufuta matokeo kwa sababu za udanganyifu ni sawa, lakini ninadhani inaweza isiwe dawa ya kumaliza tatizo, kutokana na ukweli kwamba baadaye waliofutiwa watapangiwa tarehe nyingine ya kufanya mtihani.

Si vibaya wadau wa elimu kuanzia wazazi, walezi, walimu na wote walio kwenye mnyororo huo wakafuatiliwa, ili kubaini kama wanahusika na ikiwezekana, wachukuliwe hatua kali za kisheria.

Ninaamini hatua kali za kisheria zikichukuliwa kwa wale wote wanahusika kwa namna yoyote katika udanganyifu wa mitihani, wanaweza kuogopa na hatimaye suala la udanganyifu likabaki historia.

Ni vyema udanganyifu huo usionekane kama jambo la kawaida, kwani maadhara yake ni makubwa, ikiwamo kuwa na wasomi ambao hawawezi kulisaidia taifa lao kutokana na kuwa na ufaulu wa kutengenezwa.

Kwa wale waliosahau, ni kwamba Desemba mwaka jana, NECTA ilitangaza kuwafutia matokeo ya mtihani wa Taifa wa dadasa la saba wanafunzi 2,190 wa Dar es Salaam na kufungia vituo vya mitihani 24, kwa kufanya udanganyifu katika mtihani huo.

Bado tukio hilo ni kama halijafutika vichwani mwa wadau wa elimu, limeibuka lingine la kuwafutia wahitimu wa kidato cha nne. Kwa mazingira hayo, ni wazi kuna haja ya kutafuta mzizi wa udanganyifu huo na kuung'oa.

Imekuwa ni kawaida ya NECTA kutoa onyo mapema kabla mtihani kwa kuwataka wanafunzi kutojihusisha na udanganyifu, lakini matokeo yanapotangazwa, huwa kuna taarifa za baadhi ya wanafunzi kufutiwa matokeo kiutokana na udanganyifu.

Sababu kubwa ya baadhi ya wanafunzi kufutiwa matokeo hutajwa kuwa ni huo udanganyifu. Kwa kuwa ni sababu hiyo hujirudia kila mwaka, huku mbinu za kuukabili tatizo hilo ni zile zile, ni muhimu sasa kubadili mbinu.

Katika kutafuta mzizi wa udanganyifu huo, iwe ni kujua sababu za kuwapo vitendo hivyo, kwani zinaweza kuwapo sababu nyingi kuanzia ugumu wa maisha kwa walimu ambao hulazimika kujipatia chochote kwa njia hiyo. Lakini pia suala la kuufanya mtihani kuwa kigezo cha kuamua maisha ya baadaye ya mwanafunzi katika elimu linaweza kuwa na nafasi katika udanganyifu huo unaojitokeza kila mwaka.

Vilevile, mitihani imekuwa ni pekee kwa mwanafunzi kupanda madaraja, ambapo mfumo huo unawafanya wanafunzi na wadau wengine wa elimu wakiwamo wazazi na walezi kufanya kila mbinu, ili watoto wao wafaulu.

Si vibaya sasa mkazo unawekwa zaidi katika kufundisha maarifa na ujuzi badala ya kuwaacha wanafunzi wakikariri masomo au kufanya ujanja mwingine kwa lengo la kutaka kufaulu mtihani.

Ushindani katika elimu, nao unaweza kuwa chanzo cha udanganyifu, hasa kutokana na ukweli kwamba, kila shule inataka kuwa ufaulu mzuri, ili kuvutia wazazi wawapeleke watoto wao huko.

Ni kweli wanafunzi wanahitaji ufaulu, lakini utokane na uwezo wao wa darasani.

Inasikitisha kusikia wakifutiwa matokeo kila mwaka. Hata kama wanapewa nafasi ya kurudia mitihani, Ufaulu wa udanganyifu haukubaliki.

Nipashe hutolewa na kuchapishwa na:

THE GUARDIAN LIMITED

Mhariri Mtendaji: Beatrice Bandawe

Meneja Usambazaji na Masoko: Emmanuel Lyimo, 0716 500500

Mapokezi: 0745 700710

Matangazo: 0677-020701

Baruapepe: advertise@guardian.co.tz

Website: www.ippmedia.com

www.epaper.ippmedia.com

FIKRA MBADALA

Katiba ina matobo, serikali ikikosea inashitakiwa, Bunge na Mahakama je?



Pascal Mayalla

LEO ilikuwa niendeleo makala ya wiki iliyopita kuhusu upatikana wa haki kupitia dhana inayoitwa usuluhishi. Kwa vile makala ya wiki iliyopita ilibeba kichwa cha habari “Je, Wajua Mahakama Isipotimiza Wajibu Wake, Wananchi Wanaweza Kuishitaki?” imeleta sintofahamu kubwa ikiwamo kuushtusha kidogo mhimili wa Mahakama.

Nimepokea simu nyingi zikiwamo za majaji wastaafu kuniulizia ni vifungu gani vya Katiba vinavyoruhusu mahakama kushtakiwa, hivyo wanasubiri kwa hamu sehemu hii ya pili ya mwendelezo wa makala hiyo.

Kabla sijaendelea na hii ya mhimili wa Mahakama usipotenda haki, wananchi wanaweza kuushitaki kwa mujibu wa Katiba yetu, nchi yetu inaendeshwa kwa mihimili mitatu ambayo ni Serikali, Bunge na Mahakama. Mihimili hii kila mmoja una nguvu zake

na mamlaka yake.

Pamoja na hayo, kila mhimili ni mwangalizi wa mhimili mwingine usikiuke mamlaka yake na kupitiliza. Hii ni kupitia kanuni ya Kiingereza ya ‘The Doctrine of Separation of Powers, Checks and Balance.’ Bunge litazidhibiti Serikali na Mahakama, Serikali itavidhibiti Bunge na Mahakama, na Mahakama itavidhibiti Bunge na Serikali.

Wakuu wa mihimili hii yote mitatu, wakienda kinyume cha majukumu yao, wanaadhibika kwa kuondoshwa madarakani. Ibara ya 46A, Bunge linaweza kumwadhibu Rais anapofanya makosa kwa kumwondoa mkuu wa mhimili wa serikali madarakani. Bunge pia kupitia ibara ya 53A, linaweza kupiga kura ya kutokuwa na imani na Waziri Mkuu na akaondolewa madarakani.

Bunge pia linaweza kumuondoa Spika madarakani kupitia Ibara ya 87 ya Katiba ya Jamhuri ya Muungano wa Tanzania (JMT) ya mwaka 1977 na mkuu wa mhimili wa Mahakama, Jaji Mkuu, akifanya makosa, anaweza kuadhibiwa kwa kuondolewa madarakani kwa mujibu wa Ibara ya 110 ya Katiba. Kwa hiyo, wakuu wote wa mihimili wasipotimiza wajibu wao, wanaweza kuadhibiwa, kuwajibishwa na kuondolewa madarakani.

Serikali inapofanya makosa

ya ukiukaji wa haki za wananchi, inaweza kushitakiwa mahakamani, lakini si kwa serikali kuwajibishwa, bali kwa serikali kuamriwa na mahakama kutenda haki kwa lazima kupitia amri sita za kimahakama ambazo ni ‘certiorari’, ‘mandamus’, ‘prohibition (zuo)’, ‘harbea corpus’, ‘quo warranto’ na ‘procedendo’. Mtanisamehe amri hizi zote hazina majina ya Kiswahili wala Kiingereza bali Kilatini.

Lakini Bunge lisipotenda haki na mahakama isipotenda haki, kwa mujibu wa Katiba yetu, bado hakuna utaratibu wowote wa kuishtaki mahakama popote au kulishtaki Bunge popote! Ndiyo maana Bunge letu limekuwa linatunga sheria ambazo baadhi zina ukakasi na mahakama kuzibatilisha tu bila Bunge kuwajibishwa!

Mfano mzuri ni Sheria ya Uchaguzi, yenye kipengele cha kulazimisha wagombea kudhaminiwa na chama cha siasa, Mchungaji Christopher Mtikila akafungua Kesi Na. 5 ya mwaka 1993 kupinga sheria hiyo, Mahakama Kuu ya Tanzania. Serikali yetu ya wakati huo, ilifanya mambo mawili makubwa, kwanza, ilikata rufani kupinga uamuzi huo wa Mahakama Kuu kuibatilisha sheria hiyo! Sheria ikiishatamkwa na mahakama kuwa ni batili kwa kwenda kinyume cha Katiba, ubatili huo

unaanza pale pale kwa kuwa unakuwa umebatilishwa na Katiba yenyewe!

Kitu cha pili serikali ilichofanya ni kupeleka Bungeni kwa hati ya dharura, Sheria Na. 34 ya mwaka 1994 na kufanya mabadiliko ya Nane ya Katiba ya JMT ya mwaka 1977 kuliomba Bunge likichomekee kipengele hicho batili ndani ya katiba yetu na kweli Bunge letu tukufu likauchomekea ubatili huo ndani ya Katiba yetu!

Mchungaji Mtikila (Mungu amweke mahala pema peponi), hakukubali Katiba yetu inajisive, akafungua shauri lingine Na. 10 la mwaka 1999 kupinga mabadiliko hayo ya Nane ya Katiba na Mahakama Kuu ikampa ushindi na kutamka mabadiliko hayo ya Katiba kuchomekea kipengele batili kilicho kinyume cha Katiba, ni batili.

Serikali haikuridhika ikakata rufani kupinga uamuzi huo na Mahakama Kuu chini ya majaji saba (inaitwa full bench) ikatoa uamuzi wa ajabu kuwahi kutokea Tanzania. Uamuzi huo pia uliwakosea sana Watanzania kwa kusema: “The Court is not the custodian of the will of the people” ukimaanisha Mahakama si mlinzi wa Katiba ya wananchi!

Mahakama ya Rufani, ikalirudisha jambo hilo kwa Bunge lenyewe ndio lirekebishe! Matokeo yake mpaka hivi sasa

ninapoandika makala hii, sheria batili hiyo bado ipo kwenye sheria zetu. Kipengele hicho batili kinachokwenda kinyume cha Katiba bado kipo na kinatumika kuwanyima haki ya kuchanguliwa Watanzania mpaka kesho na ubatili huu uliochomekewa kiubatili ndani ya katiba yetu, bado upo! Hii maana yake, Katiba ya Tanzania ya mwaka 1977, imechomekewa ubatili ambao ungali upo!

Nilisema makala hizi pia zitaangazia matobo ndani ya Katiba yetu. Kama Katiba ndiyo kila kitu na Katiba ni wananchi, hii maana yake nchi ya Tanzania ni mali ya wananchi wa Tanzania. Wananchi ndio wenye nchi, ndio wenye Katiba, hivyo serikali ni mali ya wananchi. Bunge ni mali ya wananchi na Mahakama ni mali ya wananchi. Vyombo hivi vinapofanya makosa dhidi ya wananchi, lazima kuwspoo namna ya wananchi kuviwajibisha. Ikibidi kuvishitaki na kuviadhibu kwa kuviwajibisha.

Wiki ijayo nitaendeleo na ile mada ya wiki iliyopita ya usuluhishi ambao pia utaona jinsi Rais Samia Suluhu Hassan anavyoitumia dhana hii ya usuluhishi na maridhiano kulitibu taifa letu majeraha ya kisiasa, kiuchumi na kijamii.

Wasalaam.
Paskali
+255 754 270403

MADONGO YA MGAGAGIGIKOKO

Kwa utandawazi huu vazi la taifa halina tija



Na Joseph Kulangwa (kulangwasos@gmail.com)

ingawa nguo za ngozi zilizoborehwa ziliendelea na zinaendelea hata leo.

Kugundulika kwa nguo za pamba, kulisababisha kuzalishwa za rangi zisizofanana, hivyo kila mvaaji akatofautina na mwingine. Hata hivyo, kukawa na sare zilizovalia na wanafunzi na wanajeshi.

Sare zilivaliwa pia na wanamichezo zikiitwa jezi, ili mradi kutofautisha timu moja na nyingine. Sare zilivaliwa pia na watu waliokuwa na jambo lao la sherehe kama vile harusi na tafrija mbalimbali ili kuwa na mfanano.

Kuna mataifa yalibuni mavazi yao ya kitaifa ili kuonyesha taswira yao na kujitofautisha na mengine ingawa hakuna anayeweza kujitokeza kusema vazi la taifa lina tija gani kwa kuwa hivi sasa halivaliwi tena.

Tulitofautisha wananchi wa mataifa kama vile Nigeria, Ghana na Botswana kutokana na mavazi yao ya asili, ingawa hatuwezi kuweka bayana utofauti huo una maslahi gani kwa taifa.

Huko nyuma tulipata pia kuona vazi la suti lililjulikana

kama Chou Enlai likivaliwa na Mwalimu Julius Nyerere lisilo na kola, likiaminiwa kuwa mwigo wa China kutokana na suti aliyovalia aliyekuwa Waziri Mkuu wa kwanza wa nchi hiyo, Chou Enlai (Zhou Enlai).

Tukashuhudia pia suti iliyovaliwa na Rais wa Kwanza wa Zambia, Dk. Kenneth Kaunda, nayo ikiitwa suti ya Kaunda. Zote hizi zikawaliwa na Watanzania kutokana na kuvutiwa nazo, zikakaribia kuwa suti za taifa kwani zilishonwa na wengi kwa kumwiga Mwalimu Nyerere ambaye alizivalia muda mwingi.

Baadaye miaka ya katikati, kukawa tena hakuna suti iliyoleweka na hasa baada ya watu kuanza kuvaa nguo zilizovalia nje, zikijulikana kama ‘kafa Ulaya’ na baadaye zikabatizwa jina la mitumba. Kila mtu akajivalia alivyotaka na hasa mitumba kutokana na unafuu wa bei.

Ndipo mwaka 2014 kukai-buka wazo la nchi kuwa na vazi la taifa, ikaundwa kamati maalumu ya kufuatilia kuwa na vazi hilo nchini kwa kamba Tanzania iwe na vazi lake la taifa. Lakini

kamati ikasinzia mpaka hivi karibuni ilipoamshwa.

Kamati hiyo inatafuta mawazo ya Watanzania eti waje na aina gani ya vazi la taifa ambalo hata hivyo kamati imeshatambaisha kuwa hakutakuwa na ulazima wa vazi hilo kuvaliwa na kila Mtanzania.

Najuliza kama hapana ulazima huo, kwa nini tunapoteza rasilimali pesa kuunda kamati ya kuzunguka nchini kutafuta mawazo ya tuwe na vazi gani? Kama hakuna ulazima, je, kuna haja na tija gani ya kuwa na vazi hilo?

Haeleweki vazi hilo litavaliwa na nani wakati gani na mahali gani na litakuwa na sura gani, ingawa nasikia litakuwa na picha za wanyama, litakuwa na picha ya Mlima Kilimanjaro au kwa kifupi utajiri wa nchi.

Ina maana vazi hilo litakuwa la kitenge au kanga ambazo huvaliwa katika sherehe mbalimbali nchini. Kwa maana hiyo tunataka kubuni vazi la taifa kwa ajili ya sherehe na si kuvaliwa kama vazi la kawaida.

Mimi maoni yangu kwa Kamati, nadhani hili tungeliacha tufanye mambo mengine

yenye tija kwa taifa kwa sababu hakuna watu watavaa vazi hilo isipokuwa pengine watumishi wa serikali ambao watawekewa masharti ya kulivaa wawapo kazini na si mwingine yeyote.

Au kama sivyo basi itungwe sheria kuwa asiyevaa vazi hilo, basi sheria itafuta mkondo wake, ingawa najua si mipango ya kamati hiyo kufika huko, kama inavyosema ni vazi la hiyari, nadhani ni vema kuachana nalo.

Ni rahisi sana kumwambia mtu avae fulana yenye rangi za Bendera ya Taifa au ya Yanga au Simba mtu akakusikiliza, kuliko kumwambia avae shati au gauni la kitenge lenye picha za wanyama, milima, mabonde, madaraja na vitu vingine akakubali.

Kutokana na utandawazi na teknolojia iliyopo hivi sasa lakini na urahisi wa upatikanaji mavazi mapya na mitumba, tungeachana na hilo vazi la taifa ambalo sioni kama linatuongeza chochote katika maendeleo ya taifa. Tujenge miundombinu ya elimu, afya, nishati na mawasiliano. Alam-siki!

Bil. 6.2/- kutumika ujenzi wa mabwawa kunyweshea mifugo

Na Mwandishi Wetu

NAIBU Waziri wa Mifugo na Uvuvi, Abdallah Ulega amesema serikali imeridhia kutoa Sh. bilioni 6.2 kupitia bajeti ya wizara hiyo kwa mwaka wa fedha 2022/23 kwa ajili ya ujenzi wa mabwawa ya kunyweshea mifugo.

Ulega aliyasema hayo juzi wakati akiwa kwenye ziara ya kikazi ya kukagua maendeleo ya ujenzi wa bwawa la maji la Kwekinkembe lililoko wilayani Kilindi mkoani Tanga.

“Rais Samia Suluhu Hassan ameendelea kuboresha kila sekta, hakuna iliyoachwa nyuma, hivyo wafugaji watanufaika kwa kupata maji ya uhakika mara baada ya mradi wa ujenzi wa mabwawa ya kunyweshea mifugo maji kukamilika.

“Amegusa wakulima kwa kutoa mbegu za ruzuku, amegusa wafugaji mabwawa na majosho, hivyo hakuna aliyeachwa nyuma,” alisema.

Ulega alimtaka mkandarasi anayefanya shughuli za ujenzi wa bwawa hilo, kuhakikisha anatoa taarifa ya kila hatua ya ujenzi na kuacha nakala wilayani hadi ngazi ya kijiji na kulikamilisha kwa wakati.

Mkuu wa Wilaya ya Kilindi, Abel Busalama aliwataka wananchi wa kijiji hicho kuhakikisha bwawa hilo linalojengwa kwa thamani ya Sh. milioni 504 na litakapokamilika lisimamiwe ili kuleta tija.

Mwenyekiti wa Chama cha Wafugaji nchini (CCWT) Wilaya ya Kilindi mkoani humo, Merieki Long’oni alishukuru namna serikali inavyowajali kwa kuwasogezea huduma ya maji karibu kwa ajili ya mifugo yao.



Waziri wa Uwekezaji, Viwanda na Biashara, Dk. Ashatu Kijaji (katikati), akizungumza na wafanyakazi wa kiwanda cha chupa cha KIOO Ltd, alipofanya ziara kiwandani hapo, jijini Dar es Salaam mapema wiki hii. **PICHA: MPIGAPICHA WETU**

Majaliwa ashuhudia utiaji saini mradi maji vijiji 55

Na Mwandishi Maalum, RUANGWA

WAZIRI Mkuu, Kassim Majaliwa ameshuhudia utiaji saini wa mkataba wa ujenzi wa mradi wa maji utakaogharimu Sh. bilioni 120 unaotekelezwa kwenye vijiji 55 vya Wilaya za Ruangwa (vijiji 34) na Nachingwea (vijiji 21) mkoani Lindi.

Alisema mradi huo ambao utatekelezwa na makandarasi wawili wazawa ambao ni STC Construction Company Limited na Emirate Builders Co. Limited, unatarajiwa kupunguza changamoto ya upatikanaji wa maji safi na salama kwenye wilaya hizo.

Waziri Mkuu alishuhudia

utiaji saini wa mkataba huo katika hafla iliyofanyika jana kwenye ukumbi wa chuo cha VETA kilichoko Nandagala wilayani Ruangwa, akiwataka makandarasi hao wakamilishe mradi huo kwa wakati.

Alisema kuwa katika kipindi cha miaka miwili ya serikali ya awamu ya sita, imetekeleza miradi mingi ikiwamo ya maji ambayo ni ahadi ya Rais ya kumtua mama ndoo kichwani.

Waziri Mkuu alisema serikali itaendelea kutoa fedha kwa ajili ya ujenzi wa miradi hiyo ikiwa ni utekezaji wa ilani ya uchaguzi ya CCM ya mwaka 2020 ambayo inaieleza serikali kuhakikisha upatikanaji wa huduma ya maji kwa wa-

nanchi waishio vijijini unafikia zaidi ya asilimia 85 na zaidi ya asilimia 95 kwa mijini ifikapo mwaka 2025.

Naibu Waziri wa Maji, Maryprisca Mahundi alitoa wito kwa makandarasi wanaotekeleza mradi huo, wahakikishe wanautekeleza kwa wakati na kwa uaminifu wa hali ya juu na kwamba wizara itawasimamia kwa ukaribu.

Naibu Waziri huyo alisema serikali imeidhinisha fedha nyingi kwa ajili ya utekezaji wa mradi huo ili kuhakikisha dhamira yake ya dhati ya kumtua mama ndoo kichwani inatimia.

Mkurugenzi Mkuu wa Wakala wa Maji Safi na Usafi wa

Mazingira Vijijini (RUWASA), Clement Kivegalo alisema upatikanaji wa maji Ruangwa kwa sasa ni asilimia 68.2 na Nachingwea ni asilimia 67, hivyo kukamilika kwa mradi huo ambao utanufaisha wakazi zaidi ya 130,000 kutawezesha watu wengi zaidi kufikiwa na huduma hiyo.

Mkuu wa Mkoa wa Lindi, Zainab Telack alitumia fursa hiyo kumpongeza na kumshukuru Rais Samia kwa kazi anazozifanya katika kuwaletea wananchi maendeleo, ambapo katika kipindi cha miaka miwili, zaidi ya Sh. bilioni 300 zimepokewa mkoani humo kwa ajili ya utekezaji wa miradi ikiwamo ya elimu na afya.

ACT Wazalendo yafichua siri kuanzia Mbagala

Na Mwandishi Wetu

MAKAMU Mwenyekiti wa Chama cha ACT Wazalendo, Dorothy Semu amesema mkutano wa kwanza wa chama hicho unaofanyika leo kwenye viwanja vya Zakhem Mbagala, umelenga kurudisha kumbukumbu ya kuminywa kwa mifumo ya demokrasia nchini kwa kipindi cha miaka saba iliyopita.

Amesema mbali na kurejesha kumbukumbu hiyo ya kuminywa kwa demokrasia iliyotokana na mkutano wa mwisho wa

chama hicho wa mwaka 2016 katika viwanja hivyo wakiwa na kaaulimbiu ya ‘Linda Demokrasia Nchini’, sababu nyingine ya kuanzia mikutano yao mkoani Dar es Salaam ni pamoja na mkoa huo wa kibiashara kuwa kitovu cha diplomasia nchini.

Semu alitoa kauli hiyo jana jijini Dar es Salaam alipozungumza na Nipashe iliyotaka kujua sababu ya chama hicho kuchagua eneo la Mbagala kabla ya kuazia mikoa mingine katika mikutano yao ya kisiasa.

Alisema kabla ya kuanza kwa

mikutano yao ya hadhara, jana walitoa mwelekeo wa namna chama hicho kitakavyowahudumia wananchi ndani ya miaka 10 ijayo iwapo watashika madaraka ya kuongoza dola.

“Mwaka 2016 tulifanya mkutano Mbagala Zakhem, na moja ya ajenda zetu ilikuwa ni kuilinda demokrasia baada ya wabunge waliokuwa wakitetea maslahi ya wananchi bungeni kufukuzwa ndani ya Bunge.

“Pia, mkutano huo wa Mbagala ndiyo ukasababisha mikutano mingine yote nchini kuziwa

kwa amri isiyo halali ya kiongozi wa nchi wakati huo,” alisema.

Aliongeza kuwa baada ya mkutano wa leo, mikutano mingine ya chama hicho itafanyika kwenye mikoa mbalimbali nchini ambapo kwa awamu ya kwanza wataifikia mikoa zaidi ya 10 ikiwamo ya Pemba na Unguja.

Kuhusu misigano baina ya chama cha ACT na vyama vingine vya upinzani nchini, Semu alisema katika hali ya kawaida ACT Wazalendo haiwachukulii washindani wake na harakati zao kama ni msigano bali ni na-

fasi ya kila mmoja kutaka kushikilia alichonacho

“Nikupe mfano, popote pale mtoto wa kwanza akiona mafanikio yake yanaweza kuzidiwa na mdogo wake, ni wazi atatafuta namna ya kumdharau au konyesha kuwa mafanikio hayo yamebebwa na watu wengine nyuma badala ya kuangalia njia alizotumia muhusika mpaka kufikia hapo na kufanikiwa.

“Jambo muhimu, kila chama kifanye kazi yake, hizi nafasi wananchi ndiyo wataamua nani anastahili kukaa wapi,” alisema.

MAISHA

FEBRUARI 19, 2023

Nipashe

Baba, Mama na Mwana

Jumapili



Ukurasa 14

Mtori wa nazi

MAISHA NI NYUMBA



Ukurasa 15

Namna ya kupangilia nyumba ya nafasi ndogo

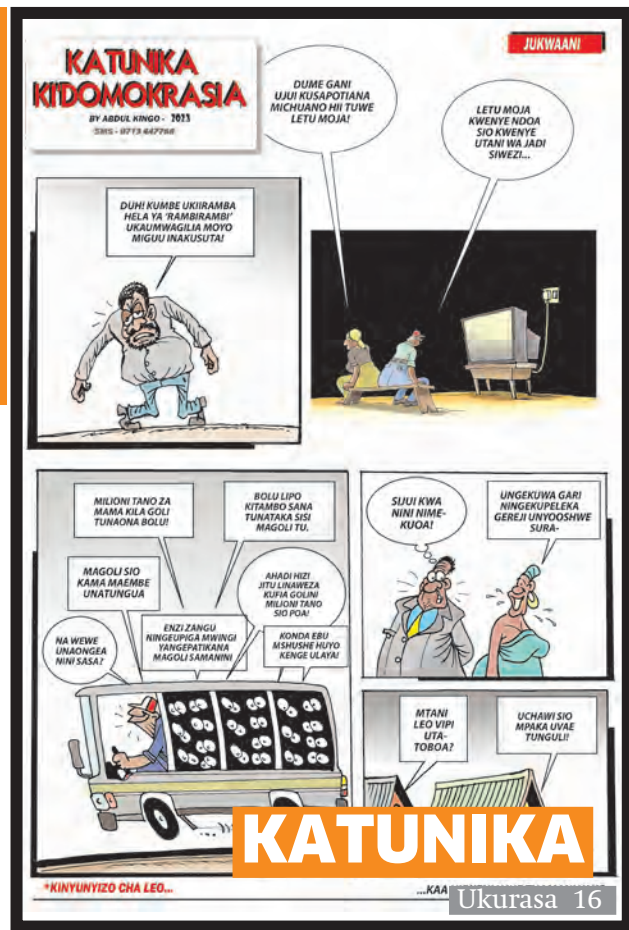

Ukurasa 16



HAIBA SAFI YA MWANAMKE

**MAJIBU YA WIKI
ILIYOPITA**

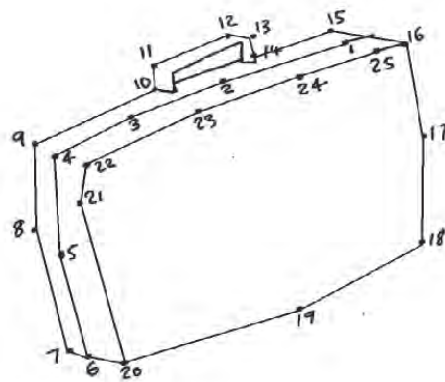

T	A	I	■	S	A	A
A	■	■	S	U	■	N
N	■	J	■	K	■	G
G	I	A	■	I	T	A
A	■	M	■	A	■	Z
Z	■	B	A	■	■	I
O	D	O	■	P	U	A

FUMBO TOTO

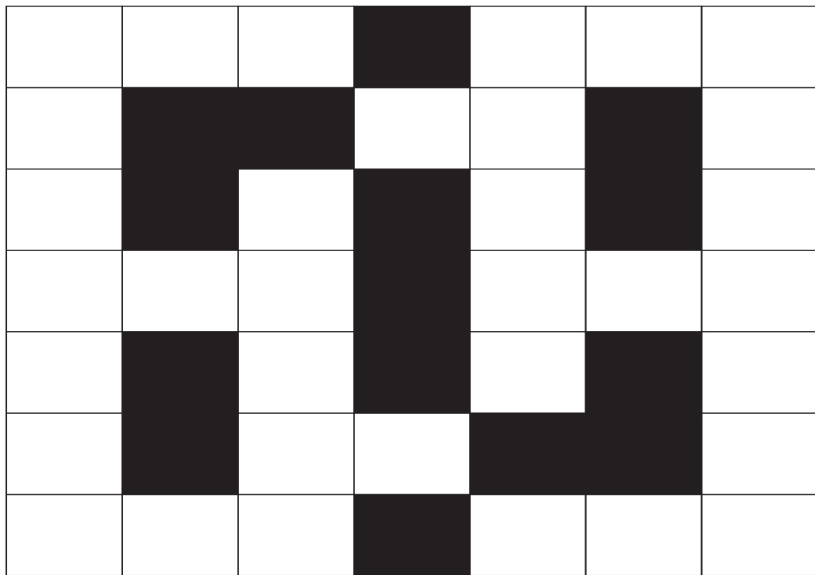

Jaza maneno yafuatayo katika vyumba vilivyo wazi:

WA, BI, MKE, BUU, ARA, PAA, DAI, GOA, VIMBA, PANGA, ACHANGE, BANDAMA

TOA TOFAUTI 5



WATOTO

PAKA RANGI

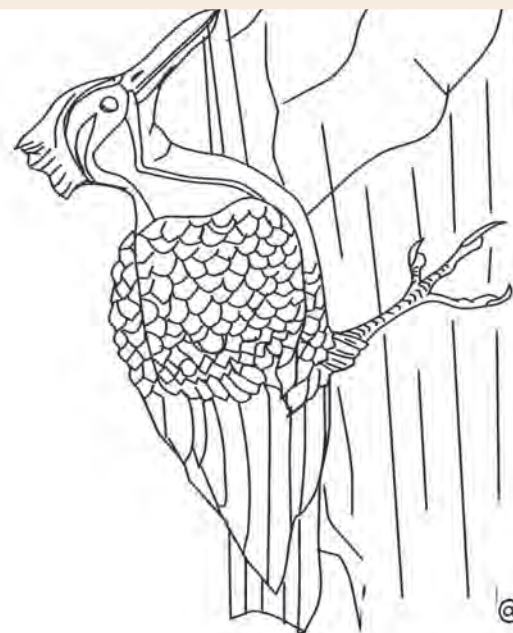

@ A.MSAMBA

AMSHA AKILI

Tafuta majina ya picha hizi katika herufi uzionazo hapa chini



B C I T A B O T I O T
P S F G E C L L I O U
O F H J L A X H J R P
P V C Z N Y U K I N K
O N Y K I E B P O D S

CHEKA

Mmara aliwaona mtu akimnyoa nywele mwenzake wakiwa chini ya mti. Alipoona watu hao John alianza kulia huku akizishika nywele zake.
Mama: John unalia nini mwanangu, mbona tulikuwa tunatembea vizuri?
John: Mama si umewaona yule mtu akimnyoa nywele mwenzake naogopa sana
Mama: Kwa nini?
John: Mwalimu alisema ukiona mwenzako ananayolewa, wewe tia maji kichwani
Mama: We John huo ni msemu tu, unamaanisha kile kinachompata mwenzako kinaweza kukupata na wewe, hivyo usimcheke.
John: Kumbe

SWALI
Zao la Kakao linalimwa wapi nchini Tanzania?

MAISHA NDIVYO YALIVYO

Na Flora Wingia



Laana ya kuacha mke wa kwanza inavyotesa wanaume wengi

KARIBU tena msomaji wangu tuendelee kujadili tafrani zinazojiri kwenye ndoa. Wiki iliyo-pita tulimsikia mama mmoja aki-chukua uamuzi mgumu kwamba ni bora ndoa ife kujiokoa na kipigo cha mumewe.

Wakati baadhi ya wanawake wanazikimbia ndoa zao, tena kupitia mkondo wa sheria, wapo wanawake wanaoingia katika nyumba hizo hizo bila kufanya utafiti wa kutosha, hivyo kujikuta wakilia kila wakati.

Nimeelezea hapa mara nyingi kuhusu roho ya mitala (ndoa za wake wengi), inavyosumbua ndoa nyingi. Ni watu tu hawajitambui kwamba mtu anayeacha au kuacha hiyo ni roho hainyamazi. Moja ya maandiko ya Mungu yanasema "usimuache mke wa ujana wako". Hii ina maana kwamba hili ni katazo la Mungu na kila anayekiuka lazima yako madhara yatakayompata.

Hata hivyo, katika mfumo wa maisha tunayoishi, hilo

limeshindikana kutekelezeka kwa sababu ibilisi anazishambulia ndoa kama moto wa mabua. Mashambulizi haya anayapitisha kwenye roho mbalimbali ikiwamo mitala, hasira, wivu, mizimu na kadhalika.

Ndoa kama ndoa mchakato wake tangu uchumba huwa hauna shida hadi hata kufunga ndoa. Ingawa zingine zinapigwa mapema kwenye uchumba. Watu wanavishana pete za uchumba, kisha hawaoani tena.

Wengine wakishazaa watoto ndipo tafrani ndani ya ndoa zinaanza. Shetani mara zote hashambuli sana mwanzo bali husubiria mwisho. Pale mtu anapodhani sasa anatulia afurahie mafanikio yake, ndipo roho asi huinuka na kushambulia.

Mama mmoja rafiki yangu tulipotezana siku nyingi miaka mitano imepita. Tulikuwa majirani maeneo ya Kimara. Akasema alilewa kwa ndoa na Mungu akamajalia watoto watatu. Lakini anasema hakudumu katika ndoa ile

kutokana na mumewe kujawa na wivu na pia mnywaji wa pombe nyingi.

Ni mfanyabiashara wakati mimi ni mwalimu na kila anaporejea nyumbani huzua zogo kwa jambo dogo tu. Ni mtu wa hasira akicheleweshewa kufunguliwa mlango wa gari ni kosa. Lazima nipigwe mimi na wala siyo mfanyakazi, anasema mama huyo.

Nilipovunjwa mkono tu, nikaona hiyo ndiyo tiketi ya kuondokea. Misukosuko yote nilikuwa nawajulisha wazazi na ndugu zangu. Mwisho wakaniambia nifungue dai la talaka. Alishatishia mara mbili kuniua na pia wakati fulani akataka kunitoboa macho kwa uma ya kulia chakula.

Mungu alinisaidia nikaomba talaka mahakamani ndoa ikavunjwa, ikaamuliwa watoto wasomeshwe na baba yao lakini wakati kwa ndugu zake wanapokuwa likizo. Pia nikitaka kuwaona wanangu nitaenda kuwaona huko kwa ndugu zake.

Anasema hivi sasa anayo amani

kwani yuko huru ile hofu ya kwenye ndoa haipo tena. Ila anasema zipo taarifa zilizomfikia kwamba yule mwanamke mwingine anayeishi naye, kila wakati wanaozozana. Na huyo mwanamke naye aliachwa na mzazi mwenzake na kuja kwa huyo bwana akiwa na mtoto mmoja.

Yaani inakuwa walioachwa wanapokutana na kuunda familia. Mwanamume ni mlevi, ana wivu na mwanamke naye ni hivyo hivyo, hakuna wa kumwambia mwenzie nipishe, wote wana tabia za kufanana.

Kama huyo mwanamke alikuwa anapigwa huko alikuwa na kuja kwa huyu mwanamume ambaye naye ni mpigagi, basi ngoma inakuwa sawia. Majirani wataona shida kwa familia ya aina hiyo mizozo ya mara kwa mara, lakini wao wanaona ni kawaida tu!

Unajua wapo watu wenye tabia sugu. Na hizo ni dalili za mapepo kwani yana tabia ya kumfunga mtu ufahamu asijitambue na kujiona yote yanayotokea ni sawa

kumbe ni mateso makubwa.

Msomaji wangu, mwanamume anayemwacha mke wa kwanza, pengine kwa mateso ya kipigo hawajawahi kuwa salama vile alivyodhania. Wengi hujikuta wanaingiza ndani wanawake wakorofi wanaowadunda hadi kufikia hatua ya kumkumbuka mke wa kwanza, eti alikuwa na nafuu. Majuto si ni mjukuu?

Katika jambo hili, Mungu ameliweka wazi katika neno lake, "Uweke mtu mkorofi juu yake, mshitaki asimame mkono wake wa kuume" (Zaburi 106: 6). Mtu yoyote mkorofi, asijione yuko salama kwani kile anachomfanyia mwenzake, Mungu atamuinulia mtu mkorofi amwadhibu hadi ashangae!

Si kila mwanamke ni mpole, katika kujitetea hujibu mapigo. Sisemi wanawake wapige waume zao, ikifikia hatua ya kufa na kupona Mungu huinua mkorofi katika hatua fulani kuokoa jahazi lisizame. Je, una kisa? Ujumbe 0715268581.

WARAKA WA NDANI

Na Godfrey Mushi



Ana ndimi nyingi, sura nyingi na haaminiki

WANASIASA vijana wanatazamwa kama injini ya serikali au chama cha siasa katika taifa lolote lile duniani.

Jambo la kupigiwa mfano hapa kwetu Tanzania, vijana wengi wameaminiwa na kupewa nafasi nyeti za madaraka serikalini lakini humo humo wakiokosa bahati ya kupita katika chungu cha ujenzi wa fikra.

Kukosekana huko kwa chungu maalum cha kuwapika vijana wanaochipukia katika siasa, ndiko kunakofanya leo hii tunakosa nguvu ya majadiliano ya kina yanayotawaliwa na nguvu ya hoja 'critical thinking argumentation'.

Mjadala yetu mingi huko kwenye mitandao ya kijamii, haikosi kushambuliwa kwa maneno makali na haitoi taswira au mwanzo wa hoja nyingine kujijenga.

Kama vijana tunataka kuendelea kuaminiwa kushika nafasi nyeti serikali au katika vyama vya siasa, tujitofautishe na akili za kushiki-

wa. Leo yako kesho yako, ilenge kujielekeza kufanya mambo yanayoacha alama na si kutafuta kiki ambazo mwisho wa siku hukumbukiwa na wala hutaaminika tena.

Wako vijana ukiwaona au kuwafuatilia nyendo zao, utabaini anachokitafuta ni zaidi ya uteuzi. Mtu wa aina hii hafai kwenye manowari ya kivita, kwa sababu amekaa kimaslahi zaidi.

Kosa lingine la kimantiki. Baadhi ya wanasiasa vijana hawajifunzi namna bora ya kujenga hoja, namna bora ya kuonyesha kutokubaliana, kukubaliana na namna ya kushinda.

Yuko mwanasiasa kijana, ukimwona au kumsikiliza ama kusoma maandiko yake kwenye mitandao ya kijamii, utagundua huyo ni zaidi ya 'opportunist' (msaka fursa) kwa sababu amejitokea kwenye kundi la watu wanaotafsiriwa na jamii kama wasaka tonge. Si dhambi kutafuta fursa, ila hoja ni kwamba utaitendeaje haki fursa hiyo utakopitapata!

Wanasiasa wengi wa aina hii, dhamera yao, sura yao na mwonekano wao unaonyesha dhahiri shahiri kwamba ni watu wa kutaka wanachokitaka. Huyu kijana huyu! kama kusema au kufanya lolote kutampa fursa, basi atatenda.

Hataki kuona ukosoaji dhidi yake, hata kama kuna mantiki katika hoja fulani. Huko ni kujitengezea tafsiri ya mtu mwenye ndimi nyingi, sura nyingi na ambaye haaminiki. Ili uwe kiongozi mzuri na mtu anayeweza kupigiwa mfano na vijana wengine, jifunze kusikiliza wengine wanasema nini, jaribu kuwa mwenye huruma na mtu anayefanya rejea ya watu wengine walichokisema.

Ni jambo gumu lakini ni lazima tujitofautishe na wale walioharibu huko nyuma, taswira nzuri ya wanasiasa vijana, ambao waliaminiwa na kupewa nafasi nyeti za kuu-tumikia umma. Labda kazi kubwa iko kwenye kujitofautishe na kujiweka kando na suala la mgongano wa maslahi. Kufanikiwa kwako

kutatokana na kuacha kudharau kufanya kazi mlichokubaliana na walio juu yako au chini yako.

Achana na kufanya mashambulizi binafsi dhidi ya mwingine au wengine. Waza ndoto kubwa zaidi. Fikiri zaidi juu ya kutengeneza legacy yako (urithi).

Kwanza, jenga uhalali wako, waaminishe unaowaongoza ama unaotaka kuwaongoza ili waelewe na kuamini kile unachokisema. Jenga uhalali wako, kwa kuwaondolea shaka ya mgongano wa maslahi na kile unachokisema.

Kwamba, kwa nafasi uliyopewa uking'atuka au kutenguliwa uteuzi, utakuwa umeacha alama gani ya kukumbukwa.

Licha ya uwezo tunaomuona nao jukwaani, ni mwanasiasa makini lakini ana sifa ya kutumia umakini wake kuteka fursa za kisiasa.

Kila anachokitafakari, anachokiandika, achokifanya na anachokitamka, analenga kutafuta na kupata fursa binafsi kwa wakati huo au baada.

Mwalimu wangu mmoja katika somo la falsafa ambaye ni Mhadhiri Mwandamizi pale Chuo Kikuu cha Iringa (UoI), aliniambia wakati fulani kwamba ukitaka kumjua mwanasiasa anakipenda chama au hakipendi mfanyie mambo haya. Kwanza, mnyime madaraka anayoyataka, mnyang'anye haki yake ya kupata madaraka kwa njia ya kugombea halafu mkoseshe madaraka. Hapo sura nyingi alizo nazo utaziona pasina shaka.

Ukitaka kumjua zaidi, mpime imani ya itikadi aliyu nayo. Ende-sha mchakato unaonyima madaraka kwa makusudi. Utaona alivyo na ndimi nyingi.

Inahitajika nguvu kuwasukuma wengine kuupenda ushawishi wako, kuukubali na kubadilika.

Godfrey Mushi ni Mwandishi Mwandamizi wa Gazeti la Nipashe, Kanda ya Kaskazini.

Anapatikana kwa barua pepe: ghandsome79@gmail.com Simu ya mkononi: +255 767 535490



Ilikuwa siku ya furaha kwa familia ya Shamimu Mussa Ame baada ya kuamua kufunga ndoa na Karimu Abdallah nyumbani kwao Bagamoyo mkoani Pwani hivi karibuni.

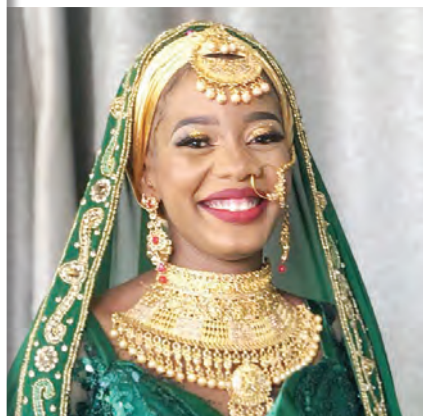

MITINDO

PANGILIA UPENDEZE

U NAPOULIWA kuhusu mavazi, ni muhimu kutambua ni jinsi gani utakavyoyatumia kwa usahihi kwa ajili ya kukupa furaha na mwonekano mzuri.

Ni muhimu kufahamu upangiliaji wa nguo, wakati unapofikiria unataka kwenda wapi, kufanya nini na unakutana na nani?

Ukishajua hilo, basi unaweza kupangilia vyema nguo utakazovaa ili kuongeza mvuto wa taswira yako.

SHATI JEUPE

Shati jeupe linaendana na kila rangi ya nguo. Pale kila kitu kinaposhindikana nyanyua rangi nyeupe, hasa rangi ya nguo ambazo huwa unashindwa jinsi ya kuzipangilia na nguo nyingine.

Unaweza kuivaa na tai ya rangi ya mistari mistari kama unataka kuvaa tai, au unaweza kuvaa pamoja na sweta lenye kola ya V.

NGUO RANGI HAFIFU

Rangi ya hafifu inaendana na rangi yeyote ile angavu. Ni rangi nzuri ya kupunguza ukali wa rangi nyingine, kwa hiyo kama unataka kufanya majaribio ya kuvaa rangi yeyote jaribu kuichanganya na rangi ya ugoro na utaona jinsi utakavyotokeleza.

NGUO ZINAZONG'AA

Vaa nguo zenye mng'ao zinazoendana ili uweze kutokeleza vyema. Hakikisha thamani ya rangi ziwe zinaendana, nikiongelea thamani ya rangi na maanisha mng'ao wa nguo uwe unaendana.

Kama umevaa suruali rangi hafifu ambayo haing'ai basi na shati lazima vile vile liwe rangi hafifu.

RANGI ZINAZOSHABIHIANA

Vaa kwa kuendana na rangi zinazoshabihiana ili kukupa mwonekano maridadi.

Rangi zinazoshabihiana ni zie zinapingana kwenye duara la rangi, kwa mfano Nyekundu na kijani, njano na zambarau, bluu na rangi ya machungwa.



UREMBO

Na Mary Geofrey



HAIBA SAFI YA MWANAMKE

Mambo haya yatakusaidia

KILA mwanamke mwenye haiba ya kike anatamani kuwa mrembo na kuonekana mwenye mvuto kwa watu wanaomtazama.

Urembo wa asili ni salama zaidi kwa kila mwanamke ili udumu na usichuje.

Kupitia safu hii, tutakumbushana mambo muhimu ya kuzingatia ili kundelea kudumisha urembo wa mwanamke.

Wiki ili-yopita tulleza mambo mbalimbali ya kudumisha

urembo wako kwa vitu vya asili, leo tunaendelea na dondoo zingine.

Kunywa maji mengi

Kunywa maji zaidi kunaweza kuwa na faida za kiafya na kutafanya ngozi yako kuwa katika hali nzuri. Kwa kunywa maji ya kutosha unasaidia kuondoa sumu kutoka kwa mwili wako na kuweka ngozi yako kuwa na unyevu.

Hii inaweza kusaidia ngozi yako kuonekana nzuri, kusaidia na chunusi na itakufanya ujisikie vizuri.

Tunza ngozi

Kuweka uso wako kuwa mzuri ni lazima ikiwa unataka kuonekana mrembo. Unapaswa kupata utaratibu wa utunzaji wa ngozi ambao unapenda na ushikamane nayo.

Fanya mazoezi

Ili kuwa na ngozi ya asili yenye mvuto, hakikisha unafanya mazoezi au shughuli zitakazofanya jasho litoke na kusafisha ngozi yako.

Kufanya mazoezi kunaweza kukusaidia kuweka ngozi yako ionekane bora kwa kuongeza mzunguko wa damu yako mwilini.

Kula karoti kwa wingi

Karoti zimekuwa zinasaidia kubadilisha rangi ya ngozi yako. Viwango vya juu vya carotenoids vitakupa mwanga huo mkamilifu wa jua ambao kila mtu anafuata.

Karoti zimesheheni vitamini A ambayo husaidia kuboresha macho yako na kulinda ngozi yako kutokana na uharibifu wa jua.



MAPISHI

Na Mary Geofrey

Mtori wa nazi

TOFAUTI na chakula cha mtori unaopikwa kiasili, leo katika safu hii, tutaelekezana namna nyingine ya kupika mtori wa nazi ambao unakuwa na vionjo na ladha nzuri.

Mahitaji

Ndizi mbichi tano (tumia ndizi bukoba), nyama ya ng'ombe nunua kilo, vitunguu maji viwili, karoti kubwa moja, nazi moja ya pakiti au ya unga, blue band kijiko kimoja cha chai na chumvi.

Namna ya kupika

Chemsha nyama hadi ikaribie kuiva iwe na supu nyingi na badilisha sufuria nyingine, weka

ndizi, vitunguu na karoti.

Mimina nyama juu yake na supu yote, chemsha hadi ndizi ziive na kuwa laini, pia zibaki na supu kiasi.

Pika ndizi kwenye moto wa wastani ili ziive na kulainika haraka, moto mkali utaunguza ndizi na hazitaiva haraka.

Kama supu ya nyama ni kidogo ongeza maji kiasi ili kuivisha ndizi na epua toa nyama yote kwenye sufuria kisha weka pembeni.

Acha ndizi zipoe kidogo, weka supu na ndizi kwenye jagi la kusagia juisi, ongeza nazi katika jagi

la kusaigia matunda (blender) weka ndizi na supu yake kisha ongeza nazi na usage kwa pamoja hadi uwe mtori laini.

Badala ya kusaga mtori kwenye blenda unaweza kupika kiasili kwa kupekecha mtori kwa kutumia pekecho kama unalo.

Weka mtori kwenye sufuria kisha weka nyama, blue band na chumvi, bandika jikoni, chemsha kwa muda mfupi katika moto wa wastani huku ukikoroga. Mpaka hapo mtori tayari.

Mtori ukiwa mzito sana ongeza supu iliyobaki au maji hadi kupata uzito upendao.



MAISHA NI NYUMBA Na Elizabeth Zaya



Namna ya kupangilia nyumba ya nafasi ndogo

ASILIMIA kubwa ya wakazi wanaoishi mijini wanaishi katika nyumba za kupanga ambazo wengi wao kutokana na hali ya kipato, hujikuta wakipanga sehemu ndogo kwa ajili ya kujikimu.

Kutokana na hali halisi ya familia za kiafrika, ni chache sana ambazo huwa na uwezo wa kumudu kupanga nyumba nzima au kubwa ya kutosheleza familia nzima.

Kama ilivyo desturi kwa familia hizo za kiafrika, nyingi huwa zinajumuisha zile kama zinavyojulikana kwa lugha ya kigeni 'extended family', hivyo familia kuwa kubwa pasipo kulingana na kipato cha kumudu kupanga nyumba kubwa.

Kwa hiyo ili kumudu kuishi katika se-

hemu ndogo ya nyumba kulingana na uwezo uliopo na ukubwa wa familia, lazima ubunifu na akili nyingi vitumike katika kupangilia vitu ili nafasi katika nyumba hiyo itosheleze mahitaji.

Pia kuna haja ya kupunguza kuweka ndani ya nyumba baadhi ya vitu visivyo vya lazima.

Kwa upande wa uwekaji wa samani katika nyumba hiyo ndogo, ni lazima uhakikishe zenye umbo dogo na ambazo zitakuwa na sehemu ya kuhifadhia vitu vingine au zenye matumizi zaidi ya moja.

Kwa mfano, meza ya televisheni, unaweza kuweka ambayo inakuwa na matumizi ya kuweka TV na pia

kwa kuhifadhia vitu vingine hususani vitabu na vinginevyo. Pia kutumia sehemu ya ukuta 'kudizaini' kwa ajili ya kuweka vitu vingine vikiwamo vyombo hasa vya jikoni.

Ili ufanikishe kwa vitu vichache unavyokuwa umepanga kuweka kwenye nyumba hiyo ndogo, ni vizuri kupima kwanza ukubwa wa eneo lako kabla ya kutengeneza samani zako.

Epuka kuweka vitu ovyo bila kufanya tathmini ya uhakika, na ikiwezekana orodhesha idadi ya vitu na vya aina gani vinavyotakiwa kuingia kwenye nyumba hiyo na ambavyo havichukui nafasi kubwa.

Tumia ubunifu katika sehemu za kona za nyumba yako kuweka fenicha zako, hususani meza na televisheni na uhakikishe nazo zinakuwa ni zile ambazo hazichukui nafasi kubwa.

Jambo kubwa la kuzingatia katika suala la kupangilia vitu katika nyumba yako ndogo ni ubunifu na kuepuka vitu ambavyo havina ulazima.

Usiweke kitu ilimradi umeona kwa jirani yako ameweka, isipokuwa kwa kuzingatia umuhimu wake na nafasi uliyonayo kwenye nyumba yako.

Pia katika siku za hivi karibuni kwa upande wa samani za ndani, zipo hata ambazo unaweza kuzikunja, na kama ukifanikiwa kupata za namna hiyo inakuwa bora zaidi katika kuhifadhia nafasi.

Kwamba unazitumia pale unapoona inahitajika tu, na unaweza kuamua kuzikunjua nyakati za mchana halafu usiku

Namna ngozi inavyokuwa pambo la ndani

Na Restuta James

MAAJABU ya teknolojia na utandawazi vimeendelea kuwapa nafasi kubwa ya kujifunza wale wanaopenda mwonekano maridhawa wawapo nyumbani.

Siyo tu mchanganyiko mzuri wa rangi unaoweza kubadili mwonekano wa nyumba, bali ngozi ni pambo mahsusi kabisa.

Wataalam wa mapambo ya ndani wanaitazama ngozi ya wanyama kwa jicho linaloweza kubadili mwonekano wa nyumba na kumshangaza mkazi mwenyeji au mgeni.

Wataalam hao wanaeleza kuwa pambo hili halipaswi kuweka kila mahali, bali sehemu ndogo tu ili kuweka nakshi inayokusudiwa.

Inaweza kuweka kwenye ukuta mdogo kama mwisho wa korido au sehemu ndogo ya ukuta ilipo meza ya chakula.

Pambo hili linaweza kutengenezwa kwa kuliunganisha na 'godoro' jembamba ili lilete maajabu yanayokusudiwa liwapo ukutani.

Kadhalika, unaweza kutumia kibanio cha mapazia kilichotengenezwa kwa ngozi au kuweka picha kwenye fremu zilizonakshiwa kwa ngozi.

USHAURI

Tanzania inatajwa kuwa na mifugo mingi barani Afrika na takwimu za serikali zinaonyesha kwamba hadi Aprili mwaka jana vipande vya ngozi milioni 13.6 vyenye thamani ya Sh. Bilioni 28.5 vilizalishwa nchini.

Hii ni fursa kwa watu walioko kwenye tasnia ya mapambo ya ndani kwani upatikanaji wa malighafi hii nchini unatengeneza mwanya wa ubunifu, kuzalisha ajira na kukuza kipato.

Wataalam wanaitaja ngozi kwenye mapambo ya ndani kama eneo ambalo halijaguswa vizuri kwani wengi wanazalisha viatu, mikanda, pochi na sofa za ngozi lakini si kama pambo la ukuta.

Ngozi pia inaweza kutumika kutengeneza 'vikapu' vya kuweka maua ndani. Hii ni fursa ambayo inaweza kuongeza kipato cha ziada kwa wabunifu wa mitindo.



KATUNI

JUKWAANI

**KATUNIKA
KI'DOMOKRASIA**

BY ABDUL KINGO - 2023
SMS - 0713 447766

DUME GANI
UJUI KUSAPOTIANA
MICHUANO HII TUWE
LETU MOJA!

LETU MOJA
KWENYE NDOA
SIO KWENYE
UTANI WA JADI
SIWEZI...

DUH! KUMBE UKIIRAMBA
HELA YA 'RAMBIRAMBI'
UKAUMWAGILIA MOYO
MIGUU INAKUSUTA!

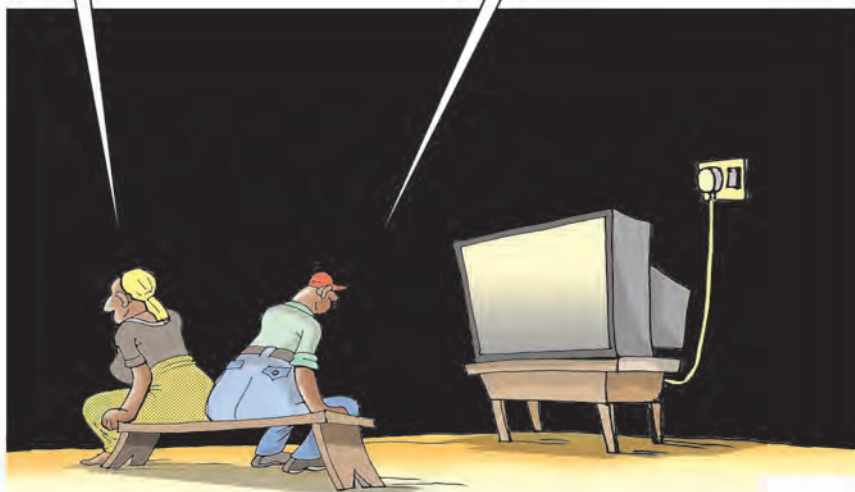
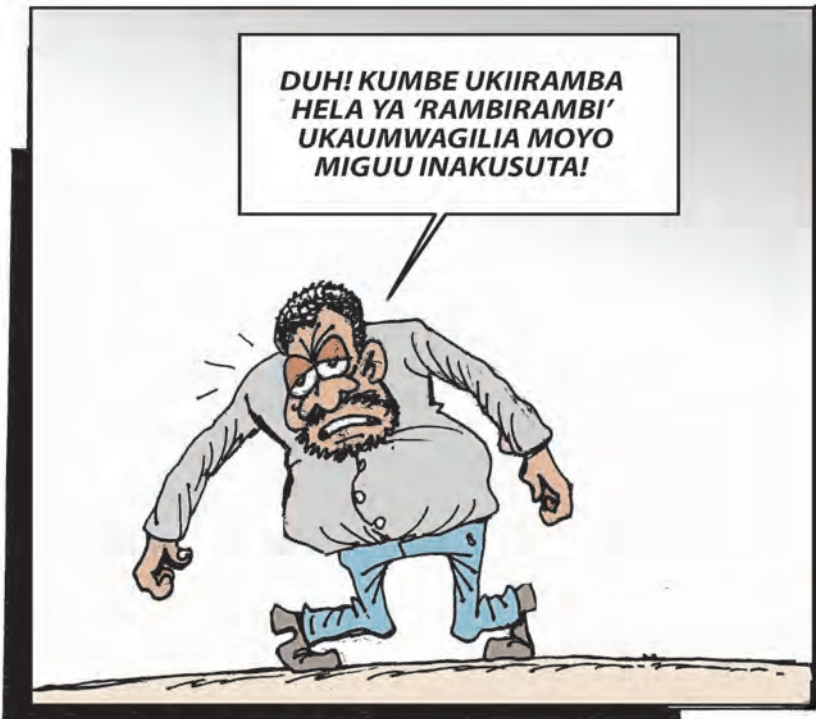

MILIONI TANO ZA
MAMA KILA GOLI
TUNAONA BOLU!

BOLU LIPO
KITAMBO SANA
TUNATAKA SISI
MAGOLI TU.

MAGOLI SIO
KAMA MAEMBE
UNATUNGUA

AHADI HIZI
JITU LINaweza
KUFIA GOLINI
MILIONI TANO
SIO POA!

NA WEWE
UNAONGEA
NINI SASA?

ENZI ZANGU
NINGEUPIGA MWINGI
YANGEPATIKANA
MAGOLI SAMANINI

KONDA EBU
MSHUSHE HUYO
KENGE ULAYA!



SIJUI KWA
NINI NIME-
KUOA!

UNGEKUWA GARI
NINGEKUPELEKA
GEREJI UNYOOSHWE
SURA-



MTANI
LEO VIPI
UTA-
TOBOA?

UCHAWI SIO
MPAKA UVAE
TUNGULI!



***KINYUNYIZO CHA LEO...**

...KAA UKWENI UJUE THAMANI YAKO

HABARI KIMATAIFA

Ujerumani kupeleka Ukraine vifaru 'Leopard' wakati wowote

BERLIN, UJERUMANI

KANSELA wa Ujerumani Olaf Scholz, amesema Ujerumani itapeleka vifaru vyake vya kwanza vya Leopard nchini Ukraine wakati wowote kuanzia sasa.

Akizungumza katika Mkutano wa kila mwaka wa Usalama wa mjini Munich, siku chache kabla ya maadhimisho ya mwaka wa kwanza wa uvamizi wa Russia, alisema washirika wenzake watarajie vita vya muda mrefu. Emmanuel Macron wa Ufaransa pia alisema sasa sio wakati wa mazungumzo na Russia kuhusu uvamizi wake wa Ukraine.

Tukio hilo ni mkusanyiko wa kila mwaka wa viongozi na wanadiplomasia kujadili masuala ya usalama ambao Makamu wa Rais wa Marekani Kamala Harris na Waziri wa Mambo ya Nje An-

tony Blinken wanahudhuria.

Wajumbe wengine ni wakuu wa serikali takribani 30 wa Ulaya.

Katika mkutano huo, Scholz alisema ni jambo la busara kujitandaa kwa vita vya muda mrefu na kumuonyesha Rais wa Russia, Vladimir Putin kwamba Ujerumani na washirika wake hawataicha Ukraine.

Maofisa wa Ukraine walisema wanahitaji haraka silaha nzito zaidi, na kwamba vifaru vya kutosha vya vita vinaweza kusaidia vikosi vyao kurejesha maeneo yaliyotekwa na Russia.

Ujerumani ambayo katika miezi ya hivi karibuni ilikabiliwa na shinikizo kubwa kutokana na kusita kwake kupeleka silaha Ukraine, ilikubali mwezi Januari kuruhusu vifaru vilivyotengenezwa nchini humo vya Leopard

kutumwa Ukraine.

Pia iliruhusu nchi zingine kutuma vifaru vya Leopard 2 ambavyo vilikuwa vimezuiliwa hadi sasa chini ya kanuni za usafirishaji za kimataifa.

Rais Macron alisema wiki chache zijazo zitakuwa za maamuzi. Aliongeza kuwa washirika wenzake wanahitajika kuongeza uungaji mkono kwa Ukraine ili kuanzisha mashambulizi ya kukabiliana na warussia.

Hapo awali, Rais wa Ukraine, Volodymyr Zelensky, ambaye alizungumza na viongozi waliokusanyika kwenye mkutano huo kupitia video, aliwahimiza washirika kuharakisha usambazaji wa silaha, akionya hakuna njia mbadala ya ushindi dhidi ya Russia. Hakuna maofisa wa Russia walioalikwa kwenye mku-

tano huo. Ajenda ya mkutano huo kutoka China hadi mabadiliko ya hali ya hewa, lakini mkutano huo utawapa washirika wa Ukraine nafasi ya kutathmini uvamizi wa Russia.

Wakati huo huo, imeelezwa zaidi ya wapiganaji 30,000 walio chini ya kundi la wanamgambo wa Russia la Wagner wameuawa au kujeruhiwa tangu vita vya Ukraine vianze, maofisa wa Marekani wamesema.

Msemaji wa Ikulu ya Marekani John Kirby, alisema kundi hilo limepata hasara kubwa katika wiki za hivi karibuni, huku wapiganaji wapatao 9,000 wakiuawa wakiwa kwenye harakati za mapigano.

Wagner imeajiri watu wengi kutoka magereza ya Russia, na Kirby alisema walioaga dunia ni wafungwa ambao hawajapata

mafunzo.

Licha ya majeruhi, Wagner imepata mafanikio karibu na jiji la Bakhmut. Baadhi ya mapigano makali zaidi ya vita hivyo yametokea kuzunguka mji huo wa mashariki, huku mamluki wa Wagner wakishiriki kwa kiasi kikubwa katika juhudi za Russia kuuteka mji huo.

Kuiteka Bakhmut kunaweza kuruhusu Russia kupiga hatua katika miji mikubwa zaidi ya magharibi, kama vile Kramatorsk na Sloyansk.

Kwingineko, maofisa wa ujasusi wa Uingereza wamekadiria kuwa vikosi vya kawaida vya Russia na wanajeshi wa Wagner, wanaweza kuwa wamepata majeruhi kati ya 175,000 na 200,000, ikiwa ni pamoja na vifo kati ya 40,000 hadi 60,000.

BBC

Wawili waokolewa wakiwa hai Uturuki

ANKARA, UTURUKI

WAOKOAJI nchini Uturuki wamewatoa watu wawili wakiwa hai kwenye vifusi vya majengo yaliyopomoka nchini Uturuki, baada ya siku 11 kutokea tetemeko la ardhi.

Mkasa huo wa tetemeko la ardhi umesababisha vifo vya zaidi ya watu 43,000 na kuwaacha mamilioni ya wengine bila makazi.

Misikiti kote ulimwengu ilisali sala maalumu kwa ajili ya kuwaombea waliokufa nchini Uturuki na Syria.

Huku baadhi ya timu za kimataifa za uokozi zikiwa tayari zimeondoka katika eneo la mkasa, manusura wanaendelea kutolewa kwenye vifusi vya majumba yaliyopomoka.

Katika mji wa Antakya, kijana mmoja mwenye umri wa miaka 14 na mwanume mwenye umri wa miaka 34 waliokolewa ikiwa ni masaa 260 baada ya kutokea tetemeko hilo.

Umoja wa Mataifa ume-toa wito wa kuchangishwa zaidi ya dola bilioni moja kushughulikia operesheni za kiutu nchini Uturuki.

Ombi hilo limetolewa siku mbili tu baada ya kutoa ombi la dola milioni 400 kwa ajili ya watu wa Syria.

DW



Baadhi ya waokoaji wakiendelea kuwatafuta watu walionusurika katika tetemeko la ardhi nchini Uturuki jana. **PICHA: DW**

Viongozi Afrika mkutano wa kila mwaka

ADDIS ABABA, ETHIOPIA

WAKUU wa nchi za Afrika wameanza mkutano wao wa kila mwaka katika mji mkuu wa Ethiopia, Addis Ababa jana.

Mkutano wa mwaka huu wa Umoja wa Afrika, unafanyika huku kukiwa na ongezeko la ukosefu wa usalama katika baadhi ya maeneo ya bara hilo na mzozo

wa upungufu wa chakula na nchi kadhaa zikikabiliwa na ukame mkali.

Huu ni mkusanyiko wa kwanza wa viongozi kutoka barani humo, tangu AU ianzishe makubaliano ya amani kati ya serikali ya Ethiopia na vikosi vya eneo la Tigray nchini humo.

Mkataba huo ulihitimisha moja ya mizozo mibaya zaidi ya kivita

barani Afrika.

Kufuatia makubaliano hayo mapigano yamesimama na upatikanaji wa misaada ya kibinadamu umeongezeka.

Sasa AU inapaswa kushughulikia matatizo ya kiusalama kutoka eneo la Sahel huko Afrika Magharibi hadi mashariki mwa Jamhuri ya Kidemokrasia ya Congo.

Wakati huo huo mamilioni wanakabiliwa na njaa katika pembe ya Afrika kutokana na ukame mkali zaidi katika vizazi viwili.

Mkutano huo wa kilele wa siku mbili pia unatarajiwa kutoa wito wa kuongezwa nguvu katika utekelezaji wa mpango wa biashara huria barani kote.

BBC

MAKALA



Na Magabilo Masambu

MWAKA 2016 nilizindua kitabu changu chenye jina "JINSI YA KUJENGA UZALENDO NA UONGOZI" ambacho pamoja na mambo mengine, zaidi nimezungumzia namna gani sasa watu wanapenda ukubwa wasiostahili. Katika kitabu kile, nimeeleza juu ya matumizi mabaya ya baadhi ya mavazi rasmi ambayo huko nyuma hayakuwa yanatumika hovyoyote.

Lakini baadhi ya wasomaji wangu wakawa na mtazamo tofauti, wengine wakisema ni sahihi kutumika kwa sababu hayo ni mavazi tu, mmojawapo nikamwuliza kama ni mavazi tu kwa nini mavazi ya jeshi hayatumiki na kila mtu? Hakuwa na cha kunijibu.

Vazi lenyewe ni aina ya joho. Wakati tunakua zamani, tulizoea kuona joho likivaliwa na wahitimu wa vyuo vikuu pekee na hiyo ndiyo ilikuwa heshima yake. Vazi hili halikuwa linatumika na yeyote lakini baada ya muda tukaanza kuo-

na mara linatumika na wanafunzi wa taasisi zingine kama shule, baadaye tukaanza kuona mpaka watoto wa subu, wengine wanaita vidudu, awali au chekechea, eti wakimaliza mwaka ili kwenda mwaka mwingine nao wanavalishwa majoho kwenye sherehe.

Baada ya muda tena tukaanza kuona vazi hilo wanalitumia madiwani na mara tu baada na jina lao sasa likabadilika, wakaanza kuitwa waheshimiwa madiwani. Bado hatukushtuka tukaona ni sawa na kwamba ukimwita diwani bila kuweka neno Mheshimiwa Diwani Masambu, eti hiyo itatafsiriwa kama dharau kwa diwani yule.

Lakini sidhani kama watu wengi walikuwa wanamwelewa mwasisi wa taifa la Tanganyika na baadaye Tanzania, Mwalimu Julius Nyerere wakati na baada ya utawala wake. Mwalimu alipenda kutanguliza neno ndugu kabla ya jina la kiongozi na mara nyingine alipenda kutamka jina lake moja tu la kwanza. Mfano alisema Ndg John au anasema tu John. Sina hakika kama amewahi kutumia neno Mheshimiwa John. Hii haikuwa dharau hata kidogo bali ilikuwa na maana yake kiongozi.

Unapomwita kiongozi kwa kutanguliza Mheshimiwa fulani, maana yake unataka kumtenga na wale anaowaongoza. Unataka kumgeuzi asiwe kiongozi badala yake awe mtawala. Ni mtu wa kuheshimika sana huyu si mtu anayeweza kuzungumza na yeyote bila ruhusa na viongozi wa namna hii wanapokuwa wanazungumza

HAYA YALITEGEMEWA WALA SI MAGENI

na watu, unakuta wanapenda sana kujishika tumboni mithili ya kupangusa uchafu kwa mkono mmoja huku mkono mwingine ukiwa mfukoni kwa dharau, kuonyesha ni mtu hana shida, aliyeridhika.

Dhana ya Mwalimu Nyerere kuwaita viongozi kwa majina au kutanguliza neno Ndugu alitaka kwanza, usiyaone madaraka kama jambo kubwa sana bali ujione mtu wa kawaida mno. Alifanya hivyo kwa sababu madaraka kwa kiongozi hayakufanyi uwe tofauti sana na wale anaowaongoza. Pili, neno ndugu alipenda tujione sisi ni ndugu, hivyo madaraka si kitu bali tunaweza kushirikiana bila kujali nafasi zetu.

Leo ukichunguza vizuri, utagundua kwamba wale viongozi waliofanya kazi na Mwalimu kina mzee Butiku, Kasori, Warioba na wengineo pamoja na nafasi kubwa walizowahi kushika katika nchi hii, huwezi kujua. Hawana makuu, wanaweza kuzungumza na yeyote. Sasa chunguza na viongozi wa leo mtu akiwa Mkuu wa Wilaya tu mpaka mlango wa gari anataka awapo mtu wa kumfungulia wakati akishuka. Je, akiwa Rais huyo si atataka watu wawe wanampigia magoti na kumsujudia?

Tukaja na mtindo mwingine watoto wa shule viongozi tukaanza kuwapachika majina. Zamani sisi tukisoma hatukuwahi kuwa na mwanafunzi anaitwa rais wa wanafunzi, tulikuwa na mtu anaitwa mwenyekiti sasa tukaambiwa tuwaite marais, mawaziri, wabunge yaani mtoto yuko shule ya msin-

gi, sekondari au chuo anaitwa Mheshimiwa Rais wa serikali ya wanafunzi ebo!

Hivi mtoto kama huyu tunakusudia kumfundisha nini? Yeye anajua Rais wa nchi anavyoishi kwa vyovyote vile atataka aishi maisha ya Rais wa nchi au waziri mkuu. Haya yote nimeeleza katika kitabu hicho na nikashauri hayo majina yafutwe kwa kuwa madhara yake ni makubwa, hivyo waitwe wenyeviti maana wanaanza kulewa mapema kabla jua halijachomoza. Masuala haya tuliyachukulia kirahisi rahisi, sasa hivi ndiyo tumeanza kuona kila mtu ndani ya nchi anataka kuitwa daktari au dokta (mwenye elimu ya shahada ya uzamivu - PhD). Yaani sasa siku hizi ukiwa fundi mzuri wa suti ukashona na watu wakavaa wakasifiwa huko mtaani na kwamba nani anashona suti hizi, ukijulikana hivyo unakwenda mahala ukirudi tunashangaa unajiita daktari. Tukiuliza unasema hamuoni suti zangu zinavyowapendeza watu? Ala!

Tusishangae wala tusisikitike tuliyatarajia haya. Nani hajui kwa sasa tuna marais kibao nchini, sjiu rais wa chama cha wanaume, rais wa bodaboda Tanzania, wengine tunasikia rais wa Buza! Haya masuala ya kutaka sifa tusizostahili tuliyapanda na sasa yameanza kuchipua. Sina ugomvi na waliotunukiwa pengine wamefanya makubwa, lakini mfano tunao kama nchi. Kati ya watu waliotunukiwa hizo PhD nyingi zaidi, Mwalimu Nyerere ni mmojawapo.

Huenda watu hawajui lakini mpa-ka anafariki dunia anaitwa Mwalimu aliyajua madhara ya kuitwa Daktari katika eneo la uongozi kwamba wengine hugeuka kuwa miungu watu wakijidanganya na kujiweka katika kundi la wasomi, hivyo kusababisha dharau ambazo zinazaa matumizi mabaya ya ofisi au madaraka.

Lakini pia kuna jambo halijulikani na wengi hapa. Kwa mujibu wa makala ya Profesa Lusuga Kironde iliyochapishwa katika Jarida la TCU (Tume ya Vyuo Vikuu Tanzania) la Januari-Juni 2020, anaeleza kuwa mtu aliyetunukiwa PhD isiyo ya kusomea (Honoris Causa) hastahili kuandikwa Dokta kabla ya jina lake. Mfano Dk. Maliyamungu badala yake anaandikwa Bwana Maliyamungu (Phd Honoris Causa).

Kuna baadhi ya watu wanasema eti wale wanaozipinga hizo PhD wana wivu. Si wivu bali ni namna gani elimu yetu inaanza kukosa maana na watu wasiostahili kupenda kutambulika kwa majina makubwa bila aibu. Hili pia lime- waathiri baadhi ya wasomi wetu, usomi wa mtu hupimwa kwenye hoja na mambo anayoyafanya badala ya kujitambulisha.

Waache watu wauone usomi wako kwenye vitendo, si kila ukisimama mimi naitwa Dk. Maliyamungu wakati wenzetu mtu anasimama anasema naitwa John baadaye ndipo utakuja kugundua kumbe John ni Profesa.

0689157789

magabilomjalifu@gmail.com

BURUDANI ILIYOTIKISA ENZI HIZO

Mke aliyesomba kila kitu, hadi paka akimwacha mume akihesabu gharama



Na Adam Fungamwango

NILISEMA na nitarudia mara kwa mara kuwa hakuna kitu kinachotoka sasa katika dunia hii ambacho hakijawahi kutokea huko nyuma. Kila kitu ni marudio tu hapa duniani.

Kama amani na upendo, zamani dunia ilikuwa na amani na upendo zaidi ya huu wa leo. Kama ni ukatili na unyama, kulikuwa na watu na watawala makatili wa kutisha kuliko leo hii. Hata michezo, zamani kulikuwa na wanamichezo wenye vipaji vya hali ya juu sana kuliko sasa. Wachezaji bora tunaowaona sasa, huko nyuma walikuwepo kushinda wao.

Siku hizi tunaona kuna matukio mengi sana ya matatizo ya ndoa, watu kuzozana, kuhitilafiana, kuachana au kutorokana. Hii ipo tangu enzi na enzi, sema tu miaka ya hivi karibuni kumekuwa na maendeleo ya teknolojia, hivyo vitu vingi vinakuwa hadharani.

Hakuna siri tena na hasa wale watu maarufu.

Ni muhimu tu yeyote anayepatwa na mkasa kutokuwa na mhaho, hasira ya kutaka kulipiza kisasi, kwani hii inasababisha maafa. Siku hizi kunakuwa na matukio mengi ya ukatili kwa wanandoa kwa sababu ya kudhani yeye ndiyo mtu wa kwanza kumtokea tangu dunia ilivyoyumbwa.

Wangukuwa wanajua kuwa wao wala si watu wa 10,000 ila ni mbali zaidi ya hapo, wasingefanya hivyo. Wangejua kuwa dunia ndiyo ilivyo. Mtu anaachwa, au anakimbiwa, anakimbilia kujinyonga au kumtafuta huyo aliyefanya hivyo ili kulipiza kisasi kwa kumuua.

Kuna kijana mmoja alitorokwa na mkewe. Alikuwa ameishi naye kwa miaka miwili tu na hawakubahatika kupata mtoto. Anarudi nyumbani hakumkuta mke. Ameondoka kusikojulikana. Simu yake haipatikani tena. Akamtafuta kwa ndugu zake wote lakini hakupatikana.

Kijana alisononeka, akawa kama mgonjwa. Ilibaki nusu tu ajinyonge. Tangu siku hiyo hakuwa na raha. Rafiki yake akamwambia kuwa atulie kwanza asisononeke kwa sababu yeye si wa kwanza wala wa pili kupata matatizo hayo. Huwapata wanadamu na siku

isiyo na jina itabaki kama simulizi kwa wajukuu zake, wakati atakapokuwa kwenye kilele cha raha na amani.

Pamoja na kuambiwa hivyo, kijana hakuamini hilo. Aliona kama ni mtu mwenye mikosi duniani na dunia yote ni kama imemwangukia yeye. Rafiki yake huyo akamchukua kijana na kumpeleka kwa ndugu yake mmoja ambaye naye alishawahi kukumbwa na tukio hilo siku za nyuma.

Walimkuta jamaa huyo ambaye alimweleza kuwa hata yeye aliwahi kukimbiwa na mkewe. Akamwambia tena afadhali yeye amekimbiwa na mkewe tu lakini yeye mkewe alimtoroka na kuchukua kila kitu ndani pamoja na watoto wawili aliozaa naye.

Hadi hapo anapozungumza hajui yuko wapi na alichofanikiwa ni kununua kitanda na fenicha chache tu za kuanzia maisha. Kijana alishangaa. Akaona kumbe yeye ana afadhali. Kumbe kuna watu wameshawahi kukimbiwa na kuchukuliwa kila kitu ndani?

Kama ameumia vile, je hao inakuwaje? Tukio hilo likamtibu kisaikolojia kijana huyo akaona, kumbe kuna watu yanawakuta makubwa kuliko yeye. Furaha ikarudi akaanza maisha mapya.

Tukio la jamaa huyo alichuku-

liwa kila kitu ndani likanikumbusha wimbo uliofyatuliwa mwaka 1983 na bendi ya Les Kilimambogo kutoka Kenya. Ni wimbo ambao ulitamba sana si Kenya tu, bali hata hapa Tanzania. Kwenye sherehe za kijamii au klabu za pombe watu wanguhindwa kuondoka kama wimbo huu bado haujapigwa. Unaitwa 'Hesabu Gharama'. Uli-tungwa na Francis 'Danger' Kavuu, chini ya mwanamuziki maarufu sana wakati huo Kaikai Kilonzo.

Unazungumzia juu ya jamaa aliyeoa mwanamke mmoja mrembo sana. Kumbe mwanamke huyo alikuwa na lengo lake. Siku moja alirejea nyumbani, hakumkuta. Aliondoka na kila kitu.

Mwanamke huyo si mchezo, maana alisomba kila kitu hadi kuku, paka, mbwa, ng'ombe hadi suti za mumewe, akamalizia na kuchoma nyumba kabisa ili kupoteza ushahidi. Hebu tuangalie mashairi ya wimbo huu ambapo mume analalamika balaa, akilia na kuhesabu gharama ya mali zote alizopoteza.

"Nahesabu gharama eeee, nahesabu gharama mama ee, nahesabu gharama machozi yatiririka, mwanamke msipolewana huwa ni sumu, mwanamke akiwa mang'aa rudisha kwao ooo.

"Nilioa mwanamke toka sehemu

moja, nikidhani yeye ndiye amepata shida, nikatoka siku moja nikaenda kazini, nikarudi nikakuta nyumba ndiyo hivyo, nikarudi nikakuta nyumba hakuna mke, nikarudi nikakuta nyumba hakuna mke asiii.

Nahesabu gharama eeee, hesabu gharamama aiii, nahesabu gharama mifugo niliyofuga, nahesabu gharama ya mali yangu, nahesabu gharama paka amechukua, nahesabu gharama mbwa amechukua, nahesabu gharama mbuzi ziko kwao, nahesabu gharama ng'ombe ziko kwao asiii.

"Nahesabu gharama eeee, hesabu gharama wole, nahesabu gharama kuku ameuza, nahesabu gharama vinanda na radio, nahesabu gharama suti zimekwenda, nahesabu gharama bakuli na sahani, nahesabu gharama nyumba amechoma asiii.

Mwanamke mrembo huyooo, mwanamke mrembo choke, mwanamke mrembo nyumbani ni sinema, mwanamke mrembo yule ni wa muda, mwanamke mrembo huyo gharama tupu ooo."

"Mwanamke mrembo utazama, mwanamke mrembo ndugu siyo mchezo, mwanamke mrembo chungu ni hatari aiii."

Habari ndiyo hiyo.

Tuma meseji 0716 350534

HADITHI

HADITHI

Harusi Imevunjika-18

HAKUNA aliyeamini alichokisikia, wala aliyeamini macho yake kwa kile alichokiona. Awali kulikuwa na vigelegele, ngoma, bashasha na furaha tele kwa watu wote waliohudhuria harusi hiyo. Bwana harusi Jerry Mohamed aliliongoza kundi la ndugu, rafiki na jamaa kutoka Dar es Salaam kwenda Kibaha kwa Mathias mkoani Pwani kwa ajili ya kufunga ndoa na mwanamke Vayajo waliyekubaliana kuoana. Mabasi, magari, bajaji, bodaboda, vyote vilimiminika kwenda huko kila mmoja akiwa na furaha tele. Kilichotokea ndicho kilicholeta mkasa mzima kwenye sakata hili la aina yake. Nini

kimetokea? Kwa nini? Sababu ni nini? Na baada ya hapo nini kinaendelea? Kila nakala yako ya Nipashe itakupa majibu ya kisa hiki cha kushangaza.

**Na Adam Fungamwango
(0716 350534)**

ZILIBAKI siku mbili tu ambazo Jerry alisema atakwenda kijijini Msangani. Zulfa akaona ni mbali sana kusubiri. Kwanza alitaka akae kimya na kuja kumwuliza akiwa pale. Lakini hakupata usingizi. Mwenyewe hakujua ni kwa nini. Akampigia simu shemeji yake Jerry.

“Nachoshangaa kuanzia jana, da’ Vayajo anavyonisalimia kwa bashasha kama vile hatukuwahi kugombana. Limenishangaza nikaona nikupigie huenda mmeshaelewana, mimi tena nisije kuonekana mgombanishi.”

“Hapana, mwenyewe anajua sababu inayomfanya awe hivyo, ila sijaongea naye chochote kile. Lakini Zulfa kwa hilo unaloniambia, kuwa makini sana naye leo na kesho. Inavyoonekana kuna kitu kinampa matumaini. Nakutumia pesa hapa, usinywe maji ya kwenye mtungi kwenu na kama unakula chakula basi kula cha familia nzima. Usile kitu chochote cha peke yako. Kesho kutwa mimi nakuja, sawa?”

“Sawa.” Akajibu na kurejea kwenye hali ya furaha kama mwanzo.

Alifanya kama alivyopanga. Alifika muda wa saa saba mchana kwenye kijiji cha Msangani kilichoko kilometa zipatazo kama saba au 10 kutoka Kibaha kwa Mathias kwenye barabara kuu ya Morogoro na Dar es Salaam hadi kijijini hapo.

Mawasiliano yake na Zulfa yalisababisha kumtumia pesa ili apike chakula kizuri mapema kabla ya kufika. Alitumia pesa siku moja kabla, akanunua mchele na viungo, babu mzee Mbegu akachinja kuku, ukapikwa ‘mpunga’ safi.

Ni watu wawili waliokuwa wanaujua ujio huo. Ni Zulfa na babu yake mzee Mbegu basi. Baba na mama yake walikuja kujua saa chache kabla ya Jerry kuwasili.

Ni kwa sababu waliona pilikapilika ya Zulfa kuandaa msosi, ndipo walipoambiwa.

Hakuna aliyeshangaa kwa sababu wanajua kabisa kuwa Jerry ana urafiki mkubwa na mzee Mbegu pamoja na shemeji yake Zulfa. Mtu ambaye ameshakaa kwake miezi mitatu bwana.

Kwa mara ya kwanza alifika pale na gari aina ya Toyota IST. Alilininua mwezi mmoja tu baada ya Zulfa kuondoka kwake. Aliteremka ndani



“Wapi, nakusubiri wewe tu, yaani unitibie nipone, halafu nikusaliti?” Akajibu na kicheko kikazidi kwa wote. Akamshika mkono Zulfa na kumwambia “Kabla ya yote nipeleke kwanza kwa mama na mzee nikawasalimie.”

ya gari ambalo alikwenda kulipaki nje ya nyumba ya mzee Mbegu. Alilakiwa na wenyeji wake wote wawili.

“Mzee upo?” Alisalimia.
“Nipo mume mwenzangu, niende wapi?”

“Shikamoo.”
“Marahaba, karibu.”
“Ahsante sana.” Akamgeukia Zulfa.

“Hee, bibie naona unazidi kunawiri tu, hawaniibii huku?” Kilifuata kicheko kwa wote watatu.

“Wapi, nakusubiri wewe tu, yaani unitibie nipone, halafu nikusaliti?” Akajibu na kicheko kikazidi kwa wote.

Akamshika mkono Zulfa na kumwambia “Kabla ya yote nipeleke kwanza kwa mama na mzee nikawasalimie.”

“Twende, baba kama kawaida hayupo, kaenda huko kwenye mashamba yake, mama yupu.”

Waliongozana wakiwa wameshikana mikono, furaha tele. Kwa mtu aliyewaona angeweza kudhani ni mtu na mpenzi wake. Nyumba ya babu yao kina Zulfa haikuwa mbali na kwao. Wakati wanakaribia mtu wa kwanza kuwaona alikuwa Vayajo.

Mwanzoni ilionekana kama anafanisha kitu hivi. Halafu baada ya kugundua hilo alinyanyuka na kutoka mbio kuingia ndani.

Jerry na Zulfa walilionga tukio hilo, wakatazamana, wakatabasamu. Kila mmoja alitaka kuangua kicheko lakini alikizuia. Baada ya kumsalimia mama, hakukaa zaidi ya dakika 10, akamwambia yupo kwa babu.

“Mama chakula chako nitakuletea.” Zulfa alimnong’oneza mama yake. Kipindi chote Vayajo alikuwa amenuna. Alivimba kama kobra.

Nusu apasuke. Mashavu yalikuwa yamevimba kwa hasira.

Haikuwazua Jerry na Zulfa kutoka ndani kwenda kwa mzee Mbegu. Jerry alitangulia kutoka mlangoni. Zulfa alikuwa nyuma yake akitembea taratibu kwa mikogo na mbwembwe kama aliyekuwa kwenye mashindano ya ulimbwende.

Mama yake akamwamwalia, akatikisa kichwa. Halafu akatamka kwa sauti ambayo haikutoka vyema, “mtoto wewe.”

“Jerry, naomba msamaha. Yale yote niliyokutendea sitarudia tena, niko chini ya miguu yako.” Yalikuwa maneno ya Vayajo aliyokuwa akiyatamka akiwa amepiga magoti kwa Jerry.

“Mimi ni binadamu, makosa ya-meumbiwa binadamu, naomba unirudie, mimi nimejutia kosa langu na nimelitambua...” Maombi hayo ya msamaha yalifanyika muda mrefu baada ya chakula cha mchana na kipindi kirefu pia cha furaha na kuburudika kwani baada ya msosi, zilinunuliwa juisi na soda kwa ajili ya familia.

Mama kwa kumwonea huruma Vayajo ambaye alikuwa akilia na kushindwa hata kula chakula, akamwambia aende kumwomba msamaha kama itawezekana, anaweza kumsamehe. “Sawa Vayajo, acha kupiga magoti, kaa chini sasa.” Akaamuru Jerry, halafu akaendelea.

“Ni kweli Vayajo, tulikuwa wapenzi na nilikupenda hadi tukapanga sherehe na siku ya harusi nikaja hapa. Kabla ya ndoa ukatoroka. Kwa hiyo hata ndoa haikufungwa. Afadhali ungesubiri hata tufunge ndiyo

utoroke, saa hizi ungeendelea kuwa mke wangu, labda kazi yangu ingekuwa kutoa talaka. Lakini bado hadi leo hujawahi kuwa mke wangu. Ulinitoroka.

“Binafsi sitaki kujua ulikwenda wapi kwa sababu itanipa tu simanzi. Bahati nzuri hata wewe ulipoondoka niliendelea kuwa na uhusiano mzuri kupitia kwa babu yako mzee Mbegu ambaye ndiye aliyenipigia simu Zulfa alipogongwa na nyoka na kumletea matatizo makubwa. Nilikuja kumchukua hapa watu wakiwa wamekata tamaa, nikampeleka hospitalini, na nikakaa naye kwangu kwa miezi mitatu. Aliporudi huku alikukuta umesharudi kutoka huko ulikotoka.

“Lakini nasikia ukawa unamnanyasa na kumpiga mdogo wako, ukimtumia kuwa tuna uhusiano wa kimapenzi. Ukamfanya hata mdogo wako asiishi kwa raha hadi akaniambia atatoroka nyumbani kwenda kuishi sehemu yoyote...”

“Hayo yote mimi nimekubali, yaishhe...” Akadakia.

“Hayawezi kwisha kama hakujakaa na kuyakemea haya ili iwe fundisho kwa wengine.”

“Jerry, nisamehe, nataka tuishi wote, nina shilingi milioni kumi nataka nikupe ili tuanzishe biashara yoyote ile.”

Ilimshutua kidogo Jerry na kumuuliza: “Ziko wapi na umezipata wapi pesa zote hizo?”

“Sasa tutaongea wenyewe tukiwa pamoja, ila pesa zipo benki.” Hili halikumshutua Jerry pekee, mpaka babu, mama yake na Zulfa.

Wanafahamu hajawahi kufanya biashara yoyote ile. Leo anasema ana shilingi milioni 10? Amezipataje?

Jerry alihisi huenda ni maneno ya kutengeneza, ikiwa ni njia ya kumshawishi amrudie. Akashusha pumzi ambayo hakuna mtu aliyeelewa maana yake. Zulfa akamwamwalia Jerry kwa jicho la utulivu zaidi.

“Huwezi kuninunua kwa vipande vya pesa. Mimi nadhani tu niongee kwa ufupi na sitorudia tena hili. Ni kwamba nakuruhusu utafute mwanamume mwingine uwe naye. Usifikiri wala usidhani kama utairudisha akili yangu nyuma.”

Wakati wakiongea maneno hayo, kulisikika mlilo wa gari ambalo lilisimama nje ya nyumba ya kina Vayajo.

ITAENDELEA JUMAPILI



KASIVA AKOLEZWA NA SINGELI

MWANAMUZIKI kutoka Kenya, Kasiva Mutua, amesema miziki ya mitaani inayoibukia kwa kasi, inasaidia kukua na kuimarika kwa muziki wenye asili ya Kiafrika.

Akizungumza baada ya kupanda jukwaani katika Tamasha la Sauti za Busara lililofanyika ndani ya Ngome Kongwe, Zanzibar, Kasiva amesema muziki wa Singeli kwa Tanza-

nia na Mbogi Genji kwa Kenya, umeonyesha kupendwa na kuwa aina ya burudani inayopendwa na wengi hasa vijana.

Amesema licha ya kugemea katika muziki wa kisili, lakini amekuwa mfuasi wa aina hiyo ya miziki kiasi kwamba anafikiria kutoa ngoma moja yenye mahadhi hayo.

"Ni muziki wa vijana wa mitaani, lakini kutokana na

kupokelewa vyema umeanza kuleta changamoto kwa muziki tuliouzoa wa Kiafrika. Hili si la kuchukiza bali ni dalili sekta ya muziki inazidi kukua na kuimarika," amesema.

Ameleza hivi karibuni atatoa Albam yake mpya ambapo ndani kutakuwa na nyimbo mbalimbali za makabila wa nchi yake pamoja na Bongo Fleva.

Swahili Encounters ilivyopagawisha

TAMASHA la sauti za Busara limehitimishwa kwa mafanikio makubwa na kuacha alama ambayo haitasahaulika kwa wasanii mbalimbali waliotumbuiza.

Moja ya mafanikio hayo ni kuzaliwa kwa kundi la Swahili Encounters, ambalo linawajumuisha wasanii kutoka nchi mbalimbali kutoka bara la Afrika.

Kiongozi wa kundi hilo, Hassan Mahenge, amesema kwamba kundi hilo linajumuisha wasanii kutoka Tanzania, Kenya, Zimbabwe, Zambia, DRC, Sudani ya Kusini na Zanzibar.

Uwaridi kundi linaoundwa na wanawake pekee

KUNDI la Uwaridi lenye makazi yake Zanzibar, limevunja rekodi katika tamasha la Sauti za Busara, baada ya kuwa na wasanii wote Wanawake walioshiriki kutoa burudani.

Akizungumza na Nipashe, Mkurugenzi wa kundi hilo, Rahma Amir, baada ya kupagawisha mashabiki kwa nyimbo zao mbalimbali, amesema kwao wanaona ni jambo la kawaida kuwa wanawake watupu, hivyo wanakuwa na ari ya kufanya kazi.

Amesema ni mara ya tatu kushiriki tamasha la Sauti za Busara, kila mwaka wanapokuwa jukwaani wanakuwa tofauti na hivyo kuwapa ladha mpya mashabiki wa muziki.

Ameleza kundi hilo ambalo limekuwa maarufu kwa sasa linapiga muziki wa Taarab, Kidumbak na ngoma za asili.

Rahma ambaye ni mahiri katika upigaji wa chombo aina ya Violin, ameleza matumaini yao kuona kundi hilo linazidi kukua, licha ya kukabiliwa na changamoto mbalimbali ikiwamo mtazamo hasi wa jamii dhidi ya wasanii.



HABARI MICHEZO

ZISIKUPITE

RICE ATAKIWA

KLABU ya Manchester City imefufua upya nia yao ya kumnunua kiungo wa kati wa West Ham na England, Declan Rice mwenye umri wa miaka 24. *(90Min)*

MOUNT AWARDWA

LIVERPOOL inashinikiza kumsajili kiungo wa kati wa England, Mason Mount mwenye umri wa miaka 24 ambaye mazungumzo yake ya kuongeza mkataba mpya Chelsea yanasuasua. *(Mail)*

BECKHAM AMTAKA MESSI

KLABU ya Inter Miami ya David Beckham iko katika nafasi nzuri ya kumsajili mshambuliaji wa Argentina, Lionel Messi mwenye umri wa miaka 35, iwapo ataamua kuondoka Paris St-Germain. *(Mirror)*

MESSI HAREJEI BARCELONA

BABA yake Lionel Messi ambaye ni wakala wake pia, Jorge Messi, amesema hakuna uwezekano wa mchezaji huyo kurejea katika klabu yake ya zamani ya Barcelona. *(ESPN)*

VILLA YAMTAKA ABRAHAM

ASTON Villa ina nia ya kutaka kumnunua mshambuliaji wa AS Roma, Tammy Abraham mwenye umri wa miaka 25. *(90min)*

BUCHANAN AWANIWA LEEDS

KLABU ya Leeds United inaongoza katika mbio za kumsajili winga wa Canada, Tajon Buchanan mwenye umri wa miaka 24 kutoka Club Bruges. *(Calciomercato, via TeamTalk)*

SANTOS KIBALI BADO

CHELSEA bado haijatuma maombi ya kibali cha kufanya kazi kwa ajili ya kiungo wake mpya wa kati wa Brazil, Andrey Santos mwenye umri wa miaka 18, ambaye walimsajili Januari. *(Athletic)*

ZAKARIA KUUZWA

KLABU ya Juventus imeamua kumuuzwa kiungo wa kati wa Sweden, Denis Zakaria mwenye umri wa miaka 26 akimaliza muda wake wa kucheza kwa mkopo kule Chelsea. *(Standard)*

SKUBALA MWISHO WA MSIMU

LEEDS United imemwambia bosi wao wa muda, Michael Skubala mwenye umri wa miaka 40 kuwa anaweza kubakia kiuo timu hiyo hadi mwisho wa msimu. *(Min 90)*

BURN MKATABA MPYA

KLABU ya Newcastle United inajiandaa kumpa mkataba mpya mlinzi, Dan Burn mwenye umri wa miaka 30. *(Football Insider)*

LEWIN KUANGALIWA

KOCHA wa Everton, Sean Dyche amepanga kuangalia mtindo mzima wa maisha wa mshambuliaji wa England, Dominic Calvert-Lewin, ikiwa ni pamoja na godoro analolalia, anapojaribu kukabili ana na masuala ya uimara wa kimazoezi na afya ya mchezaji huyo mwenye umri wa miaka 25. *(Times)*



**DONDOO ZA SOKA
MAGAZETI YA ULAYA**

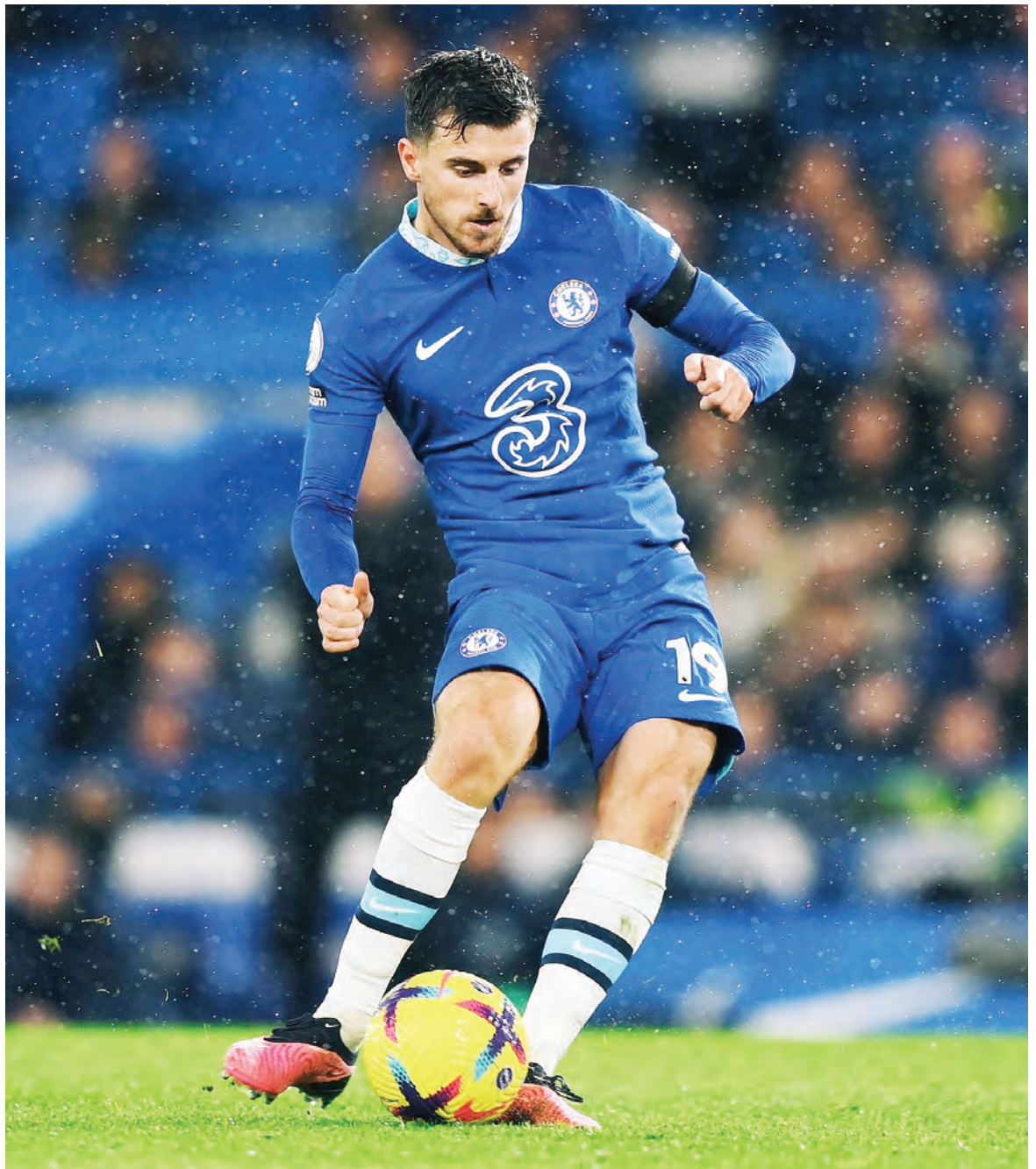

MOUNT AWARDWA LIVERPOOL

LIVERPOOL, England

●●● Ni baada ya Chelsea kusita-sita kufikia matakwa ya mkataba mpya anaoutaka huku...

LIVERPOOL imeripotiwa kumfuatilia kwa karibu Mason Mount wa Chelsea baada ya mazungumzo ya kuongeza mkataba kuonekana kukwama. **Mount mwenye umri wa miaka 24 amekuwa na Chelsea tangu akiwa na umri wa miaka sita, akiichezea klabu hiyo mara 190 na akifunga mabao 33 tangu aingie kwenye kikosi cha kwanza msimu wa 2019-2020.**

Mchezaji wa England amecheza mechi 36 za kimataifa, na amekuwa sehemu muhimu ya safu ya kiungo ya Chelsea, ingawa dakika zake za

kucheza zimepungua chini ya Graham Potter kuliko kipindi cha makocha waliopita.

Kati ya mechi zake 19 za Ligi Kuu England alizoanza msimu huu, Mount ametolewa mara 12, na klabu hiyo imeripotiwa kusita kutimiza matakwa ya mkataba wake mpya.

Mount amebakiza msimu mmoja tu kwenye mkataba wake wa sasa na ataweza kuondoka kwa uhamisho huru, na Daily Mail inaripoti kuwa Liverpool wanatafuta fursa ya kumsajili.

Ripoti hiyo imedai kuwa Mount analenga kuongeza mara tatu zaidi ya mishahara wa sasa wa pauni 80,000.

Anataka mshahara huo ambao utamfanya kumfikia nyota aliyesajiliwa hivi karibuni, Reece James mwenye umri wa miaka 23, ambaye analipwa pauni 250,000 kwa wiki.

Iwapo Chelsea hawataweza kufikia matakwa ya kiungo huyo hadi mwisho wa msimu huu, huenda wakalazimika kumuuzwa.

SportPesa



LIVE IN

PLAY

MSHINDI WA SUPA JACKPOT YA MECHE - 13



PIGA *150*87#

Karibu SportPesa

1. Bet Sasa
2. Michezo zaidi
3. JACKPOT
4. Weka Pesa
5. Akaunti yangu
6. Toa Pesa
7. Matokeo ya Bet/Mechi OO. Toka

SportPesa
SPORTPESA.CO.TZ

HUDUMA KWA WATEJA MASAA 24, TUPIGIE:



0764115588, 0677115588
0685115588 GBT:0249



@TZSportPesa



@SportPesaTZ



@tzsportpesa



BILIONEA RATCLIFFE AWASILISHA OFA YA KUINUNUA MAN UNITED

MANCHESTER, England

BILIONEA wa England, Jim Ratcliffe amewasilisha ombi la kutaka kuinunua Manchester United kupitia kampuni yake ya kemikali ya INEOS, kwa mujibu wa BBC Sport.

Ratcliffe, shabiki wa kudumu wa Man United atachuana na Mwenyekiti wa benki ya kiislamu ya Qatar, Shehe Jassim bin Hamad bin Al Thani. Al Thani ambaye ni mtoto wa waziri mkuu wa zamani wa Qatar, awali alithibitisha kuwasilisha ofa ya kuinunua klabu hiyo.

Ofa ya Al Thani iliwekwa hadharani takriban saa mbili kabla ya tarehe ya mwisho Ijumaa, ingawa kiasi halisi hakikuwekwa wazi.

Hapo awali Ratcliffe alikuwa wa kwanza kuwasilisha nia rasmi mwezi uliopita baada ya wamiliki walio

madarakani - familia ya Glazer - kutangaza mnamo Novemba kwamba wanaiuza klabu hiyo.

Gazeti la Telegraph lilionukuu chanzo cha karibu na INEOS kiki-sema: "Lengo lake ni kuwa mlezi wa muda mrefu wa Manchester United na kuweka kiwango cha mtazamo wa kimaendeleo wa umiliki wa klabu.

"Kama mzaliwa wa ndani, anataka kuwarudisha Manchester United."

Familia ya Glazers hawajapendwa sana na mashabiki katika kipindi cha miaka 18 kama wasimamizi.

Katika takwimu za hivi majuzi za kifedha za United, iliyotolewa Septemba, klabu hiyo ilifichua kuwa deni lao la jumla liliongezeka kutoka pauni milioni 419.5 hadi pauni milioni 514.9 kwa mwaka.

Uvumi katika kipindi cha miezi michache iliyopita umekithiri kwa

wanunuzi watarajiwa, huku Elon Musk, Apple, Jeff Bezos, na muungano wa Saudi Arabia wote wakitajwa kuwa na viwango tofauti vya ofa.

Lakini mazungumzo ya Ratcliffe na ofa tofauti iliyoungwa mkono na Qatar yalikuwa yamevutia zaidi kwa muda mrefu kwenye vyombo vya habari, na ndivyo mashabiki wengi wa zamani wa United wanadhaniwa kupendelea.

Kampuni ya Ratcliffe INEOS tayari inamiliki klabu ya Nice ya Ligi Kuu ya Ufaransa, Ligue 1, na imekuwa ikihusishwa mara kwa mara na klabu za Ligi Kuu England katika miaka ya hivi karibuni, hata ikiwasilisha ofa kwa Chelsea mwaka wa 2022 kabla ya kuuzwa kwa Todd Boehly.

Urafiki wake wa muda mrefu kwa United ni kitu kinachoeleweka kwa mashabiki wanaotarajia kurudi kwa siku za utukufu.

Atsu apatikana akiwa amefariki

HATAYSPOR, Uturuki



MCHEZAJI wa kimataifa wa Ghana aliyekuwa anaichezea Hatayspor ya Uturuki, Christian Atsu ameripotwa amefariki katika tetemeko la ardhi lililotokea huko nchini Uturuki wiki iliyopita.

Atsu mwenye umri wa miaka 31, hakujulikana alipo baada ya kutokea kwa tetemeko la ardhi lenye ukubwa wa magnitude 7.8, lililotokea asubuhi ya Februari 6.

Zaidi ya watu 42,000 walifariki katika tetemeko hilo huku maelfu wakijeruhiwa na mamilioni ya watu wakikosa makazi baada ya miundombinu kuharibiwa na tetemeko hilo.

Hapo awali kulikuwa na taarifa za matumaini kwamba nyota huyo

wa zamani wa Chelsea, Newcastle, Bournemouth na Everton amepatikana akiwa hai, lakini zilikanushwa na timu yake sambamba na wakala wake, Nana Sechere.

Kazi ya ziada ya uokoaji ilikuwa inafanywa kwenye jengo alilokuwa anashi Atsu sambamba na mkurugenzi wa michezo wa timu hiyo na mwili wa Atsu ukapatikana chini ya kifusi akiwa ameshafariki wakati Mkurugenzi wa michezo Taner Savut akiwa bado hajapatikana hadi sasa.

Atsu alikuwa amepanga kusafiri Kusini mwa Uturuki saa chache kabla ya tetemeko hilo kutokea, lakini alisema Ijumaa Mghana huyo aliamua kusalua na klabu hiyo baada ya kufunga bao la ushindi katika mechi ya Februari 5 ya ligi ya Uturuki (Super Lig).

HABARI MICHEZO

Y CHEZA USHINDE KASINO

MTIBWA YAIPONGEZA TFF KWA WAAMUZI

Na Hadija Mngwai

KLABU ya Mtibwa Sugar imelipongeza Shirikisho la Soka Tanzania (TFF) baada ya kukemea vitendo viovu kwa waamuzi jambo lililobababisha vitendo vya upangwaji matokeo kupungua.

Ligi Kuu Bara ipo ukingoni ambapo mechi 8 zimebakia ili kukamilisha msimu huu wa 2022/23 ambapo Yanga inaongoza msimamo kwa kuwa na pointi 59 ikicheza michezo 22.

Akizungumza na Nipashe, Ofisa Habari wa Mtibwa Sugar, Thobias Kifaru alisema kuwa waamuzi msimu huu wamefanya kazi nzuri sana ikilinganishwa na miaka ya nyuma hivyo kuifanya Ligi kuwa bora zaidi.

“Ukiangalia miaka mitatu au minne iliyo-

pita na ukifananisha na msimu huu, mambo yamekuwa mazuri, ligi imekuwa na ushindani mkubwa sana ukilinganisha na nyuma, kwa sasa kila timu unayokutana nayo inaleta ushindani,” alisema Kifaru.

“Waamuzi wamefanya kazi nzuri sana nadhani sifa ziende kwa wale wanaowasimamia kwa jitihada kubwa wanayoifanya, TFF wamekemea waamuzi wabovu na wamekuwa vizuri zaidi na kuleta waamuzi vijana wanaoendana na kasi ya Ligi yenyewe.

“Hivyo kutokana na hilo Ligi imekuwa nzuri na nyepesi tofauti na huko nyuma, kwa sasa hakuna timu ambayo inaweza kwenda kwenye mechi huku ikijihakikishia ushindi kabla ya kucheza, timu zimekuwa na ushindani na kuifanya Ligi kuwa bora,” alisema.



Mchezaji wa timu ya Bulls, Ben Mango, (kulia) akichuana beki wa timu ya News Foundation wakati wa mazoezi ya kujianda na mashindano ya Dar Youth Cup kwenye viwanja vya shule ya Al-Muntazil, jijini Dar es Salaam jana. **PICHA: MIRAJI MSALA**

Hawa wetu leo

INATOKA UK 24

iko na wachezaji wenzake, mchezaji mzuri na atasaidia timu kwa hapo baada baada ya kupata maelewano mazuri.

“Kuhusu Feisal Salum ‘Fei Toto’ ni mchezaji mzuri kiufundi na tulikuwa tunamtumia kushambulia na kukaba, kutokuwepo kwake kuliniwa wakati mgumu wa kutafuta mtu ambaye atacheza nafasi hiyo.

“Nina imani makocha tutapita na wachezaji watapita, kama Fei atarudi tutampokea kwa sababu ni mchezaji wa Yanga, sasa muhimu ni kuangalia mechi ya kesho (leo),” alisema Nabi.

Mwakilishi wa wachezaji wa Yanga, Zawadi Mauya alisema wamejiandaa vizuri

kwa ajili ya mchezo huo na hautakuwa mwepesi kwa sababu ya ubora wa wapinzani wao.

“Tumejiandaa vizuri na mchezo huu tunahitaji kufanya vizuri na kupata ushindi ili kufungua mwanga wa malengo yetu ya kucheza robo fainali, tutalazimika kucheza kwa nidhamu ili kufanikisha kile kinachotarajiwa,” alisema Mauya.

Alisema hawaangalii historia ya wapinzani wao zaidi ya kujipanga kufanikisha malengo yao ya kutafuta ushindi katika mchezo huo wa leo licha ya TP Mazembe kutokuwahi kupoteza katika uwanja wa Benjamin Mkapa.Kwa upande wake, kocha Msaidizi wa TP Mazembe,

Mihayo Kazembe alisema safari yao ilikuwa nzuri na kufanya maandalizi mazuri kuelekea mchezo dhidi ya Yanga na wamejipanga kupata matokeo chanya.

Alisema mechi yao sio rahisi ni ngumu na Yanga ni timu nzuri na kubwa Afrika, hivyo watakuwa makini mno kwenye mchezo huo.

“Ni mechi ambazo zinahitaji muda wa kujiandaa kiufundi na tuko vizuri kisaikolojia tunapambana kushinda mchezo wetu dhidi ya Yanga.

Kuhusu Mukoko Tonombe kocha huyo alisema wataangalia kama atanza au atatokea benchi.

Naye mchezaji wa TP Mazembe, Christian

Kouame alisema wako vizuri na kulichobaki ni kupambana kwa ajili ya mchezo wao wa leo dhidi ya Yanga.

“Timu zote zinazoshiriki mashindano haya zimestahili ikiwemo Yanga, benchi la ufundi limehusika kutuelekeza jinsi ya kucheza ugenini, Yanga wanafaida ya kuwa nyumbani, lakini tumekuja kupambana kutafuta matokeo,” alisema Kouame.

Alisema TP Mazembe wanaopokuja Tanzania watapata matokeo mazuri, na kuwa mechi ya kesho ni ngumu na wamejipanga kupata matokeo chanya ili kuendelea kuweka rekodi nzuri ya uwanja huo.

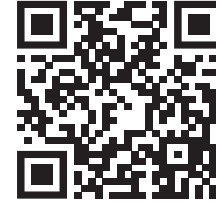

SCAN HAPA KUPAKUA APP YETU!

SPORTPESA APP

PAKUA APP YETU, BET LEO UWE MILIONEA

MECHI ZA USHINDI

“1” - NI TIMU YA NYUMBANI KUSHINDA
“X” - NI TIMU KUTOKA SARE
“2” - NI TIMU YA UGENINI KUSHINDA.

JUMAPILI - 19/02/2023

MUDA	GAMEID	MICHEZO	NYUMBANI SARE UGENINI		
			1	X	2
14:15	5098	Cambuur vs Heerenveen	3.02	3.22	2.29
14:30	3349	Atalanta vs Lecce	1.48	4.16	6.15
15:00	2760	Motherwell vs Hearts	2.93	3.33	2.31
15:00	5789	Paris St Germain vs Lille	1.68	3.89	4.46
15:30	1978	Cercle Brugge vs Brugge	3.28	3.38	2.11
15:30	2487	Hamburger SV vs Arminia Bielefeld	1.46	4.46	5.94
15:30	2562	Heidenheim vs Nurnberg	1.84	3.46	4.05
15:30	5698	Sandhausen vs Karlsruher SC	3.02	3.27	2.26
16:00	1920	Huesca vs Granada	3.27	2.88	2.34
16:00	3573	Odense vs Randers	2.26	3.35	3.00
16:00	4762	Lyngby vs Nordsjælland	4.59	3.74	1.70
16:00	5823	Elche vs Espanyol	2.80	3.05	2.60
16:15	4215	St. Gallen vs FC Luzern	2.18	3.62	2.93
16:30	2861	GO Ahead Eagles vs Twente	3.87	3.37	1.90
16:30	3551	WSG Wattens vs RB Salzburg	6.01	4.56	1.40
16:30	4950	Utrecht vs PSV Eindhoven	3.67	3.86	1.82
17:00	1214	Salernitana vs Lazio	4.85	3.76	1.64
17:00	1498	Lorient vs AC Ajaccio	2.03	3.28	3.62
17:00	1866	Fiorentina vs Empoli	1.58	3.93	5.17
17:00	2243	Brest vs Monaco	4.19	3.69	1.77
17:00	2541	Moreirense vs Belenenses	1.53	4.03	5.45
17:00	4002	Manchester Utd vs Leicester	1.63	3.96	4.71
17:00	5369	Troyes vs Montpellier	2.71	3.26	2.51
17:00	5594	Rennes vs Clermont Foot	1.56	3.87	5.75
17:30	4155	Union Berlin vs Schalke 04	1.56	3.77	5.76
18:00	3035	Silkeborg vs Copenhagen	3.34	3.39	2.08
18:00	3949	KAA Gent vs OH Leuven	1.58	3.99	5.18
18:15	1272	Rayo Vallecano vs Sevilla FC	2.39	3.10	3.05
18:15	2073	Alaves vs UD Ibiza Eivissa	1.49	3.81	6.93
18:15	4982	FC Andorra vs Sporting Gijon	2.14	2.97	3.62
18:30	1241	Sporting Farense vs Mafra	2.03	3.31	3.46
18:30	2584	Grasshoppers vs FC Zurich	3.29	3.56	2.04
18:30	3328	FC Basel vs Servette Geneva	1.80	3.67	4.05
18:30	4767	Santa Clara vs Famalicao	2.94	3.04	2.47
18:45	5489	Ajax vs Sparta Rotterdam	1.20	6.36	10.93
19:05	4792	Lens vs Nantes	1.52	3.98	5.97
19:30	1356	Tottenham vs West Ham	1.77	3.62	4.16
19:30	3683	Borussia Dortmund vs Hertha BSC	1.31	5.33	7.69
20:00	1810	Spezia vs Juventus	5.10	3.64	1.64
20:30	1596	Kortrijk vs Anderlecht	3.64	3.59	1.92
20:30	4543	Atletico Madrid vs Athletic Bilbao	2.02	3.20	3.80
21:00	2375	Sporting Braga vs FC Arouca	1.41	4.67	6.56
21:15	4102	St Truiden vs KVC Westerlo	2.59	3.23	2.64
21:30	1761	Bayer Leverkusen vs Mainz	1.79	3.72	3.97
21:30	3894	PAOK vs AEK Athens	2.76	2.97	2.66
22:00	2884	SBV Excelsior vs NEC Nijmegen	3.07	3.37	2.19
22:45	3273	Roma vs Verona	1.58	3.67	5.75
22:45	4936	Toulouse vs Marseille	3.58	3.68	1.91
23:00	4025	Barcelona vs Cadiz CF	1.20	6.16	13.19
23:30	4606	Casa Pia Atletico vs Vitoria Guimaraes	2.44	3.08	2.94

CHEZA KWA WAJIBU | KIWANGO CHA MAKATO YA SIMU KUZINGATIWA.



Hawa wetu leo

●●● Yanga ikiivaa TP Mazembe, yatamba watake wasitake kipigo lazima huku...

Na Saada Akida

TIMU ya Yanga leo inashuka kwenye Uwanja wa Benjamin Mkapa jijini Dar es Salaam kuanzia saa 1:00 Usiku katika mchezo wake wa pili na wa kwanza nyumbani wa hatua ya makundi ya michuano ya kombe la Shirikisho Afrika dhidi ya TP Mazembe kutoka Jamhuri ya Kidemokrasia ya Congo (DRC).

Huo utakuwa ni mchezo wa pili kwa Yanga kwenye kundi lake la D, huku ukiwa wa kwanza kucheza katika ardhi ya nyumbani baada ya ule wa kwanza kupoteza dhidi ya US Monastir ya Tunisia.

Katika mchezo huo wa kwanza Yanga iliwakosa nyota wake wawili ambao ni majeruhi, kipa Abdultwalib Mshery na Bernard Morrison ambapo pia leo watakosekana.

Pia Salum Abubakari 'Sure Boy' hatakuwepo baada ya kupata matatizo ya kifamilia kwani mtoto wake amefanywa upasuaji na ameruhusiwa kwenda kumuuguza, huku Stepheni Azizi Ki akiwa kwenye hatihati ya kuanza kwa sababu ya kurejea kikosini ndani ya siku chache baada ya kumaliza matatizo yake binafsi.

Yanga inayonolewa na kocha raia wa Tunisia, Nasreddine Nabi itakuwa ikiwategemea Fiston Mayele na

Kennedy Musonda kuongoza safu ya ushambuliaji.

Kuelekea mchezo wa leo Nabi alisema wamefanyia kazi makosa yaliyotokea kwenye mchezo wa kwanza na leo watarajia kutorudia.

Alisema kikosi chake kipo kwenye hali nzuri na inatarajiwa mchezo utakuwa mgumu kutokana na ubora wa timu wanayokutana nayo, lakini ana imani wachezaji wake watazingatia vizuri maelekezo yake na wanahitaji kupata ushindi dhidi ya TP Mazembe.

"Tuliporudi kutoka Tunisia tulipata muda mfuji, tulifanya mazoezi

mara mbili kwa siku na kutumia muda kuangalia video za timu tutazochochea nazo, pamoja na kuangalia makosa yetu na namna ya kuyafanyia kazi," alisema Nabi.

Aliongeza, "Nimefurahishwa na morali ya Azizi Ki ambaye hakufanya mazoezi baada ya kupata matatizo binafsi, lakini hatianza katika kikosi moja kwa moja, kwa kuzingatia ugumu wa mechi yenyewe mchezaji anatakiwa kuwa fiti na utimamu wa mwili," alisema Nabi.

Alisema kuhusu beki wa kati mpya, Mamodou Doumbia ataweza kucheza mechi zote hadi mkataba wake utakapofika ukingoni na sio kwa mechi chache.

"Kwa sasa anahitaji kupata muda wa kupata muungan-



Wachezaji wa Yanga, Yannick Bangala na Fiston Mayele wakijifua. **PICHA: YANGA**

Simba SC yatangaziwa vita na Azam FC

Na Adam Fungamwango

WAKATI jana usiku ilicheza mechi ya Ligi ya Mabingwa Afrika dhidi ya Raja Casablanca, Simba imetangaziwa vita na Azam FC ambavyo ipo kwenye maandalizi kabambe ya mechi ya Ligi Kuu dhidi ya timu hiyo inayotarajiwa kucheza Jumanne kwenye Uwanja wa Benjamin Mkapa, Dar es Salaam.

Azam tayari imecheza mechi mbili za kirafiki kwenye Uwanja wa Azam Complex, dhidi ya KMKM na kushinda bao 1-0, likifungwa na Prince Dube, pia Mlandege Jumatano iliyopita ambapo ilishinda mabao 3-0 yaliyofungwa na Abdul Selemani 'Sopu', Prince Dube na Cleophae Mkandala.

Kaimu Ofisa Habari wa Azam FC, Hasheem Ibwe amesema kama kuna timu ambayo Azam hupenda sana kucheza nayo basi ni Simba.

"Kama kuna timu ambayo tunapenda kucheza nayo hata kesho ni Simba, tena hii ambayo itakuwa imetoka kucheza mechi za kimataifa," alisema Ibwe kwa majigambo.

"Najua Simba ni timu nzuri, tunaiheshimu sana na sisi kama Azam FC tunawataka kila la kheri kwenye mechi zao zilizobaki za kimataifa, sisi ni baadhi ya wanufaika wa hizo nafasi. Sisi Azam tuna uhakika msimu ujao tutacheza mechi ya kimataifa kwa sababu yao. Siku zote huwezi kuthibitisha kuwa wewe ni timu kubwa kabla hujacheza na timu kubwa, na mara nyingi Simba na Azam huwa ni mechi nzuri sana ya kutazama," aliongeza.

Timu hizo zinakwenda kucheza mechi hiyo zikiwa kwenye mazingira tofauti, Simba ikiusaka ubingwa, Azam ikiisaka kwa udi na uvumba moja kati ya nafasi nne ambazo zitawafanya kucheza michuano ya kimataifa msimu ujao.

Simba ipo kwenye nafasi ya pili ikiwa na pointi 53, ikiwa imeshacheza mechi 22, huku Azam ikiwa kwenye nafasi ya nne kwa pointi zake 43, ikiwa imecheza mechi 22, juu yake ikiwapo Singida Big Stars ambayo ina pointi 44 kwa mechi 23 ambazo imecheza.

