



Khadija
Kopa
usichoke
kukumbusha

UKURASA 20



Mourinho
aipa
Ufaransa
Euro 2020

UKURASA 21



Shanga zaidi
ya urembo

UKURASA 9

Jumapili Juni 13, 2021 • Tanzania 1,000/- Kenya 100/-

Nipashhe

MWANGA WA JAMII
ISSN 0856 • No. 0580610

www.ippmedia.com

JUMAPILI

www.twitter.com/nipashetz

www.facebook.com/nipashetz

www.instagram.com/theguardian_newspaper
LIKE & FOLLOW US



Ugonjwa watesa watoto wa kike

• **Madaktari** bingwa Muhimbili wawaonya wazazi wakianika hali halisi... *Endelea ukurasa 4*

YALIYOMO

UKURASA WA 2
WAZIRI ASHTUKIA
UFISADI H/SHAURI

WAZIRI wa Nchi, Ofisi ya Rais, Tawala za Mikoa na Serikali za Mitaa (TAMISEMI), Ummu...

UKURASA WA 5
TCCIA YAUONA
MWANGA BIASHARA
BAJETI YA 2021/22

CHEMBA ya Wafanyabiashara wenye Viwanda na Kilimo Tanzania (TCCIA) imetoa wito...

Samia
aahidi
makubwa
matibabu
maradhi
moyo **UKURASA 2**



Rais Samia Suluhu Hassan, akikata utepe kuzindua mtambo wa kisasa wa matibabu ya moyo wa Cathlab na Carto 3 System 3D, katika Taasisi ya Moyo ya Jakaya Kikwete (JKCI), jijini Dar es Salaam jana. Wengine ni Waziri wa Afya, Maendeleo ya Jamii, Jinsia, Wazee na Watoto, Dk. Dorothy Gwajima (kushoto), Mkurugenzi Mtendaji wa JKCI, Prof. Mohamed Janabi (wa pili kulia) na Mkurugenzi Mtendaji wa Hospitali ya Taifa Muhimbili (MNH), Prof. Lawrence Museru. **PICHA: IKULU**

Mama,
watoto
wauawa
kikatili

UKURASA 3

MICHEZO

NI TAIFA STARS VS MALAWI LEO UK.24

MAONI, KATUNI UK.6



Rais wa Zanzibar na Mwenyekiti wa Baraza la Mapinduzi, Dk. Hussein Ali Mwinyi, akifungua Kongamano la Uchumi wa Buluu kwa Maendeleo ya Kijamii, Kiuchumi na Uhifadhi wa Mazingira Zanzibar, lililoandaliwa na Taasisi ya Uongozi Tanzania, jijini Zanzibar jana. **PICHA: IKULU**

Samia aahidi makubwa matibabu moyo

Na Christina Mwakangale

RAIS Samia Suluhu Hassan, ameahidi kuipatia mara moja Taasisi ya Moyo ya Jakaya Kikwete (JKCI), Sh. bilioni mbili ili kukamilisha ujenzi wa tawi jipya la taasisi hiyo eneo la Muhimbili-Mloganzila, nje kidogo ya Jiji la Dar es Salaam.

Rais Samia alitoa ahadi hiyo jana jijini alipozindua mtambo mpya wa tiba ya moyo 'CATH-LAB' kwenye taasisi hiyo.

Kabla ya uzinduzi wa mtambo huo, Rais alipokea maombi ya Mkurugenzi Mtendaji wa

JKCI, Prof. Mohamed Janabi, ya serikali kuwapatia kiasi hicho cha pesa ili kujenga jengo jipya kusaidia kupanua huduma za matibabu.

"Nimepokea maombi ya Prof. Janabi ya kupatiwa Sh. bilioni mbili. Pia amesema JKCI watachangia Sh. bilioni mbili kukamilisha jengo jipya Mloganzila, litakaloharimu Sh. bilioni nne.

"Huu ndiyo mfano tunaoutaka, taasisi imefanya kazi yake imepata pesa, inachangia kuongeza huduma," alisifu.

Rais Samia pia alisema amelipokea ombi la taasisi

kuajiri na kutoa vibali vya ajira kwa wataalamu 12 kutoka nje wakiwamo madaktari bingwa watatu na kwamba serikali itaendelea kuboresha maslahi ya watumishi wa JKCI.

Aliitaka taasisi iongeze juhudi za kufanya utafiti wa magonjwa ya moyo sambamba na kujenga vituo vya tiba hiyo katika kanda zote nchini ili kuwasogezea huduma wananchi.

Awali, Mwenyekiti wa Bodi ya Wadhamini wa Taasisi hiyo, Prof. William Mahalu, alisema akiwa mmoja wa mabingwa katika tiba ya moyo, atafurahi

kuona huduma za kibingwa zinazotolewa JKCI zinafanywa pia kwenye mikoa mingine.

"Ndoto zangu zitatimia iwapo nitaona huduma za matibabu haya zinawafikia waliopo pembezi au kwenye hospitali za kanda," alisema Prof. Mahalu.

Taasisi hiyo ilizinduliwa rasmi Septemba 5, 2015, miongoni mwa malengo yake yakiwa ni kutoa mafunzo ya ubingwa wa juu katika fani ya upasuaji wa moyo, usingizi na tiba ya moyo kwa kushirikiana na Chuo Kikuu cha Afya na Sayansi Shirikishi Muhimbili (MUHAS).

... aagiza ulinzi na ukabarati hospitali

Na Christina Mwakangale

RAIS Samia Suluhu Hassan ameahadhi hospitali zote zilizo na vifaa tiba vya kibingwa kuvitunza na kuvifanyia ukarabati kila vinapopata hitilafu ili kutositisha huduma na kuwajengea imani wananchi.

Amesema serikali imewezeza fedha nyingi katika huduma za afya za kibingwa nchini ili kuokoa mabilioni ya shilingi yaliyokuwa yanatumika kwa ajili ya tiba hizo nje ya nchi, hivyo hatarajii hospitali hizo kukosa idara ya mafundi wa kufanyia ukarabati vifaa hivyo.

Rais Samia aliagiza hayo jana jijini Dar es Salaam alipozindua mtambo mpya wa tiba ya moyo kwenye Taasisi ya Moyo ya Jakaya Kikwete (JKCI).

Alisema mtambo huo ambao umegharimu Sh. bilioni 4.6 (fedha za ndani), utakuwa msaada wa tiba kwa wagonjwa wa moyo

na presha ambao kwa asilimia 13 walichangia idadi ya vifo vyote vilivyotokana na magonjwa yasiyoambukiza mwaka 2017.

"Ninaagiza Wizara ya Afya, madaktari, wauguzi na watumishi wa afya kuhakikisha mnaitunza na kufanyia ukarabati miundombinu yote inayonunuliwa na serikali wakati wote. Waswahili husema 'kitunze kikutunze'.

"JKCI nimefurahi mna mafundi ambao wataitunza na kuvifanyia ukarabati, kote hata huko Ocean Road (Taasisi ya Saratani Ocean Road) iwe hivyo.

"Wananchi watasikitika sana kusikia leo (jana) tumezindua mitambo hii ya gharama kubwa kesho, keshokutwa huduma imesitishwa, tutasikitika sana.

"Magonjwa yasiyoambukiza kwa mujibu wa takwimu za hapa nchini, mwaka 2017 yalichangia asilimia 33 ya idadi ya vifo vyote. Kati ya asilimia hiyo, 13 vilitokana na magonjwa ya

moyo na presha.

"Hii ni idadi kubwa sana, ndiyo sababu serikali tunajitahidi kuboresha huduma," alifanua.

Alisema jitihada za matibabu ya kibingwa zimetokana na awamu zote za urais nchini kuanzia uwekezaji na hususan awamu ya tano ambayo iliimarisha zaidi taasisi hiyo kufikia hatua iliyopo.

Rais Samia alisema Tanzania ni kati ya nchi nane barani Afrika, zilizo na mtambo kama huo maalum kuchunguza mfumo wa umeme wa moyo, mishipa, mapigo hadi tiba yake na kwamba matarajio ni nchi kuwa ya utalii kitabibu.

"Taasisi hii imechangia pakubwa kupunguza vifo vya watoto ambao awali hawakugundulika wana matatizo ya moyo, vifo sasa vimeshuka. Ni watoto saba kati ya vizazi hai 1,000.

"Utaalamu huu ukifanywa na vijana wetu nchini umeokoa

fedha nyingi. Tangu muanze kutoa huduma mmekwishatoa huduma ya upasuaji wa moyo kwa njia ya tundu dogo kwa wagonjwa 5,959. Kati ya hao, ni 11 tu walipototeza maisha baada ya upasuaji.

"Mcheza kwao hutuzwa, fanyeni kazi, hii ni kazi kubwa. Zamani miaka 20 au 30 nyuma hayakuwezekana hapa nchini.

"Nimesikia taasisi inapokea wagonjwa kutoka nchi za Burundi, Marekani, Uganda, Ugiriki, Comoro, Ethiopia, Misri, Malawi," alisifu.

Alisema huduma hizo za kibingwa zinaweza kufanya Tanzania kuongeza mapato kutoka nje ya nchi kupitia utalii wa matibabu. Rais alirejea takwimu za Madaktari Wasio na Mipaka Duniani zinazobainisha kuwa watu milioni 14 hadi 16 duniani, husafiri nchi tofauti kutafuta tiba kwa gharama ya dola bilioni 45.5 hadi 72 kila mwaka.

Waziri ashtukia ufisadi halmashauri

Na Augusta Njaji, DODOMA

WAZIRI wa Nchi, Ofisi ya Rais, Tawala za Mikoa na Serikali za Mitaa (TAMISEMI), Ummu Mwalimu, amesema ndani ya miezi miwili tangu ateuliwe kushika wadhifa huo, amebaini wizi wa fedha unaofanywa katika halmashauri badala ya kupeleleka kwenye miradi ya maendeleo ya wananchi.

Aidha, amesema ofisi yake inaanda mwongozo wa utoaji mikopo kwa makundi ya wanawake, vijana na watu wenye ulemavu ili iwe na tija.

Akizungumza juzi na makatibu tawala wasaidizi wa mikoa jijini hapa, Ummu alisema aliomba taarifa hadi Machi, mwaka huu na kubaini kuwa fedha hazijatengwa wakati maeneo mengine kuna fedha kwa ajili ya kuelekezwa kwenye maendeleo.

"Kwa miezi miwili niliyokaa TAMISEMI fedha zinapigwa kwenye halmashauri, hazipelekiwi kwenye mambo yenye tija kwa wananchi. Kwenye elimu kipaumbele ni ujenzi wa madarasa kwa shule za msingi na sekondari.

Sasa unapitishaje bajeti ya halmashauri, wana uhaba wa madarasa ya shule za msingi 7,000, huoni hata moja au matano yatakayojengwa na unapitisha bajeti unaleta," alisema.

Umme alieleza kushangazwa kwenye mipango ya halmashauri fedha kurundikwa kwenye semina, mata-masha badala ya kuelekeza kwenye miradi ya maendeleo.

"Kuna halmashauri unakuta miezi tisa imepeleka asilimia nne wakati ilitakiwa kupeleka Sh. milioni 10 lakini inapeleka Sh.400,000, unajiluliza hivi kweli kuna Katibu Tawala Msaidizi?," alihoji.

Waziri huyo alisisitiza kuwa atahakikisha anafumua sekretarieti za mikoa na kumchambua mmoja baada ya mwingine ili kutimiza wajibu wao ipasavyo.

Alisema halmashauri zilitengeneza mipango na bajeti ya maendeleo na kuwataka makatibu tawala hao wasaidizi kuangalia hayo masuala ya maendeleo yanatatua matatizo ya wananchi.

"Lengo la kikao hiki tunataka fedha zinazokusanywa kwenye halmashauri zetu ziende kutatua kero za wananchi na si vinginevyo. Kama halmashauri inapata chini ya Sh. bilioni tano inatakiwa kutenga asilimia 40 ya maendeleo na kama inapata zaidi ya Sh. bilioni tano inatakiwa kutenga asilimia 60 kwa maendeleo," alisema.

"Fedha kwenye elimu zinaliwa kwa kisingizio cha ukarabati na umalizi, hapo muwaangalie. Anaenda kukarabati kitu gani anaenda kumalizia kitu gani, mi nimewapenda Bahi wamepeleka fedha zote za maendeleo zilizotakiwa na miradi inaonekana," aliongeza.

Alisema halmashauri zinatakiwa kuhakikisha fedha hizo zinaenda kwenye maendeleo na vipaumbele ni afya ya msingi kwa kuwa bado kuna uhaba wa miundombinu.

HABARI KITAIFA



Makamu wa Rais, Dk. Philip Isdor Mpango, akihutubia kwenye hafla ya nne ya ufun-guzi wa Mtandao wa Sala na Maombi ya Kitaifa na Ki-mataifa, jijini Do-doma jana. **PICHA: OMR**

Mpango : Serikali itazingatia maadili, sheria, utawala bora

Na Augusta Njoi, DODOMA

SERIKALI imesema itahakikisha inazingatia maadili, misingi ya sheria na utawala bora ili kujenga uchumi imara wenye ushindani kwa maslahi ya umma.

Makamu wa Rais, Dk. Philip Mpango, alisema hayo jana jijini hapa wakati wa ibada maalum ya asubuhi ya kuliombea taifa iliyoandaliwa na Taasisi ya Kingdom Leadership Network Tanzania (KNLT).

Alisema serikali imedhamiria hilo na litatekelezwa kwa kuzingatia Mpango wa Tatu wa Maendeleo ya Taifa wa Miaka Mitano (2021/22-2025/26). Mpango huo umesitiza utawala bora wenye kuzingatia sheria kama msingi wa maendeleo ya taifa.

“Nawahakikishia serikali itazingatia utawala bora, maadili na uwajibikaji kwa kumweka Mungu kwanza na wananchi. Andiko la Benki ya Dunia la mwaka 1994 kuhusu maendeleo na utawala, linasisitiza umuhimu wa serikali kuzingatia utawala bora katika uandaaji wa sera, maamuzi (uamuzi), jamii imara inayopata

huduma muhimu za kimsingi na kuheshimu sheria zinazowaongoza.

“Uwapo wa utawala bora kunapaswa kuwapo viongozi wenye uthubutu wa kuwatendea mazuri wananchi kama ambavyo maandiko ya Mungu yanavyozungumzia juu ya kuwatumikia wananchi kama ibada kwa Mungu,” alisema.

Alipongeza KLNT kuwakutanisha viongozi wa dini, wanasiasa na wananchi kufanya ibada maalum kwa taifa na serikali itahakikisha ushirikiano huo utafanyika kwa maendeleo yenye usawa.

Aidha, alisema KLNT, Wizara ya Uwekezaji pamoja na Dk. Bill Weston, kupitia Kituo cha Kibiashara Chicago, wameandaa jukwaa la wafanyabiashara wa Tanzania na Marekani.

Alisema jukwaa hilo litakalofanyika mwishoni mwa mwaka huu, serikali inawakaribisha wafanyabiashara hao na kuahidi ushirikiano kwa sababu jukwaa hilo litachochea ukuaji wa biashara ndogo nchini.

Alibainisha hadi sasa zaidi ya wajasiriamali 100 wamefundishwa ambao wanajishughulisha kibiashara

tangu mwaka 2018.

Dk. Mpango alisema wakati Dunia ikikabiliwa na mabadiliko ya kiuchumi, ushirikiano huo umelenga kutoa fursa kwa wafanyabiashara na kampuni za Kitanzania na Marekani kuongeza wigo wa ushirikiano na mahusiano.

Alisema hatua hiyo itaibua fursa mpya, kuainisha changamoto na kuhakikisha ushirikiano wa kibiashara wenye manufaa kati ya mataifa hayo mawili.

Naye, Mkuu wa Mkoa wa Dodoma, Anthony Mtaka, aliwahamisha washiriki wa ibada hiyo kuwekeza mkoani hapa kupitia fursa mbalimbali za kiuchumi na kijamii zilizopo.

Kwa upande wake, Mwenyekiti wa KLNT, Dk. Fredrick Ringo, alisema dhumuni la kuliombea taifa ni kumuomba Mungu awape hekima viongozi kuwaongoza wananchi kwa kuzingatia utawala bora na utaoji haki kwa wananchi huku akiwaomba wanasiasa kuwa waadilifu kwa kuhakikisha wanatekeleza ahadi ambazo wanazitoa kwa wananchi.

EATV, taasisi waingia ubia kutoa msaada

Na Sabato Kasika

KITUO cha EATV na East Africa Radio wameingia mkataba wa ushirikiano na Taasisi ya Flaviana Matata kwa ajili ya kushirikiana katika kampeni za Namthamini kwa mwaka huu.

Kampeni hizo zinalenga kuhamasisha jamii kuchangia fedha au taulo za kike kwa wanafunzi wenye uhitaji shuleni ili wahudhurie masomo wakati wote bila kukwamishwa na hedhi.

Mratibu wa kampeni hizo, Sophia Mng'anya, akizungumzia ubia huo juzi, alisema lengo ni kufikia mabinti 5,000 ambao watapata huduma hiyo ya taulo za kike kwa muda wa mwaka mmoja.

“Hali hii ni baada ya utafiti kuonyesha wanafunzi wengi wa kike nchini hukosa masomo kutokana na ukosefu wa taulo za kike wanapokuwa katika siku zao,” alisema.

Sophia alisema wanafunzi wa kike hukosa wastani wa jumla ya siku 60 za masomo kwa mwaka wanapokuwa katika siku zao kutokana na kukosa taulo za kike.

Alisema kuwa kwa kutambua hilo, EATV na East Africa Radio wameo-na waongeze wadau kushirikiana nao katika kampeni hizo.

“Mkurugenzi Mtendaji wa EATV na East Africa Radio, Regina Mengi na mwanzilishi wa Flaviana Matata Foundation,

Flaviana Matata, wametia saina mkataba wa ushirikiano katika kampeni hizi,” alibainisha.

Alisema kampeni hizo zilizinduliwa rasmi Siku ya Hedhi Duniani ambayo hufanyika Mei 28 ya kila mwaka, na kwamba kinachofuata sasa ni kwenda kuhamasisha jamii kushiriki kikamilifu katika upatikanaji wa taulo za kike.

“Tunapenda kuchukua nafasi hii kuomba Watanzania wote kushirikiana nasi katika kampeni hii, kwa kuchangia taulo za kike au fedha ili kumsaidia mtoto wa kike kupata elimu bila vikwazo vyo-vyote, hatimaye kufikia malengo,” alisema.

Alisema watu wanaweza kuchangia fedha kupitia akaunti namba 0150431938200 iliyoko benki ya CRDB kwa jina la NAMTHAMINI.

Alisema wanaweza kutuma fedha kupitia namba ya malipo ya Selcom Mastercard 6057 9851.

“Unaweza kuwasilisha mchango wako wa pedi au fedha ofisi za East Africa Television na East Africa Radio Mikocheni Dar es Salaam, kwani unapomwinua mtoto mmoja wa kike, umeinua jamii nzima,” alisema.

Alifafanua kuwa tangu EATV na East Africa Radio izindue kampeni hiyo ya Namthamini mwaka 2017, wamefanikiwa kuwafikia zaidi ya wanafunzi 11,000 katika mikoa zaidi ya 15 nchini.

Mama, watoto wauawa kikatili

Na Romana Mallya

MAMA na watoto wake wawili wa kike wanadaiwa kuuawa kikatili na msaidizi wao wa kazi za ndani (house boy) kwa kuwapiga na kitu kizito hadi kufa kisha mtuhumiwa kuiba baadhi ya mali zao.

Kamanda wa Kanda Maalum ya Dar es Salaam, Jumanne Muliro, alithibitisha jana kuuawa kwa wanafamilia hao ambao ni Daniella Mutaboyerwa (15) na Damita Mutaboyerwa (13) na mama yao Emily Mutaboyerwa.

Alisema Jeshi la Polisi linamshikilia mtuhumiwa huyo, Shadrack Kapanga (34), anayedaiwa kukamatwa akiwa katika harakati za kutoroka akiwa na baadhi ya vitu alivyoiiba.

Akisimulia zaidi kuhusu tukio hilo, Kamanda Muliro alisema lilitokea Juni 9, mwaka huu majira ya usiku huko Masaki Mtaa wa Maryknol, nyumba namba 1224 jijini Dar es Salaam.

Alisema mtuhumiwa huyo inadaiwa alitenda kosa hilo kwa kuwapiga kila mmoja kwa wakati tofauti kwa kitu kizito na kuwasababishia kuvu-

ja damu nyingi na kupoteza maisha na baada ya kutekeleza mauaji hayo alifungukia ndani maiti hizo na kutoroka.

Alisema mtuhumiwa huyo alikamatwa maeneo ya Magomeni akiwa katika harakati za kutoroka akiwa na simu za marehemu, televisheni, king'amuzi cha DStv na rimoti.

Kamanda Muliro alisema upelelezi wa tukio hilo unaendelea ikiwa ni pamoja na kujua sababu za msingi za mauaji hayo na utakapokamilika mhusika au wahusika watafikishwa mahakamani.

Ugonjwa watesa watoto wa kike

Na Mary Geoffrey

CLOACA MALFOMATION ni jina la kitaalamu la tatizo la watoto waliozaliwa kuanza kuziba sehemu za kutolea haja ndogo na uke.

Madaktari bingwa katika Hospitali ya Taifa Muhimbili (MNH) wanaweka wazi kwamba kwa sasa ugonjwa unaendelea kukithiri nchini.

Wanabainisha kuwa kuna tatizo lingine linalofanana na hilo ambalo ni la mtoto kuzaliwa na sehemu za haja kubwa, ndogo na uke, lakini kutumia tundu moja kutoa haja zote, kitaalamu likipewa jina la Vagina Synerchia.

Katika mazungumzo mahususi na Nipashe, Daktari Bingwa wa Upasuaji wa Watoto wa MNH, Zaituni Bokhari, anatoa ufafanuzi wa kina kuhusu ugonjwa wa kuziba kwa sehemu ya haja ndogo ya mtoto mara baada ya kuzaliwa na matibabu yake.

Anasema mtoto hupata tatizo hilo baada ya kuzaliwa kutokana na kuota kwa aina ya ngozi juu ya uke na njia ya kibofu cha mkojo.

Dk. Zaituni anasema kuota kwa ngozi hiyo husababisha mtoto kushindwa kupata haja ndogo vizuri kutokana na kuziba.

Anataja sababu za ugonjwa huo kuwa ni homoni ambazo zinakuwa ndani ya mwili wa mtoto.

Kuhusu ukubwa wa tatizo, mtaalamu huyo anasema wanapokea watoto sita hadi saba kwa mwezi.

MUHIMBILI INAVYOTIBU

Dk. Zaituni anasema Muhimbili wanapokea wagonjwa wenye tatizo hilo na lile la jinsi tata ambao wengi wanatoka maeneo mbalimbali nchini.

Anasema watoto hao hupatiwa huduma katika kitengo cha watoto wadogo.

Daktari bingwa huyo anasema watoto wachache wanafikishwa hospitalini huko wakiwa na umri chini ya miezi sita na wengi wao huanzia mwaka mmoja na kuen-delea.

“Daktari unapoletea mtoto mwenye tatizo fulani, hutakiwi kuanza kumchugua mgonjwa sehemu ya tatizo, unapaswa kuanza kumchunguza kuanzia utosi hadi kwenye unyayo. Hapo ndipo unagundua uhalisia,” anasema.

Dk. Zaituni anasema matibabu yake yanafanyika kwa muda mfupi ambapo daktari huachanisha ngozi iliyoota juu ya sehemu za siri na kuipaka mafuta maalum (Oestrogen Cream).

Anasema mgonjwa haitaji kupeleka chumba cha upasuaji kwa sababu matibabu yake ni ya muda mfupi tofauti na mtoto aliyetumia tundu moja kupitisha haja zote.

“Niiombe jamii itambue wazi

●Mabingwa Muhimbili wabainisha ukubwa wa tatizo, matibabu yake



Dk. Zaituni Bokhari

kuwa huu nao ni ugonjwa kama yalivyo magonjwa mengine.

“Wazazi wanatakiwa kuwapeleka hospitalini watoto wao ili wafanyiwe vipimo na wanapobainika kuwa na shida, wapatiwe matibabu mape-ma,” anasisitiza.

Dk. Zaituni anabainisha kuwa wazazi wengi wamekuwa wakiwaficha watoto wao wakifikiria jamii itawafikiriaje au itawatenga.

Anasema kutokujitokeza kwenda hospitalini ni tatizo linalowaumiza watoto kwa sababu wanapata maumivu wakati wa kupata haja ndogo.

Anasisitiza matibabu wanayotoa ni ya siri kati ya daktari na mgonjwa, hivyo wazazi wanapaswa kujitokeza ili kuwatibu watoto wao.

KIINI CHA UGONJWA

Dk. Zaituni anasema tatizo hilo linatokana na vichochezi vya mwili na kwa upande wa pili wa sarafu ni mtu kuzaliwa nalo.

Abainisha kuwa ugonjwa huo na mengine yanayohusiana na jinsi tata hayana sababu za msingi isipokuwa kuna viashiria vya sababu.

Mtaalamu huyo anasema viashiria hivyo ni mama akiwa mjamzito

kutotumia madini chumvi ambayo yana kazi ya kujenga msingi imara wa mtoto kuzaliwa bila kasoro yoyote. Anasema mama akihudhuria kliniki anapewa madini chumvi ambayo yanalinda mtoto azaliwe akiwa salama hasa katika kipindi cha miezi mitatu ya mwanzo.

Anasema mama akiwa kliniki anapewa ratiba ya kula vyakula vyenye virutubisho kwa mpangilio bora.

“Wito wangu kwa mama wajaawazito na wanaotarajiwa kubeba ujauzito, kujitokeza kupata ushauri wa kina utakaosaidia kuzaliwa kwa mtoto mwenye afya njema,” anasema.

Dk. Zaituni pia anasema mjamzito anapaswa kula vyakula vyenye protini na kula mboga za majani kwa wingi na kutumia mafuta ya mimea.

Alisema vikwazo vya uzazi vinatokana na maisha watu wanayoishi ya kula vyakula visivyomjenga mtoto.

GHARAMA ZA MATIBABU

Dk. Zaituni anawatoa hofu Watan-zania kuwa gharama za matibabu hayo ni kama za magonjwa mengine na zaidi kuna unafuu kwa watoto ambao wana bima ya afya.

Anasema wazazi wanapaswa ku-

wakatia bima watoto wao kwa ajili ya kuwasaidia kurahisisha upatikanaji wa matibabu kwa gharama nafuu.

“Siku hizi wazazi wameelimika, ni nadra sana kuwaka watoto wakiwa hawana bima ya matibabu. Katika wodi nzima unaweza kukuta watoto watatu hawana bima,” anabainisha uzoefu wake.

VIKWAZO

Dk. Zaituni anasema licha ya kuwa tatizo hilo ni la kuzaliwa nalo bado kuna kikwazo cha wazazi kutobaini mapema watoto wakiwa wachanga.

Anasema wazazi wengi hubaini tatizo watoto wakiwa na umri wa kuanzia mwaka mmoja hadi mitatu.

“Unakuta mtoto amezaliwa sehemu ya haja kubwa ipo sehemu moja na ya haja ndogo lakini mzazi anakuja kubaini mtoto akiwa na umri wa kuanzia mwaka mmoja,” anaonya.

Dk. Zaituni anasema imekuwa ikitokea mzazi anampeleka mtoto hospitalini akijua anaenda kutibu maambukizi katika njia ya mkojo ndipo wataalamu wanapobaini matatizo mengine likiwamo hilo.

Anasema hatua ya kwanza ya kubaini tatizo hilo ni kwa mkunga anayemzalisha mama ambaye anapaswa amkague kila eneo la mwili kabla ya kumkabidhi mama yake.

Dk. Zaituni anasema kuwa kutokana na mazingira ya maeneo ya kuzaliwa maeneo ya vijijini, wataalamu wanakuwa wamezidiwa na kazi nyingi, wanaangalia tu jinsia, kama amelia au hajalia ndipo wamkabidhi mama.

Anaweka wazi kuwa wataalamu wengine wa afya hawana uelewa wa kuwakagua kwa kina watoto kabla ya kuwakabidhi kwa mama na ni sababu nyingine ya wazazi kubaini tatizo wakati wanaoghesha au kuwavalisha nguo watoto wao.

Anasema baada ya mama kubaini tatizo hilo, baadhi huamua kwenda kituo cha afya kutoa taarifa ili mtoto afanyiwe uchunguzi wa kina na wengine huamua kukaa kimya.

“Nitumie fursa hii kutoa wito kwa wazazi ukiona mtoto amezaliwa akiwa mwenye hali isiyokuwa ya kawaida kwenye sehemu zake za siri, tafadhali usikae kimya, wahi kutoa taarifa katika kituo cha afya kilicho karibu ili apatiwe matibabu,” anasisitiza.

HABARI KITAIFA

Apata dawa ulinzi vyanzo vya maji

Na Mwandishi Wetu

KAIMU Mkurugenzi Mtendaji wa Halmashauri ya Wilaya ya Kilosa mkoani Morogoro, amesema wakati huu ambao ulimwengu unakabiliana na athari za mabadiliko ya tabianchi, ni muhimu utunzaji shirikishi wa vyanzo vya maji ukapewa kipaumbele ili kuokoa rasilimali hiyo muhimu kwa maisha ya binadamu.

Cheyo Nkelege aliyasema hayo juzi wakati wa uzinduzi wa Ofisi ya Jumuiya ya Watumia Maji katika Kijiji cha Msowero, ambacho ujenzi wake umesimamiwa na Bodi ya Maji Bonde la Wami Ruvu.

Sambamba na mabadiliko ya tabianchi yanayotajwa kuhatarisha uhai wa rasilimali maji, alisema kikwazo kingine ni ongezeko la shughuli za kibinadamu kwenye vyanzo hivyo zinazosababisha uchafuzi wa mazingira.

Mwakilishi wa Wizara ya Maji, Norah Hambya, ambaye pia ni Makamu Mwenyekiti wa Bodi ya Maji Bonde la Wami Ruvu, alisema dhamira ya ujenzi wa ofisi ya jumuiya ya watumia maji katika eneo hilo ni kusaidia ulinzi na uhifadhi endelevu wa rasilimali maji.

Baadhi ya wananchi wa Kijiji cha Msowero walibainisha namna jumuiya hizo za watumia maji zinavyosaidia kutunza na kulinda vyanzo vya maji katika eneo hilo.

Mradi wa ujenzi wa ofisi ya Jumuiya ya Watumia Maji Katika Bonde Dogo la TAMI/MSOWERO wilayani Kilosa hadi kukamilika umegharimu kiasi cha Sh. milioni 72.

TCCIA yaona mwanga biashara bajeti ijayo

Na Christina Mwakangale

CHEMBA ya Wafanyabiashara wenye Viwanda na Kilimo Tanzania (TCCIA) imetoa wito kwa wafanyabiashara nchini kurasimisha biashara na kulipa kodi kwa hiari ili kuisaidia serikali kutimiza malengo yake.

Imesema imebaini mapendekezo ya bajeti ya serikali kwa mwaka wa fedha 2021/22 yamelenga kuwainua wafanyabiashara, wenye viwanda na wakulima kutokana na vipaumbele vilivyowekwa.

Paul Koyi, rais wa TCCIA, alitoa wito huo juzi mkoani Dar es Salaam alipozungumza na

waandishi wa habari kuhusu mapendekezo ya bajeti ya serikali kwa mwaka ujao wa fedha yaliyowasilishwa bungeni jijini Dodoma Alhamisi na Waziri wa Fedha na Mipango, Dk. Mwigulu Nchemba.

Koyi alisema wakati serikali ikitarajia kukusanya mapato ya ndani kwa asilimia 69 ya bajeti yote, wafanyabiashara wajikite kwenye kulipa kodi bila shuruti kwa sababu ni wajibu wao.

Alisema bajeti hiyo imedhihirisha serikali ilivyokusudia kuweka mazingira wezeshi kupitia ukuaji wa viwanda vya ndani baada ya tozo zinazoathiri uzalishaji wa ndani kupunguzwa.

“Kero za tozo mbalimbali zinatoka kwa wafanyabiashara ambao wapo katika chemba hii wakitoka maoni yao mara kadhaa kwamba tozo zingine zinasababisha ushindani usio sawa.

“Kupunguza kwa kodi hizo kati ka bajeti hii katalinda wazalishaji wa ndani na kuzuia uingizwaji holela wa bidhaa kutoka nje ya nchi na kuweka ushindani sawa kati viwanda vya ndani na nje,” alisema.

Koyi alisema bajeti hiyo katika sekta ya kilimo imeweka msukumo wa kuendelea sekta ya biashara kibiashara kwa kuwa tija imeongezwa kwenye mazao ya kilimo, mifugo na uvuvi.

Kuhuhu viwanda kupunguziwa ushuru wa bidhaa kwenye bia, Koyi alisema ni kichocheo kwenye kilimo cha shayiri inayotumiwa viwandani kutengeneza kinywaji hicho, kwa sasa ikitozwa Sh. 620 kutoka Sh. 765 ya awali.

Makamu wa rais wa chemba hiyo, Swallah Swallah, alisema ni wajibu wa taasisi, asasi na wananchi kwa ujumla kuijadili bajeti hiyo na kutoa maoni kabla ya kupitishwa na Bunge.

“Bajeti iliyowekwa inaweza isiwe na tatizo ila tunatoa msisitizo wasimamizi wa ukusanyaji mapato kukusanya na kusimamia ipasavyo kutimiza malengo yao,” alisema Swallah.



Katibu wa Halmashauri Kuu ya CCM Taifa (NEC), Itikadi na Uenezi, Shaka Hamdu Shaka (wa pili kushoto), akijadili jambo na Katibu wa CCM Wilaya ya Pangani, mkoani Tanga, Mohamed Moyo, katika ziara yake ya kikazi ya siku moja wilayani humo jana. Wengine ni Mwenyekiti wa chama hicho wilaya, Rajabu Abdurahaman (kushoto), Katibu Tawala wa wilaya hiyo, Mwalimu Nyange (wa pili kulia) na Katibu Mwenezi wa wilaya, Salumu Kanyama. **PICHA: STEVEN WILLIAM**

Wataalamu wafundwa dawa za usingizi, ganzi

Na Mary Geoffrey

WATAALAM 48 wa afya kutoka vituo mbalimbali vya afya nchini, wamepata mafunzo ya dawa za usingizi na ganzi kwa lengo la kuongeza wataalamu hao katika maeneo yanayotoa huduma za upasuaji.

Mafunzo hayo yametolewa na Hospitali ya Taifa Muhimbili (MNH) kwa mwongozo wa Wizara ya Afya, Maendeleo ya Jamii, Jinsia, Wazee

na Watoto pamoja na Ofisi ya Rais, Tawala za Mikoa na Serikali za Mitaa (TAMISEMI).

Mkurugenzi Mtendaji wa MNH, Profesa Lawrence Museru, akizungumza juzi mkoani Dar es Salaam wakati akiwatunuku vyeti wahitimu hao, alisema mafunzo hayo yanatolewa kwa muda wa kuanzia miezi sita hadi mwaka mmoja.

“Mtakumbuka kuwa serikali imefanya maboresho makubwa katika Sekta ya Afya nchini kuanzia ngazi

ya taifa hadi kwenye zahanati.

“Kutokana na mageuzi hayo kumekuwa na uhaba wa wataalamu wa dawa za usingizi na ganzi, hivyo Wizara ya Afya kwa kushirikiana na TAMISEMI zilikuja na mpango wa kusomesha wataalamu hao ngazi ya cheti watakasaidia kutoa huduma hiyo kwenye vituo vya afya na hospitali za wilaya zenye uhaba huo,” alisema.

Prof. Museru alisema tangu waanze kutoa mafunzo hayo miaka

sita iliyopita, wamefundisha zaidi ya wataalamu 400 kwa Dar es Salaam na mikoa jirani. Kati yao, ni 150 kutoka halmashauri mbalimbali nchini.

“Ninafurahi pia katika kundi hili la wahitimu 48 baadhi yao wame-tokea vituo vya afya na Hospitali za Wilaya kutoka Mafia, Lindi, Mtama, Rufiji, Kasulu, Kibondo na maeneo mengine na zoezi hili ni endelevu,” alisema Prof. Museru.

Aliwahimiza kufanya kazi kwa

weledi na kujituma watakaporudi kwenye vituo vyao vya kazi ili kuonyesha mabadiliko ya uwapo wao baada ya mafunzo.

Prof. Museru alisema MNH imeboresha huduma zake kwa viwango vya ubingwa na ubobezi, hivyo alizataka hospitali zote nchini ngazi ya kanda, mkoa, wilaya na vituo vya afya kuendelea kuitumia ili kufundisha wataalamu katika maeneo mengi ambayo wana kikwazo.

Nipashe

MWANGA WA JAMII

Wakuu wa taasisi waliokaidi ukaguzi wa CAG wawajibike

BUNGE la Jamhuri ya Muungano wa Tanzania ambalo kwa sasa linaendelea na mkutano wake mjini Dodoma, limeishauri serikali kuzichukulia hatua taasisi zake nne ambazo zimekaidi kuwasilisha taarifa kwa Mdhhibiti na Mkaguzi Mkuu wa Hesabu za Serikali (CAG) kwa ajili ya kukaguliwa.

Hatua hiyo ya Bunge inalenga kuweka nguvu za kisheria kuhusu masharti ya ukaguzi wa umma, ambayo pamoja na mambo mengine, yanatakiwa hesabu zao kukaguliwa na CGA kila mwaka.

Taasisi hizo ambazo zimeamuliwa kuchukuliwa hatua ni Hospitali ya Taifa ya Muhimbili (MNH), Taasisi ya Tiba ya Mifupa na Mishipa ya Fahamu (MOD), Kampuni ya Mbolea Tanzania (TFC) na Shirika la Magazeti ya Serikali (TSN) linalochapisha magazeti ya Daily News, Sunday News na Habari Leo.

Agizo hilo kwa serikali juu ya kuzichukula hatua taasisi hizo, lilitolewa na Spika wa Bunge, Job Ndugai, wakati aki-soma uamuzi wa Kamati ya Bunge ya Hesabu za Serikali (PAC), uliofikiwa baada ya kuzihoji taasisi hizo.

Katika utekelezaji wa kamati hiyo iliyahoji mashirika II ya serikali ambayo hayakuwasilisha hesabu zake ili zikaguliwa na CAG kwa mwaka 2019/20 ili kujua kiini cha kutokutimiza matakwa hayo ya kisheria. Baadhi ya mashirika yalitoa sababu na hayo ambayo yameagizwa kuchukuliwa hatua hayakuwa na sababu za msingi licha ya kujieleza.

Licha ya hayo, Spika alisema baadhi ya taasisi zinashindwa kutimiza matakwa ya kisheria kuhusu ukaguzi kwa hofu ya kupata hati chafu, hivyo kukwepa kupeleka hesabu kama inavyotakiwa. Hata hivyo, Spika alisema mbinu hiyo imeshagundulika kwa mantiki hiyo ni vyema zikajirekebisha. Hatua ya Bunge kuingilia suala la hesabu za taasisi za umma kutokukaguliwa, imeonyesha wazi kuwa baadhi ya wakuu wa mashirika hayo hawafuati sheria kama ilivyoainishwa kikatiba, hivyo hawana budi kuchukuliwa hatua. Mbali na kuchukuliwa hatua kutokana na ukiukwaji wa sheria, jambo la kujiuliza ni kwamba nguvu hiyo ya ukaidi wanaitoa wapi?

Mashirika hayo pamoja na mengine kama Mamlaka ya Usimamizi wa Bandari Tanzania (TPA), Shirika la Mawasiliano ya Simu (TTCL), Shirika la Reli Tanzania (TTCL) na Shirika la Posta Tanzania (TPC), yalitajwa kuwa ni miongoni mwa taasisi ambazo hazikukaguliwa na CAG katika mwaka uliotajwa, hivyo kusababisha umma kujiuliza maswali yasiyo na majibu ya moja kwa moja.

Hata hivyo, baada ya taarifa za ukaguzi za CAG kuwasilishwa mbele ya Rais Samia Suluhu Hassan, baadhi ya wakuu wa taasisi kama vile TPA na TPC waliwajibishwa mara moja. Hata waliotajwa mbele ya Bunge, mamlaka za uteuzi wa viongozi wakuu, zinapaswa kuchukua hatua mara moja ili kuimarisha nidhamu katika utumishi na uwajibikaji kwa mujibu wa sheria.

Tunasisitiza hatua kuchukuliwa ikiwamo kuwajibishwa kwa wakuu wa taasisi hizo kwa sababu tabia kama hizo zikiachwa, kuna uwezekano baadhi ya watu wakaona ni jambo la kawaida kutokukaguliwa, hivyo kuongezeka kwa watu watakaokaidi sheria. Tabia kama hiyo ikiota mizizi kuna nafasi ya watu kufanya kazi kwa mazoea na hatimaye kuvuruga taasisi.

Kama wahenga wasemavyo ni bora kuzuia kuliko kutibu, ni vyema viongozi wa taasisi zilizotajwa wakajiwajibisha kabla ya kufikiwa na rungu la sheria kwa kuwajibishwa na kupata fedheha.

Nipashe hutolewa na kuchapishwa na:

THE GUARDIAN LIMITED

Mhariri Mtendaji: Beatrice Bandawe

Meneja Usambazaji na Masoko: Emmanuel Lyimo, 0716 500500

Mapokezi: 0745 700710

Matangazo: 0782 253676

Baruapepe: advertise@guardian.co.tz

Website: www.ippmedia.com

www.epaper.ippmedia.com

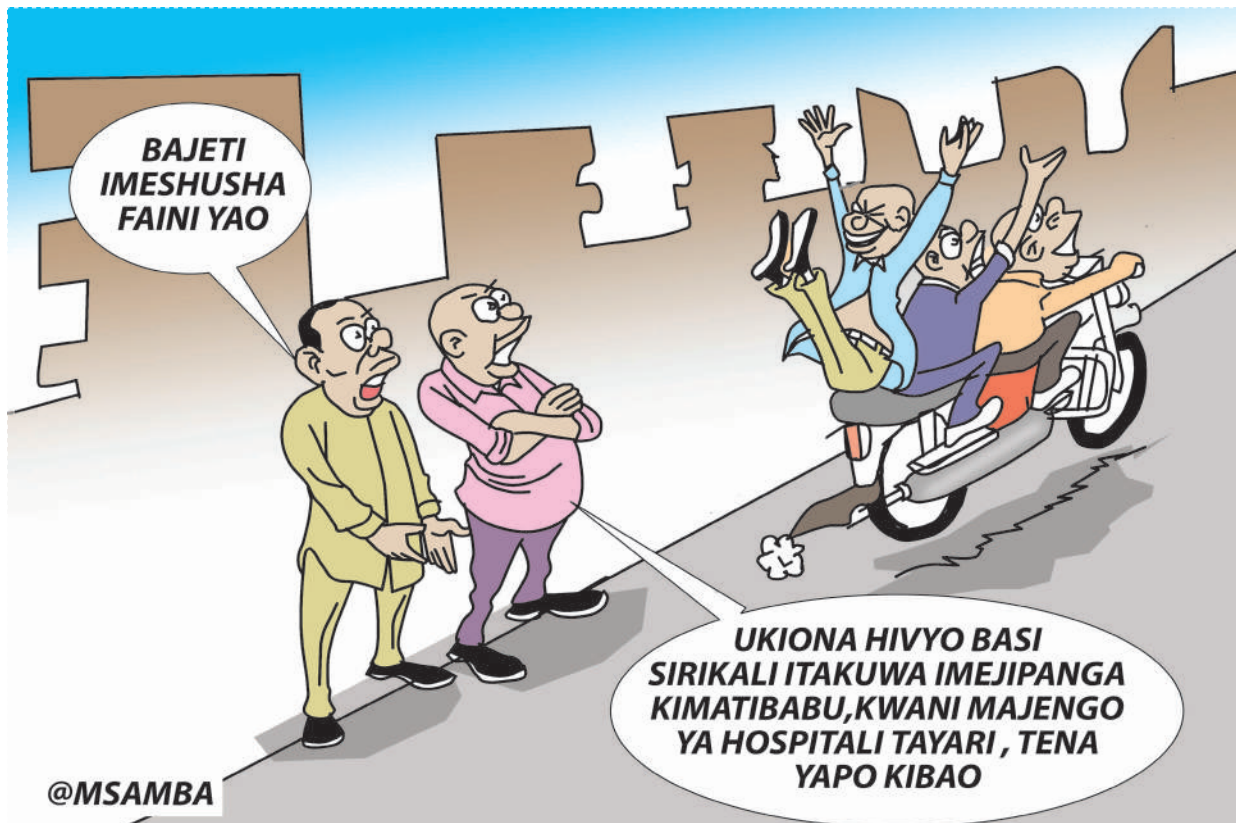

@MSAMBA



Na Sabato Kasika

Muungwana Lazima Nilonge

Kama mnataka mali, mtapata shambani, lakini

KILIMO kinatajwa kuwa uti wa mgongo wa taifa, huku ikielezwa kuwa asilimia 80 ya Watanzania ni wakulima, na kwamba sekta ya kilimo imeajiri ina mchango mkubwa katika ajira.

Hivyo kilimo ni nguzo ya muhimu kwa uchumi wa mtu mmoja na hata wa nchi iwapo kitaboreshwa zaidi kwa kumwezesha mkulima kuachana na jembe la mkono au plau hadi kufikia kilimo cha kutumia treka.

Bajeti ya Wizara ya Kilimo kwa mwaka 2021/22 imetaja vipaumbele saba ambavyo vitaongezewa mafungu ya fedha kwa ajili ya kuimarisha kilimo, utafiti ukiwa ni mojawapo wa vipaumbele hivyo.

Vipaumbele vingine ni kuongeza kiwango cha uzalishaji mbegu bora, uimarishaji wa huduma za ugani, kuimarisha kilimo cha umwagiliaji, kuimarisha upatikanaji wa masoko ya mazao ya kilimo.

Vingine ni uimarishaji wa kilimo anga kwa kununua ndege ya kudhibiti wadudu waharibifu na kuimarisha mifumo ya upatikanaji wa mitaji kwa lengo la kupanua wigo wa wakulima kupata mikopo yenye masharti nafuu.

Hivyo ndivyo vipaumbele vya bajeti ya wizara hiyo ambavyo vinatajwa katika hotuba bungeni, jijini Dodoma, ambavyo kimsingi ni vya muhimu, ingawa suala la kuachana na kilimo cha jembe la mkono halikuguswa.

Tangu nchi hii kupata uhuru, wakulima wengi wamekuwa wakulima kilimo cha jembe la

mkono, kwa kutumia jembe la kukokotwa na ng'ombe, huku baadhi wakitumia treka, lakini mbaya zaidi wakitegemea msimu wa mvua.

Mazingira hayo ni kama yanaondoa dhana isemayo kilimo ni uti wa mgongo wa taifa, kutokana na ukweli kwamba, hakimnufaishi mkulima wala taifa kwa kuwa uzalishaji wake hauwezi kuwa kama wa yule anayetumia treka.

Hali hiyo inaonyesha wazi kwamba, dhana ya kilimo ni uti wa mgongo wa taifa inahitaji kupewa uzito zaidi, kwa kuwawezesha wakulima nchini watumie matrekta kama njia ya kupiga hatua zaidi katika kilimo.

Kwa wenzetu walioendelea, mtu anayeitwa mkulima ni mwenye mafanikio, lakini hapa kwetu, mkulima ni 'chokambaya', na huenda hali hiyo inatokana na zana anazotumia katika kilimo.

Kaulimbui za kilimo ni uti wa mgongo wa taifa, siasa ni kilimo, kilimo kwanza na nyingine nyingi, zingesainia kubadilisha kilimo cha Mtanzania kutoka katika mazingira aliozea hadi kuwa cha kisasa.

Pamoja na vipaumbele vya wizara hiyo, ninaamini kwamba kuna haja ya kupiga hatia zaidi hadi kufikia hatua ya kumkomboa kutoka katika kilimo cha jembe la mkono na plau hadi kuwa cha kutumia matrekta.

Kilimo cha kutumia zana za kisasa kinaweza kumfanya mkulima akalima eneo kubwa zaidi na hata wakati mwingine kumwezesha kupata mazao

mengi ya chakula na biashara, kuliko ilivyo sasa.

Lakini pia wizara kujipanga kuimarisha kilimo cha umwagiliaji ni jambo la muhimu, kutokana na ukweli kwamba mabadiliko ya tabianchi yamekuwa yakisababisha wakulima kuku-tana na kero nyingi.

Wanaweza kuandaa mashamba, lakini mvua isinyeshe, au wakapanda mazao ikanyesha kubwa ikaharibu kile walichokipanada na hivyo kujikuta wanawana kidogo ambacho hawakutarajia.

Kuwapo kwa kilimo cha umwagiliaji ni hatua nzuri ambayo ikiwezekana, lakini pia suala la kuwatua Watanzania na jembe la mkono na kuwekeza zaidi katika kilimo kinachotumia zana za kisasa ni muhimu kwenye karne hii ya 21.

Si vibaya hiyo mikopo ya riba nafuu ikawa kwenye matrekta ili Watanzania waweze kukopa, na wakulima ambao hawana uwezo wa kifedha, zitafutwe njia ambazo Serikali itaona zinafaa kutumia zana hizo.

Wakulima kutumia jembe ya mkono na kutegemea msimu wa mvua, ni kilimo ambacho kwa ujumla wake kinachelewesha maendeleo yao, na huenda kinachangia kuwafanya baadhi ya vijana kutoka vijijini na kukimbilia mijini.

Hiyo inatokana na kwamba kilimo cha aina hiyo kimepitwa na wakati na pia si rafiki katika kulima eneo kubwa la shamba na hata uzalishaji wake unaweza kuwa mdogo, na hivyo kumfanya mkulima kukata tamaa.

SAFU

KWA MASLAHI YA TAIFA

Tumia nolle kutimiza nia njema ya Rais Samia kutenda haki



Na Pascal Mayalla

KARIBUNI tena kwenye safu yetu, leo tukiangazia ofisi ya DPP, mada zinazotokana na uwapo wa kilio cha Watanzania kutokana na kutotendewa haki na vyombo vya utoaji haki.

Ujio wa Rais SSH, umefufua upya dhima, ari na kasi ya haki kwa kauli zake na matendo ili kuwafuta machozi Watanzania na kuliponya taifa kwenye suala zima la utoaji haki.

Leo, ninatoa ushauri wa bure kwa DPP afanye nini ili kuwatendea haki Watanzania, ila kabla sijatoa ushauri, naomba niwatembeze kidogo kwenye ofisi ya DPP, kuangalia Dira, Dhima na Maadili ya Msingi ya ofisi ya DPP.

DIRA: Haki, amani na usalama kwa maendeleo ya Taifa, je ofisi ya DPP inatenda haki? Pasipo haki kuna amani? Pasipo amani kuna usalama? Pasipo usalama kuna maendeleo? Uchunguzi unaendelea miaka minne, bila kesi kusikilizwa, huku watuhumiwa wakisota gerezeni, hii ni haki gani?

DHIMA: Kushirikiana na wadau na kuendesha kesi bila woga, upendeleo ili kuhakikisha uwapo wa haki, amani, na usalama katika jamii. Je, ni ushirikiano gani ambao DPP anafanya na wadau, ili kesi ziendeshe bila woga, na upendeleo?

MAADILI YA MSINGI

(i) Uwajibikaji: kuwajibika katika utekelezaji wa majukumu kwa wakati, magereza zimefurika mahabusu, wengine ni zaidi ya miaka minne, uchunguzi unaendelea bila kesi kuanza kusikilizwa, huu ni uwajibikaji gani?

(ii) Kukubalika: Uthabiti na uwezo wa kuaminika na kuthaminiwa; kukubalika gani, kwa uthabiti gani na kwa uwezo gani wa kuaminika.

(iii) Uadilifu: Kwa maadili na uaminifu bila kuvumilia vitendo vya rushwa na ubadhiri; hili la rushwa kwenye vyombo vya utoaji haki, naomba nisilizungumze sasa, maana makala za Jaji Mkuu ndizo zinafuata, hili nitalizunguza mbele.

(iv) Uweledi: Kwa kujituma, kujitua, umahiri na utaalamu ndani na nje ya ofisi;

Huduma bora: Kwa kutoa huduma bora kwa kufanya kazi pamoja, hesima na adabu, hili pia linahitaji data journalism (uandishi wa takwimu).

HITIMISHO NA MAPENDEKEZO.

1. DPP, Mheshimiwa Rais, Mama Samia ameonyesha nia ya dhiti kwa kauli na matendo kutaka Watanzania watendewe haki, mpira sasa uko uwanjani, mezani kuanzia Jeshi la Polisi, IGP,

DCI, DPP, na Mahakama, kujipanga kucheza huu mchezo kwa mujibu wa kifungu cha 26 (I) ambacho kinatoa "Kila mtu ana jukumu la kuzingatia na kutii Katiba hii na sheria za Jamhuri ya Muungano wa Tanzania".

2. DPP haipaswi kuanzisha mashtaka bila kuwa na ushahidi wa kutosha, na badala yake atumie wakati wake wote kufanya uchunguzi, ili kesi inapoteleka mahakamani ni kwenda kusikilizwa tu. Kifungu cha 8 cha Sheria ya NPSA kinatoa mwongozo mzuri kwa DPP juu ya vigezo vya kuzingatia anapofanya uamuzi wa aidha ashitaki au la.

3. Kama ilivyo kwa haki ni stahiki ya mtuhumiwa na sio hisani, dhamana pia ni haki ya mshitakiwa na sio hisani, tunapaswa kubadilisha sheria zetu, ili kila kosa liwe linadhaminiwa, isipokuwa makosa ya mauaji ya kukusudia, ujambazi kutumia silaha na kadhalika, au kama mtuhumiwa ni hatari na anaweza kuhatarisha uchunguzi au upelelezi, lakini Tanzania lazima tufike mahali, mpaka mtuhumiwa anafikishwa mahakamani, lazima kuwe ushahidi wa kutosha, sio mtu anatiwa mahabusu miaka nane!

4. Watu wasiwekwe mahabusu,

bila kujiridhisha kwanza kwa ushahidi usiotia shaka kuwa ni wahusika wa jinai husika, inapotokea wakakutwa hawana hatia, hakuna kiwango chochote cha fidia kinaweza kuwafidia muda waliopoteza magerezani. Nchi za wenzetu, DPP hawezi kuwakamata watu na kuwasweka mahabusu kabla hajakamilisha uchunguzi.

5. Ni wakati sasa wa DPP kutumia kikamilifu mamlaka yake ya Nolle Prosequi na kuondoa mashtaka dhidi ya watuhumiwa wote, katika kesi zote ambazo zina muda mrefu na zina suasua bila uchunguzi kukamika, au bila kusikilizwa kwa sababu ya kukosekana kwa ushahidi wa kutosha.

6. Lengo la kumsweka mtu mahabusu kwa makosa ya kudhaminiwa ni ili kumzuia asitoroke, Kitambulisho cha Taifa kina taarifa zote muhimu, hivyo kwa makosa madogo madogo, polisi wafanye uthibitisho wa taarifa hizo, kitambulisho cha taifa kitambuliwe kama hati rasmi ya dhamana kujidhamini wenyewe kwa makosa madogo, hakuna haja ya kuwaweka watuhumiwa mahabusu kwa kesi ya kuiba kuku.

pascomayalla@gmail.com
0754270403

Uadilifu: Kwa maadili na uaminifu bila kuvumilia vitendo vya rushwa na ubadhiri; hili la rushwa kwenye vyombo vya utoaji haki, naomba nisilizungumze sasa, maana makala za Jaji Mkuu ndizo zinafuata, hili nitalizunguza mbele.

MADONGO YA MGAGAGIGIKOKO



Na Joseph Kulangwa

JAMBO usilolijua ni sawa na usiku wa kiza. Wengine husema usihukumu kitabu kwa kuangalia jalada lake tu, ingia ukisome kwanza ndipo utajua ndani kuna nini.

Wapo watakaosema ukitaka kujua uhondo wa ngoma ingia uicheze. Au adhabu ya kaburi aijuaye maiti. Wengine kitanda usichokilalia hujui kunguni wake.

Semi zote hizi zinamaanisha kuwa huwezi kukisema kitu, mpaka kikufike, sawa na kusema aisifuye mvua imemnyea. Wapo watu unaweza kuwahukumu kwa tabia, matendo na kauli zao, lakini ukosea.

Aliyekuwa Mkuu wa Mkoa wa Mwanza, Albert Chalamila ni watu wa aina hii. Ni mtu machachari sana, asiyetofautiana na wengine wenye kimo kama chake, ambacho naye hujisifia kuwa nacho na wala hakimsumbui.

Amekaririwa hivi karibuni akisema: "Kuteuliwa kwetu kuwa maRC haikuwa kazi nyepesi, wengi waliitamani, na sisi pia tulitamani. Wengine waliokuwa wanaona tulivyokuwa tumejikunyata, wanachora mpaka vipicha kwamba haka ka-

jamaa ka Mbeya na baadaye wakati huo, haka Mama anza nako..."

Kauli hii inajishajihisha na jinsi anavyojiona kiumbo, kwamba ni kajamaa kadogo. Angekuwa hakubaliani na alivyo, wala asingethubutu kusema hayo. Lakini usimhukumu kwa umbile lake. Ingia akilini mwake ndipo utamjua Chalamila.

Mwanzo akiwa Mkuu wa Mkoa wa Mbeya, akaingia shuleni na kupoka madaraka ya walimu na kucharaza viboko wanafunzi wotovu wa nidhamu, nilikuwa mmoja wa waliomhukumu kwa umbo lake, bila kuingia akilini mwake.

Ikafuatia siku za karibuni kabla Rais John Magufuli hajatutoka, akatoa kauli fulani hivi karibu na msiba wa Dk Magufuli, nikamhukumu tena kwa kumwagalia bila kumtafakari kiundani.

Alipohamishiwa Mwanza kuanza kazi, kabla ya juzi kutumbuliwa, akaanzia kwenye kukagua mazingira ya jiji hilo na kukutana na baadhi ya wafanyabiashara.

Nikamsikia akizungumzia msamaha wa matibabu kwa wazee, kwamba umri usifuatwe, kwamba kwa kuwa una miaka 60 au zaidi,

basi ndio uende hospitalini na Prado ukagombe Panadol ya Sh. 500, wakati malengo ni kwa wasiojiweza.

Akiwa baa fulani hivi, ambako alilalamikiwa kuwa inapiga muziki mkubwa na kusababisha makelele, hivyo serikali ya wilaya kuifunga, tofauti na matarajio, akasema:

"Mheshimiwa Rais Samia (Suluhu Hassan) anahamasisha wawekezaji, kufunga biashara kwa kumissbehave (kukosa nidhamu), kuwa kuna kelele nyingi ... kuna kelele nyingi hata makanisani, barabarani inategemea kiasi gani noise ni pollution (kelele ni uchafuzi wa mazingira).

"Wananchi wa Nyamano waliokuwa wakilalamika lakini tutazungumza nao..." Akamgeukia mwenye baa na kumwambia: "Endelea kufanya biashara ili uservice (ulipe) mkopo wako, una watumishi wangapi, 60, umesaidia sana ajira, kama kuna masuala ya kiusalama, kama kuna jambo lolote tutamnyakua mmoja mmoja anayehusika na si kufunga biashara.

"Fanya kazi zako watu wanywe bia, bia ni uchungu, lakini wanywe kwa nidhamu, wana wajibu waku-tunza amani, nawe una wajibu wa

kulipa kodi na kulipa watumishi wako mishahara. Sisi baa kufanya kazi tunapunguza mambo mengine huko mitaani.

"Kila mtu anastarehe yake, ili mradi isimdhuru mwingine, mwingine starehe yake ni kwenda kanisani na kuimba, mwingine ni...". Alichokimaanisha Chalamila, ni kwamba lipi bora kung'oa mwiba mguuni uchechemee au kukata mguu usitembe kabisa. Mtu au baadhi ya watu wanasababisha kelele au vurugu baa, kwa nini wasikamatwe na kuondolewa, badala ya kufunga baa!

Ukifunga baa si tu utaathiri kipato cha mwenye baa, si tu utaumiza familia za mwenye baa na wafanyakazi wake, lakini mbaya zaidi utaathiri kipato cha nchi kutokana na kodi anayolipa mwenye biashara yake. Nani ananufaika hapo sasa?

Utamwona kabisa Chalamila anakwambia kunywa bia kiasi ulicho na uwezo nacho na kwa wakati unaoona unakufaa, ili nchi iendelee kuvuna kodi. We nani usimwelewe Chalamila. Mbona mimi sasa namwelewa tofauti na zamani.

Alamsiki!

Hatimaye namwelewa RC Chalamila

KONA YA UKWELI



Na Thobias Mwanakatwe

JUNI 10, 2021 itabaki kuwa historia kwa aliyekuwa mkuu wa Mkoa wa Mwanza, Albert Chalamila, kutokana na kuwa mkuu wa mkoa wa kwanza kutumbuliwa na Rais wa awamu ya sita, Samia Suluhu Hassan.

Chalamila amemaliza takribani siku 17 tangu alipoteuliwa na Rais Samia Mei 15, 2021 kuwa Mkuu wa Mkoa wa Mwanza akitokea Mkoa wa Mbeya ambao alihudumu huko kwa miaka kadhaa.

Kimsingi, ni mtendaji mzuri lakini tatizo kubwa alionalo ni kauli zake kwa kuwa hajui kuchunga ulimi wake. Hajui jambo hili aliongelee mahali gani na inawezekana hilo ndilo limemponza japo siri ya kutenguliwa kwake itabaki kwa aliyemteua.

Kutenguliwa huko kwa Chalamila, kumeonyesha mawazo halisi namna watu walivyokuwa wanamtazama kijana huyo mzaliwa wa Mkoa wa Iringa.

Kiburi cha Chalamila kilianzia siku ambayo Hayati Dk. John Magufuli, aliyekuwa Rais wa awamu ya tano wa Jamhuri ya Muungano wa Tanzania alipokuwa ametua kwenye ziara mkoani Mbeya.

Nakumbuka Dk. Magufuli aliwaambia wananchi katika uwanja

Sikio la kufa halikumsikia RC Albert John Chalamila

wa Ruanda Nzovwe kuwa licha ya kujua kuwa hawamtaki Chalamila ataendelea kumwacha pale pale na akafanya hivyo.

Duru za siasa zinaeleza kuwa kwa ukaribu wa Chalamila na Hayati Dk. Magufuli hata baadhi ya wajumbe wa kamati nyeti za Mkoa wa Mbeya ikiwemo Kamati ya Siasa ya CCM mkoani humo walikuwa wakimwogopa badala ya kumheshimu.

Hali hiyo ikamfanya Chalamila kuwa mpweke kwa kuendelea kusifiwa huku 'wakim'ong'a' au kumzooda huku yeye akidhani anakubalika kumbe wanammaliza kiaina.

Na kimsingi alichokifanya Rais Samia ni mabadiliko sahihi yanayoenda kuboresha utendaji wa kazi ndani ya mikoa yao na serikalini kwa ujumla.

Chalamila mara kadhaa amekuwa mtu wa kutoa kauli mbalimbali ambazo kwa lugha nyepesi unaweza kumwita mropokaji. Kwa nafasi yake kama mkuu wa mkoa si busara sana kuwa mropokaji.

Ninachoweza kusema Chalamila siku nyingi sana alikosa maadili ya kiutumishi ndiyo maana ilikuwa kila anapozungumza lazima aibuwe jambo jipya na la kushangaza.

Alijisahau kuwa maadili ni viwan-

go vya uadilifu vinavyotazamiwa na wananchi kwa mtumishi yeyote wa umma. Maadili huwekwa kwa njia ya Misingi, Kanuni, na Miongozo inayotakiwa katika Utumishi.

Kwa hiyo mwenendo wa kila mtumishi wa umma hutazamiwa na wananchi kufuata kanuni, misingi na miongozo hiyo. Kanuni na misingi hiyo huwekwa kwa kuzingatia utu, dhamira safi, maslahi ya walio wengi, ubora na utamaduni wao. Maadili huzuia matumizi mabaya ya madaraka au dhamana.

Maadili huiwezesha serikali na taasisi zake kufanya kazi kwa kuaniniana na kutegemeana na pengine pasipo kuingiliana. Kwa hiyo, maadili hutumika kupima ubora wa huduma au dhamana iliyotolewa na waliokabidhiwa. Chalamila kama angeyajua yote haya mapema yasingemtokea yaliyomtokea.

Nakumbuka siku moja alipofanya ziara katika wilaya ya Kyela ambako wananchi walikuwa wamekumbwa na mafuriko.

Maneno aliyowaambia wale waathirika wa mafuriko hayakuwa mazuri kiukweli na wananchi wale walibaki kunung'unika maana hawakuamini mtu mwenye hadhi ya RC anaweza kutoa maneno ya ajabu kama yale.

Katika kuonyesha Chalamila hakupendwa na baadhi ya wananchi wa mkoa wa Mbeya, siku Rais Samia anamhamisha Mbeya na kumpeleka Mwanza, kinamama wajasiriamali wa eneo la SIDO, walifanya sherehe kufurahia kuhamishwa kwake.

Kimsingi, viko vituko vingi ambavyo vimefanywa na Chalamila katika utumishi wake ambavyo havikuwafurahisha wananchi na hata viongozi wenzake wa serikali.

Juni 2, mwaka huu, wakati Rais Samia akizungumza na viongozi wa teule baada ya kuwaapisha, Ikulu, Chamwino mkoani Dodoma, alisema Chalamila ni petroli na kueleza kuwa Katibu Tawala wa Mkoa wa Mwanza, Ngusa Samike, yeye ni kiberiti kwa sababu ni mkimya lakini ana mambo yake katika utendaji.

Chalamila, kwa mtazamo wake aliona kuelezwa hivyo ni kama amepewa sifa, badala ya kujitafakari basi akaendelea kulipuka hata mambo ambayo hayana msingi.

Kimsingi nimalizie kwa kusema Chalamila lilikuwa ni sikio la kufa ambalo halikusikia dawa.

MUNGU IBARIKI TANZANIA

Kwa maoni na ushauri tumia barua pepe mwanakatwe2015@gmail.com

Nakumbuka Dk. Magufuli aliwaambia wananchi katika uwanja wa Ruanda Nzovwe kuwa licha ya kujua kuwa hawamtaki Chalamila ataendelea kumwacha pale pale na akafanya hivyo.

DARASA LA NDOA



Na Mch.Dk. Enock Mlyuka 0744000066

NDOA ni taasisi ya kwanza ya kijamii aliyoianzisha Mungu hapa duniani. Taasisi hii ili idumu inahitaji malezi ya mume na mke. Upendo wa dharti unapokuwapo huchangia katika malezi bora ya ndoa.

Upendo hauji kimiujiza bali hutengenezwa.

Upendo katika ndoa hutengenezwa kwa matendo na kauli njema za mwenzi. Swali la msingi la kujiluliza ni hili: Je, Kauli na matendo yako kwa mwenzi wako ni baraka au karaha?

Mwanandoa mwenye upendo wa dharti atamtendea na kumneema mema mwenzi wake. Upendo ni kutenda wema na kunena mema juu ya binadamu mwingine.

Mwanandoa mwenye upendo wema hukataa roho ya ubinafsi na kiburi, hutanguliza mahitaji na kujali hisia za mwenzi wake. Penye upendo wa dharti pana kujengana, kuimarishana, kushirikiana, kusaidiana, kutunzana, kuchukuliana, kuheshimiana, na kusameheana ili kufikia malengo na mafanikio ya ndoa.

Mwenzi mwenye upendo wa dharti hushauri na kuonyesha moyo wa uvumilivu kwa kuwa ubora wa mwenzi hubebwa na kasoro za mwenzi wake.

Hii ina maana kuwa mwanan-

DHANA YA UPENDO WA DHARTI KATIKA NDOA

do huongeza thamani na kuonsha ubora wake pale anapofanikiwa kumsaidia mwenzi wake katika udhaifu alionao. Mwenzi mwenye upendo wa dharti hushauri bila kuchoka na kumwomba Mungu ili ashughulike na udhaifu wa mwenzi wake badala ya kunung'unika.

Upendo wa dharti ni kizuizi cha hasira na uamuzi hatarishi. Upendo wa dharti humsukuma mwanandoa kufikiri athari za hasira na uamuzi wake juu ya mwenzi wake. Upendo wa dharti huleta utu katika hushughulika na migogoro.

Upendo wa dharti hauweki vinyongo na kumbukumbu za makosa wala kulipiza visasi, bali humsukuma mtu katika kusamehe makosa na kuendeleza maisha.

Upendo wa dharti huvutia tabia ya kupenda kusema ukweli kwa kuwa ukweli hutuweka huru na udhalimu.

Ukweli ni chimbuko la haki katika maisha.

Pamoja kwamba ukweli unauama lakini ukweli ni dawa ya nafsi iliyojeruhiwa na yenye kutamani mambo mema. Hivyo, wanandoa wajifunze na kupenda kuelezana ukweli kuhusu maisha na mata-manio yao. Kuweka mambo moyoni hakuleti tija bali hubomoa afya na maisha.

Siku zote upendo wa dharti huleta ulinzi (protection). Upendo wa dharti humsaidia mwenzi kujisikia

yuko salama katika uhusiano wake wa ndoa; humlinda dhidi ya vitendo vya ukatili na kuleta msukumo wa kutenda mema. Upendo wa dharti husimika uhusiano wa wanandoa na kuwafanya kuwa wamoja zaidi.

Upendo wa dharti huleta tumaini na uhai wa ndoa.

Wanandoa wanaopendana huaniniana.

Kutokuaminiana katika ndoa huleta hofu na mashaka ambayo humuondolea mwenzi hali ya kujiamini.

Chochote kinachopita mbele yake ataona anaibiwa au anasemwa yeye.

Maisha yenye hofu na mashaka ni utumwa na hudhoofisha afya ya mwili na akili.

Upendo wa dharti huleta tumaini (hopes) kuhusu maisha. Siku zote upendo huu huleta msukumo kwa mwenzi wa kuona mbele zaidi au mema yajayo.

Kuruhusu fikra zetu kuona mambo katika mtazamo chanya ni mwanzo wa kuruhusu maisha yenye ushindi na mafanikio ndani yetu. Wanandoa wanapokuwa na mtazamo chanya kuhusu maisha yao wanakuwa wamechagua amani na furaha kuingia ndani yao.

Maisha ni pamoja na utamu na uchungu.

Upendo wa dharti haushindwi na lolote hata pale yanapotokea

mabadiliko katika maisha.

Mwanandoa mwenye upendo wa dharti huwa hakimbii matatizo, bali humtia moyo na kumfariji mwenzi wake wakati wa huzuni na changamoto.

Kila ndoa hupitia hatua mbalimbali za maisha. Hatua hizo na mabadiliko yanayotokea ndio yaletayo changamoto.

Kila ndoa nzuri imepitia changamoto. Kwa hiyo, wanandoa wawe tayari kuzikabili changamoto na kuyapokea mabadiliko

Upendo wa dharti wa mwenzi huonekana na kuthibitishwa wakati wa changamoto.

Uwapo wa mwenzi uonekane katika raha na shida.

Ndoa zilizodumu na zenye furaha ni zile ambazo changamoto zilipotokea, wanandoa walizikabili kwa pamoja.

•Dk. Mlyuka ni Mchungaji wa Kanisa la Kiinjili la Kilutheri Tanzania (KKKT) na Mkurugenzi Mtendaji wa Tanzania Marriage and Child Care Foundation (TaMCare), asasi inayojishughulisha na masuala ya ndoa, familia na malezi. Kwa maelezo zaidi, tembelea www.tamcare.or.tz. Fuatilia mafunzo zaidi katika tamcaretv online. Kwa maoni na ushauri wasiliana naye kwa: info@tamcare.or.tz au +255744000066.

Upendo wa dharti huleta utu katika hushughulika na migogoro. Upendo wa dharti hauweki vinyongo na kumbukumbu za makosa wala kulipiza visasi, bali humsukuma mtu katika kusamehe makosa na kuendeleza maisha.

MAISHA

JUNI 13, 2021

Nipashe

Baba, Mama na Mwana

Jumapili



Ukurasa 14

**Furahia
kashata
ya nazi**



MAISHA NI NYUMBA

Uchafu chanzo cha
kuharibika nyumba

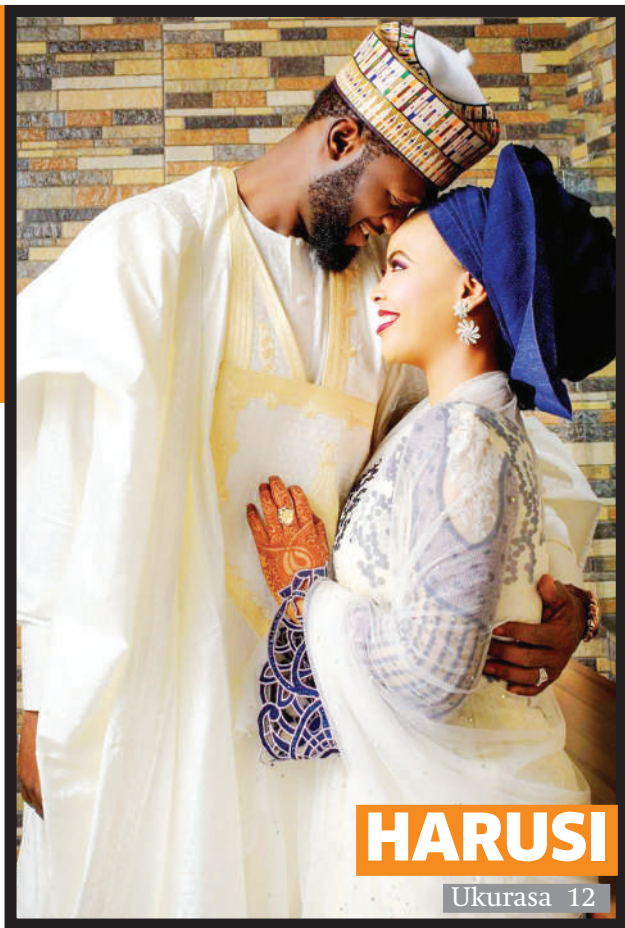

HARUSI

Ukurasa 12



**Shanga zaidi
ya urembo**

Ukurasa 14

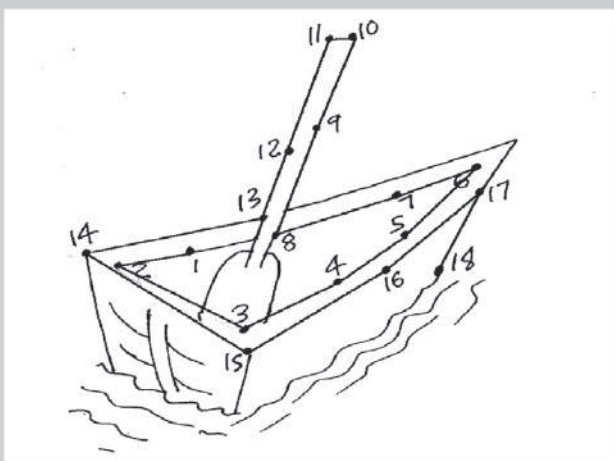

U	K	U	T	A
		L		N
S	H	A	B	A
A		J		
A	P	I	Z	A

AMSHA AKILI

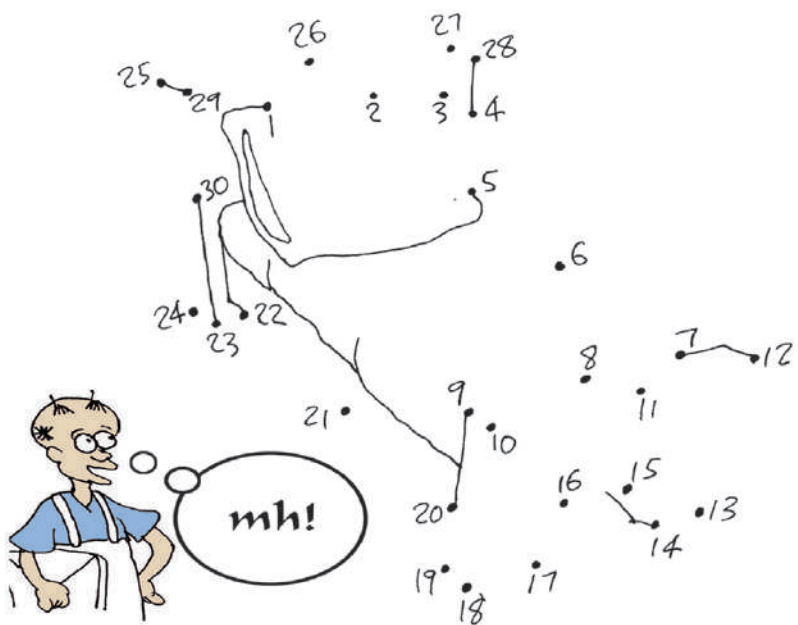

TOA TOFAUTI 5



WATOTO

PAKA RANGI

FUMBO TOTO

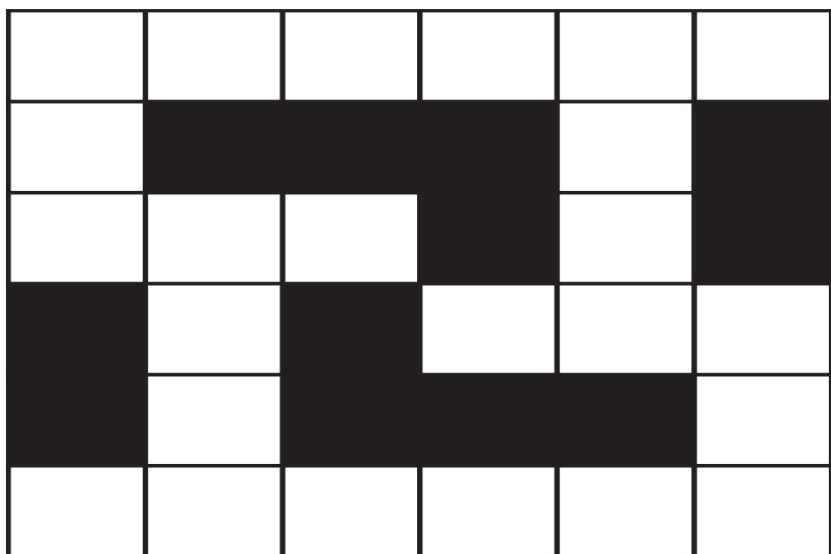

Jaza maneno yafuatayo katika vyumba vilivyopo wazi:
BAA, AGA, APA, TAA,
UMMA, GOLI, SILIBA, TUNGUA

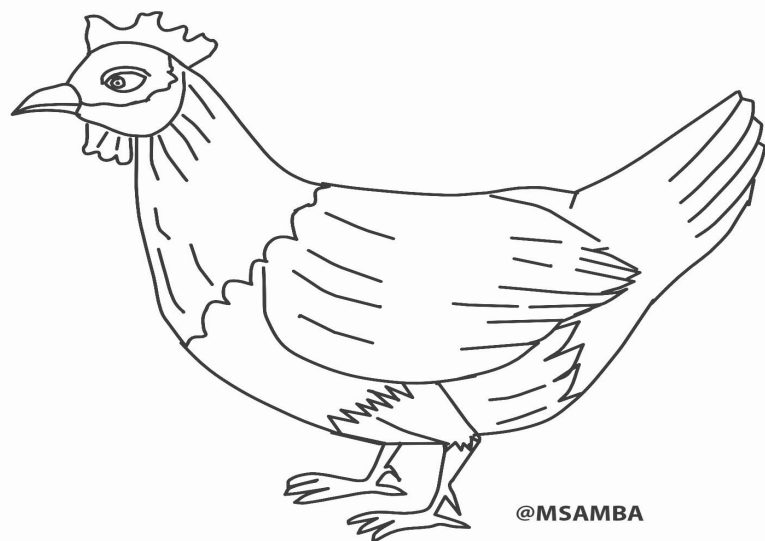

@MSAMBA

CHEKA

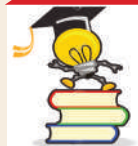

Alichokifanya daktari

JAMAA mmoja alikuwa anaumwa sana, mkewe akamwita daktari, alipofika akamkuta jamaa kafumba macho

Dokta: Huyu mbona amekwisha kufa?

Jamaa: Sijafa mbona unaniombea mabaya!

Mke: Hebu nyamaza bwana acha kubishana na wataalamu.

SWALI

Mstari wa Ikweta unapita katika nchi ngapi za Afrika Mashariki?

MAISHA NDIVYO YALIVYO

Na Flora Wingia



Ijue kanuni ya kuumba mambo mapya katika maisha yako

KARIBU tena msomaji tuendelee kujadili masuala kuhusu maisha yalivyo. Ni mambo ambayo yapo na yanatokea sasa, lakini yalishakwapo hata kabla ya kuwekwa kwa misingi ya dunia.

Hakuna jambo jipya chini ya jua kwani yanayotokea yalishakuwako tangu zamani za kale kabla ya sisi. Mungu alishatuchagua kabla ya kuwekwa misingi ya dunia kwa hiyo chochote kinachotokea kwenye maisha yako, tayari kilishatokea kabla.

Zipo kanuni jinsi gani unaweza kuumba jambo jipya. Unaweza kujiluliza; Ni njia gani, ni kanuni ipi, ni siri ipi ambayo unaweza kuitumia kuumba mambo mapya?

Kuna watu hawana mambo mapya katika maisha yao. Wapo waliokaa kwenye mambo ya zamani kwa muda mrefu hata wanafikia hatua wanaambia; 'huyu hana jambo jipya', yaani amezoeleka kwa mambo ya zamani.

Ni vizuri uelewe kabla kitu cho-

chote hakijatokea katika ulimwengu wa damu na nyama(kile macho ya mwili yanaona), tayari kilianzia kutokea katika ulimwengu wa roho. Watu wengi hawajaelewa kwamba ili kitokee kitu kipya hakianzi kutokea katika macho ya kawaida bali katika ulimwengu wa roho.

Hata Mungu katika maandiko yake anasema alituchagua kabla ya kuwekwa misingi ya dunia. Kabla hatujatoka tumboni mwa mama zetu alitutakasa, na kwamba kabla hatujaingia kwenye tumbo alitujua. Kwa hiyo wapo watu wengi ambao hawaelewi jinsi ya kuumba mambo mapya. Hawaelewi wafanyeje ili waende kwenye hatua mpya. Hiyo ni kwa sababu hawazielewi kanuni za kiroho. Wafanyeje ili waende kwenye msimu mpya au viwango vipya, kwao ni kitendawili.

Mpenzi msomaji, ipo siri unatakiwa uwe nayo ili uweze kuumba vitu vipya. Wapo watu ambao hawauoni kitu kipya kwa sababu

hawaelewi kwamba ipo kanuni ya Mungu ya kuumba mambo mapya inayotawala katika ulimwengu wa roho.

Kabla kitu hakijatokea, Mungu huwa anaanza kukiandaa. Ramani, mipango huwa inakuwepo. Upo msemu wa kiungu kwamba, "naliamani, nikatamka". Imani chanzo chake ni kusikia. Ni kuwa na hakika ya mambo yatarajiwayo ambayo hayajatokea.

Watu wengi leo tunakata tamaa, tunapata shida kwa sababu tunataka mpaka jambo litokee ndipo tuanze kushuhudia kwa kumshukuru Mungu. Kanuni ya kiroho ya kuumba mambo mapya ni kwamba unanza kulitangaza jambo na kuliona kabla halijatokea.

Wapo watu wengine ambao hawaelewi hii kanuni ya kiroho. Kwa mfano, binti anasubiri mpaka achumbiwe na kijana ndipo asema Mungu ameshatenda. Kumbekabla ya kutokea alipaswa kuona kwanza.

Watu hawauoni kitu kabla ya ku-

tokea. Kinachowasumbua wengi ni kwamba hawana macho ya rohani ya kuona. Utasikia mtu analia biashara haiendi, sifanikiwi kumbe hawana macho ya kuona mbele. Hawaingii katika vitabu vya Mungu kujua Mungu amekusudia nini katika maisha yao.

Ikitokea shida, wanaishia kutumia macho ya kawaida, ni mwilini kutafakari. Matokeo yake analalamika mbona shida haziishi. Jifunze kuwa na jicho la mbele, jicho kama la ndege Tai. Huyu ndege ana jicho la kuona kilomita tatu hadi saba hata gizani.

Kama nilivyoeleza kwamba wengi hawauoni mambo mapya kwa sababu kanuni ya Mungu ya kuumba jambo jipya hawajui. Mungu anaona kabla. Hakuna kitu chochote leo kinatokea ambacho hakijawahi kutokea. Ndio maana wakati mwingine Mungu anakuonyesha ndoto, unanza kuota ndoto nzuri kwani kila kitu kinachotokea huanzia ulimwengu wa roho.

Huwezi kuwa na kitu chochote kizuri kama hujakiona kabla. Ungekuwa unaona usingekata tamaa. Maisha Ndivyo Yalivyo. Ungekuwa unaona mpango wa Mungu kwa maisha yako, wala usingesumbua watu mbalimbali wakiwamo watumishi wa Mungu.

Kama ni kuolewa au kuoza anza kuona. Kama ni kuzaa anza kuona mtoto yupo. Wewe kazi yako ni kutaja kile ambacho umekusudia kwa Mungu kitokee. Wengi hawauoni ufugaji, biashara kubwa kwa sababu wanatumia macho ya kawaida.

Huwezi kupata kitu ambacho hujakiona na kukitamani. Mtu yeyote aliyeinuliwa na kufanikiwa aliona kabla. Ni muhimu sana kutumia macho ya rohani kuona kile Mungu amekusudia katika maisha yako. Mungu anatuonyesha vitu vingi lakini hatuviweki maanani. Unachonyesha amini kitatokea.

Niishie hapa kwa leo. Je, una maoni, Kisa? Tuma ujumbe mfupi kuptia 0715268581.

NAWAZA KWA SAUTI

Na Salome Kitomari



Kodi za majengo, laini za simu na miamala zifafanuliwe kwa umma

KESHO wabunge wataanza mjadala wa bajeti ya serikali katika maeneo ya vipaumele, kodi zilizoondolewa, kupunguzwa na kuongezwa kwa mwaka 2021/22.

Wabunge ambao ndio wawakilishi wa wananchi, watazungumza kwa niaba ya wananchi wa majimbo na makundi mbalimbali kisha kama watakubali watapitisha bajeti hiyo ambayo itaanza kutekelezwa Julai Mosi, mwaka huu.

Kwa ujumla, bejete imeuma na kupuliza kwa maana ya kwamba yako maeneo yenye maumivu kama kwenye kodi mpya kwa laini za simu, miamala na ulipaji wa kodi ya ardhi kupitia luku za umeme pamoja na nyongeza ya kodi kwenye mafuta ya magari kwa ajili ya barabara.

Yako maeneo yenye kicheko hasa kwenye makosa ya usalama barabarani kwa bajaji na bodaboda na bidhaa za zinazozalishwa nchini kama za ujenzi ambazo zinatumia na wananchi wengi.

Pia kuna ubunifu katika kuwa na vyanzo vipya vya mapato kama kodi za majengo kulipwa kwa kutumia luku kila mwezi maana yake serikali ina uhakika wa kupata fedha kila mwezi kwa kuwa umeme ni hitaji la lazima kwa kila aliyeunganishiwa.

Ni jambo zuri ila linahitaji kufafanuliwa vyema hasa kwa kuwa ziko nyumba ambazo wanaishi wapangaji ambao wana wajibu wa kulipa bili za umeme wenyewe na ziko nyumba kwenye paa moja lakini wanaishi wapangaji wengi kulingana na muundo wa ujenzi wa mhusika.

Pia ziko nyumba za ghorofa wanaishi watu wengi, lakini ziko nyumba za wananchi wa hali ya chini sana kule vijijini ambao hata kununua umeme ni changamoto bali hununua pale wanapota akutumia yaani kuwashataa kwa muda mfupi sana usiku na kuzima ambaye atalipa sawa na mwenye nyumba ya biashara.

Pamoja na ubunifu huu ambao ninauunga mkono, bado kunahitajika ufafanuzi ili kuondoka mkanganyiko na usumbufu.

Lakini sasa ni wakati wa Shirika la Umeme Tanzania (TANESCO) kuongeza kasi ya usambazaji wa umeme kwa kuwa bado kuna wananchi wengi wameshalipia lakini bado hawajafikishiwa huduma hiyo na wengine wanatamani iwafikie lakini haiwezekani kwa kuwa wanahitaji kugharamia nguzo nyingi. Kwa tafsiri rahisi ni kiwa bajeti imefunganisha makazi na huduma ya umeme kwamba kwa kadri wananchi wengi watakavyo-

pata umeme ndivyo serikali itaendelea kupata kodi nyingi.

Lingine ni laini za simu kutozwa kodi kulingana na matumizi kwamba ni Sh. 10 hadi 200 kwa siku. Hili linapaswa kufafanuliwa kwa kuwa wako ambao hawaweki fedha kabisa kwenye laini zao bali hupigiwa tu. Lakini kuna ambao simu ni sehemu ya kazi lazima wawe hewani muda wote kama waandishi wa habari.

Kuhusu kutoza kodi kwenye miamala ya simu kuanzia Sh. 10 hadi 10,000 kwa kadiri ya matumizi ni muhimu sana nalo likamulikwa kwa kuwa wako watakaoumia au inaweza kupunguza matumizi ya kutuma na kupokea fedha mtandaoni.

Lakini wako mawakala wanaotoa huduma ya kutuma na kupokea fedha ambao wanalipa kodi ya Mamlaka ya Mapato Tanzania (TRA) na kodi za halimashauri walizomo ambayo si chini ya Sh. 200,000 kwa mwaka. Je, hawa nao watatozwa kodi ya laini za simu na miamala?

Ikiwa watatozwa kodi ya laini ya simu kwa kadiri ya matumizi ni wazi kuwa matumizi yao yatakuwa ya Sh. 200 mwa siku maana yake ni Sh. 6,000 kwa mwezi na 72,000 kwa mwaka, hivyo kama ana laini nne maana yake ni Sh.

“

Yako maeneo yenye kicheko hasa kwenye makosa ya usalama barabarani kwa bajaji na bodaboda na bidhaa za zinazozalishwa nchini kama za ujenzi ambazo zinatumia na wananchi wengi.

288,000 kwa mwaka.

Mtu huyu bado hajatozwa kodi ya miamala na kwa kuwa kazi yake ni kutuma na kupokea fedha maana yake anamzunguko mkubwa wa fedha hivyo anatakiwa kulipa Sh.10,000 kwa mwezi ambayo ni sawa na Sh.120,000 kwa mwaka.

Ukijumlisha kodi hizi zote maana yake anayefanya biashara ya fedha mtandaoni akiwa na laini nne anapaswa kulipa kodi ya zaidi ya Sh. 600,000 kwa mwaka, ndiyo maana nawaza kwa sauti bila ufafanuzi wa kina kuna uwezekano wa watu kuumia na kufunga biashara.

Hakuna ubishi kasi ya ukuaji wa biashara za fedha mtandaoni kutokana na kodi zilizo poa faida yake imepungua sana kiasi cha watoa huduma kutopata faida kama iliyo patikana zamani, lakini sasa zimekuja kodi nyingine mpya.

Ufafanuzi wa serikali utasaidia kustawisha biashara nchini, kwa kuwa kila mtu atajua matumizi yake kwa mwezi ni kiasi fulani basi analipa kiasi fulani, lakini kodi nyingine kama TRA na halimashauri bado zitaendelea kuwepo au la, kama atazilipa maana yake huyu mwananchi ana mzigo mzito wa kubeba.

Mungu ibariki Tanzania

HARUSI

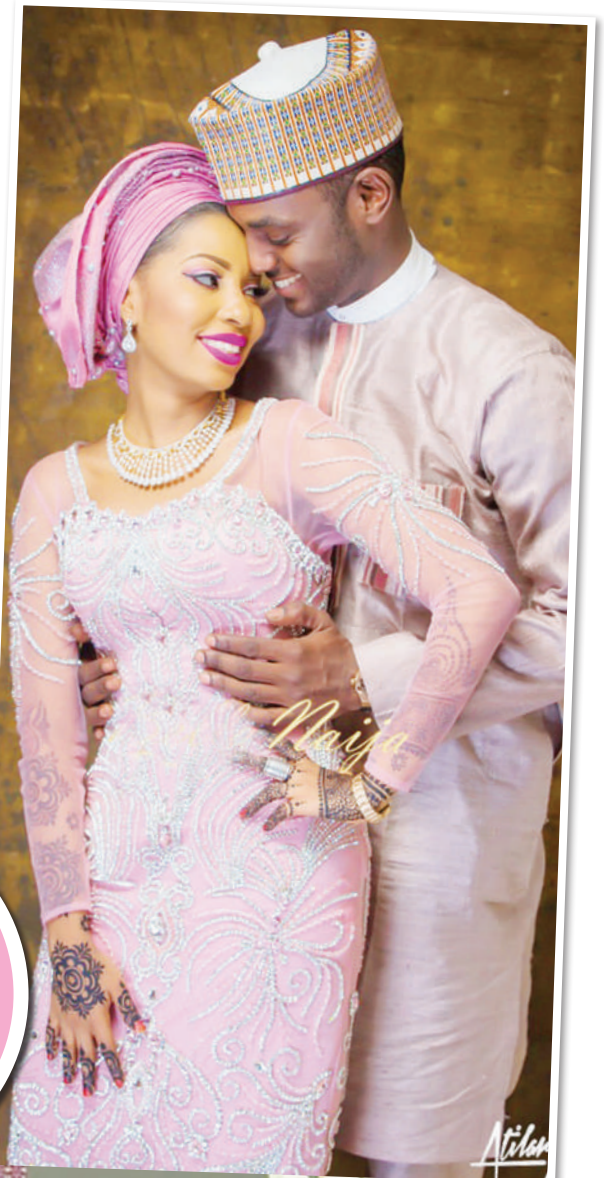

Furaha harusi huku ukibana matumizi kwa kuvaa mavazi ambayo hayana gharama kubwa, kama inavyoonekana kwenye picha.



MITINDO

Kiyoruba
ni balaa

MITINDO ya mavazi ya Afrika Magharibi, inazidi kuenea katika bara zima la Afrika kutokana na uzuri wake. Watanzania hawako mbali na chaguo hili la mavazi kutokana na uasili wake haupo mbali na nguo zinazovaliwa na makabila ya hapa nchini.

Katika sherehe za harusi, hafla za kiserikali na sehemu za burudani, utaona watu wa jinsia zote wakiwa wamevaa nguo hizo, huku zikionekana zimewapendeza.

Kiujumla, mavazi haya yanayofahamika yalikuwa yanawaliwa na jamii ya Yoruba, lakini kutokana na kupendwa kwake kila mtu anatamani kuwa nayo.

Kutokana na teknolojia na ubunifu wa kisasa, mavazi hayo yamebadilika mwonekano wake, kiasi ambacho wabunifu wanatoa mitindo mipya ikiwamo suti za aina mbalimbali.

Kila siku wabunifu wanazidi kuboresha kiasi ambacho huwezi kujua asili yake na badala yake unafahamu ni aina mpya ya nguo.

Kipindi cha nyuma vazi hili linajumuisha gauni refu au la wastani, huku kwa mwanamke linakamilika kwa kukivaa kichwani kilemba maalum chenye umbo la uyoga.

Upande wa wanaume, wao wanaweza kushona kanzu pana na ndefu au fupi na suriali ya kitambaa, huku kichwani akiwa amevaa kofia maridadi inayofanana na nguo yake.

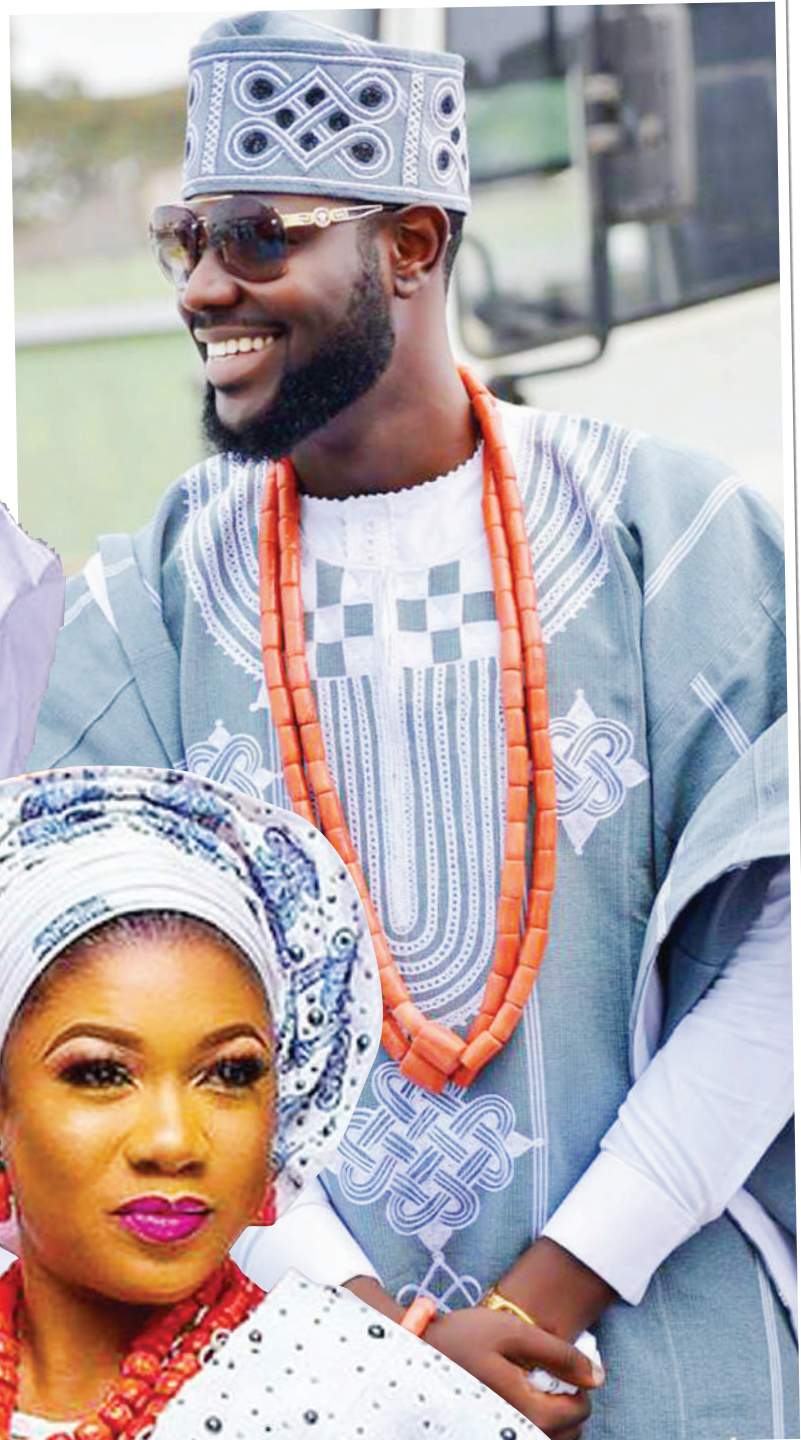



UREMBO

Shanga zaidi ya urembo

MATUMIZI ya shanga yamezidi kushika kasi miongoni mwa wanawake katika masuala ya urembo.

Baadhi wanatumia shanga kama mbadala wa kuvaa mikufu ya gharama, hii inatokana na mwonekano wake kuwa katika uasilia wa Kiafrika.

Urembo wa mwanamke unaotokana na shanga unapatikana katika mitindo tofauti, ukubwa, maumbo na vitu vinavyoambatanishwa navyo.

Kwa miaka mingi, miundo ya shanga kwa wanawake imebadilika na inaendelea kuwa hivyo kutokana na kasi ya wabunifu kutaka kuleta mabadiliko.

MITINDO YA SHANGA

Uvaaji wa mikufu ya shanga ni mtindo unaoendwa na wanawake wengi.

Kuna aina nyingi ya mikufu ya shanga ambayo imepambwa kwa rangi tofauti.

Uvaaji huu umekuwa wa siku nyingi, lakini kutokana na kuwapo kwa mitindo mipya, wengi wanapenda kuvaa hasa baada ya kugundua ina mng'aro wa kipekee.

Mikufu ya aina hii inavaliwa katika tukio na shehemu yoyote. Heleni zilizotengenezwa kwa shanga ni nzuri zaidi kutokana na kuwa na sifa za kumng'arisha mtu husika.

Kuvaa mtindo huu wa shanga unampa mtu kuwa maridadi na mwenye kijamini zaidi.

Ikiwa ni kubwa sana, basi inaweza kuwa suala na inaweza kuingizwa katika vitu.

Mitindo mingine inayotumiwa kwa shanga ni pamoja na mikanda ya kiunoni, mapambo ya usoni na vibanio vya nywele.



MAPISHI Na Mary Geoffrey



Furahia kashata

KASHATA za nazi ni chakula kinachochangamsha mdomo kabla ya kupata mlo kamili.

Chakula hiki kinachowekwa katika kundi la kiburudisho, ni rahisi kuandaa kwake ukiwa nyumbani.

MAHITAJI

Sukari kikombe kimoja, nazi kikombe kimoja, mdalasini wa kusaga nusu kijiko cha chai, hiliki nusu kijiko cha chai, maziwa vijiko viwili vya chakula, unga wa ngano kama utapenda na rangi



kama utapendelea.

NAMNA YA KUANDAA

Changanya sukari kikombe kimoja, mdalasini wa kusaga nusu kijiko cha chai, hiliki nusu kijiko cha chai, maziwa vijiko viwili vya chakula, unga wa ngano na rangi.

Chukua nazi uibandue kutoka kwenye kifuu chake, weka kwenye

brenda na uanze kusaga, changanya na maziwa uendelea kusaga mpaka iwe laini.

Washa moto, bandika sufuria jikoni likipata moto weka sukari, koroga mara kwa mara mpaka iyeyuke na kuwa brown.

Punguza moto, weka nazi, mdalasini, mdalasini, rangi, unga koroga vizuri kwa dakika mbili ili mchanganyiko uchanganyikane.

Chukua sinia lipake mafuta, toa mchanganyiko ule jikoni umwage kwenye sinia chukua kijiko, usambaze uenee vizuri.

Uache upoe kwa muda na anza kukata saizi unayotaka ukiwa bado wa moto, ukimaliza uache upoe kisha jirambe kwa nafasi.

MAISHA NI NYUMBA Na Elizabeth Zaya



Uchafu chanzo cha kuharibika nyumba

UCHAFU unachangia kwa kiwango kikubwa kuharibu nyumba hata kama ni nzuri na imejengwa katika uimara kiasi gani.

Mwingine anaweza kusema mbona kusafisha nyumba ni jambo linaloeleweka? Lakini ninachotaka kueleza ni kwa ni namna gani unatakiwa kuweka kipaumbele na kujiweka ratiba nzuri ya usafi wa nyumba yako yote.

Kumbuka kwamba nyumba ikisafishwa kwa umakini na ufasaha ni dawa inayojitoshesha katika kuiimarisha na ikadumu zaidi kama ambavyo ni kinyume kwamba isiposafishwa vizuri ina uwezekano mkubwa wa kuharibika na kupoteza mvuto na uimara wake.

Jambo la msingi na la kuzingatia ni kwamba nyumba

ina maeneo mengi na kila eneo linahitaji kusafishwa kwa umakini kwa ajili ya ustawi wake.

Ili ufanikiwe katika hilo ni lazima kujiweka utaratibu mzuri wa kujipangia ratiba ya namna gani bora ya kufanya usafi katika kila eneo la nyumba yako.

Kwa mfano, kama ni jikoni, chumbani, sebuleni, jikoni, nje ya nyumba, stoo, vyooni na katika viunga vyote vya nyumba hakikisha kwamba kote kunafanyiwa usafi wa uhakika kila mara.

Kwenye maeneo yote ya wazi yakiwamo yale yanayohitaji kufagiliwa, hakikisha unafanya hivyo. Kama umepanda maua, yahudumie nayo vizuri kwa kuyawekeka mbolea na kuyamwagia maji pamoja na kuyatengeneza mazingira ya kuendelea kustawi zaidi

na yasigeuke kuwa uchafu kwenye nyumba.

Baada ya kufanya usafi, hakikisha unakagua kila eneo la nyumba ili kujiridhisha kama endapo kila mahali kumeguswa na usafi na kama kuna vitu ambavyo havihitajiki au havitumiki, viondoe.

Pia baada ya kusafisha hakikisha kila kitu kwenye nyumba kimepangiliwa inavyostahili kuanzia jikoni, sebuleni, vyumba vya kulala, vyooni na hata nje ya nyumba kwenye bustani na sehemu nyinginezo.

Hakikisha yale maeneo yote ambayo yanahitaji kufanyiwa usafi kila siku inafanyika hivyo na usafi kwenye kila eneo la nyumba yako ndio utaiimarisha lakini endapo hakutakuwa na mpango mzuri wa kuisafisha utaiharibu.



Dondoo kutengeneza meza ya kahawa, kupendezesha sebule

1: Unaweza kutengeneza meza ndogo mwenyewe, tumia mbao rahisi ili iwe ya kipekee. Meza hii inakuwa iko pembeni ya viti vyako vya kukalia.

2: Unaweza kugeuza ndoo moja ya kabati kuwa meza ya kahawa. Ni Muhimu kupaka rangi ya shaba ambayo itabadilisha mwonekano wa zamani na kuwa ya kisasa.

3: Unaweza kugeuza meza ndogo ya chumbani na kuwa

ya kahawa. Hii unaweza kuweka magurudumu chini ya mguu yake na kisha kuitumia kwa urahisi pale unapohitaji kuwa sebuleni au chumbani kwako.

4: Wale wenye vigoda au stuli zenye umbo la duara, mnaanza kubadilisha matumizi na kuwa meza nzuri ya kahawana na kukaa sebuleni kwako. Unachotakiwa ni kuweka rangi nzuri ambayo itabadilisha mwonekano wake wa zamani.



KATUNI

KATUNIKA KIDOMOKRASIA

BY ABDUL KINGO - 2021
SMS - 0621 412 879

JUKWAANI

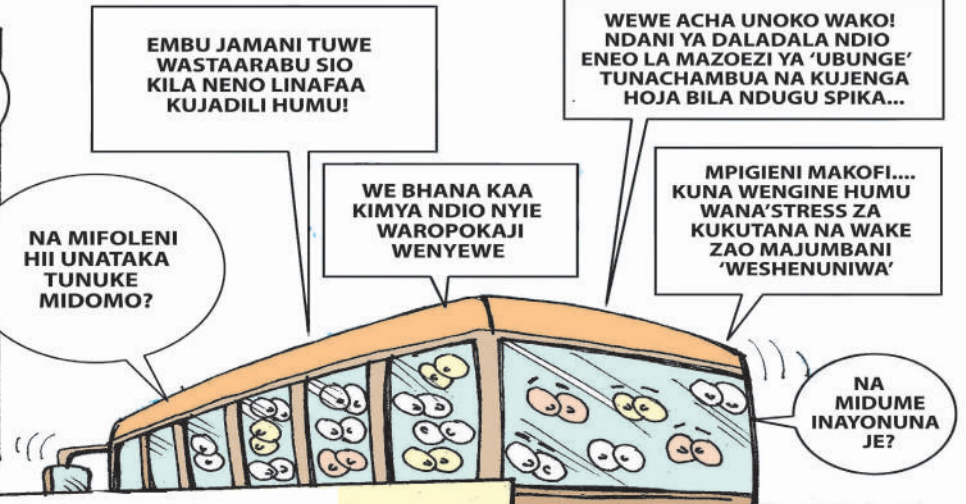

*KINYUNYIZO CHA LEO...

...SIO KILA UKIONA MANYOYA KALIWA...

HABARI KIMATAIFA

Putin aweka matumaini kwa Rais Biden

LONDON, UINGEREZA

RAIS wa Urusi Vladimir Putin, ameeleza matumaini yake kuelekea mkutano kati yake na kiongozi wa Marekani, Joe Biden, akisema anatumaini atakuwa muelewa zaidi kuliko mtangulizi wake Donald Trump.

Katika mahojiano aliyofanyiwa na shirika la habari la NBC, Putin alimueleza Biden kama mtu aliyepo uzoefu mkubwa wa kisiasa.

Licha ya kukiri kuwa uhusiano kati ya mataifa hayo mawili yamedorora, alisema anatumai ataweza kufanya kazi vizuri na Biden.

Biden anapanga kujadili masuala muhimu na Putin ikiwamo Urusi kuingilia uchaguzi wa Marekani pamoja na udukuzi wa mtandaoni katika mkutano wao unaotarajiwa kufanyika Jumatano wiki Ijaye mjini Geneva.

DW

Ufaransa yaua wapiganaji wa mali

PARIS, UFRANSA

WAZIRI wa Ulinzi wa Ufaransa, Florence Parly, amesema wanajeshi wake wamemuwa mpiganaji wa Jihadi kutoka Mali, ambaye anadhaniwa kuhusika na utekaji nyara na mauaji ya maandishi wawili wa nchi hiyo mwaka 2013.

Parly alisema wanajeshi hao walio katika ukanda wa Sahel, waliuawa magaidi wanne wakati wa operesheni yao Kaskazini mwa Mali mnamo Juni 5, mwaka huu, akiwamo Bayes Ag Bakabo, mshukiwa Mkuu wa mauaji hayo.

Waandishi hao wa kituo cha utangazaji cha Ufaransa cha RFI, Ghislaine Dupont na Claude Verlon, waliuawa katika tukio hilo.

Waziri huyo aliongeza kuwa Bakabo, alikuwa katika Kijiji cha Aguelhok, na alikuwa anapanga mashambulizi dhidi ya vikosi vya kulinda amani vya Umoja wa Mataifa wakati alipouawa.

DW.

Saudi Arabia yaruhusu mahujaji 60,000 pekee

RIYADH, SAUDI ARABIA

SAUDI Arabia imetangaza watu 60,000 kutoka mataifa ya nje watakoruhusiwa kuingia nchini humo kwa ajili ya kutimiza ibada ya hija.

Maofisa wa serikali ya nchi hiyo, walisema ni wananchi wa Saudi Arabia pekee watakoruhusiwa ibada hiyo mwaka huu kwa kuhofia maambukizi mapya

ya virusi vya corona.

Wavuti ya Haramain Sharifain, ambayo inaripoti kutoka katika misikiti miwili mitakatifu ilieleza.

Aidha taarifa hiyo inasema licha ya wakazi wa nchi hiyo watakoruhusiwa, pia watakuwamo raia na wageni wanaoishi nchini humo.

Wavuti hiyo inasema hatua hiyo imechukuliwa kutokana na kusambaa kwa aina mpya za vi-

rusi ya corona duniani kote.

Mwaka jana Saudi Arabia, ilipiga marufuku raia kutoka mataifa mengine kwenda kuhiji ili kudhibiti virusi hivyo.

Watu takriban milioni mbili wangetembelea miji ya Maka na Madina katika msimu wa kiangazi kwa ajili ya Hija ambayo hufanyika kila mwaka kulingana na imani ya kiislamu. Hata hivyo, kumekuwana hofu kwamba Hija inaweza

kufutwa kabisa. Kwa kawaida Hija ni moja ya vipindi muhimu katika kalenda ya dini ya Kiislamu.

Maofisa nchini humo walisema njia hiyo pekee itaweza kufuata taratibu za kiafya za kutokaribiana ambayo itawezesha watu wawe salama.

Saudi Arabia imerekodi visa vya corona 161,005 na vifo vilivyotokana na ugonjwa huo ni 1,307.

BBC



Rais wa Mali, Kanali Assimi Goita, wa pili kutoka kushoto akitangaza mawaziri wa serikali yake mpya jana. PICHA: DW

Waasi waua 22 mashariki mwa DRC

GOMA, DRC

WATU 22 wameuawa katika shambulizi jipya linalodaiwa kutekelezwa na waasi wa ADF katika Mkoa wa Kivu Kaskazini na Ituri, Mashariki mwa Jamhuri ya Kidemokrasia ya Congo.

Taarifa kutoka nchini humo,

zinasema mashambulizi hayo yaliwalenga wakulima wanaoishi katika mpaka wa Ituri na Mkoa wa Kivu Kaskazini.

Mkuu wa Wilaya ya Beni, Donat Kibwana, alilambia Shirika la Habari la Ufaransa (AFP) kuwa, miili ya watu hao ilipelekwa katika chumba cha kuhifadhi maiti

katika mji wa Oicha.

Lewis Saliboko, kiongozi wa Shirika la kiraia alisema watu waliouawa walichomwa visu na wengine walikuwa wamekatwa vichwa.

Ripoti zingine zinaeleza kuwa, miili ya watu wengine 13 ilipatikana msituni na kufikisha idadi

ya watu waliouawa kufikia 22 kwa mujibu wa wahudumu wa afya.

Tangu mwaka uliopita, kundi la ADF linadaiwa kuwauwa mamia ya raia, Mashariki mwa nchi hiyo na mauaji haya yanazidi kuendelea katika mikoa ya Kivu Kaskazini na Ituri.

RFI.

Mali yatangaza serikali mpya wengi wao wanatoka jeshini

BAMAKO, Mali

RAIS wa Mali, Kanali Assimi Goita, ametangaza baraza jipya la mawaziri likisheheni wanajeshi.

Kanali Goita, aliteuliwa kama rais wa mpito baada ya kuongoza mapinduzi ya pili yaliyofanyika mwezi uliopita.

Kabla ya kutangaza baraza hilo, kiongozi huyo alimteua waziri wake mkuu ambaye ni raia.

Kanali Goita aliongoza mapinduzi ya kwanza ya mwezi Agosti mwaka huu, wakati yeye na maofisa wengine wa jeshi walipomwondoa madarakani Rais aliyechaguliwa Ibrahim Boubacar Keita, baada ya

maandamano ya wiki kadhaa ya kupinga ufisadi na mzozo wa muda mrefu wa wanajihadi. Baada ya Jumuiya ya Afrika Magharibi ya ECO-WAS kuweka vikwazo, mamlaka ya kijeshi ilikabidhi mamlaka kwa serikali ya mpito inayoongozwa na raia, lakini Goita aliwapindua tena viongozi hao mnamo Mei 24.

Ufaransa yenye wanajeshi wake nchini humo ilisimamisha ushirikiano wa kijeshi na nchi hiyo.

Katika mapinduzi hayo, wanajeshi walimkamata rais na waziri mkuu wa serikali ya mpito iliyoundwa. Hata hivyo, viongozi hao waliachiwa huru baada ya kutangaza kuwauwa madaraka.

Nyuma ya yote hayo akajitokeza Kanali Goita, ofisa kijana wa jeshi na kamanda wa zamani wa operesheni maalum za jeshi la Mali ambaye tangu kuingia kwake katika uga wa siasa za nchi hiyo amesalia kuwa fumbo. Ni wachache sana wanaofahamu azma ya mwanajeshi huyo.

DW

MAKALA

KILIO CHA WAKULIMA NI HIKI



Na Magabilo Masambu

UKWELI kwamba nchi hii ni ya wakulima na wafanyakazi haujafa. Hii ni kwa sababu hatujawa na viwanda vya kusema kwamba Watanzania wengi wanapata ajira huko, hivyo eneo kubwa linalojiri Watanzania wengi ni kilimo.

Ukisoma mapendekezo ya makadirio ya mapato na matumizi kwa mwaka wa fedha 2020/21 yaliyosomwa na Waziri wa Fedha wa wakati huo, Dk. Philip Mpango uk. 41, katika eneo la kilimo, alihimiza matumizi ya teknolojia ya habari na mawasiliano (TEHAMA) kwa ajili ya huduma za kilimo zikiwamo masoko, pembejeo na ugani.

Ukisoma pia mapendekezo ya mapato na matumizi ya mwaka wa fedha 2021/22 yaliyowasilishwa na Waziri wa Fedha na Mipango, Dk. Mwigulu Nchemba, uk. 17 yeye kipaumbele chake ni juu ya kuweka mkazo eneo la kujenga na kukarabati miundombinu ya umwagiliaji na uhifadhi wa mazao ya kilimo pamoja na kuimarisha vituo vya utafiti na huduma za ugani.

Haya ni mapendekezo ya mapato na matumizi kwa miaka miwili tu ya fedha. Karibu bajeti za miaka yote zimekuwa zikiwalenga baadhi tu ya wakulima ambao si kundi kubwa kwa maana ya wakulima wanaolima kilimo cha umwagiliaji na watumiaji wa TEHAMA katika kutafuta masoko.

Wakulima wengi wa Tanzania ni wakulima wanaolima kienyeji kwa maana ya kutegemea misimu ya mvua. Hawa hawahitaji miundombinu ambayo inatajwa kwenye mapendekezo ya

bejeti za serikali. Kundi hili ndilo kubwa zaidi katika nchi.

Bahati mbaya sana ardhi yetu siku hizi pia imechoka kiasi cha kutotoa mazao ya kutosha kwa hawa wakulima wadogo wadogo. Hivyo ili wazalishe vya kutosha wanahitajika watumie mbolea katika kupanda na kukuza mazao yao. Wakulima hawa wengi si wakulima wa mazao ya biashara bali ya chakula. Wanaatafuta kula yao ya kila siku.

Kilio cha wakulima hawa ni juu ya namna ya kuzipata mbolea za kupanda na kukuzia ili kuzalisha chakula cha kutosha. Inawezekana bei lisiwe tatizo kwao, japo pia kwa walio wengi wanashindwa kumudu gharama za mbolea au pembejeo kwa ujumla.

Nimefanya utafiti kidogo kuhusu shida iko wapi hasa katika suala la kupata mbolea, nikagundua kwamba kampuni karibu zote zinatengeneza mbolea katika mifuko ya kuanzia kilogramu 50 yaani kwa mfuko huku gharama zake zikiwa kati ya Sh. 65,000. Kwa gharama hizi ni mkulima gani mdogo anaweza kumudu kununua?

Nimezungumza na baadhi ya mawakala wa maduka ya pembejeo kuwauliza kwa nini hizo mbolea zisiwekwe kwenye mifuko ya kilo mbili, tano na kadhalika ili kuwarahisishia wakulima wadogo ambao wanalima kwa ajili ya chakula ili kupata kwa gharama ndogo. Mawakala wengi wanadai kwamba wameshatoa ushauri sana kwa wale wanaowauzia lakini hawataki kuweka kwenye mifuko midogo. Najituliza kinacho shindikana ni nini?

Nani anakataa ni kampuni za mbolea au serikali? Kuna athari gani kuzigawa hizo kilo 50 katika mifuko na bado fedha ya mfuko mzima ikapatikana? Kwa mtazamo wangu ni suala la hesabu tu kama unauza Sh. 65,000 maana yake zikiwa kilo tano itakuwa Sh. 6,500, hivyo kumrahisishia mkulima kupata mbolea kwa gharama anayoiweza.

Naweza kuulizwa kwani kilo 50 zina shida gani? Jibu lake ni kwamba kama mbolea zitawekwa kwenye mifuko mdogo ambayo wananchi wataweza kununua kwa gharama ya chini, maana yake wengi wanaolima kwa ajili ya chakula watahamasika zaidi kutumia mbolea na kuzalisha zaidi na baadaye wataanza kulima mashamba makubwa.

Wengi wanalima nusu eka au robo lakini kuna kilimo cha bustani. Hivi anayelima bustani pia unataka umwambie akanunue mfuko wa kilo 50 halafu mbolea nyingine atapeleka wapi? Imefika mahali baadhi ya wauzaji sasa wanatoboa ile mifuko ili wapime kwa kilo, jambo ambalo pia linafanyika kwa kificho kama uuzaji wa bangi. Ukiwauliza kwa nini mnampima kwa kificho, wanadai kwamba serikali haitaki.

Nafikiri hakuna sababu ya wananchi kununua mbolea za kupima kama bangi. Serikali iziagize kampuni zinazotengeneza wadogo zote kupaki kwenye mifuko ambayo itakuwa rahisi mwananchi kununua kwa gharama ndogo ili kuwafanya wengi wazalishe mazao kwa wingi zaidi.

Nakumbuka miaka ya zamani, serikali ilikuwa inatuletea mbegu hasa

za pamba na mihogo bure kabisa na tulikuwa tunapewa na wataalamu ili wahakikishe kwamba tunapanda kwa utaalumu.

Leo mbegu na mbolea zote zinazwa ni kweli tunahitaji Watanzania walime kilimo chenye tija? Kila mwaka bajeti ya kilimo ni ndogo kulinganisha na mahitaji katika eneo hilo, ambalo ni kimbilio la wengi wasio na ajira.

Waziri wa Fedha na Mipango kwenye hotuba yake ya bajeti 2020/22 anasema: "Katika eneo la kuimarisha uwezo wa uzalishaji viwandani na utoaji huduma, msukumo utawekwa kwenye miradi ya viwandani inayolenga kuongeza thamani ya mazao ya kilimo, mifugo na uvuvi."

Ni wazi kwamba huwezi kuwa na viwanda bila kuwa na malighafi kutoka mashambani. Kwa hiyo usipotengeneza wazalishaji wengi wa malighafi, viwanda pia vitaanguka. Mapinduzi ya viwanda yanaenda sambamba na uzalishaji wa malighafi.

Mwisho, waziri mwenye dhamana aone umuhimu wa kutatuta tatizo la mbolea kwanza kwa sababu uzalishaji wa sasa hauwezekani bila mbolea na viuatilifu. Vinginevyo tutashindwa kuelewa Wizara ya Kilimo ina kazi gani katika nchi hii. Wakulima wamekuwa kama yatima, wataalamu wa kilimo pia hawaonekani huku wakilipwa fedha za Watanzania kama mishahara ya kazi hiyo. Natambua ni wachache lakini pia wako wapi.

0689157789

magabilomjalifu@gmail.com

ARUSHA-TANZANIA

Inawezekana bei lisiwe tatizo kwao, japo pia kwa walio wengi wanashindwa kumudu gharama za mbolea au pembejeo kwa ujumla.

BURUDANI ILIYOTIKISA ENZI HIZO



Na Adam Fungamwango

KWA sasa watu wakiliongea au kulisimulia suala hili linakuwa kama burudani tu iliyowahi kutikisa huko nyuma. Watu wanahadithiana na kucheka, kila mtu akikumbuka kisa kilichowahi kumtokea.

Lakini wakati huo ilikuwa ni uchungu mkubwa, kilio la kusaga meno. Kwenye miji mikubwa na sasa Dar es Salaam, miaka ya 1980 katikati ya miaka ya 1990 kulizuka aina fulani ya wizi au utapeli ulifahamika kwa jina la 'kanyaboya.'

Huu ni aina fulani ua utapeli ambao watu waliuliziwa matambara, au kabichi lililochongwa vizuri kwa umbile la viatu.

Walengwa wa utapeli huu ni watu ambao walikuwa wanataka kununua vitu ghali kwa bei nafuu. Walengwa wengine ni wale ambao hawako makini na hawajiongezi. Wengine ni wazembe, lakini pia wapo ambao bado hawakuwa na uelewa, hasa wale waliokuwa wanatoka mikoani.

Jiji la Dar es Salaam, hasa maeneo ya Manzese, Ilala, Kinondoni, Kariakoo, maeneo ya Shule ya Uhuru, aina hii ya utapeli ilishamiri sana. Cha ajabu ni kwamba pamoja na kwamba tayari

utapeli huu ulikuwa maarufu na kila siku watu walisimuliana jinsi walivyotapeliwa, lakini kesho anatapeliwa mwingine.

Hata baadhi ya bendi ziliimba kuwaasa wananchi wawe makini na utapeli wa aina hiyo.

Wimbo uitwao 'Mwisho wa Mwezi' wa Vijana Jazz, una baadhi ya maneno yanayowatahadharisha wananchi kuwa makini na utapeli wa aina hiyo.

"Mwisho wa mwezi ukifika eee, ukifika eee, abiria chungu mfuko wako kakaaa, Mwananyamala Posta eee, Manzese, Kariakoo, Tandika Shule ya Uhuru kaka eee, ogopa Kanyaboya." Ni baadhi maneno yaliyomo kwenye wimbo huo.

Juwata Jazz Band nao walitunga wimbo mmoja waliouita 'Kanyaboya', ingawa huu ulikataliwa kurekodiwa Reddio Tanzania Dar es Salaam. Sijui kwa nini? Labda baadhi ya maneno hayakuwapendeza. Lakini ulikuwa ukipigwa kwenye kumbi mbalimbali ambazo bendi hiyo ilikuwa ikitumbuiza na kuenza elimu ya wananchi kuwa makini na 'kanyaboya'

Wimbo uliitwa hivyo hivyo 'Kanyaboya' "Wacha kuuuzia watu magu-

nia, wacha kanyaboya utaumia." Hayo ni baadhi ya maneno yaliyomo kwenye kibao hicho. Jinsi walivyokuwa wanatapeliwa ni pale mtu anapokwenda kutaka kuuziwa shati, suruali au viatu.

Anakutana na mtu kasimama na shati, suruali au viatu, anauza kwa bei rahisi, tofauti na ile inayouzwa kwenye meza ya bidhaa.

Baada ya kupatana bei, wakati mteja anatoa pesa mfukoni, muuzaji naye anafunga mzigo kwenye kifurushi hasa ilikuwa kwenye gazeti kwanza, halafu unawekwa kwenye mfuko wa karatasi.

Lakini wakati huo huo, wakati anafunga, kuna mtu mwingine wa akiba ambaye mnunuzi huwa hamuoni. Yeye anakuwa na mfuko wa kaki unaoafanana kabisa ule alioshika mwenzake.

Kutokana na kuwa na watu wengi maeneo ya soko, au mahitaji ya nguo, wanabadilishana mfuko bila mnunuzi kujua.

Anapita nyuma ya mwenzake na kubadilishana mifuko bila kuonekana kwa urahisi kutokana na muingiano mkubwa wa watu. Ule mfuko wenye shati, suruali au viatu ambavyo mteja ameviona na kukubali kununua, una-

chukuliwa na mtu mwingine na yule jamaa anampa mfuko ambao una magunia mabovu, matambara au kabishi lililochongwa mithili ya viatu.

Mteja anakuwa ameshaonyeshwa bidhaa anakuwa hana muda tena wa kuangalia, badala yake mawazo yake yanakuwa kwenda kutafuta usafiri wa nyumbani, ili kwenda kujaribisha nguo yake, akiwaza jinsi atakavyowakoga mwenzake.

Taharuki inakuja anapofika nyumbani, atakapofungua na kukuta ameuziwa magunia, matambara mabovu, au kabichi lililochongwa. Hapo ndipo anapotambua kuwa amepigwa 'kanyaboya'.

Wengi walikuwa wanadhani kuwa watu hao ni 'wachawi'. Ukweli ni kwamba wana mbinu kali ambazo ukiwa mtu wa papara ni lazima ulie tu. Hata ukienda kesho sehemu ile ile huwezi kumkuta. Utamkuta mtu mwingine kabisa.

Hiyo ndiyo 'kanyaboya'. Utapeli ambao ulipamba moto miaka hiyo na sababu kubwa ilitokana na uhaba wa nguo nchini Tanzania uliosababishwa na mdororo wa uchumi, hasa baada ya vita vya Kagera.

Hata baadhi ya bendi ziliimba kuwaasa wananchi wawe makini na utapeli wa aina hiyo. Wimbo uitwao 'Mwisho wa Mwezi' wa Vijana Jazz, una baadhi ya maneno yanayowatahadharisha wananchi kuwa makini na utapeli wa aina hiyo.

HADITHI

HADITHI

KWANI mapenzi ni nini? Si kumpenda yule unayemtaka wewe? Kwa nini inafika wakati watu wanapangiana? Je, ukilazimisha yanaitwa mapenzi? Si yatafanana na utumwa? Yeyote anayetaka kulifanya penzi liwe na matabaka, rangi, kabila, anaweza kusababisha maafa makubwa. Donald. Kijana msomi aliyetoka Marekani, anarejea nchini Tanzania. Anakabidhiwa kuendesha kampuni za baba yake. Lakini pia anatakiwa aoe. Hapo ndipo tatizo linapoanza. Usikose hata nakala moja ya riwaya hii tamu na ya kusisimua.

Sumu ya Mapenzi-10

**Na Adam Fungamwango
(0716 350534)**

TAYARI kengele ya hatari ilianza kugonga kwenye kichwa chake. Ni kwamba jambo hili limeshafika pabaya. Na litafika hata mbele ya wazazi wake. Alijua Doroth angewaambia tu kwa sababu wao ndio wamemwanda kuwa mke. Anatambua kuwa wazazi wangejua kwa sababu angewaambia yeye mwenyewe, lakini si mapema kiasi hicho. Alitaka kwanza kutengeneza mazingira.

Hakuwa tayari kumwacha au kumkosa Tausi. Kwa kipindi kifupi tu tangu awe na msichana huyo alijona kama mfalme. Hata kazi zake alizifanya kwa utulivu na amani.

Alitokea kumpenda sana Tausi. Hakuona kasoro au upungufu wowote ambayo wengi wanayasema kwa baadhi ya wanawake wa uswahilini.

Alikuwa na upendo wa dhati kwake. Alimheshimu. Na tangu awe naye hajawahi kuhisi chochote ambacho si kawaida.

Alichukua simu yake na kupiga upande wa pili.

“Hallo Doroth uko wapi?”

“Niko nyumbani kwetu.”

“Kwa nini umekwenda kumfanyia fujo mtoto wa watu nyumbani kwao?”

“Aaah, yaani huyo kinyago wako, ndiyo kakwambia mimi nimemfanyia fujo?”

“Mimi nauliza, kisa cha kwenda kwa yule dada kufanya fujo ni nini?”

“Mwambie akueleze vizuri huyo hawara yako. Nimemfanyia fujo saa hizi asingekupigia simu yuko kwao. Angekuwa hospitali au polisi.”

“Nani amekwambia yule hawara yangu? Yule ni mpenzi wa rafiki yangu mmoja anaitwa Sadiki.”

“Wewe baba we. Usinifanye mimi mtoto mdogo. Unadhani mimi mtu wa kawaida ee. Kila kitu ninacho hapa. Ushahidi wote kuwa ni mpenzi wako, mpaka picha ninazo, hasidi mkubwa wee.” Doroth akakata simu kwa hasira.

Donald akabaki anaiangalia simu yake. Kitu kimoja tu ambacho alimsifua Doroth. Kumbe alikuwa akimfutulia nyendo zake. Yeye mwenyewe akaanza kujilaumu kwa kutochukua tahadhari kwa yote aliyokuwa akifanya. Alichukulia kawaida. Alijiambia kuanzia sasa awe na tahadhari.

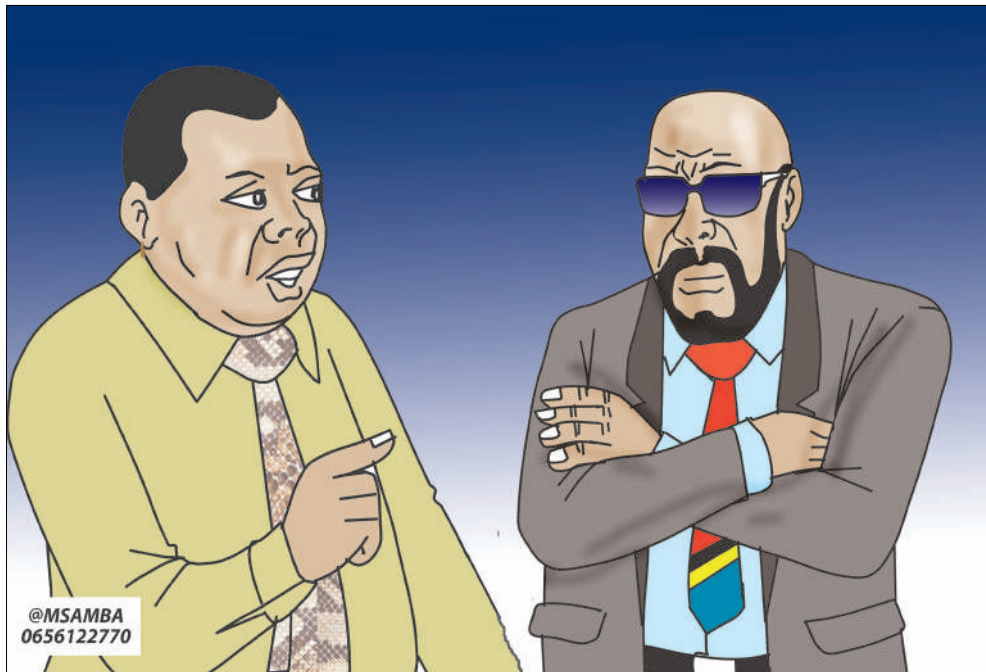

Nina maana tutakwambia ukae sehemu fulani, halafu msichana huyo atapita akiwa kwenye bodaboda. Akifika karibu nitakwambia bodaboda inayokuja ndiyo atakuwa amepanda na amevaa nguo fulani, sawa?”

Alijua hakuwa peke yake, kuna wanaomsaidia.

Hata hivyo hakujua Doroth na wote wanaomfalia wako mbali kiasi gani kujua vitu vingi kuhusu yeye na Tausi.

“Najua wewe ni mzoefu, hutonian-gusha.” “Mzee mimi ndiyo kazi yangu hii, wala huna haja ya kuongea maneno mengi, pesa yangu tu, nini unakata biashara imeisha.”

“Ni kwamba nachotaka ni kummaliza msichana mmoja hivi ambaye tutakwambia akifika eneo husika. Nina maana tutakwambia ukae sehemu fulani, halafu msichana huyo atapita akiwa kwenye bodaboda. Akifika karibu nitakwambia bodaboda inayokuja ndiyo atakuwa amepanda na amevaa nguo fulani, sawa?”

“Sawa mzee, kama tulivyoahidiana, kazi hiyo utanipa Sh. Milioni tano?”

“Punguza kidogo kijana.”

“Haipunguziki, kuua mtu si jambo dogo mzee, kwani wewe si unajua kutumia bastola?”

“Mbona huendi ukaifanye mwenyewe?”

“Basi sawa nitakupatia.”

Mzee Peterson aliamua kufanya hivyo baada ya mbinu zote kushindikana za kijana wake Donald kuachana na msichana na uswazi, Tausi.

Yeye na mkewe Eva na mkewe mtarajiwa wanaomkubali wao, Doroth, kila mmoja alipewa kazi ya kufanya kufanikisha walilolipanga.

Mama alipewa kazi ya kwenda kwenye chumba cha kijana wale Donald na kuichukua simu bila yeye kujua. Hilo lilifanikiwa. Simu hiyo ikazimwa na kufichwa. Donald alitafuta huku na huko bila mafanikio. Kwa jinsi nyumba yao ilivyo, haiingii akilini kama kuna mtu aliingia na kuichukua.

Nyumba kubwa ya kisasa inayolindwa kwa mitambo ya umeme, mbwa na walinzi wengine wa kawaida, isingewezekana kabisa. Akili nyingine ikamwambia alikuja nayo hadi nyumbani akaichana varandani kwenye meza, lakini baada ya kuuliza ndugu zake na mama yake kukataa, basi akadhani kuwa amesahau ofisini. Hakuwa na wasiwasi kuwa kesho ataitaka.

Baada ya jambo hilo kufanikiwa kwa kutumia simu ya mzee Peterson, ikaandikwa meseji kwenda kwenye namba ya Tausi ikimtaka siku hiyo saa 2:00 usiku wakutane kwenye hoteli moja pale Afrika Sana, Sinza.

Tausi aliipata meseji hiyo saa 12:00 jioni na iliandikwa.

“Samahani mpenzi, nimepoteza simu yangu muda si mrefu, ndiyo maana nimetumia namba ambayo ni

ngeni nimeomba kwa rafiki yangu, nakuomba uje hapa Afrika Sana, niko hapa nakusubiri.”

Haikuwa mara ya kwanza kumwambia wakutane kwenye hoteli sehemu fulani. Hata hiyo hoteli wameshawahi kufika. Na hata mzee Peterson aliandika kumtaka wakutane sehemu hiyo kwa sababu siku mmoja alimsikia kijana wake akimtaka msichana mmoja ambaye aliamini kuwa ni yeye huyo huyo Tausi wakutane hapo.

Baadaye tena ikata meseji nyingine. “Mpenzi nimemtuma kijana mmoja wa bodaboda aje kuku-chukua. Ni rafiki yangu na huwa namlipa kwa mwezi kwa ya mambo ya dharura. Nimekwita ghafila ndiyo maana sitaki uingia gharama, atakuleta salama hadi huku.”

Tausi alitaka kupiga simu, lakini wazo likamjia kuwa Donald hatumii simu yake, bali ya rafiki yake mmoja ambaye yuko naye huyo. Anamfahamu mpenzi wake kuwa hana tabia ya kutuma sana meseji, bali kupiga, lakini leo ameamua kutumia zaidi meseji kwa sababu simu si yake, hivyo naye akasita kupiga. Akaamua kujiandaa kwenda.

Doroth alikuwa amewasiliana na baba mkwe wake aandike meseji ile kwa sababu ana mtu mwendesha bodaboda ambaye atakwenda kumchukua na kumpeleka wanapotaka. Baada ya meseji ile, Doroth aliwasiliana na Said. Yule yule ambaye siku za nyuma aliyemtuma kufuatilia nyendo za Donald hadi akagundua sehemu anapokwenda Magomeni Makuti ambako kuna mpenzi wake mwingine, Tausi.

Kwa maana hiyo Said hakupata tabu. Alikwenda moja kwa moja hadi kwa kina Tausi na kujitambulisha kuwa ametumwa na Donald kuja kumchukua ampeleke Sinza, maeneo ya Afrika Sana kwa maelekezo ya Doroth.

Akiwa amevaa sketi yake ya kisasa fupi yenye mistari nyeupe na nyeusi iliyoacha mapaja wazi na blauzi nyeupe, akiwa na viatu virefu.

Mwanamke alijipamba akapambika. Alipanda kwenye bodaboda kwa minajiri ya kwenda Sinza kama alivyoitwa kwa ajili ya kukutana na mpenzi wake Donald.

INAENDELEA JUMAPILI

HABARI BURUDANI



KHADIJA KOPA USICHOKE KUWAKUMBUSHA

MWIMBAJI mkongwe wa Taarab nchini, Khadija Kopa, amewakumbusha wasanii wenzake kukumbuka maisha ya kesho kwa kuwekeza

kiuchumi. Khadija amesema Watanzania wengi wakiwamo wasanii hana tabia ya kuweka akiba kwa kuwekeza katika hisa, hivyo

inapofikia umri wa uzeeni maisha yake yanakuwa magumu.

“Wasanii wengi huanza kuona maisha magumu pale wanapoachana na muziki kutokana na kushindwa kufanya shughuli zao kama awali, ni lazima tuamke kwa kuweka akiba hasa kuwekeza katika hisa,” amesema.

R Kelly amecheza karata tatu

MWANAMUZIKI mkongwe wa muziki wa RnB, R. Kelly, amewatimua kazi mawakili wake wawili, Steve Greenberg na Michael Leonard, kwa kushindwa kazi.

R. Kelly ambaye anakabiliwa na kesi ya unyanyasaji wa kingono, anajaribu kujitoa kitanzini wakati akirudi tena mahakamani miezi miwili inayokuja.

Kupitia kikao kifupi na Mahakama kili-chofanyika mapema wiki hii, Kelly ameeleza kuwa amewafuta kazi mawakili hao kwa sababu hawakuwa vizuri kwenye suala la uwajibikaji na amepanga kuongeza timu ya wanasheria wapya.

Amemthibitishia Jaji wa Mahakama, Ann Donnelly, kwamba ataendelea kufanya kazi na timu ya wanasheria wake wengine Becker na Farinella ambao wamesalia.



Billnass afikiria kutoa Albam

RAPA mkali nchini, Billnass, amewashukuru mashabiki wake kwa kusikiliza nyimbo zake ambapo sasa anafikiria kuwapa zawadi ya kipekee kwa kuandaa albam.

Amesema nyimbo zake zote amefanikiwa kupata wasikilizaji wa jumla zaidi ya milioni 2 kupitia mtandao wa kupakua na kusikiliza muziki Boomplay, kitua ambacho kwake ni jambo la furaha.

“Sio suala dogo, Over 2 million bila EP wala album wala mixtape, I think ni muda sasa wa album na EP, Ahsanteni kwa upendo watu wa Mungu,” amesema Billnass.



HABARI MICHEZO

Mancini atoa onyo ushindi wa Italia

ROME, Italia

ROBERTO Mancini amefisia “usiku mzuri” wakati Italia ikianza vyema michuano ya euro 2020 kwa ushindi wa 3-0 dhidi ya Uturuki, lakini amehononywa bado wana kazi kubwa ya kufanya.

Italia ilitawala mchezo huo kwa dakika zote 90 na ingeweza kuibuka na idadi kubwa ya mabao kama washambuliaji wake wangukuwa makini zaidi kwani walikosa nafasi nyingi za wazi, pale kwenye dimba la Olimpico, juzi Ijumaa usiku.

Uturiki waliwazawadia Italia bao la kwanza wakati krosi ya Domenico Berardi iliposindikizwa wavuni kwake na mlinzi Merih Demiral.

Ciro Immobile akafunga la pili kwa kunganisha mpira uliotemwa na golikipa, kabla ya Lorenzo Insigne kufunga bao la tatu.

Ilikuwa ni mara ya kwanza katika historia ya mashindano hayo, Italia kufunga mabao matatu kwenye mchezo mmoja.

Alipoulizwa kama ushindi huo ni hatua nzuri ya kwenda kwenye fainali ya michuano hiyo kule Wembley Julai 11, Mancini aliiambia Rai Sport: “Bado kuna hatua sita zaidi.

“Ulikuwa ni usiku mzuri, natumaini kutakuwa na nyakati nyingine nzuri kama hizi.

“Nilikuwa na matumaini ya kuanza kama hivi, nimeridhishwa na ushindi na kwamba tulicheza vizuri na tuliwaburudisha mashabiki.

“Natumaini Waitaliano walikuwa na usiku mzuri. Tulicheza vizuri, kamwe hatukutaka tamaa. Kifupi ilikuwa mechi nzuri zaidi.

“Tulionekana kuwa timu nzuri. Tuliwafunga Uturuki, lakini bado tunahitaji kuimarika zaidi, kikosi chetu kina vijana wengi ambao hawana uzoefu wa kutosha, lakini tunatakiwa kujimarisha zaidi na zaidi.”



MOURINHO AIPA UFARANSA EURO 2020

PARIS, Ufaransa

JOSE Mourinho amesema kuwa kikosi cha timu ya taifa ya Ufaransa kinaweza kufanya vizuri katika mashindano haya ya euro 2020.

Sababu kubwa ya Mourinho kuipa nafasi Ufaransa ni kutokana na kuwa na kikosi kizuri kinachowajumuishwa wachezaji ambao sio wabinafsi ikiwa ni pamoja na Karim Benzema.

Mourinho alimfundisha Benzema na Cristiano Ronaldo ndani ya Real Madrid na amesema kuwa wawili hao ni marafiki wakubwa.

Na urafiki wao ulichangia kwa sababu Benzema hakuwa mbinafsi katika kutengeneza nafasi za kufunga jambo ambalo lilikuwa linamfurahisha Ronaldo.

Kocha huyo raia wa Ureno amesema kuwa imani yake kubwa kwenye euro 2020 washambuliaji ambao amefanya nao kazi kwa nyakati tofauti ikiwa ni pamoja na Ronaldo, Benzema, Harry Kane na Romelu Lukaku watafanya vizuri.

Mourinho amesema kuwa katika kazi yake ya ukocha alikuwa anashangazwa na mabao ambayo yalikuwa yanafungwa na Kane.

Amebainisha kuwa uwepo wa Benzema katika kikosi cha timu ya Ufaransa itakuwa faida kwa Kylian Mbappe kuweza kupata nafasi za kufunga mabao zaidi.

Maguire kuikosa Croatia leo

LONDON, England

MLINZI wa kati Harry Maguire atakosa mchezo wa kwanza wa England wa michuano ya euro 2020 leo Jumapili dhidi ya Croatia.

Kocha wa England, Gareth Southgate amethibitisha kwamba Maguire hatakuwa sehemu ya kikosi hicho kwenye mchezo huo.

“Timu ya madaktari imekuwa naye Manchester kwa matibabu, hakuweza kusafiri nasi

kwa sababu bado hajawa fiti vya kutosha,” alisema Southgate akiwaambia waandishi wa habari.

“Mchezo wa kwanza utakuwa mgumu sana, hakuna haja ya kuelezea sana katika hilo,” aliongeza Southgate.

England inakutana na Croatia katika mchezo wa kwanza leo Jumapili katika uwanja wa Wembley. Beki huyo aliumia katika mchezo wa Ligi Kuu England dhidi ya Aston Villa Mei 9, mwaka huu.



HABARI MICHEZO

DONDOO ZA SOKA MAGAZETI YA ULAYA



RAMOS KUPEWA MKATABA WA MIAKA MITANO SEVILLE

● ● ● Ndiko alikoanza kucheza soka, na sasa ...

SEVILLE, Hispania

SEVILLE imempa ofa ya mkataba wa miaka mitano mlinzi wa kati wa Real Madrid, Sergio Ramos, kwa mujibu wa Marca.

Majaliwa ya Ramos kule Real Madrid bado hayajajulikana kutokana na ukweli kwamba, hajapewa ofa ya mkataba mpya.

Awali ildaiwa kwamba, Madrid

wapo tayari kumpa mkataba wa mwaka mmoja, lakini Ramos mwenyewe anataka angalau miaka miwili ili aendelea kucheza hapo kwenye dimba pa Santiago Bernabeu.

Beki huyo mkongwe ameripotiwa kukataa ofa kadhaa alizopewa na klabu yake hiyo, kwani hawafikii kile anachokitaka yeye.

Na sasa kwa mujibu wa ripoti hiyo ya gazeti la Marca, Seville inataka kupata saina ya mchezaji huyo na wapo tayari kumpa mkataba wa

miaka mitano.

Ramos amekuwa hapo Madrid tangu alipojiunga nayo mwaka 2005 akitokea Sevilla iliyomlea na sasa wanamtaka tena.

Ramos mwenye umri wa miaka 35 mkataba wake wa sasa unamalizika mwisho wa mwezi huu, huku hakuna kilichojadiliwa bado.

Ingawa taarifa za hivi karibuni zilibainisha kuwa Madrid wanataka kumpakiza Ramos hapo Santiago Bernabeu baada ya ujio wa kocha mpya, Carlo Ancelotti.

ZISIKUPITE

SANCHO KULIPWA ZAIDI

WINGA wa England, Jadon Sancho, 21, atakuwa ndiye mchezaji wa pili atakayelipwa zaidi ndani ya Manchester United, nyuma ya mlinda lango David de Gea, iwapo atakamilisha uhamisho wake kutoka Borussia Dortmund msimu huu. *(Mail)*

FONSECA MAMBO SAFI SPURS

KOCHA wa zamani wa AS Roma, Paulo Fonseca, amekubali kusaini mkataba wa miaka miwili kwa ajili ya kuinoa timu ya Tottenham Hotspur. *(Telegraph)*

NEUHAUS HUYO LIVERPOOL

LIVERPOOL wapo katika mazungumzo na Borussia Monchengladbach kwa ajili ya kusajili kiungo wa kati, Florian Neuhaus, 24. *(Sport1)*

WHITE KUTUA ARSENAL

ARSENAL inajiandaa kumsajili mlinzi wa pembeni wa Brighton na England, Ben White, 23. *(Athletic)*

LACATELLI AWANIWA

ARSENAL pia inamfuatilia kwa karibu kiungo wa kati wa Italia, Manuel Locatelli, 23. *(Sky Sport Italia, via Metro)*

CHELSEA WANAMTAKA NIGUEZ

CHELSEA wanamtaka kiungo wa kati wa Atletico, Madrid Saul Niguez, 26, lakini Manchester United na Juventus zimesalia kuwa ndio timu ambazo mchezaji huyo anazipendelea zaidi. *(Mundo Deportivo)*

LEWANDOWSKI RUKSA

MSHAMBULIAJI wa Poland, Robert Lewandowski, 32, yuko huru kuondoka Bayern Munich. *(AS)*

EVERTON KUMRUDISHA VLASIC

EVERTON wanaangalia uwezekano wa kusaini upya mkataba na Nikola Vlasic, 23 kutoka CSKA Moscow ikiwa ni miaka miwili baada ya kumuua. *(Star)*

DANNY ROSE KUTUA WATFORD

MLINZI wa England, Danny Rose mwenye umri wa miaka 30, anakaribia kujiunga na Watford baada ya kuondoka Tottenham Hotspur. *(Watford Observer)*

AURIER AMALIZANA NA PSG

MLINZI wa pembeni wa Tottenham Hotspur na Ivory Coast, Serge Aurier, 28, amekubaliana kuhusu maslahi binafsi na Paris St-Germain. *(Football Insider)*

DONNARUMMA ANUKIWA PSG

GOLIKIPA wa Italia, Gianluigi Donnarumma, 22, anakaribia kutua Paris St-Germain kama mchezaji huru. Ataondoka AC Milan msimu huu akiwa mchezaji huru wakati mkataba wake utakapomalizika mwishoni mwa mwezi huu. *(Calciomercato)*

HABARI MICHEZO

Temeke Jogging kufanya uchaguzi Julai 25

Na Joseph Mchekadona

CHAMA cha mbio za pole Wilaya ya Temeke (Temeke Jogging Association-TEJA) kimetangaza kuwa kitafanya uchaguzi mkuu wa chama hicho Julai 25 mwaka huu.

Uamuzi huo umefanyika katika Mkutano Mkuu maalum wa chama hicho uliofanyika katika ukumbi wa Idd Nyundo Juni 6 mwaka huu katika Manispaa ya Temeke.

Wanachama wa TEJA 32 ambao ni klabu kutoka sehemu mbalimbali wilayani humo walihudhuria na kuazimia kwa kauli moja kuwa uchaguzi mkuu ufanyike Julai 25.

Baadhi ya Klabu zilizoshiriki ni pamoja na Dar Jogging, Temeke Jogging, Temeke Family, Kaiju jogging, Kwetu Toa ngoma Jogging, kongowe Jogging na Namanga Jogging.

Nyingine ni Kidagaa Jogging, Chamazi fitness, Dovya Jogging, Kwa nyoka Jogging, Wasafi Jogging na Aggrey Jogging.

Pia Katibu wa Baraza la Michezo la Temeke, Ingvild Kimario alihudhuria kwenye mkutano huo uliofanyika kwa amani na utulivu na pia ilipitishwa rasimu ya katiba na marekebisha yake.

Wiki ya Utamaduni, Utalii China yaanza mitandaoni

Na Joseph Mchekadona

KITUO cha Utamaduni cha China nchini Tanzania (CCCT), kimezindua Wiki ya Utalii na Utamaduni wa China 2021 iliyoanza rasmi mtandaoni hapa nchini.

Katika wiki hiyo Watanzania wanaalikwa kufurahia mandhari nzuri ya asili, mila na tamaduni za China wakati huu wa Wiki ya Utamaduni na Utalii China.

Wiki hiyo imedhaminiwa na Wizara ya Utamaduni na Utalii ya China, na kuanzaliwa kwa pamoja na Kituo cha Utamaduni cha China nchini Tanzania (CCCT).

Kwa mujibu wa Wang Siping, ambaye ni Mshauri wa Utamaduni wa Ubalazi wa China nchini Tanzania na Mkurugenzi wa CCCT, hafla hiyo itaendelea hadi mwisho wa Juni mwaka huu.

Pamoja na kaulimbiu ya wiki hiyo ya "China nzuri-Maisha ya kupendeza", hafla hiyo imegawanywa katika sehemu 6: "Urithi wa Kitamaduni Usiogusika na Ujenzi Mzuri wa Nchi", "Utalii wa Barafu na theluji", "Utamaduni wa Chakula", "Tamasha la Mashua ya Joka", "China Kungfu" na "Sanaa na Utalii", ikionyesha China kwa njia ya pande zote.

Wakati wa hafla hiyo, Siping alisema marafiki wa Kitanzania wanaweza kufurahia mazingira mazuri ya asili ya Kichina kupitia kwenye tovuti rasmi na mitandao ya kijamii kama Facebook na Instagram.

Pia kutembelea maajabu ya utalii wa barafu na theluji ya Kichina ya maelfu ya maili ya barafu, kuchunguza vyakula vya kitamaduni na vya kipekee vya jadi za Xinjiang na mila ya kibinadamu.

DODOMA JIJI, REKODI YA MABAO 'FA CUP'

Na Adam Fungamwango

DODOMA jiji, ndiyo timu inayoongoza kwa kufunga mabao mengi kwenye Kombe la FA ambalo liko kwenye hatua ya nusu fainali.

Timu hiyo ambayo ilitolewa kwenye hatua ya robo fainali na mabingwa watetezi Simba, imefunga mabao 14 ambayo hadi sasa hakuna timu ambayo imeyafikia.

Mabingwa Watetezi Simba, wana-shika nafasi ya pili kuwa timu yenye mabao 13, huku timu ya JKT Tanzania na Magereza zikiwa na mabao 11, huku Biashara United ikiwa na mabao 10.

Kwa mujibu wa rekodi na takwimu za michuano hiyo, timu ya Azam FC, Itezi FC, Kurugenzi, Kwa Mndolwa na Mwaui zimefunga mabao manane, huku Kahama United, na Kipigwe FC zikiwa na mabao saba.

Timu ambazo zina mabao sita kwenye michuano hiyo ni Chato Stars, Eagle Star, Ihefu FC, Kagera Sugar, KMC, Namungo FC, Polisi Tanzania na Ruvu Shooting.

Coastal Union inaziongoza timu ambazo zimefunga mabao matano, zingine ni Amboni Stars, Nyika FC, Panama, na Prisons.

Yanga ambayo yenyewe bado ipo kwenye michuano hiyo kwenye hatua ya nusu fainali, ina mabao manne hadi sasa.

Timu zingine zenye mabao kama hayo ya Yanga ni Ken Gold, Magic Pressure, Red Buffalo, na Rhino Rangers.

Timu za Gwambina FC, Arusha FC, Chipukizi, Kayanga, Stars, Sahare Allh Stars, Transit Camp na Tunduru Koroshu, zote hizi zimefunga mabao matatu kila moja.

Simba, Azam, Yanga na Biashara United ndizo zipo kwenye nusu fainali.

Simba itacheza na Azam FC kwenye Uwanja wa Majimaji Songea katika hatua hiyo, huku Yanga ikitarajiwa kukumbana na Biashara kwenye Uwanja wa Ali Hassan Mwinyi mkoani Tabora, kabla ya fainali kupigwa kwenye Uwanja wa Lake Tanganyika mkoani Kigoma.



Ofisa kutoka Kikosi Maalum cha Kuzuia Magendo Zanzibar (KMKM), Azana Hassan Msingiri (Kushoto), akimkabidhi Kombe la ubingwa wa Ligi Kuu Zanzibar, Nahodha wa timu ya KMKM, Makame Haji Ngwali, juzi kwenye uwanja wa Amaan. KMKM imetwaa kombe la Ligi Kuu Zanzibar kwa msimu huu 2021. **PICHA NA HAWA ABDALLAH**

Wagombea 6 wachukua fomu ZFF

Na Hawa Abdallah, ZANZIBAR

JUMLA ya Wagombea 6 wa nafasi ya urais wa Shirikisho la Mpira wa Miguu Zanzibar (ZFF), wamejitokeza kuchukua fomu ya kuwania nafasi hiyo ambapo zoezi hilo limemalizika Jana, Jumamosi.

Wagombea hao waliochukua fomu ya kuwania nafasi ya urais ni Abdulatif Ali, Suleiman Shaban Suleiman, Suleiman Mahmoud Jabir, Haji Shehe Hamad, Mudrik Majaliwa Mwinyi na Ab-

dulkadir Mohmed Abdulkadir "Tash".

Kwa mujibu wa taarifa ya kamati ya uchaguzi ZFF uchaguzi huo unatarajiwa kufanyika Juni 27 mwaka huu hapa Visiwani Zanzibar.

Hata hivyo, kamati hiyo itaendelea na zoezi la upitishaji wa majina ya wagombea pamoja na pingamizi na kampeni kuelekea uchaguzi huo.

Wadai wa soka visiwani hapa wanausubiri kwa hamu uchaguzi huo ili kumjua rais atayeongoza mpira kwa miaka minne kama katiba ya ZFF ina-

vyoeleza.

Uchaguzi huo wa rais unafanyika baada ya kujiudhulu kwa aliyekuwa rais wa shirikisho hilo, Seif Kombo Pandu mapema Februari mwaka huu.

Ambapo katika mabadiliko ya katiba ya ZFF yaliyofanyika katika Mkutano Mkuu uliopita, rais atakaeshinda atamchagua makamu wake na kumpitishwa katika Mkutano Mkuu tofauti na hapo awali ambapo makamu alikuwa akipigiwa kura na wajumbe wa Mkutano mkuu.



Merih Demiral wa Uturuki (kushoto) akiwania mpira na Jorginho wa Italia katika mchezo wa kwanza wa kundi A kwenye michuano ya Euro 2020 baina ya timu hizo, katika uwanja wa Olimpico juzi Ijumaa. Italia ilishinda mabao 3-0. **PICHA: MTANDAO**

Ni Stars vs Malawi leo

Na Saada Akida

TIMU ya Taifa ya Tanzania 'Taifa Stars', inashuka dimbani leo Jumapili kucheza na Malawi ikiwa ni mchezo wa kirafiki wa kimataifa utakoa-pigwa uwanja wa Benjamin Mkapa, jijini Dar es Salaam.

Mechi hiyo ni maandalizi ya kujiandaa na michezo ya kufuzu fainali za kombe la Dunia na zile za Afrika (Afcon), zitakazofanyika Septemba mwaka huu.

Katika mchezo huo dhidi ya Malawi, Stars itawakosa nyota wake Mbwana Samatta anayekipiga katika kluba ya Fenerbance ya Uturuki na Saimon Msuva (Wydad AC) na Novatus Disease anayekipiga kwenye kluba ya Mac-cabi Tel Aviv.

Akizungumza na gazeti hili jana katika ofisi za Shirikisho la soka la Tanzania, TFF, Kocha wa Stars, Kim Poulsen alisema mechi dhidi ya Malawi utawasaidia kujiandaa

kwa ajili ya michuano hiyo. Alisema Malawi ni timu nzuri na pia iko kwenye nafasi bora kwenye viwango vya Shirikisho la Soka Duniani, (Fifa) na ana amini itawapa maandalizi mazuri kuelekea katika mashindano hayo ya Afcon.

"Tumejiandaa vizuri katika mazoezi yetu, tunahitaji kuona wachezaji wanayafanyia kazi yale tuliyowapa katika mazoezi na kuona mapungufu yetu kabla ya michuano hiyo," alisema.

Alisema anajivunia kuwapa kwa wachezaji wenye uzoefu mkubwa pamoja na vijana kwa sababu ya kuwapa uzoefu na kuwaandaa kwa miaka ijayo.

Naye nahodha wa Stars, John Bocco alisema wamejiandaa vizuri na wako tayari kwa ajili ya mchezo huo kuhakikisha wanafanya vizuri na kupata matokeo chanya.

Kumekucha uchaguzi TFF

Na Saada Akida

ZOEZI la kuchukua na kurejesha fomu za kuwania uongozi wa juu wa Shirikisho la Soka Tanzania, TFF, limefungwa rasmi jana, huku wagombea wengine wakirejesha kwa mbwembwe kubwa.

Mchakato rasmi wa uchaguzi wa TFF ulianza Juni 6, mwaka huu ambapo uchaguzi wake unatarajiwa kufanyika Agosti 7, jijini Tanga.

Hadi zoezi hilo linafungwa jana majira ya saa 10:00 wagombea 10 walichukua fomu kukitaka kiti cha rais anayetetea nafasi yake, Wallace Karia.

Wagombe ambao walirejesha fomu hizo kwa upande wa urais hadi Nipashe inakwenda mitamboni ni mwandishi, mchambuzi na wakala wa wachezaji, Ally Saleh kutoka Zanzibar, Rahim Kangezi na mwanadada pekee, Hawa Mniga.

Wengine ni Ally Mayay Tembele, na mwandishi na mchambuzi wa soka, Oscar Oscar ambaye alisindikizwa na timu yake huku wakiimba nyimbo kwamba 'Oscar hana Mpinzani'.

Waliochukua fomu ya urais ni Mwenyekiti wa zamani wa Yanga na Mbunge wa Kinondoni (CCM), Abbas Tarimba, Deogratius Mutungi, Evans G. Mgeusa na Mbunge wa

Wagombea warejesha fomu, walia kukosa...

Jimbo la Mwera mjini Zanzibar, Zahor Mohammed Haji.

Kwa upande wa nafasi ya Kamati ya Utendaji waliochukua kwa Kanda namba 1- Dar es Salaam, Lindi, Morogoro, Mtwara na Pwani ni wagombea nane ambao ni Lameck Nyambaya, Liston Katabazi, Michael Petro, Saady Mohamed Kimji, Athuman Kingome Kambi, Elyson Mweladzi, Michael Petro na Muharam Mazoka.

Kanda namba 2- Arusha, Kilimanjaro, Manyara na Tanga ni Khalid Abdallah na Zakayo Mjema huku Abousufian Sillia, James Mhagama na Joseph Ngunangwa wakichukua fomu kwa Kanda namba 3- Iringa, Mbeya, Njombe, Ruvuma na Songea.

Kwa upande wa Kanda namba 4 - Dodoma, Shinyanga, Simiyu na Singida waliojitokeza kuchukua fomu ni Mohamed Aden, Osuri Kosuri na Hamisi Juma Kitilia wakati Kanda namba 5- Geita, Kagera na Mwanza ni Salum Umande Chama na Vedatus Lufano na kwa Kanda namba 6- Katavi, Kigoma, Rukwa na Tabora ni Blassy M. Kiondo na Issa Mrisho Bukuku.

Wakizungumza na gazeti hili jijini jana, Karia ambaye anatetea nafasi hiyo alisema tayari amerudishia fomu siku ya Ijumaa na amekidhi vigezo vya kupata wadhamini kwa idadi iliyoweka katika kanuni ya uchaguzi huo.

"Nimerudisha fomu jana (Ijumaa) na kutimiza kanuni na sheria zate ila kwa sasa sitaweza kuzungumza hadi kusubiri muda wa kampeni," alisema Karia.

Kwa upande wake Oscar alisema alikumbana na changamoto ya kukosa wadhamini na suala hilo anaichia kamati ya uchaguzi

"Changamoto kubwa niliyopata nimekosa wadhamini na suala hilo anawaachia kamati ya uchaguzi," alisema Oscar ambaye ni mwandishi na mchambuzi wa Soka kwenye kituo cha radio FEM.

Kwa upande wa Mwanamke pekee ni Hawa alisema uzoefu wake wa uongozi umemshawishi kuchukuwa na kurejesha fomu kuwania nafasi hiyo, ana imani atapata ridhaa ya kuongoza na kuendeleza soka.

"Sijapata changamoto zozote kuhusu kupata wadhamini kwa sababu tayari nimeshawapata sita, nina imani ya kamati mkuu na sasa kusubiri muda wa kampeni," alisema Hawa.

Ally Saleh Alberto, alisema nina haki ya kugombea kuwania nafasi kubwa ya urais, msukumo huo ni kutaka kuifanya ndani ya muundo wa uongozi awepo mtu kutoka visiwani Zanzibar.

"Katika kanuni inaeleza mgombea lazima apate mdhamini, kwa upande wangu mimi ninaetoka Zanzibar nitapata wapi? Kwani ukiangalia wadhamini watoke katika kluba ambazo zote ziko Dar es Salaam,"

"TFF ni watu wote maana Bara na Visiwani Zanzibar, hivyo kwa kanuni hiyo inatakiwa kutazamwa kwa sababu inatunyi-ma fursa ya watu wa upande mwingine," alisema Alberto.

Naye Naibu Meya wa jiji pia ni mjumbe wa kamati ya utendaji ya Yanga, Saad Kimji, amerejesha fomu ya ujumbe kamati ya utendaji ya TFF kamba namba moja kutoka Dar es Salaam, Pwani, morogoro mtwara na Lindi.

Alisema changamoto alizopata ni kutafuta wadhamini ambayo kwenye nafasi hiyo ni mmoja ambayo kwangu ilikuwa na wakati mgumu, baada ya kuamini kwamba kwa nafasi yangu ya ujumbe wa DRFA sikuwa na mashaka nao.

"Nimekosa kwa upande wa DRFA kwa sababu ya Mwenyekiti wangu bwana Lameck Yambaya kugombea nafasi hiyo, hali hiyo amewasainisha wajumbe wote kuwa mdhamini wao baada ya kukosa huko,"