



Dogo Janja
yeye na wanawake tu

UKURASA 20



Barca wajitoa kwa Haaland

UKURASA 21

MAISHA
Baba, Mama na Mwana
Nipashe Jumapili

Asipocheza sasa, atacheza ukubwani

MAISHA NI NYUMBA
Namna bora ya kupangilia kabati la vyombo

HARUSI

Nipashe

Jumapili Mei 23, 2021 • Tanzania 1,000/- Kenya 100/-

MWANGA WA JAMII
ISSN 0856 • No. 0580589

www.ippmedia.com

JUMAPILI

www.twitter.com/nipashetz

www.facebook.com/nipashetz

www.instagram.com/theguardian_newspaper
LIKE & FOLLOW US

UKURASA 9

Rais aidhinisha mabilioni ujenzi SGR



UKURASA 4

YALIYOMO

UKURASA WA 2
...ATEUA MABALOZI 23

UKURASA WA 2
WIZARA YAPATA DAWA UHABA SUKARI

UKURASA WA 3
TEF YAPATA VIONGOZI WAPYA

UKURASA WA 5
SENSA YA WATU NA MAKAZI, 2022

Wachawi wamfuata Mwinyi Uingereza

UKURASA 3



Scan Hapa



Fungua App ya QR Code Reader kisha scan kupakua APP yetu



Makazi polisi yasiyotumika

• Serikali yatoa ufafanuzi... *Endelea Uk.2*



Sehemu ya nyumba mpya za Jeshi la Polisi Tanzania, zilizoko eneo la Kunduchi, jijini Dar es Salaam. **PICHA: JOHN BADI**



MICHEZO

AZAM HESABU ZOTE KWA RHINO FA UK.23

MAONI, KATUNI UK.6

Waandishi wang'ara uteuzi mpya wa Rais

Na Romana Mallya

RAIS Samia Suluhu Hassan, amefanya uteuzi wa mabalozi 23, huku waandishi wa habari wakiwa miongoni mwa wateule hao.

Kwa mujibu wa taarifa iliyotolewa jana na Mkurugenzi wa Mawasiliano ya Rais, Ikulu, Gerson Msigwa, iliwataja wateule hao kuwa ni pamoja na Mwandishi wa Habari na Mjasiriamali, Hoyce Temu na Minda Kasiga ambaye ni Mkurugenzi wa Masoko wa Bodi ya Utalii Tanzania (TTB).

Awali, Minda alihudumu katika nafasi ya Mkuu wa Kitengo cha Mawasiliano ya Serikalini Wizara ya Mambo ya Nje na Ushirikiano wa Afrika Mashariki.

Mwingine aliyeng'ara kwenye nafasi hizo za balozi ni Togolani Mavura ambaye alikuwa Msaidizi wa Rais mstaafu wa awamu ya nne, Dk. Jakaya Kikwete.

Wateule wengine katika taarifa hiyo ni Luteni Jenerali Yakub Mohamed ambaye ni Mnadhimu Mkuu wa Jeshi la Ulinzi la Wananchi Tanzania (JWTZ), Meja Jenerali Richard Makanzo, Mkuu wa Kamandi ya Wanamaji ya JWTZ.

Wengine ni Pereira Silima, Naibu Waziri Mstaafu wa Mambo ya Ndani ya Nchi, na Maulidah Hassan ambaye ni Msaidizi wa Rais Diplomasia, Ofisi ya Rais Ikulu.

Wateule wengine ni Edwin Rutegaruka, Mkurugenzi Mkuu wa Mamlaka ya Maendeleo ya Biashara (TANTRADE) na Fredrick Kibuta, Ofisa Mwandamizi Ofisi ya Rais, Ikulu.

Pia wamo Noel Kaganda, Ofisa Medani, Ofisi ya Rais, Ikulu na Caroline Chipeta, Kaimu Mkuu wa Kitengo cha Sheria, Wizara ya Mambo ya Nje.

Taarifa hiyo iliwataja wengine kuwa ni Macocha Tembele, Kaimu Mkurugenzi wa Idara ya Ushirikiano wa Kikanda, Wizara ya Mambo ya Nje na Agnes Kayola, Kaimu Mkuu wa Idara ya Ushirikiano wa Kikanda wizarani hapo.

Rais Samia pia amemteua Masoud Balozi, Kaimu Mkurugenzi wa Ofisi ya Mambo ya Nje, Zanzibar, Wizara ya Mambo ya Nje na Ushirikiano wa Afrika Mashariki na Ceasar Waitara ambaye ni Kaimu Mkurugenzi wa Idara ya Asia na Australia, Wizara ya Mambo ya Nje.

Wengine ni Swahiba Mndeme, Ofisa Mwandamizi katika Ubalozi wa Tanzania Washington D.C, Said Mshana na Alex Kallua ambao ni Maofisa Waandamizi Ofisi ya Rais, Ikulu.

Vilevile, Mahmoud Kombo, Waziri mstaafu wa Utalii na Mambo ya Kale, Wizara ya Utalii na Mambo ya Kale, Zanzibar, James Bwana ambaye ni Katibu Tawala Msaidizi wa Mkoa wa Shinyanga na Said Mussa ambaye ni Naibu Mkurugenzi, Ofisi ya Rais, Zanzibar.

Rais Samia pia amewateua Elsie Kanza ambaye ni Mshauri Maalum wa Rais kwenye Jukwaa la Uchumi Duni-ani (World Economic Forum) na Robert Kahendaguza ambaye ni Naibu Balozi, Umoja wa Mataifa, Geneva kuwa mabalozi.

Taarifa hiyo ilibainisha uteuzi huo ulianza jana na wataapishwa kwa tarehe zitakazotangazwa baadaye.



Sehemu ya nyumba mpya za Jeshi la Polisi Tanzania, zilizoko eneo la Mikocheni, jijini Dar es Salaam. PICHA: JOHN BADI

Makazi polisi yasiyotumika

Na Romana Mallya

SERIKALI imetaja sababu za kutokutumika kwa miradi ya nyumba za makazi ya maofisa na askari polisi licha ya kukamilika kwa miaka mitatu iliyopita.

Nyumba hizo ni zile za ghorofa zilizoko Mikocheni na Kunduchi mkoani Dar es Salaam, ambazo ujenzi ulianza mwaka 2014 na kukamilika mwaka 2018 chini ya usimamizi wa mkandarasi Kampuni ya Mara World Tanzania Limited.

Waziri wa Mambo ya Ndani ya Nchi, George Simbachawene, akizungumza na Nipashe jana kuhusu suala hilo, alisema wameshindwa kuingiza askari polisi kuishi kwenye nyumba

hizo kutokana na mabadiliko ya kisera yaliyofanyika.

"Kulikuwa na mkataba kati ya serikali na kampuni iliyojenga nyumba hizi ambao mkataba huu baadaye sera zikabadilika ikawa kwamba maeneo ya jeshi yasiingie mikataba na sekta binafsi.

"Baada ya kubadilika kwa sera hiyo, ikasababisha serikali kuingia kwenye majadiliano tunafanyaje kwa sababu tayari mwekezaji alishawekeza kwenye nyumba hizi," alibainisha.

Waziri Simbachawene alisema kwa sasa majadiliano yanaendelea kati ya serikali na mwekezaji ili kupata hatima yake.

"Hatuwezi kuingia mpaka

tumalize vizuri na mwekezaji, mjadala unaendelea na tupo katika hatua za mwisho, tukishamalizana tutaruhusu askari wetu waingie, hapo ndipo tulipokwama.

"Mjadala ni mkubwa kwa sababu mkataba ulikuwa wa miaka mingi ambayo ni zaidi ya miaka 50, sasa kwa mazingira kama haya ndiyo maana kume kuwa na ugumu wa kuingia kwenye nyumba. "Unaingiaje kwenye mali ambayo bado ni ya mtu na kwenye mkataba hamjamalizana vizuri? Tukimaliza tutaweza kuingia." alisema.

Juni 19, 2019, aliyekuwa Naibu Waziri wa Mambo ya Ndani ya Nchi, Hamad Masauni, alifanya ziara kwenye nyumba hizo na

kutoa mwezi mmoja kwa Shirika la Rasilimali la Jeshi la Polisi kutoa vielelezo kwa kamati ya tathmini iliyoungwa kwa ajili ya mradi wa ofisi ya polisi Oysterbay na nyumba hizo ili zika bidhiwe serikalini.

Masauni alisema miradi hiyo ipo chini ya shirika hilo na kwamba iliundwa kamati ya tathmini iliyokuwa chini ya Wizara ya Fedha na Mipango na kuhusisha wadau mbalimbali.

Katika ripoti yake ya ukaguzi mwaka wa fedha 2019/20 iliyowasilishwa bungeni mwezi uliopita, Mdhibiti na Mkaguzi Mkuu wa Hesabu za Serikali (CAG), Charles Kichere, ananyoshea kidole kutotumika kwa miradi iliyokamilika.

Wizara yapata dawa kukabili uhaba sukari

Na Salome Kitomari, DODOMA

WIZARA ya Viwanda na Biashara, imekuja na suluhisho la uhaba na kupanda bei ya sukari nchini, ikiagiza taasisi zake kuwa na mitambo midogo ya kuzalisha sukari na kuwezesha wajasiriamali wadogo.

Akiwasilisha bungeni jana hotuba ya makadirio ya mapato na matumizi kwa mwaka 2021/22, Waziri wa Viwanda na Biashara, Prof. Kitila Mkumbo, alisema utaratibu huo umekuja katika jitihada za kuongeza uzalishaji wa sukari ili kukidhi mahitaji ya bidhaa hiyo nchini.

"Serikali imeeleza Taasisi ya Uhandisi na Usanifu Mitambo Tanzania (TEMDO) kufanya usanifu na kuanza kutengeneza mitambo midogo kwa lengo la

kuwawezesha wajasiriamali wadogo waanze kuchakata miwa ili kupata sukari," alisema.

Alisema hatua hiyo itaongeza uzalishaji wa sukari na kuhakikisha wakulima wadogo wa nachakata miwa yao bila kuwa tegemezi kwa viwanda vikubwa vilivyopo nchini.

Prof. Mkumbo alisema serikali itaendelea kuchukua hatua mbalimbali kuongeza uzalishaji wa sukari kwa kupanua na kuongeza uwezo wa viwanda vikubwa vilivyopo, kikiwamo cha sukari cha Kilombero na kuanzisha viwanda vikubwa vipya.

Alisema kuna viwanda vitano vya kuzalisha sukari vinaavyozalisha tani 462,863 kwa mwaka, ikiwa ni upungufu wa mahitaji 635,000 kwa mwaka ambayo ni tani 470,000 za

matumizi ya kawaida na tani 165,000 za matumizi ya viwandani. Waziri huyo alisema ili kuziba pengo la uzalishaji wa sukari nchini, wizara inaendelea kuvihamasisha viwanda vilivyopo kupanua zaidi uwezo wake wa uzalishaji.

"Mfano, Kiwanda cha Kilombero kimeanza maandalizi ya ujenzi wa kiwanda kipya kinachotarajiwa kuanza mwaka 2021/22 na kukamilika ndani ya kipindi cha miaka mitatu kwa gharama za Dola za Marekani milioni 239.

"Kitaongeza uzalishaji wa sukari kutoka tani 125,000 kwa mwaka hadi tani 271,000 kwa mwaka," alibainisha.

Kwa mujibu wa Waziri Mkumbo, upanuzi wa kiwanda hicho utaongeza matumizi ya miwa ya wakulima wadogo

kutoka tani 600,000 hadi tani 1,450,000 kwa mwaka.

Vingine ni Kiwanda cha Sukari Manyara ambacho kimeongeza uwezo wa kuchakata miwa kutoka tani 50 kwa siku hadi kufikia tani 750 kwa siku.

Kuhusu Mradi wa Mkulazi II (eneo la Mbigiri), alisema ujenzi wa majengo ya kiwanda cha sukari unatarajiwa kuanza rasmi mwezi huu na uzalishaji wa sukari kuanza Desemba mwaka huu, kikiwa na uwezo wa kuzalisha tani 50,000 za sukari kwa mwaka.

Alisema kiwanda cha Sukari cha Bagamoyo kinatarajia kuanza uzalishaji wake ifikapo mwezi Juni ujao na kitazalisha sukari kwa kuanza na tani 30,000 hadi kufikia tani 70,000 za sukari kwa mwaka.

HABARI KITAIFA

Jafo aongeza wajumbe kamati elimu Muungano

Na Mwandishi Wetu

WAZIRI wa Nchi, Ofisi ya Makamu wa Rais (Muungano na Mazingira), Selemani Jafo, ameongeza wajumbe katika kamati aliyoiunda Mei 17, mwaka huu kwa lengo la kupata ushauri wa kitaalamu kuhusu uboreshaji wa elimu katika Muungano.

Jana waziri huyo alitangaza kuongeza wajumbe watatu kuungana na saba aliowateua Mei 17 ili kuongeza ushiriki na upana wa kupata maoni ya pande zote mbili.

Kamati hiyo sasa inaundwa na wajumbe 10, watano kutoka Tanzania Bara na watano wengine kutoka Tanzania Zanzibar. Wajumbe walioteuliwa jana ni pamoja na Dk. Zakia Mohammed Abubakar, Makamu Mkuu wa Chuo Kikuu Zanzibar (SUZA).

Wengine ni Prof. Hamed Rashid Hikmany, Mwenyekiti wa Chuo Kikuu cha SUMAIT, Zanzibar na Prof. Sylvia Temu, Mhadhiri Mwandamizi Chuo Kikuu cha Dar es Salaam (UDSM). Wajumbe walioteuliwa awali ni pamoja na Prof. Alexander Makulilo, Naibu Makamu Mkuu wa Chuo Kikuu cha Dodoma (Taaluma, Utafiti na Huduma kwa Umma) ambaye ni Mwenyekiti wa Kamati, Najma Murtaza Giga, Mbunge wa Bunge la Tanzania (Viti Maalumu) Zanzibar - Makamu Mwenyekiti.

Wengine ni Abdulmarik Mollel, Mkurugenzi Mtendaji wa Global Education Link - Katibu, Khalid Bakari Hamrani, Mkurugenzi wa Uratibu wa Shughuli za Serikali, Ofisi ya Makamu wa Pili wa Rais, Sera, Uratibu na Baraza la Wawakilishi, Dk. Charles Msonde, Katibu Mtendaji wa Baraza la Mitihani (NECTA), Gerald Mweli, Naibu Katibu Mkuu, Ofisi ya Rais - TAMISEMI na Said Hamad Shehe, Mkufunzi wa Chuo cha Utumishi wa Umma Zanzibar (IPA). Kuundwa kwa kamati hiyo ni hatua ya kushughulikia maoni yaliyotolewa na wadau mbalimbali kuhusu tofauti ya ufaulu wa wanafunzi wa Shule za Sekondari za Tanzania Bara na Zanzibar kwa matokeo mbalimbali ya Kidato cha Nne na Sita.

Kwa mujibu wa Jafo, kamati iliyoteuliwa itafanya kazi kwa siku 35 na kuwasilisha taarifa kwake ili kwa kushirikiana na Waziri wa Nchi, Ofisi ya Makamu wa Pili wa Rais, Sera, Uratibu na Baraza la Wawakilishi wakae na mawaziri wanaohusika na masuala ya elimu kutoka Serikali ya Jamhuri ya Muungano wa Tanzania na Serikali ya Mapinduzi ya Zanzibar na kuwashauri namna bora ya kuboresha elimu pande zote mbili za Muungano.

Wachawi wamfuata Mwinyi Ulaya

Na Enock Charles

RAIS mstaafu wa awamu ya pili, Ali Hassan Mwinyi, amesimulia kile anachokiita mshtuko wa kitamaduni uliomkata masomoni Uingereza, kipindi ambacho alihisi wachawi wa Bumbwini wamemfuata pale mlango wa chooni uliofunguka wenyewe.

Chooni kitabu chake cha 'Mzee Rukhsa, Safari ya Maisha Yangu', Mwinyi anasimulia kuwa siku hiyo aliamka usiku kwa lengo la kwenda msalani kujisaidia na alipoukaribia, alishangazwa na kitendo cha mlango kufunguka wenyewe kiasi cha kudhani kuwa huenda wachawi kutoka kijijini kwao Bumbwini, Zanzibar wamemfuata.

"Usiku nikapata mshtuko wa kwanza wa kitamaduni. Nilihitaji kwenda haja usiku, nikaamka na kuelekea msalani. Nilipokaribia tu nikaona mlango unafunguka wenyewe. La haula! Mambo gani haya?"

"Kwa mimi niliyeishi Bumbwini nikadhani wachawi wamenifuata," Mwinyi anasimulia.

Anasema wakati wakiwa bado wapo huko walipigwa msasa kwa kufundishwa ustaarabu na utamaduni wa Waingereza, mmoja wa wazungu akiwasimulia jinsi maisha ya Uingereza yalivyo, tabia na utamaduni wao.

"Akatufundisha mavazi tunayopaswa kuyavaa na namna ya kuyavaa. Alikuwa muungwana hakutaka kutuita washamba, ila alipenda tuelewe kuwa mila

za kwao ni tofauti na zetu, na alipenda kutukumbusha ule wasia usemao, 'ukifika ugenini fanya kama wenyeji wako wafanyavyo'. "Akatuambia kuwa ingawa ni jambo jema, kwa mfano kula kwa mkono, lakini kwa mila za wenyeji wetu hapo Uingereza tunapaswa kutumia vijiko, visu na uma na akasema taratibu hazi ita table manners," anasema.

Mwinyi anabainisha kuwa katika masomo yake hayo ya miaka miwili 1954-1956, wanafunzi kutoka nchi za Afrika na Caribbean hawakupewa vyeti vya kuhitimu masomo yao tofauti na wazungu ambao walipewa vyeti vya diploma sababu ikiwa ni kwamba wanafunzi wa kizungu walisoma darasani chini ya uangalizi wa

walimu wakati wao hawakupewa fursa hiyo licha ya kuwa wote walisoma masomo sawa.

Mwinyi anasema mwaka 1961 hadi 1962 alirudi tena Newcastle na kupangwa kujiunga kwa muda na vyuo vya ualimu vya huko Uingereza, ikiwamo Chuo Kikuu cha Hull, Leicester na kusoma pia katika shule za Sussex karibu na London kwa muda maalum na kisha kurejea Newcastle kukamilisha tasinifu yake mwisho wa mwaka wa masomo.

Anasema wakati wa likizo, kulikuwa na utaratibu wa wenyeji wa maeneo yanayozunguka chuo na wengineo kwenda kwa uongozi wa dakhalia kuomba ruhusa ya kukaribisha majumbani mwao wanafunzi wachache ili wabadili mazingira.



Jaji Mkuu Prof. Ibrahim Juma akikata utepe kuzindua rasmi Mpango Mkakati mpya wa Mahakama wa miaka mitano 20/21 /2024/2025, jijini Dodoma juzi. Kulia ni Jaji Kiongozi wa Mahakama Kuu ya Tanzania, Dk. Eliezer Feleshi. Picha: RENATHA MSUNGU

Balile achaguliwa Mwenyekiti TEF

Na Ashton Balaigwa, MOROGORO

JUKWAA la Wahariri Tanzania (TEF), limemchagua Deodatus Balile kuwa mwenyekiti wake mpya kuliongoza kwa kipindi cha miaka minne ijayo.

Balile aliibuka mshindi baada ya kupata kura 57 dhidi ya mpinzani wake Neville Meena aliyepata kura 22 katika uchaguzi uliofanyika mkoani Morogoro jana. Mkurugenzi Mtendaji huyo wa Gazeti la Jamhuri, kabla ya kushinda nafasi hiyo alikuwa Makamu Mwenyekiti katika uongozi uliomaliza muda wake.

Akitangaza matokeo hayo, Mwenyekiti wa Kamati ya Uchaguzi, Frank Sanga, alisema

wajumbe wa uchaguzi huo walikuwa 79 na hakuna kura iliyo-haribika katika nafasi ya mwenyekiti huku nafasi ya Makamu Mwenyekiti ikichukuliwa na Bakari Machumu ambaye ni Mkurugenzi Mtendaji wa Kampuni ya Mwananchi.

Machumu alipata kura 53 na kumshinda mpinzani wake Joyce Shebe kutoka Clouds Media aliyepata kura 26.

Akizungumza baada ya kutangaza mshindi, Balile alisema kwa kushirikiana na viongozi wenzake anakusudia kufanya maboresho na kuongeza weledi kwa waandishi wa habari ili kufanya uandishi usio wa harakati bali ulenge kusaidia jamii kuleta maendeleo.

"Uandishi wa habari siyo uaharakati bali ni kutumikia wanyonge katika kuibua matazito yao yanayowakabili katika jamii yaweze kupata ufumbuzi," alisema. Mikakati mingine ni pamoja na kuanzisha programu za mafunzo kupitia waandishi wa habari wazoefu.

Naye Machumu alisema uongozi ulioingia madarakani utajieleza katika kuchochea maendeleo na kuwalea waandishi wa habari na kuruhusu kupanua wigo kuwa na wanachama wengi kutoka katika taasisi tofauti tofauti ili kuleta maendeleo ya tasnia wa habari.

Wajumbe wa kamati tendaji waliochaguliwa ni Salim Said Salim kutoka Zanzibar aliyepata

kura (75) Yassin Sadic (69) Saimon Mkina (69), Jane Mihanji (63), Neville Meena (62), Lilian Timbuka (55) na Angela Akilimali (48).

Mwenyekiti wa mkutano huo, Theophil Makunga, aliwataka viongozi hao kutimiza ahadi zao walizotoa wakati wa kampeni na kwenda kuimarisha TEF kwa maendeleo ya waandishi wa habari na tasnia nzima ya habari nchini.

Msimamizi wa uchaguzi huo ambaye ni Mkuu wa Mawasiliano Serikalini Wizara ya Afya, Maendeleo ya Jamii, Jinsia, Wazee na Watoto, Prudence Constantine, alisema uchaguzi huo ulikuwa huru na haki na hakuna malalamiko.

Waziri ataka lugha ya staha watumishi

Na Mwandishi Wetu, ARUSHA

WAZIRI wa Nchi, Ofisi ya Rais, Menejimenti ya Utumishi wa Umma na Utawala Bora, Mohamed Mchengerwa, amewataka makatibu mahsusi kutumia lugha yenye staha wakati wa kuwahudumia watumishi na wananchi wanaoifuata huduma katika taasisi zao.

Akifungua mkutano wa nane wa mwaka wa makatibu mahsusi kwa niaba ya Makamu wa Rais, Dk. Phillip Mpango, jijini Arusha juzi, Mchengerwa alisema makatibu mahsusi ni kioo cha ofisi yoyote ambayo wageni wanaoifuata huduma wanapata taswira halisi ya huduma zitolewazo, hivyo wanapaswa kuwa na kauli nzuri na kutoa huduma bora.

Mchengerwa aliongeza kuwa serikali inatambua umuhimu wa makatibu mahsusi katika uendeshaji wa shughuli za kila siku za ofisi, hivyo hawana budi kuendelea kuulinda imani ya serikali kwa kuwajibika kikamilifu.

Akizungumzia dhamira ya kuboresha utumishi wa umma nchini, Mchengerwa alisema hakuna haki isiyokuwa na wajibu, hivyo akawataka makatibu mahsusi kutofanya kazi kwa mazoea na wale ambao ni kikwazo katika kutoa huduma wabadilike ili kuendana na azma ya serikali.

Aliwataka kufanya kazi kwa bidii na kuzingatia uadilifu hususan utunzaji wa siri za ofisi na kuongeza kuwa watakabainika kutozingatia hayo wataondolewa katika ofisi zao.

“Tunahitaji watumishi wachapakazi na waadilifu, kwani dhamira ya serikali ni kusonga mbele, kama utashindwa kufanya kazi kwa bidii na uadilifu utaondolewa bila kujali taasisi uliyopo,” alionya.

Katika kuhimiza uadilifu kwa makatibu mahsusi, Mchengerwa aliwataka kula kipao cha uadilifu kwa watumishi wa umma ambapo watumishi hao walitekeleza.

Mwenyekiti wa TAPSEA, Zuhura Maganga, alisema moja ya vikwazo vinavyowakabili ni watumishi wa kada hiyo wenye umri mkubwa kutohaminiwa na kufikia hatua ya kutopewa kipaumbele kuwahudumia viongozi.

Katika hilo, Waziri Mchengerwa aliwataka waajiri kuthamini umuhimu wa makatibu mahsusi hao

ambao wamekuwa na mchango mkubwa katika kufanikisha utekelezaji wa majukumu ya ofisi kwa kutumia uzoefu walio nao ikiwa ni pamoja na uadilifu na uchapakazi wao.

Ili kuendana na kaulimbiu ya mwaka huu inayohimiza ubunifu, umahiri na uzingatiji wa weledi katika utendaji kazi kwa makatibu mahsusi, Mchengerwa aliwataka kuitekeleza kwa vitendo kwa kujiendeleza kitaaluma hususan katika Chuo cha Utumishi wa Umma Tanzania na Chuo cha Utawala wa Umma Zanzibar.

Mchengerwa aliwapongeza viongozi wa TAPSEA kwa kuandaa mkutano huo na kuweka utaratibu wa makatibu mahsusi kuchangia damu itakayohifadhiwa katika benki ya damu kwa lengo la kuwahudumia wenye mahitaji katika hospitali mbalimbali nchini.

Mkuu wa Mkoa wa Arusha, John Mongella, alizungumzia umuhimu wa makatibu mahsusi na kusema kuwa watumishi hao ni muhimu kiutendaji kiasi kwamba wakiondolewa hata kwa siku moja, utekelezaji wa majukumu ya taasisi yoyote ile utayumba.

Katibu Mkuu, Ofisi ya Rais, Menejimenti ya Utumishi wa Umma, Dk. Laurean Ndumbaro, alisema kada ya uhazili ni muhimu na inategemewa na viongozi na watumishi wengine katika utendaji kazi wa kila siku, hivyo aliwataka watumishi hao kuendelea kufanya kazi kwa juhudi na maarifa ikiwa ni pamoja na kutunza siri za ofisi ili kusukuma gurudumu la maendeleo. Dk. Ndumbaro aliwapongeza Viongozi wa TAPSEA kwa maandalizi mazuri ya mkutano huo uliohudhuriwa na washiriki wengi ambao watapata fursa ya kubadilishana uzoefu wa kazi.

Awali, Mwenyekiti wa TAPSEA, Zuhura Maganga, alisema chama hicho kilianzishwa mwaka 2008 kwa lengo la kukuza na kudumisha taaluma ya makatibu mahsusi na kuhimiza uwajibikaji ili kutoa huduma bora kwa umma.

Mkutano wa mwaka huu wa TAPSEA unaongozwa na kaulimbiu isemayo ‘Kuwa Mbunifu Mahiri, Zingatia Weledi katika Kuleta Mabadiliko ya Uchumi Tanzania’. Zaidi ya Makatibu Mahsusi 3,000 wameshiriki mkutano huo.



Mkuu wa Mkoa wa Arusha, John Mongella (wa pili kulia), akifurahia jambo na wakuu wa wilaya zote za mkoa huo, siku aliporipoti ofisini kwake jijini Arusha. Kutoka kushoto ni Abass Kayanda wa Karatu, Rashidi Taka wa Ngorongoro, Edward Balele wa Monduli, Frank Mwaisumbe wa Longido na Jerry Murro wa Arumeru. PICHA: ASRAJI MVUNGI

Rais Samia aidhinisha bil. 372/- ujenzi SGR

Na Mwandishi Wetu

RAIS Samia Suluhu Hassan, amaidhinisha Sh. bilioni 372.34 kwa ajili ya kuanza ujenzi wa kipande cha tano cha reli ya Mwanza -Isaka chenye urefu wa kilomita 341 kwa kiwango cha kisasa (standard gauge railways).

Taarifa iliyotolewa na Mkurugenzi wa Mawasiliano ya Rais, Ikulu, Gerson Msigwa, ilisema Rais Samia, alikuwa na mazungumzo na Mkurugenzi Mkuu wa Shirika la Reli Tanzania (TRC), Masanja Kadogosa, kuhusu maendeleo ya miradi ya ujenzi wa reli na maendeleo ya shirika hilo.

Katika mazungumzo hayo Kadogosa alimshukuru Rais Samia kuidhinisha

kiasi cha Sh. bilioni 372.34 kwa ajili ya kuanza ujenzi wa kipande cha tano cha reli ya Mwanza - Isaka chenye urefu wa kilometa 341 kwa kiwango cha kisasa (SGR).

Kadogosa alisema tangu Rais Samia aingie madarakani ujenzi wa reli katika vipande viwili unaendelea vizuri na hadi mwezi uliopita kipande cha Dar es Salaam - Morogoro (kilometa 300) kilikuwa kimefikia ya asilimia 91 na Morogoro - Makutupora (kilometa 422) kilikuwa kimefikia asilimia 60.02.

Kadhalika, alisema majaribio ya treni ya abiria yanatarajiwa kuanza mwishoni mwa mwezi Agosti, 2021 kwa kipande cha Dar es Salaam - Morogoro.

Kwa upande wake, Rais Samia alise-

ma Serikali ya Awamu ya Sita imedhamiria kuhakikisha ujenzi wa reli ya kati utakaounganisha Bandari ya Dar es Salaam na Mikoa ya Kanda ya Ziwa na Kanda ya Magharibi unakamilishwa ili kuzifikia nchi za Uganda, Burundi, Rwanda na DRK.

Alimtaka Mkurugenzi Kadogosa kusimamia utekelezaji wa miradi hiyo ya ujenzi vizuri ikiwa ni pamoja na kujipanga kwa ajili ya ujenzi wa vipande vya Makutupora - Tabora, Tabora - Isaka na Kaliua - Mpanda - Kalema.

Aliipongeza TRC chini ya Kadogosa pamoja na wote wanaoshiriki katika ujenzi wa reli kwa kazi nzuri wanayofanya na kwamba ameridhishwa na maendeleo ya miradi hiyo.

Serikali yapiga marufuku watoto kufanya biashara vituo vya mabasi

Na Mary Geofrey

WAZIRI Mkuu, Kassim Majaliwa, amepiga marufuku watoto na vijana wenye umri wa kwenda shule kufanya biashara kwenye vituo vya mabasi nchini.

Amewataka wakurugenzi wa halmashauri kusimamia utekelezaji wa agizo hilo la kuwaondoa kwenye maeneo hayo watoto na vijana wenye umri wa kwenda shule.

Majaliwa alitoa agizo hilo juzi jijini Dar es Salaam wakati akimkabidhi magari 184 yaliyonunuliwa na serikali kwa ajili ya maofisa elimu na wakurugenzi wa halmashauri zote nchini.

Alisema akikuta wanafunzi wakifanya biashara kwenye stendi za mabasi, atachukulia hatua halmashauri husika

kwa sababu zinatakiwa kuhamasisha wanafunzi kwenda shule.

“Marufukuru kwa halmashauri zote kukuta kijana kufanya biashara au kuuza vitumbua kwenye vituo vya mabasi, mwenye halmashauri yako tutachukulia hatua,” alionya.

Majaliwa alisema serikali inaendelea kujitahidi kuboresha miundombinu ya kutolea elimu ili kuwafanya wanafunzi wote wa shule ya msingi kufaulu kuelelea na elimu ya sekondari.

Alizitaka halmashauri hizo kuhakikisha wanafunzi wote wanaofaulu kujiunga na elimu ya sekondari wanakwenda shule.

“Wanafunzi waliofaulu kujiunga na shule ya sekondari ni suala la lazima kwenda shule na siyo hiari ya mzazi,” Majaliwa alikumbusha.

Kuhusu magari hayo, Waziri Mkuu

alisema ni ya maofisa elimu kwa ajili ya kutekeleza miradi ya maendeleo ya elimu na siyo kwa ajili ya kwenda kununulia bidhaa za watumishi.

Majaliwa alikabidhi magari kwa halmashauri sita kama mfano ikiwa ni pamoja na Bumbuli, Mji wa Mtwara, Mji wa Kibaha na Ruhangwa.

Waziri wa Nchi, Ofisi ya Rais, Tawala za Mikoa na Serikali za Mitaa (TAMI-SEMI), Ummu Mwalimu, aliwaonya watumishi kuhusu misugvano kazini na badala yake wawasilishe malalamiko yao katika ngazi husika.

Alitolea tukio la misugvano kati ya Meya wa Kinondoni, Songoro Mnyonge, na Mkurugenzi wa Manispaa hiyo, Spora Liana.

Alisema mgogoro huo umemalizwa na Mkuu wa Mkoa huo, Amos Makala, baada ya kumwagiza autatue.

Nipashe

MWANGA WA JAMII

Siku ya fistula itumike kuelimisha jamii kupeleka wagonjwa hospitali

WAKATI leo Tanzania ikiungana na nchini nyingine duniani kuadhimisha Siku ya Fistula, bado baadhi ya jamii ina unyanyapaa dhidi ya wanawake wenye maradhi hayo.

Hali hiyo inatokana na ukosefu wa elimu na dhana kwamba mtu anapokuwa na ugonjwa huo hawezi kutibika. Ukosefu wa ushirikishwaji na usawa katika jamii huchangia kwa kiasi kikubwa wanawake na wasichana kupata huduma za matibabu ya fistula.

Mkurugenzi Mtendaji Mkuu wa hospitali ya CCBRT, Brend Msangi, anazungumzia mahitaji ya wanawake na wasichana walio katika hatari ya kupata fistula na wale wanaoishi na fistula (ambao kawaida huachwa nyuma), kuwa hayapaswi kupuuzwa.

Hospitali ya CCBRT inasherehekea maadhimisho hayo leo kwa kushirikiana na wadau wengine kutoka nchi mbalimbali duniani, ikiwa ni pamoja kuelimisha jamii kuhusu ugonjwa huo.

Hospitali hiyo imekuwa msaada mkubwa kwa kinama waliokuwa wakiugua ugonjwa huo na hata wengine kusababisha ndoa za kuvunjika kwa sababu ya kutengwa na wenza wao.

Hospitali ya CCBRT imepata msaada mkubwa kutoka hospitali wadau na kwamba misaada mingine bado inahitajika ili kuhakikisha gharama za matibabu zisiwe kikwazo cha kinamama kupata matibabu ya ugonjwa huo.

Amekumbusha umuhimu wa Watanzania kujitokeza kuwasaidia kinamama wanaoteseka na ugonjwa huo kwa miaka kadhaa kuwapeleka hospitali kutibiwa, kwa kuwa ugonjwa huo unatibika na mtu kurudi kwenye afya yake.

Serikali ya Tanzania iko mtari wa mbele kutoa huduma za kuwatibu kinamama wenye fistula na kuzuia wagonjwa waliopo na kuzuia wengine wapya wasitokee.

Dk. Msangi anasema tangu mwaka 2003 walipoanza kutibu fistula ya uzazi, zaidi ya kinamama 17,000 walipatiwa matibabu na hospitali ya CCBRT kwa kushirikiana na hospitali washirikiki ambao wamechangia matibabu hayo kwa asilimia 50.

Hata hivyo, idadi hiyo bado ni ndogo kutokana na kinamama wapya kuendelea kuibuka na kutengwa na jamii kwa kutojua kuwa ugonjwa huo unatibika hospitali.

Aidha, wanawake wengi wanateseka majumbani na fistula kwa sababu ya kushindwa kupata huduma hizo.

Daktari Bingwa wa Upasuaji wa fistula kutoka hospitali ya CCBRT, Dk. James Chapa, anasema fistula ya uzazi ni moja ya majeraha mabaya yanayomtokea mwanamke anayejifungua kwa uzazi pingamizi na kukosa msaada wa haraka.

Majeraha hayo humsababishia tundu lisilo la kawaida kati ya kizazi na njia ya haja ndogo au haja kubwa na kumuacha mwanamke akitokwa na haja kubwa au ndogo bila kuhisi kuwa amebanwa na haja na kutokuwa na uwezo wa kujuzua.

Hali hiyo humsababishia mwanamke huyo matatizo ya kisaikolojia na kuwa mnyonge na wakati mwingine kutengwa na jamii na hivyo kuishi katika upweke na umaskini wa kutupwa.

Anasema tatizo hilo linatibika na kuzuilika na kutokea kwake ni ukiukaji mkubwa wa haki za binadamu.

Hata hivyo, janga la sasa la ugonjwa wa COVID-19 lime sababisha athari kubwa ya kinga dhidi ya fistula katika nchi zinazoendelea ikiwamo Tanzania.

Anasema wanawake na wasichana wengi wanaweza kuwa katika hatari ya kupata fistula ya uzazi kutokana na mifumo ya afya kuelemeza na tatizo la COVID-19.

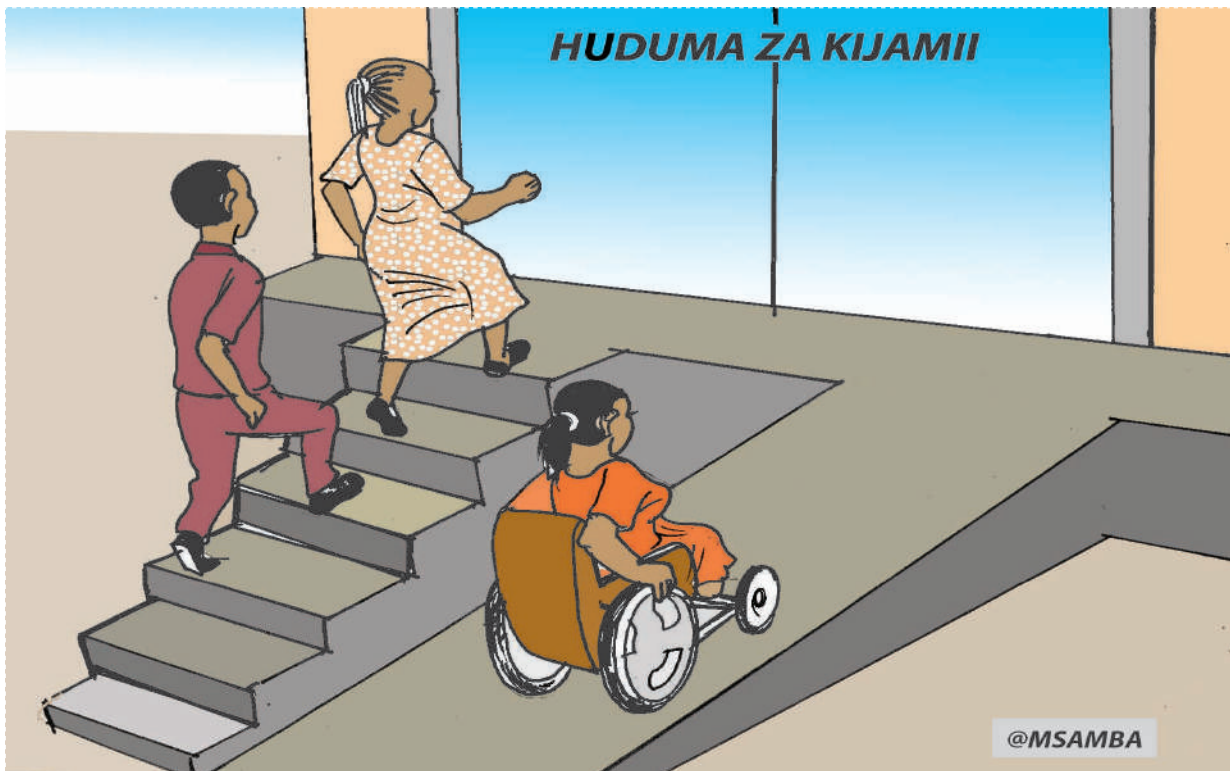

@MSAMBA



Na Sabato Kasika

Muungwana Lazima Nilonge

Rais umenena vyema suala la PF3 liangaliwe upya

KWA muda mrefu, Jeshi la Polisi limekuwa na utaratibu wa kutoa fomu maalumu ili kuruhusu wagonjwa hasa majeruhi wa matukio ya ajali, waathirika wa ubakaji, wizi, uporaji na ujambazi ili kutibiwa katika hospitali za serikali.

Kimsingi, fomu hiyo ipo kisheria, huitwa "police form number three" au fomu ya polisi namba tatu ama kwa jina maarufu PF3, ikiwa ni maalumu kwa ajili ya walioumia kutokana na matukio hayo.

Fomu hiyo hujazwa sehemu mbili, ya kwanza ikiwa ni maelezo ya polisi kwenda kwa daktari, yakimjulisha kwa kifupi aina ya tukio na tarehe ya tukio na kisha daktari naye baada ya uchunguzi, huijaza na kurudisha taarifa polisi.

Hatua hiyo ya kuwapo kwa PF3 inalenga pia kubana watu wenye matukio ya kihalifu kupenya na kwenda kupata matibabu hospitalini pale wanapojeruhiwa wakiwa katika harakati zao za kufanya uhalifu na kufanikiwa kutoroka.

Kwa kuwa utaratibu huo wa PF3 upo kisheria, ikibainika daktari amepokea majeruhi, awe wa ajali, ujambazi au tukio lolote linalostahili kuwa na fomu hiyo na kumpa huduma bila fomu hiyo, anaweza kujikuta katika matatizo.

Waswahili wanasema kuwa, kwenye msafara wa mamba kenge nao wamo, hivyo kuna uwezekano wahalifu kujeruhiwa na kukimbilia hospitali kutibiwa bila madaktari kujua chanzo cha majeraha kwa kuwa wanaweza kudanganya.

Ninaamini kwamba, huo ndio msingi mkubwa wa kuwapo kwa PF3 ambao sasa unaonekana kuwa kero kutokana na jinsi watu wanaopata ajali huangaika kukosa huduma hospitalini hadi wawe na fomu hiyo.

Hata Rais Samia Suluhu Hassan ameliona tatizo hilo na kuagiza sheria kuhusu watu wanaopata ajali kutotibiwa hadi wapate fomu hiyo iangaliwe ili wanapofikishwa hospitali watibiwe kisha yafuate masuala ya polisi. Kwamba, uwepo wa sheria hiyo unasababisha watu kupoteza maisha wakiwa wamefikishwa hospitali, kwa kuwa wanaopata ajali huamia kwa viwango tofauti, wengine wanapofika hospitali hutakiwa kushughulikiwa kwa haraka.



Hata Rais Samia Suluhu Hassan ameliona tatizo hilo na kuagiza sheria kuhusu watu wanaopata ajali kutotibiwa hadi wapate fomu hiyo iangaliwe ili wanapofikishwa hospitali watibiwe kisha yafuate masuala ya polisi.

Hata hivyo, anabainisha kuwa kwa mujibu wa sheria ya nchi, mtu hawezi kuhudumiwa hadi iende PF3, bila kujali kwamba, mtu akipata ajali wasamaria wema humchukua na kukimbizwa hospitalini ili kuokoa maisha yake.

Lakini bahati mbaya kutokana na utaratibu wa kuwapo wa PF3 ambao kimsingi unalenga kuhakikisha watu sahihi ndiyo wanahujumiwa, husababisha watu kufia hospitalini kwa kutokuwa na fomu hiyo.

Kama alivyoshauri Rais kwamba sheria hiyo iangaliwe upya, ni kweli, kwani hata sasa mtu akiwa na dharura ya matibabu, wakati mgonjwa wake anavuja damu, daktari anakataa kutoa huduma kwa kuwa kisheria anabanwa.

Si vibaya kuandaa utaratibu wowote unaofaa kwa ajili ya kuwabana majeruhi wa uhalifu, ili wahusika sahihi wapate huduma, kwani inaumiza kuona watu wanakufa wakiwa hospitalini kwa sababu tu ya kukosa PF3.

Mfano mwingine ni hospitali nyingi na vituo vingi vya huduma za afya kuna "madawati maalum ya Kijinsia". Katika madawati haya, kuna wakati unakuta maaskari wakija kuchukua "ripoti" za matukio mbalimbali ya unyanyasaji wa kijinsia!

Ikiwezekana, hospitali za serikali zote ziwe na madawati ya PF3 ili kwamba majeruhi wa ajali yoyote anapofikishwa, ahudumiwe haraka huku ndugu zake wakitoa maelezo kwa wahusika wa dawati hilo.

Hatua hiyo inaweza kusaidia kuokoa maisha ya Watanzania wasio na hatia kwa kuwa wapo ambao huvamiwa na majambazi na kuumizwa, lakini hadi waende vituo vya polisi kupata PF3 ndipo wahudumiwe.

Wakati mwingine hospitali inaweza kuwa karibu na eneo na tukio, lakini kituo cha polisi kikawa mbali, mtu huyo inamlazimu kwenda kwanza mbali kufuata PF3 ndipo arudi kupata huduma ya matibabu.

Mazingira hayo ya kwenda hospitali na kukosa huduma kwa sababu majeruhi hana PF3, ndiyo ambayo yamemfanya Rais aagize vyombo husika kuangalia upya sheria ili kuokoa maisha ya Watanzania wasio na hatia.

Nipashe hutolewa na kuchapishwa na:

THE GUARDIAN LIMITED

Mhariri Mtendaji: Beatrice Bandawe

Meneja Usambazaji na Masoko: Emmanuel Lyimo, 0716 500500

Mapokezi: 0745 700710

Matangazo: 0782 253676

Baruapepe: advertise@guardian.co.tz

Website: www.ippmedia.com

www.epaper.ippmedia.com

Je unajua uyoga sawa na kula kuku?

Na Mwandishi Wetu

MOJA kati ya mboga zenye watumiaji kidogo nchini ni uyoga. Pengine ni kutokana na uzalishwaji wake kuwa mdogo.

Hali hiyo inasababisha zao hili kuwa na bei kubwa, hivyo hutumiwa na watu wachache wanaojua faida zake.

Imekuwapo dhana kwamba uyoga hutumiwa na watu wa hadhi fulani kutokana na gharama zake, hivyo idadi kubwa ya watu hujinyima virutubisho muhimu vilivyopo katika mboga hiyo.

Je, unafahamu nini kipo ndani ya uyoga? Basi kupitia hapa utafahamu faida ya kula chakula hicho.

Uyoga unapatikana baada ya kuozecha baadhi ya mimea, katika mchakato huo ndipo uota ukiwa na rangi tofauti kutokana na aina ya mimea.

Kwa ujumla chakula hiki kina ladha nzuri kama kuku wa kienyeji, hivyo humfanya mlaji kula kwa furaha zaidi.

Hata hivyo, ndani ya uyoga kuna virutubisho muhimu ambavyo huukinga mwili na kuuponya na maradhi mbali mbali.

Watafiti wa afya wamethibitisha kuwa uyoga una utajiri wa vitamini B2, B3, B5, B6 na B complex ambayo husaidia kuondoa mafuta 'kolestro' katika mwili pamoja na kinga dhidi ya maradhi.

Baadhi ya magonjwa ambayo yanadhibitiwa endapo utakula uyoga ni shinikizo la moyo, kiharusi na moyo kusimama ghafla.

Vilevile kwenye uyoga kunapatikana kiwango kikubwa cha madini ya Zinc, ambayo husaidia kuima-



risha kinga za mwili na kuimarisha kwango cha sukari mwilini.

Pia huoponya kwa haraka vidonda vya mwili na husaidia ukuaji wa seli za mwili.

Kizuri zaidi ndani ya uyoga kuna

madini ya potassium na phosphorum na ni chanzo cha madini ya chuma.

Madini yote haya yana kazi ya kuimarisha mwili na kuongeza nguvu. Hivyo basi, ni vyema kila mmoja

wetu kujitahidi kula mboga hii nzuri ili kujipatia vitamini na madini tajwa.

Kwa wale wanaoishi maeneo ya mijini uyoga huuzwa kwenye masoko makubwa na vijijini wana faida kubwa kwa sababu inapatika-

na porini au kwa kuzalisha majumbani.

Hakikisha chakula hiki unakipata angalau mara moja kwa mwezi ili kuimarisha afya yako na familia kwa ujumla.

MADONGO YA MGAGAGIGIKOKO

Wanahabari watafakari nasaha za Majaliwa



Na Joseph Kulungwa

KATIKA familia nyingi za kiafrika, kuna kuoneana kwingi, hususan watoto kuonewa na wakubwa, lakini wanawake pia kuonewa na wanaume na maisha kwenda shaghalabaghala au segemge.

Hali inapozidi, baadhi ya wanafamilia hujikuta katika mtanziko mkubwa na hivyo kutazamia kupata uokozi au ukombozi

kutoka nguvu za nje na hivyo macho na masikio yote huelekea nje ya familia.

Yawezekana msaada au uokovu kama huo unapokuwa tayari kusaidia, ndipo viongozi katika familia nao hujitandaa kukabiliana na uokovu huo, kwa kuwa hutarajia kukabiliwa na shutuma na pengine makaripio.

Endapo uongozi wa familia hautakuwa tayari kupokea shutuma na makaripio, basi husababisha mvutano kama si mapigano na kuiacha familia ikiwa imesambaratika, na kuhatarisha mustakabali wake.

Juzi, Waziri Mkuu Kassim Majaliwa alikuwa na kikao chake cha kwanza na wahariri kupitia Jukwaa la Wahariri Tanzania (TEF) katika mkutano wao mkuu uliofanyika Morogoro kwa siku tatu na kuibuka na uongozi mpya.

Waziri Mkuu alifika kufungua mkutano huo na kupata fursa ya kutoa nasaha zake na nini anakiona mbeleni, kuhusu tasnia nzima ya habari nchini.

Baada ya kusikiliza uongozi wa

TEF ulikuwa na nini mawazoni mwake, Waziri Mkuu akaelewa kuwa kumbe familia hii ya TEF imekuwa ikionewa na wababe walio katika familia hiyo.

Akaelewa kuwa kumbe kuna watu wanatumia nafasi walizopewa, kufanya mambo kinyume na hali halisi. Akabaini kuwa wakuu wa wilaya walioko chini yake, wanaisumbua na kuibagaza tasnia.

Alisikia TEF wakilalamika kuwa baadhi ya wanahabari wamekuwa wakinyanyaswa na wakuu wa wilaya na baadhi ya viongozi wa taasisi za kiserikali, kwa maslahi yao hasi na kukwaza tasnia hii.

Wapo baadhi ya viongozi waliotajwa na TEF akiwamo maarufu Lengai ole Sabaya, disii aliyesimamishwa kazi akisimamia Wilaya ya Hai mkoani Kilimanjaro.

Akatajwa mwingine aitwaye Lusubilo Mwakabibi ambaye alikuwa mkurugenzi wa Temeke, aliyejitahidi sana kupandisha mabega na kuwao-na wanahabari si kitu, si chochote wala malikitu.

Nguvu za nje ya familia ya wanahabari, zikaingilia kati na wote wawili hao kufurushwa kwenye viti vyao na kubaki kusubiri hatima yao katika medani ya kisiasa ya nchi hii.

Hata hivyo Waziri Mkuu akaenda mbali zaidi na kuahidi kutoa ushirikiano kwa wanahabari wote nchini, akisema wazi kuwa Serikali yake haitakubali kuona wanahabari wananyanyasika kwa namna yoyote ile.

Akang'ata meno akisema yeyote atakayethubutu kuwaghasi waandishi wa habari na kuwabughudhi, serikali haitawavumilia na hatua itachukuliwa sawia na kuweka mambo sawa.

Waziri Mkuu akaweka wazi kabisa umuhimu wa tasnia ya habari, kwamba bila hiyo serikali haiwezi kujulikana inafanya nini katika kuhudumia wananchi.

Akaahidi atahakikisha kuwa anatoa fursa kila mara kwa wanahabari kuongozana na viongozi kwenda kukagua miradi mbalimbali ya kitaifa inayojengwa, na kutekelezwa kwa ajili ya mustakabali mwema

wa wananchi na Taifa lote.

Kwa kweli Waziri Mkuu aliona dhahiri, kuwa kumbe tasnia ya habari ni hazina ambayo ikitumiwa vizuri, gurdumu la maendeleo litasukumika vema kupanda mlimani na kufika kunakotakiwa.

Bila shaka waliosikia kauli ya Waziri Mkuu waliisikia na kuelewa, watakaokuwa tayari kuweka kiburi mbali na kuacha kuwahoji waandishi wa habari wewe ni nani, basi watakwenda sawa na serikali ya sasa hata kufikia malengo kusudiwa.

Lakini kwa wale wanaodhani kwamba maji yanatwangwa, basi wajue kuwa anapima kina cha maji kwa mguu na wasipoangalia, watakuwa wanakanyaga kina kirefu na wataishia kwenye majanga.

Ni wakati mzuri sasa kwa serikali na wanahabari kushirikiana kwa yale mema ya kujenga nchi, wakifuata sheria, kanuni na maadili ya tasnia. Lakini hiyo isiwe sababu ya kuimba mapambio, bali kukabiliana na wawu katika jamii na kuihabarisha jamii ichukue hatua. Alamsiki!

MAISHA

MEI 23, 2021

Nipashe

Baba, Mama na Mwana

Jumapili



Ukurasa 10

**Asipochezea sasa,
atachezea ukubwani**



Ukurasa 15

MAISHA NI NYUMBA
Namna bora ya kupangilia
kabati la vyombo



HARUSI

Ukurasa 12



MAFUTA YA NAZI

**Massage
yake balaa,
hurudisha
ujana**

Ukurasa 14

Asipochezea sasa, atachezea ukubwani

Na Beatrice Moses

NAWEZEKANA kuwa hata wewe unawafahamu watu au mtu mwenye tabia za aina hii, anayependa kuweka midoli na kuichezea au pengine kununua toi za aina tofauti na kuzichezea yeye mwenyewe ingawa umri wake hauruhusu kufanya mambo hayo.

Je, umeshawahi kujiuliza ni kwa nini mtu wa huyu anafanya mambo hayo au unaishia kumwita mshamba tu?

Ndio. Unaweza kumwita mshamba kwa kudhani kuwa mtoto wa mjini hawezi kufanya mambo hayo. Watanunua vya kazi gani wakati tangu wanazaliwa wanaviona!

Dhana za aina hii ndizo zinazomo 'akilini' mwa watu wengi wali-ozungumzia suala hili, zaidi ya hapo wanafikiri na kuamini kuwa watu wazima wanaojinunulia midoli na matoi ya kuchezea watoto ni malimbukeni tu.

Julius Chagu ni mmoja wa watu wanaopenda mambo hayo na mara kwa mara ananunua vigari hivyo na hata kihifadhia funguo alichohifadhia funguo zake ni cha



toi ya gari aina ya Hummer. Gari la bei mbaya la Kimarekani.

Chagua anaeleza kwa nini anapenda toi za magari, anasema; "ni kitu ambacho pengine 'niliki-miss' utotoni mwangu, baba yangu hakuwa na uwezo wa kuni-

nunulia toi za aina hii, zilikuwa zinazauwa bei mbaya".

Anasema; "pengine ningepata nafasi ya kuvichezea utotoni mwangu nisingekuwa na tabia hii, nafikiri nafidia sehemu ya utoto wangu, naamini kuna kitu 'niliki-

miss' na sasa naweza kukipata". Kimantiki, kama ulidhani kununua vigari vya kitoto ni 'ushamba' na wanaonunua ni waliokosa nafasi ya kuchezea vigari hivyo utotoni, unaweza kuwa sahihi kabisa kama

anavyohibitisha Chagu anaposema pengine angepata nafasi ya kuwa na toi utotoni mwake, basi asingejishughulisha nazo ukubwani.

Je, saikolojia ina lipi la kusema juu ya hili? Mtaalamu wa saikolojia, Bw. Daniel Sabali anasema:

"Kwanza ieleweke kuwa jambo hilo (la kuchezea matoi katika umri wa utu uzima) ni tatizo la kisaikolojia, ni aina fulani ya mtu kutafuta faraja kwa matatizo au hali fulani aliyopitia akiwa mtoto".

Sabali anasema; "kwa mfano unakuta mtoto anapokosa kitu anakimbilia kusema kuwa 'nikiwa mkubwa nitanunua' au 'nikipata hela nitanunua', hili linaonekana kuwa ni jambo dogo sana kwa watu wanaomsikiliza, ila ni dalili kuwa mtoto anaumia kisaikolojia na anajaribu kueleza hisia za maumivu yake".

Sabali anasema suala la mtu mzima kuchezea toi za kitoto ni mfano tu wa mambo kadhaa ya ovyo wanayofanya watu wazima ambayo katika jamii yanaonekana kuwa yanastahili kufanywa na watoto.

NA HAMIS KIDAGO

0657 207168

QUIZ

La formation du pluriel - Muundo wa sentensi zenye wingi.

Zingatia!
Charles (ms) est grand et élégant.
Ses frères (mp) sont également grands et élégants - Charles ni mrefu na maridadi. Kaka zake pia ni warefu na maridadi.
Caroline (ms) est sportive et intelligente. Sœurs (mp) ne sont pas du tout sportives mais elles sont très intelligentes - Caroline anapenda michezo na anaakili. Dada zake hawapendi kabisa michezo lakini wana akili.
Je suis heureux quand tous mes amis sont heureux! - Nina furaha pindi marafiki zangu wote wakiwa na furaha!
Joyeux anniversaire! Voici un grand cadeau et gros bisous! - Heri ya siku ya kuzaliwa! Nakupa zawadi kubwa na busu kubwa!

Muhimu: (ms) - masculin singulier = jinsia ya kiume katika umoja. (mp) - masculin pluriel = jinsia ya kiume katika wingi. Weka maneno yafuatayo katika wingi.
Grand - grands
Élégant - élégants
Sportive - sportives
Intelligente - intelligentes
Heureux - heureux
Gros - gros
Chagua jibu sahihi kutoka kwenye mabano.
En vacances
Le temps est agréable.
Le soleil est chaud.
Le pays est magnifique.
Les gens sont gentils.
Les enfants sont bruyants.
L'appartement est confortable.

La nourriture est bonne.
Les vacances sont courtes.
La vie est belle.
Les habitants sont accueillants.
Les problèmes ne viennent pas seuls.
Le parfum sent bon.
Le président est connu.
La fille est méchante.
La musique est anglaise.
La voiture est japonaise.
Cette référence est pertinente.
Le socialisme est mourant.
Les livres sont bons.
La porte est ouverte.
Le portail est ouvert.
La boutique est fermée.
La vie est facile.
La soirée est dansante.
La journée est assez longue.
Les bases sont dures.
La mécanique est grave.
La nuit est courte.
Andika sentens izifuatazo kati-kawingi.
Le texte est difficile.
Les textes sont difficiles.
C'est un document ancien.
Ce sont des documents anciens.
Cette lettre est intéressante.
Ces lettres sont intéressantes.
C'est un exercice sérieux.
Ce sont des exercices sérieux.
Voilà une carte originale.
Voilà des cartes originales.
Ce billet est faux.
Ces billets sont faux.
La photo est nette.
Les photos sont nettes.
C'est un dictionnaire épais.
Ce sont des dictionnaires épais.
C'est un message personnel.
Ce sont des messages personnels.
Ce manuscrit est très précieux.
Ces manuscrits sont très précieux.

WATOTO

PAKA RANGI

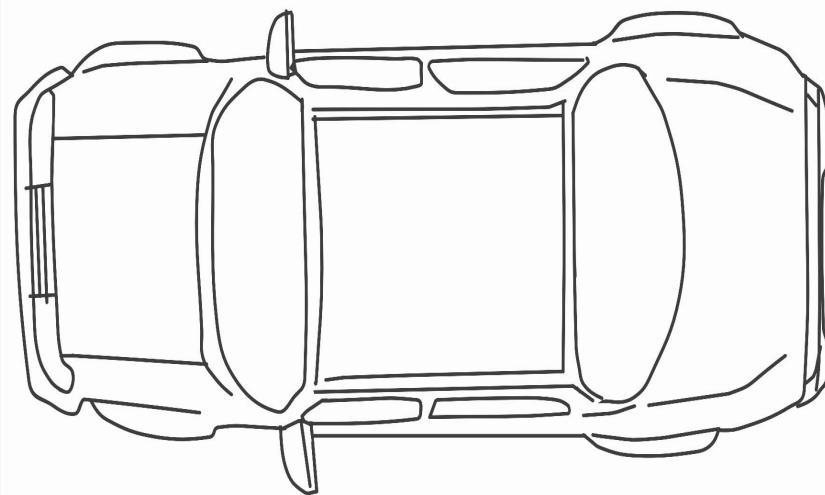

@MSAMBA

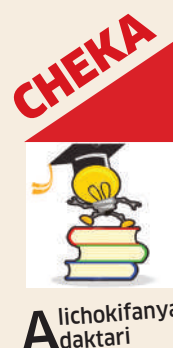

JAMAA mmoja alikwenda sokoni kununua matunda, baada ya kufika hali ilikuwa kama hivi.

Jamaa: Matunda bei gani?

Muuzaji: Hapa kuna ndizi, machungwa, mananasi na mapapai, unataka tunda gani?

Jamaa: Mbona jana kuna mtu kanipatia matunda, nilipokula nikaona kuna yote haya, nipatie acha utani

Muuzaji: Ahhaaa, yale yanatengenezwa na watu, nenda kwenye vibanda

Jamaa: Si yanatoka kwenye mti mmoja?

Muuzaji: (Kicheko)

MAISHA NDIVYO YALIVYO

Na Flora Wingia



Roho ya ugomvi inavyoathiri maisha ya wanadamu!

KARIBU msomaji katika safu hii tuendeze vimbwanga vya Maisha Ndivyo Yalivyo. Ni katika kujifunza yale yanayojiri katika mfumo wa maisha yetu ya kila siku. Maisha ni safari ndefu toka hatua moja kwenenda nyingine.

Kwa mfano, kuna safari ya maisha katika ndoa. Wawili wanakutana ambao ni mwanamume na mwanamke wanakubaliana kuingia agano la ndoa, kisha safari inaanza kwa furaha na nderemo nyingi. Sasa jiulize kwa nini njiani wawili hawa hugombana na pengene kuishia kuachana au kutengana? Ipo siri iliyojificha hapo.

Ndoa ni safari ya hatma. Ili wawili hao wafike wanatakiwa wasigombane njiani. Kila mmoja wetu yupo safarini pale alipo. Kuna safari ambayo kila mmoja ameianza.

Kitu kinachofanya watu wengi wasifike kule wanakoenda ni roho ya ugomvi. Hata marafiki huanza vizuri, lakini kinachowavuruga ni ugomvi. Tatizo hili

lipo pia kwenye familia nyingi.

Shetani hutenda watu kwa akili. Anapoona amekushindwa au mchawi naye akishindwa kukulisha nyama usiku kwenye ndoto, anakurushia roho ya ugomvi. Ikishaingia ndani yako, inasababisha mlipuko wakati mwingine wenye madhara makubwa.

Kuna adui ataingia ndani yako, anafanya makao. Ndiyo maana inaelezwa kwamba adui yako ni wa nyumbani mwako. Hapo ndipo anapata nafasi ya kukumaliza kuliko akiwa mbali.

Ugomvi ni roho ambayo inatesa watu wengi sana. Ugomvi unaleta mafarakano, unaondoa amani. Sehemu yenye ugomvi hakuna amani. Ni roho inayofanya watu wasiendelee, wanaishi kwa kuviziana, kununiana, kukasirikiana na kadhalika.

Kwa mfano, baba na mama wanaweza kugombana. Lakini chanzo kikiwa ni mfanyakazi wao wa ndani. Pengine hatunzi vizuri watoto ndipo na wazazi nao wakaanza kulaumiana. Mara baba anamlaumu mama

kwamba yeye ndiye aliyemleta bila kuchunguza kama anafaa.

Kuna kitu kinaweza kusababisha ugomvi. Usipende kununua ugomvi wa watu wengine. Ugomvi unaweza kuanzia sehemu nyingine ukaja ukakusambaratisha hata wewe. Unaweza kuwa huna shida, lakini waliokuzunguka wana shida.

Unaweza ukawa ni mtu wa amani, lakini huyo ndugu yako au jirani yako ni mtu mwenye chokochoko.

Ukashangaa ugomvi wa mtu mwingine, au ugomvi wa rafiki yako unakuletea madhara wewe.

Hivyo ni muhimu uelewe roho za ugomvi zinapotokea. Mama na baba hawakuwa na tatizo, lakini tafrani lilianza kwa dada wa kazi na watoto na kusababisha zogo kubwa na sintofahamu ndani ya familia.

Unaweza kukuta watu wanagombana, ukaingilia kujaribu kuleta suluhu wakati hujui chanzo cha mzozo wao. Matokeo yao ukaumizwa na pengene kuishia kujeruhiwa au kuuawa.

Wapo wagomvi ambao hubaki salama lakini aliyeingilia kutuliza ghadhabu akadhurika. Hapa tujifunze dhahiri kwamba kuna watu wanauziwa ugomvi. Unaweza kumchukia mtu ambaye wala humjui. Usiingilie kila ugomvi.

Utamsikia mtu akisema huyu ni mbaya. Wanagombana wengine unaingilia. Upo msemu kwamba usikubali kushirikishwa dhambi ya mwenzako. Kama waligombana ni wao, wewe inakuhusu nini?

Unakuta ugomvi ulikuwa haukuhusu wewe, lakini unainuka wakati hata chanzo hukijui. Wapo watu wana mapepo mabaya, akianza kukushawishi fulani ni mbaya nawe utamchukia. Ni roho zilizojaa sumu za ugomvi. Hawataki kuwaona watu wanaelewana.

Wapo watu hawataki kuona familia fulani inaishi maisha mazuri yaliyo atika mpangilio. Wivu huweza kuwafanya watafute sababu ya kuzusha ugomvi ili kuvuruga familia

hiyo. Sumu ya maneno inaweza kumwagwa. Maneno mengine ya uongo kabisa, lakini yanasukwa kuonyesha yana ukweli. Kumbe ni hila za shetani kuleta ugomvi ndani ya familia.

Kwa mfano, maneno yanamfika mama kumwambia kwamba mumeo ameonekana mahali fulani akiwa na mwanamke ambaye ni mke wa mtu. Hapo kwa ujumbe huo tu tayari furaha ndani ya ndoa imeshatiwa dosari kubwa. Hata kama ni uongo, maelewano ndani ya nyumba hayawezi kuwa kama awali.

Wapo watu moyoni mwao kumejaa upotofu, hutunga uwongo daima kwa lengo la kupanda mbegu za ugomvi. Watu wa aina hii wapo kila sehemu iwe ni majumbani mwetu, maofisini na kadhalika.

Mpenzi msomaji, eneo hili la ugomvi ni pana. Wiki ijayo tukijaliwa nitachambua zaidi. Je, una maoni au kisa ungependa tujadili pamoja? Tuma ujumbe mfupi kupitia 0715268581.

NAWAZA KWA SAUTI

Na Salome Kitomari



Nani yupo nyuma ya matapeli mtandaoni?

KILIO cha watu kuibiwa fedha mtandaoni ni kikubwa kiasi cha wabunge wanne kueleza jinsi walivyoibiwa, na wengine kudai kupokea jumbe za 'ile fedha tuma kwenye namba hii' wakati mkutano wa Bunge ukendelea.

Kabla ya kuwasilishwa kwa Makadirio ya Mapato na Matumizi ya Wizara ya Mawasiliano na Teknolojia ya Habari, wawakishi hao wa wananchi walipatiwa semina na Mamlaka ya Mawasiliano Tanzania (TCRA).

Katika semina hiyo baadhi ya wabunge waliibua malalamiko ya watu kutapeliwa fedha, huku baadhi ya kampuni za simu zikidaiwa kuhusika katika kuiba bando za wananchi.

Watunga sheria hao walitaka hatua madhubuti kuchukuliwa kwa kuwa licha ya kuwa na usajili wa laini za simu kwa alama za vidole, bado wizi umeendelea kama kawaida.

Walieleza pia wapo ambao wakiibiwa simu mchakato wa kuipata nao ni shida sana, jambo ambalo linashangaza ilikuwaje kukawa na usajili wa laini kwa alama za vidole lakini bado wizi ukaendelea.

Ni kawaida kutumiwa ujumbe mfupi kuambiwa ile fedha tuma kwenye namba hii, au kujulishwa kuwa mwanao anayesoma shule fulani ni mgonjwa sana na sasa yupo hospitali fulani na fedha ya matibabu inatakiwa.

Wengine hutapeli watu kuwa watawapa ajira mbalimbali na ili kuingia katika mfumo huo wanatakiwa kujisajili na kulipa kiasi fulani cha fedha.

Pia, wengine hupiga simu na kujitambulisha kuwa ni kitengo cha huduma kwa wateja, na kumwambia mteja kuna tatizo kwenye simu yako ambayo ina kiwango fulani cha fedha, lakini ukibonyeza namna fulani kiasi hicho kitarejea.

Aidha, watu hao wamesajili namba zao za simu na zinatumi-

ka siku zote na licha ya kufanya uhalifu huo na mwingine bado hawajakamatwa.

Wengi kwa kushindwa kubaini njama za wezi hao hujikuta wanatuma fedha na kutapeliwa kiasi kikubwa, lakini cha kushangaza wanaopiga simu hizo wamesajili laini zao kwa alama za vidole.

Tayari serikali imeahidi kufanya uhakiki wa laini zote ili kubaini ambazo sizo zifungwe na kuondolewa kwenye matumizi, huku ikijikita zaidi kwenye kutoa elimu kwa umma.

Ni jitihada nzuri, lakini bado umma unahoji ilikuwaje ukaja utaratibu wa kusajili laini kwa alama za vidole ambao ulikuwa kwa muda fulani, na lengo kubwa likiwa ni kudhibiti wizi, lakini ndiyo kwanza wizi umeshamiri.

Ni muhimu sana jambo hili likaangaliwa kwa mapana yake, kwa kuwa sheria inakataza mtu kusajili laini zaidi ya moja kwenye mtandao mmoja, lakini wapo wanamiliki nyingi na zote

wamesajili kwa njia ya mtandao na kitambulisho cha utaiifa.

Bila kuchukua hatua madhubuti za kuhakikisha usajili wa laini kwa alama za vidole ndiyo unakuwa suluhisho, basi kukabiliana na matukio haya bado kuna safari ndefu.

Lakini bado ipo haja ya kufuatilia kwa karibu kampuni za simu ambazo wakati mwingine watumishi wasio waaminifu wametumika kufanya 'swapping' ya laini za watu na kumilikisha wengine ambao wanazitumia kufanya uhalifu wa kutapeli fedha kwa watu.

Kinachofanyika mteja unaondolewa kwenye mawasiliano, kisha laini yako inaanza kutumiwa na mtu mwingine ambaye anapigia simu watu mbalimbali walioko kwenye mawasiliano yako akiwaeleza kuwa umepata matatizo hivyo unahitaji kiasi cha fedha.

Wengine hutuma ujumbe mfupi wa maandishi kueleza matatizo au biashara unayoifanya,

kisha wanapata fedha kwa watu ambao wataingia huruma na kutoa.

Mbaya zaidi mteja anapokuwa na kiasi kikubwa cha fedha kwenye laini yake ndipo simu za matapeli huongezeka kiasi cha kujiuliza wanajuaje kuwa laini fulani ina kiwango fulani cha fedha, maana yake ni kuwa upo uwezekano wa baadhi ya wafanyakazi wa kampuni za simu wanaotoa taarifa za wateja kwa kikundi cha matapeli ili kujipatia fedha kirahisi.

Ni muhimu sana kushirikiana na serikali, lakini zaidi kwa kitengo cha makosa mtandaoni kuja na mbinu ya kukamata na kusambaratisha huu mtandao wa kitapeli ambao sasa unashika kasi nchini.

Iwapo kitengo hicho kitafanyakazi yake kikamilifu na wengi kukamatwa wataogopa kujihusisha na utapeli na kutumia mitandao kufanya kazi halali kwa manufaa yao na familia zao.

HARUSI



Aprili 10, mwaka huu ilitawaliwa shangwe na nderemo kwa familia ya Ramadhan Mashaka Mhando baada ya kufunga ndoa na Wardathy Rajabu nyumbani kwao Mwananyamala, kisha kufuatiwa na sherehe ya kuwapongeza katika ukumbi wa Kabakabana jijini Dar es Salaam.



MITINDO

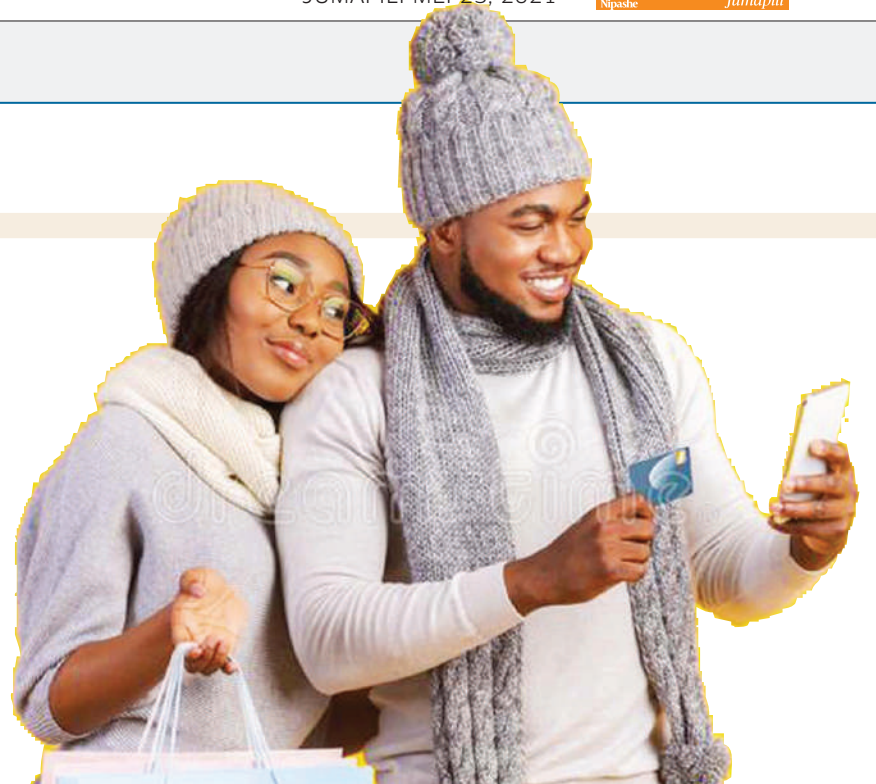

BEANIE

Kofia safi baridi la kipupwe

MSIMU wa baridi ya kipupwe umewadia, watu wameanza kubadilisha tabia zao ikiwamo aina ya mavazi ili kukabiliana na baridi.

Katika msimu wa joto ni kawaida kuwaona watu wakiwa vichwa wazi, lakini katika kipindi hiki baadhi ya watu hasa wale wanaokaa katika ukanda wa baridi kali, inabidi kuvaa kofia maalum ili kujilinda.

Kofia za kujilinda na baridi kwa kawaida zinakuwa nzito kwa ajili ya kumsaidia mvaaji kupata joto.

Wabunifu wa mitindo wametengeneza kofia za aina mbalimbali, lakini aina ya Beanie, ni nzuri zaidi kuvaa katika kipindi hiki cha baridi kutokana na mwonekano wake wa kuvutia.

Kofia za Beanie huvaliwa na watu wa jinsia zote, zimetengenezwa katika mitindo ya kisasa zaidi ili kumpa furaha mvaaji wakati wa baridi.

JINSI YA KUCHAGUA KOFIA

Je! Unafikiri kuna ugumu wa kuchagua kuliko kofia ya msimu wa

baridi? Hakuna tatizo kabisa, kwani ni muhimu kuangalia bei, ukubwa, rangi na malighafi iliyotengenezwa.

Rangi na mtindo wa kofia ni jambo la kuzingatia, ni lazima kuhakikisha unachukua rangi unayopenda au kuendana na nguo zako ili iwe rahisi kuvaa pale unapotaka kutoka. Kofia hizi za Beanie zimetengenezwa kwa ajili ya kutosha kichwani, pia zimepambwa kwa ujumbe nyuma.

JINSI YA KUVAA

Jambo muhimu zaidi hapa ni ufun-di wako wa namna ya kuchanganya rangi ya kofia na nguo kulingana na mtindo unaotaka.

Kwa mfano, kama utapenda kama kuvaa katika mtindo wa michezo kama vile timu za mpira wa magongo, baseball au hockey itakuwa bora kwako.

Hata hivyo, unaweza pia kuvaa kofia mtindo wa 'pomponi' ambao unatumika kila mahali kwa kuvaa kofia ambayo imeachwa na kichungi kirefu na chini kupindwa kiasi.

UREMBO



MAFUTA YA NAZI



MAFUTA ya nazi yanatumiwa sana na wakazi wanaoishi maeneo ya pwani kwa matumizi ya aina mbalimbali kama kupikia, kuji-paka mwilini na kujichua misuli.

Hata hivyo, katika urembo mafuta ya nazi yanaelezwa ni mazuri kutokana na kuwa na uwezo mkubwa wa kutunza ngozi na kuifanya kuwa laini na ya kuvutia. Kulingana na wataalamu wa urembo, mafuta ya nazi yanapotumika na mwanamke wa kiafrika, ngozi yake hurudi katika ujana zaidi.

Haya ni baadhi ya maajabu yanayotokana na mafuta ya nazi pale unapotumika katika urembo.

KUONDOA VIPODOZI

Kwa wale wanaopenda kujipodaa kwa kutumia 'Makeup' usoni, mafuta ya nazi yanafaa kutumika kuondoa mara moja bila kupata athari.

Unachotakiwa kufanya ni kuchukua

pamba safi, kisha weka mafuta ya nazi na anza kufuta taratibu.

Ukimaliza kufuta, safisha uso kwa maji safi na sabuni ya kawaida.

NGOZI LAINI

Mafuta ya nazi pia hutumika kama kilainishi cha ngozi, kuondoa magaga kwenye nyayo za miguu, huzuia mipasuko ya nyayo na uimarisha afya ya ngozi.

Pia mafuta ya nazi husaidia kuondoa ngozi iliyoharibika katika mwili. Kufanya 'massage' unatakiwa kuchanganya sukari na chumvi, halafu paka mwili mzima na kusugua ili kuondoa uchafu na seli zilizokufa. Ukimaliza kujisugua, kaa kwa dakika 15, kisha kaoge maji safi na sabuni ya kawaida.

KUKUZA NYWELE

Mafuta ya nazi yanatumika katika kurutubisha nywele na kufanya zikuwe haraka na kuzuia kukatika.

MAPISHI

Na Mary Geoffrey

**Biringanya ya mayai**

MARA nyingi biringanya hutumika kama kiungo cha nyongeza katika mchuzi.

Hata hivyo, kiungo hiki kinaweza kupikwa chenye na kutoa mchuzi wenye ladha

ya kipekee.

Baadhi ya wapishi wameweza kubuni aina hii ya upishi ambayo huweza kupikwa kwa dakika tano tu na kukupa chakula kitamu chenye ladha

ya kuvutia.

Uzuri wa chakula hi ni kwamba kinaweza kuliwa wakati wowote na kwa chakula chochote kulingana na matakwa ya mlaji. Leo tutajifunza kwa pamoja jinsi ya kupika rosti ya biringanya na mayai.

MAHITAJI

Biringanya mbili kubwa, nyanya nne kubwa, kitunguu maji kilichosagwa kijiko kimoja cha chakula na mayai mawili.

Pia mafuta vijiko vitatu vya chakula, chumvi kiasi, pilipili moja, pilipili hoho, karoti, kitunguu swaumu kilichosagwa na kotimili fungu moja.

NAMNA YA KUPIKA

Chukua biringanya ioshe vizuri na kisha katakata vipande vidogo vidogo.

Osha na menya nyanya, karo-



ti, hoho Kisha katakata na fanya hivyo kwa karoti na hoho na weka mafuta kwenye sufuria na weka jikoni kwenye moto kiasi.

Chemsha mafuta na kisha weka kitunguu maji na kisha swaumu

huku ukikaanga taratibu.

Weka hoho na karoti huku ukiendelea kukaanga na baada ya hapo weka nyanya na baadae chumvi.

Funika hadi ziive kabisa na kisha weka majani ya kotimili na biringanya, acha vichemke hadi viive.

Koroga ili kuruhusu mchanganyiko wako uchanganyike vizuri.

Kwa kuwa biringanya ina majimaji huhitaji kuweka maji ya ziada, weka pilipili.

Acha kwa muda wa dakika tatu hadi dakika tano na pasua mayai na kisha miminia huku ukikoroga taratibu.

Fanya hivyo hadi yaive kabisa na kuwa mchuzi mzito, hapo roosting yako ya biringanya iko tayari kwa kuliwa na unaweza kula aina hii ya mboga na mikate, maandazi na hata ugali.

MAISHA NI NYUMBA



Dondoo namna namna bora ya kupangilia kabati la vyombo

1: Weka kabati katika eneo lenye mwanga na hewa safi ndani ya chumba cha chakula.

2: Eneo la juu lenye milango ya kioo weka vyombo vyepesi kwa kuvitandaza vizuri. Mara nyingi eneo hili lina taa ndani kwa ajili ya kuonyesha vitu kama urembo.

3: Eneo la kati, weka vyombo vigumu kiasi kama bilauri ya maji, chupa za chai na bakuli za kuhifadhi chakula maarufu kama 'Hotpot'.

4: Chini kabisa ambako kuna milango ya mbao, huko kuna-faa kuhifadhi vyombo vigumu kama sufuria, mifuniko, mwiko na vitu vingine.



KATUNI

KATUNIKA KI'DOMOKRASIA

BY ABDUL KINGO - 2021
SMS - 0621 412 879

JUKWAANI

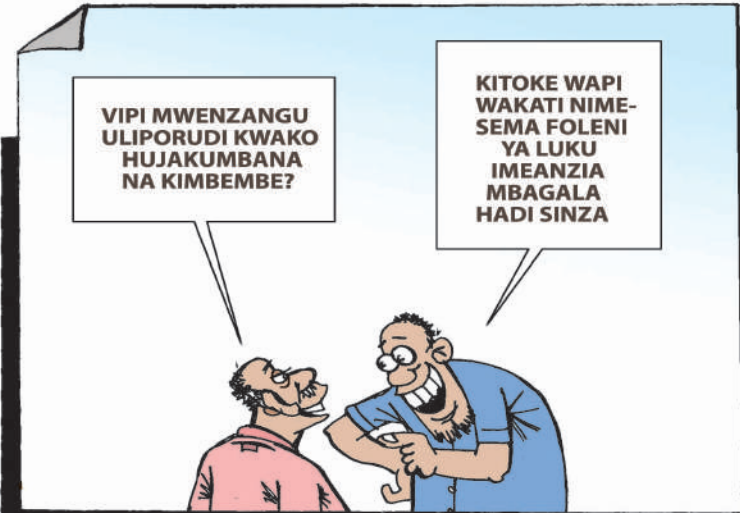
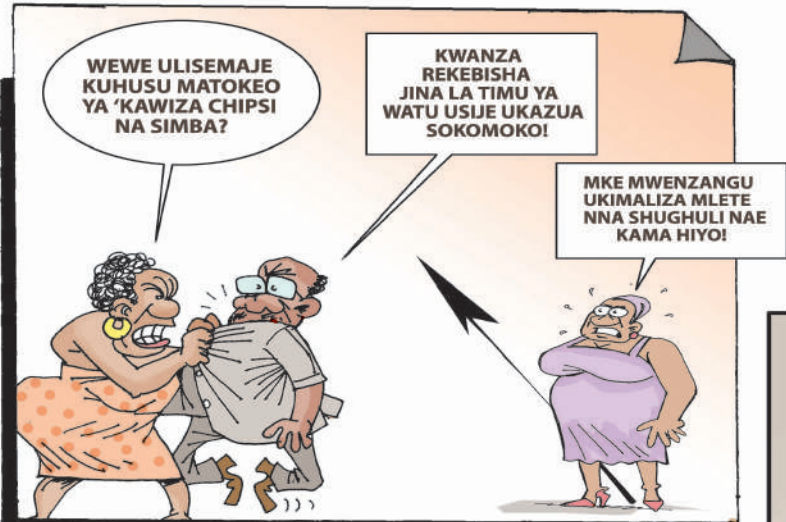

HABARI KIMATAIFA

Jeshi lasema Suu Kyi ana afya njema

NAYPYITAW, Myanmar

KIONGOZI wa utawala wa kijeshi chini Myanmar, Min Aung Hlaing, amesema kiongozi aliyeondolewa madarakani, Aung San Suu Kyi, anaendelea vizuri kiafya na huenda akajitokeza mahakamani katika siku chache zijazo.

Kiongozi huyo alisema hayo kwenye mahojiano ya kwanza yaliyochapishwa jana mtandaoni, tangu mapinduzi ya kijeshi yaliyofanyika Februari Mosi mwaka huu yaliyomuondoa Suu Kyi madarakani.

Katika hatua nyingine, utawala huo wa kijeshi umetishia kukivunja chama cha Suu Kyi, kwa madai ya ulaghai kwenye uchaguzi wa mwaka 2020.

Mwenyekiti wa tume ya uchaguzi, Thein Soe, alisema jana kwamba uchuguzi wa matokeo ya uchaguzi huo wa Novemba unakaribia kukamilika.

Kiongozi huyo wa kijeshi amekuwa akihalalisha mapinduzi aliyoyaongoza akitaja madai hayo ya udanganyifu wa uchaguzi uliokipatia ushindi chama cha Suu Kyi cha NLD.

DW

Wasafiri kuwawekea vikwazo wasafiri kutoka Uingereza

BERLIN, Ujerumani

UJERUMANI inaanza vizuizi kwa wasafiri wa-naotokea Uingereza, kufuatia kusambaa kwa virusi vinavyojibadilisha ambavyo awali viligunduliwa nchini India. Taasisi ya kudhibiti magonjwa ya kuambukiza ya nchi hiyo ya Robert Koch, ilisema kuanzia vikwazo hivyo vinaanza leo vitakavyowalenga wasafiri wote kutoka Uingereza.

Wasafiri hao watatakiwa kukaa karantini kwa muda wa wiki mbili bila ya kujali iwapo majibu ya vipimo hayakuonyesha kuwa na maambukizi ya virusi hivyo.

Raia wa Ujerumani watakoruhusiwa kuingia ni wale watakaosafiri kwa ndege, treni ama mabasi ya kampuni zilizozuiwa kusefirisha abiria wa aina zote kutoka nchini Uingereza.

Kulingana Robert Koch, idadi ya maambukizi nchini humo imefikia milioni 3,642,244 na vifo 87,298.

DW

Mkuu wa majeshi Nigeria afa katika ajali ya ndege

KADUNA, Nigeria

MKUU wa majeshi ya Nigeria, Luteni Jenerali Ibrahim Attahiru, amefariki dunia katika ajali ya ndege iliyoanguka katika jimbo la kaskazini magharibi mwa nchi hiyo la Kaduna. Taarifa kutoka jeshi la nchi hiyo, inasema ajali hiyo ilitokea wakati ndege aliyokuwa akisafiri ilipojaribu kutua

katika hali mbaya ya hewa.

Katika ajali hiyo, maofisa wengine wa jeshi na mhudumu mmoja wa ndege pia wamefariki.

Rais Muhammadu Buhari, mara baada ya ajali hiyo alisema amesikitishwa kwa kifo cha mkuu wake wa majeshi.

Jenerali Attahiru (54), amedumu kwenye nafasi hiyo kwa miezi minne baada ya kuteuliwa kwake

mwezi Januari, mwaka huu.

Miezi mitatu iliyopita ndege nyingine ya jeshi la nchi hiyo ilianguka na kuwauwa watu saba katika mji mkuu Abuja.

Ziara hiyo ilikuwa ni sehemu ya mpango wa serikali kuinua kiwango cha ufanisi wa jeshi katika kupambana na vikundi vya kigaidi vyenye msimamo mkali.

Kikosi cha anga cha Nigeria

kilisema kuwa, tukio hilo lilitokea wakati ndege ilipokuwa ikitua kwenye uwanja wa kimataifa wa ndege wa Kaduna.

Katika ukurasa wa Twitter wa Rais Buhari, aliandika kifo cha kamanda huyo ni pigo wakati vikosi vya serikali vimejiandaa kumaliza changamoto za kiusalama zinazoikabli nchi hiyo

BBC.



Mkazi wa Gaza akiangalia nyumba yake iliyoharibiwa na mabomu ya Israel, baada ya kurejea kutoka mafichoni kufuatia makubaliano ya kusitisha mapigano juzi. **PICHA: BBC**

Maisha ya kawaida yarejea Gaza

GAZA, Palestina

HALI ya kawaida imeanza kurejea katika maeneo ya Gaza na Jerusalem, baada ya siku 11 ya mapigano kati ya Israel na wanangambo wa Hamas.

Maelfu ya Wapalestina walioiambia nyumba zao, wameanza kurejea katika makazi yao ambayo yameharibiwa na mabomu yaliyoangushwa na ndege za Israel.

Kwa upande wa Israel, nako hali imekuwa tulivu na watu wameanza kurudi katika maisha yao ya kawaida. Hali hiyo ya utulivu imekuja baada ya pande mbili zilizopambana kutiliana saini makubaliano ya kusitisha vita bila masharti yoyote.

Lakini mjini Jerusalem, polisi

wa Israel waliwatawanya waandamanaji waliowarushia mawe katika eneo la msikiti wa Al-Aqsa, ambako wiki mbili zilizopita ndiko kuliibuka ghasia na kusababisha mapigano. Polisi walisema maandamano pia yalitokea katika baadhi ya sehemu za Mashariki mwa Jerusalem na Ukingo wa Magharibi.

Rais wa Marekani, Joe Biden, aliwataka Waisraeli kuacha kile alichokiita kuwa mapigano ya kijamii mjini Jerusalem, huku akiahidi kuongoza juhudi za kuijenga upya Gaza.

Biden alisisitiza haja ya kuundwa kwa mataifa mawili, akisema ndiyo suluhisho pekee kwa mgogoro wa Mashariki ya Kati.

Hata hivyo, waokoaji wanaofanya kazi katika maeneo yaliyoathirika, walisema hawana vifaa vya kutosha vya kusaidia kuwanusuru watu waliokwama kwenye vifusi vya majengo yaliyoangushwa.

Nazmi Dahdo (70), alisema HYPERLINK "<https://www.dw.com/sw/israel-yapuuzamiito-ya-kusitisha-mashambulizi/a-57594945>" mashambulizi ya angani yaliyofanywa na Israel yaliharibu nyumba yake katika mji wa Gaza.

"Hatuna makao mengine. Nitashi kwenye hema juu ya vifusi vya nyumba yangu hadi pale itakapojengwa upya," alisema Dahdo ambaye ni mzazi wa watoto watano.

Waziri Mkuu, Benjamin Netanyahu, alisema mashambulizi ya Israel yaliwaua zaidi ya magaidi 200 ndani ya Gaza, wakiwamo makamanda wakuu 25 na kutaja

jambo hilo ni ufanisi wa kipekee.

Kwa upande wa Hamas, walidai usitishwaji huo ni ushindi kwao.

"Tumewapa pigo kubwa ambalo litaacha makovu makubwa kwa Israel," alisema mkuu wa kisiasa wa kundi hilo, Ismail Haniyeh.

Umoja wa Mataifa, umesema tayari imetoa dola milioni 18 kuelekezwa kwenye juhudi za misaada ya kiutu ndani ya Ukanda wa Gaza.

Mashambulizi ya angani yaliyofanywa na Israel tangu Mei 10, mwaka huu, yalisababisha vifo vya watu 248, ikiwa ni watoto 66 na wengine 1,948 wamejeruhiwa.

Kulingana na kundi la Hamas, majengo kadhaa yameporomoshwa na watu 120,000 wamepoteza mazaazi.

DW

MAKALA

Nafasi ya malezi katika kujenga uzalendo



Na Magabilo Masambu

TUNAPOLALAMIKA kuwa watu na viongozi wetu sio wazalendo, tunasahau kuwa msingi mkuu wa maisha, unaanza katika ngazi ya familia na jamii zetu.

Vyanzo vya tabia ya mtu yeyote katika jamii ni matokeo ya vyanzo viwili. Moja ni matokeo ya Kibaolojia na ya pili ni Mazingira. Haya ni kwa mujibu wa wanasaikolojia Jean Piaget (1896-1980), katika kitabu chake cha Human Development and Psychology. Makuzi ya mtoto yana anza tangu kutungwa kwa mimba, kuzaliwa, kukua mpaka kufa kwake.

Kibaolojia tabia ya mtoto hutokana na kurithi kutoka kwa wazazi wawili, ambao wanaunganisha nguvu kwa kutoa chromosomes 23 kila mmoja ambao hukamilisha idadi ya chromosomes 46 ili kupata mtoto aliyekamilika.

Mtoto huyo anaweza kurithi mambo mbalimbali kutoka kwa wazazi wake, mambo hayo ni pamoja na hulka zake za ndani (Genotype) pamoja mwonekano wake wa nje (Phenotype).

Kwa mfano, anaweza kurithi uwezo wa akili, tabia za ujinga, umbo la urefu ama ufupi, rangi, namna ya kutembea, kuongea na mambo mengi ambayo wazazi wake wanayo.

Kwa upande wa tabia, anaweza kurithi tabia mbaya au njema na kibaolojia tabia hii huitwa "Inherited behaviour". Mara nyingi tabia ya kurithi (hulka) huwa ni ngumu sana

kubadilika kwa haraka, japo yaweza kurekebisha (adjustment of behaviour) kutokana na aina ya pili ya tabia tutakayoiona hapo baadaye.

Uzalendo asili yake ni upendo, unyenyekevu, uungwana, uwajibikaji, ukweli, uwazi na utu. Sifa hizo zote na nyingine mtoto anaweza kuzirithi kutoka kwa wazazi wake. Lakini pia anaweza kurithi tabia ya ubinafsi, unyama, ukatili, uroho na ubaya kutoka kwa wazazi wake na hivyo huwa ni vigumu sana kwa mtoto huyo kuwa mzalendo, kwasababu utu wema kwake ni suala gumu.

Upande wa pili tunayo mazingira (Nurture) anamoishi na kukulia mtoto kwa maana ya aina ya jamii anayoishi nayo. Inahusisha zaidi muonekano wa nje yaani "Phenotype behavior" Tabia hii hutegemea zaidi mtoto anakulia katika mazingira gani. Mfano, mtoto akikulia katika jamii iliyozoea wizi, matusi, majivuno, ugomvi, ulevi na tabia nyingine zote mbovu, mtoto huyo ni rahisi sana kujifunza tabia hizo na kwa kawaida mtoto huyo huwa anaamini kuwa akifanyacho mkubwa wake ni sahihi, hivyo ni rahisi kwake kuiga maovu hayo.

Kwa upande mwingine, kama mtoto atakulia katika jamii ya watu wastaarabu, wanaopenda kusoma, wanaothamini watu wengine kama wao wanavyojithamini wenyewe basi huiga tabia hizo hata kama hakuwaliwa nazo, hujifunza taratibu na mwisho hubadili tabia zake za ku-

zaliwa.

Hili huenda sambamba na kujifunza shughuli za jamii yake. Mfano, kama wanajamii ni wavuvi, wafugaji, au kama ni wachawi atajifunza hayo maana ndizo shughuli anazoziona wakizifanya. Mtoto akikulia katika jamii ya wazalendo atajifunza uzalendo kupitia matendo ya kizalendo wanayoyafanya wanajamii anaishi nao.

Kwahiyo ni dhahiri shahiri kuwa, malezi na makuzi ya watoto katika jamii yanaweza kuujenga ama kuubomoa uzalendo. Vijana wanapolalamika kuwa waz-

ee si wazalendo, wako sahihi maana vijana hao wamekulia katika jamii hizo. Wazee nao wanapolalamika kuwa vijana wa sasa hawana uzalendo, lazima wajilaumu wenyewe, kwasababu inawezekana hawakuwa walimu wazuri wa kuujenga uzalendo kwa watoto wao.

Tujihadhari sana na matendo ya ajabu tunayoyafanya katika nchi zetu, maana watoto wetu ni rahisi kujifunza hayo na hasa mambo ya kijinga, ambayo mtu hujifunza kwa haraka zaidi kuliko mambo ya maana na hivyo kuathiri vizazi vijavyo. Hakuna namna jamii inaweza kukwepa juu ya kuu uzalendo kupitia matendo yetu.

Kama tumeweza kuu uzalendo tunayo nafasi pia ya kuutengeneza upya, ili kuyaokoa mataifa yetu. Vinginevyo baada ya miaka kadhaa, Afrika hapatakuwa mahali salama sana pakuishi. Tukishauza rasilimali zetu zote tutaanza kuuzana wenyewe kwa

wenyewe, maana kukosa uzalendo ni jambo la hatari sana kwa taifa.

Kwa upande wa wazazi ni muhimu sana kuwalea watoto wetu katika misingi itakayowafanya watambue kuwa, hawakuzaliwa kwaajili ya kutengeza maisha yao pekee, bali wamezawa kwa makusudi ya Mwenyezi Mungu ili viumbe vingine pamoja na binadamu wengine waishi wakiwategemea. Malezi hayo hayawezi kujengwa kwa kuyasema tu, bali hayana budi kujengwa kwa vitendo katika maisha yetu ya kila siku kwani matendo yana nguvu kuliko maneno.

Kimsingi mwalimu wa kwanza wa mtoto kabla ya mwalimu wa shule ni mzazi. Kwahiyo maongezi yetu, matendo yetu na shughuli zetu, zioneshe utu wetu.

Malezi ya wazazi kwa watoto yana nafasi kubwa sana katika kubadili mitazamo ya jamii. Tujiulize tumetokea wapi, tuko wapi na tunaelekea wapi? Na tukitaka kufika huko tuendako, tufanye yapi ili tuwe walimu wazuri wa kizazi kipya? Si dhambi kama jamii tukajitazama upya katika kujenga uzalendo. Tukiwa wema tukafanya mema daima tutavuna mema.

Tunapowalaumu viongozi wetu kwamba si wazalendo na kwamba ni wezi wakati tukifurahia na kufaidika na matunda ya wizi huo ni sawa kabisa na kujitekenya na kujichekesha wenyewe.

0689157789

magabilomjalifu@gmail.com

BURUDANI ILIYOTIKISA ENZI HIZO

Unakumbuka 'Nje Cup', Relwe Gerezani?



Na Adam Fungamwango

wanaume. Pia wanawake kwa siku za karibuni wameibuka kuwa mashabiki wa soka la kinadada.

Kuibuka kwa soka la akinadada, nako kumeendela kuchangia mchezo wa netiboli kusahaulika kabisa. Ligi Kuu ya Wanawake ilikuwa na timu kama za Simba Queens, Yanga Princess, Alliance Girls, JKT Queens, kumeonekana kuendelea kudumaza mchezo wa netiboli ambao ulikuwa maarufu sana mwanzoni mwa miaka ya 1980 hadi katikati ya miaka ya 1990.

Kwa wasiojua hili, mchezo wa netiboli ulikuwa unashika nafasi ya pili kwa umaarufu na kupendwa nchini Tanzania mwanzoni mwa miaka ya 1980.

Mashabiki wa mchezo huo walikuwa wakijazana sehemu mbalimbali kuangalia timu zikiumana kwenye michuano mbalimbali.

Kulikuwa na michuano mbalimbali ya netiboli enzi hizo kama Ligi Kuu Tanzania Bara, Ligi ya Muungano, Kombe la Challenge ambalo lilikuwa linazishirikisha timu za taifa, zikawa zinakuja nchini timu za taifa za Malawi, Zambia, Kenya na Uganda.

Kulikuwa pia na Klabu Bingwa Afrika Mashariki na Kati lililozishirikisha klabu bingwa za nchi za Afrika Mashariki na Kati, lakini pia hapa nchini kulikuwa na michuano mingine kama Kombe la Mapinduzi.

Hata hivyo, michuano iliyoondokea

kuwa maarufu sana kwenye michezo na netiboli na 'Nje Cup'. Michuano hiyo ilikuwa ikifanyika kwenye Uwanja wa Relwe Gerezani, Dar es Salaam.

Ni michuano iliyokuwa na msimko mkubwa na wadhamini waliokuwa wakitoa zawadi kwa mabingwa, washindi wa pili mpaka wa tatu, pamoja na zawadi kwa wachezaji mbalimbali.

Hata viongozi mbalimbali wa chama na serikali wakati huo nao walimiminika Relwe Gerezani kwa ajili ya kuangalia michuano hiyo.

Chama cha netiboli nchini (CHANETA) kilichoanzishwa mwaka 1966 kwa ajili ya kuendeleza na kukuza mchezo huo kilifanya kazi kubwa kufanya mchezo huo kuwa maarufu na kupendwa kila kona.

Ndiyo mchezo uliopendwa zaidi ukiondoa soka. Ulishika nafasi ya pili kwa kupendwa na kuhudhuriwa na mashabiki wengi.

Kulikuwa na timu za Majeshi, Mashirika na Umma, Kampuni na zingine binafsi ambazo zilitoa burudani kubwa kwa Watanania.

Timu kama JKT Mweni, Mapinduzi Dodoma, TANESCO, Bima, Madawa, Muhimbili, NBC, Bohari Kuu, Kurugenzi zilikuwa ni timu tishio si kwenye michuano ya Nje Cup tu, bali kwenye mchezo wa netiboli.

Zingine ni Bandari Tanga, Bandari Dar, Jeshi Stars, Bora, Biashara Sin-

gida, Kiltex, General Tyre, Printpak, Bhesco, Kurugenzi Dodoma, Nyuki, Magereza na nyingine nyingi.

Ni timu zilizovuna wachezaji wengi kutoka mitaani, mashuleni na vyuo ambao walileta ushindani na mkali na burudani.

Mashabiki walijazana kwenye vwanja mbalimbali ambapo netiboli inachezwa, hususan michuano ya Nje Cup kuwaona ufundi, vipaji na uwezo wachezaji wa wakati huo ambao nao waliondokea kuwa maarufu sana kama ambavyo wacheza soka kwa sasa walivyo.

Tukiwakumbuka kwa uchache, wachezaji waliotetemesha kwenye mchezo huo na watu wakawa wanamiminika kwenye kuwatazama kiasi cha kuwa mastaa wakubwa ni kama Asha Juma, Oliva Suma, Judith Chifupa, Oliver Shimwela, Edna John, Penina Maduhu, na Amina Bakari.

Wengine ni Queen Msemwa, Grace Mwaikambo, Rehema Mhina, Aurelia Joseph, Lucy Daniel, Bhoke Matambalya, Bhuke Tubanga, Judith Ilunda na wengineo.

Mbali na hao, mastaa wengine waliovuna ni Pili Mogella, aliyolewa na mshambulaji wa zamani wa Simba na Taifa Stars wakati huo, Zamoyoni Mogella, Jane Butinini ambaye alikuwa mke wa mwanamuziki wa Maquiz Original na Tancut Almasi, Kasaloo Kyanga.

Itakumbukwa pia, Jane alikuwa na kaka yake aliyeichezea Reli ya Morogoro, wakati huo ikiitwa 'Kiboko ya Vigogo', Dancan Butinini.

Alikuwepo pia Elizabeth Chalamila ambaye kwa sasa anajulikana na Betty Mkwasa, ambaye ni mtangazaji maarufu na mke wa Kocha wa Ruvu Shooting, Charles Boniface Mkwasa.

Wakati huo, Mkwasa alikuwa akiichezea Yanga.

Wengine ni Chiku Shomari ambaye kwa sasa anajulikana kama Chiku Kirundu, Anna Kibira (marehemu), Margareth Fundi, Specioza Budodi ambaye mwaka 2017 alikuwa na cheo cha Meja wa JWTZ, Christina Kilamba, Mwajabu Said, Rose Walele, Getruda Mwakabana na Lucy Bandawe, mke wa mwanamuziki wa bendi za Dar International, Vijana Jazz na Msondo Ngoma Music Band, Athumani Momba (marehemu).

Hawa ni wachezaji ambao kwa uchange tu waliutendea haki mchezo huo na kufanya upendwe.

Kama nilivyosema kila nabii na zama zake, kwani mchezo wa netiboli kwa sasa umeffika. Haijulikani CHANETA ya sasa inajipanga vipi kuuurudisha mchezo huo, lakini utabaki kwenye kumbukumbu kuwa ni mchezo uliovuna na kuvutia wengi miaka hiyo na hasa ilipokuja michuano iliyokuwa ikifanyika kila mwaka ya Nje Cup, kwenye ukumbi wa Relwe Gerezani.

MAISHA yanakwendana kasi sana, na kadri miaka inavyokwenda ndipo kila kitu kinabadilika. Kwa sasa mchezo wa mpira wa pete au netiboli ni kama umekufa hivi.

Hausikiki sana, huku hata wanawake wenyewe wamekuwa hawautilii maanani. Kwa sasa wanawake wengi nao wamekuwa mashabiki wa soka. Wamekuwa wakionekana kwenye viwanja mbalimbali wanapocheza soka la

HADITHI

HADITHI

KWANI mapenzi ni nini? Si kumpenda yule unayemtaka wewe? Kwa nini inafika wakati watu wanapangiana? Je, ukilazimisha yanaitwa mapenzi? Si yatafanana na utumwa? Yeyote anayetaka kulifanya penzi liwe na matabaka, rangi, kabila, anaweza kusababisha maafa makubwa. Donald, kijana msomi aliyetoka nchini Marekani, anarejea nchini Tanzania. Akakabidhiwa kuendesha kampuni za baba yake. Lakini pia anatakiwa aoe. Hapo ndipo tatizo linapoanza. Usikose hata nakala moja ya riwaya hii tamu na ya kusisimua.

Sumu ya mapenzi-7

Na Adam Fungamwango
(0716 350534)

DORIS mwenyewe alishituka na kujua kuna kitu kinamatiza. "Sikiliza Doris. Leo nataka nikwambie kitu. Nataka kukwambia ukweli wote."

"Kuwa hunitaki?" Doris alidakia. "Hapana, siyo kwamba sikutaki. Na usiwe na haraka hivyo." Donald alinyanyua chupa ya maji na kunywa mafunda kadhaa, akaiweka kwenye meza ndogo pembeni mwa kitanda.

"Ni kwamba wewe ni mwanamke mzuri, mrembo na una sifa zote za kuitwa hivyo. Msomi na umetoka kwenye familia ya kitajiri. Lakini moyo wangu haujaridhika na hautoridhika kuwa na wewe." Alisema na kushusha pumzi. Ni kama vile alikuwa amemaliza kazi ya muda mrefu. Kwa muda sasa alikuwa anataka kumwambia hivyo, lakini alioogopa.

Kwanza kabisa hakuwa na uhakika wa kumpata Tausi. Alikuwa hakajaa na kuongea na Tausi na kumfahamu vema.

Baada ya pati kule Kigamboni kila kitu kilikwenda kama kilivyopangwa. Tausi alimhakikishia kuwa hana mchumba. Alikuwa na mwanamume tu ambaye naye hakuwa na nyuma wala mbele, hivyo angeweza kumuweka pembeni tu kwa kumwambia amepata mchumba anayetaka kumuoa.

"Sina nia mbaya Tausi. Siwezi kukuahidi vitu vingine, lakini mimi nakupenda na tukishakuwa wapenzi kila kitu kitafahamika mbele." Alikumbuka maneno aliyomwambia.

"Kama una uhakika na hicho unachokisema. Na kinatoka moyoni na si mdomoni, basi mimi sina neno." Akakumbuka pia majibu ya Tausi.

Kwa mbali alianza kuona machozi ya Doris yakimiminika. Kwa dakika tano nzima Doris alilia, ingawa ilikuwa kimya kimya.

Woga ulianza kumuingia Donald kuwa akianza kulia kwa sauti atawashtua wazazi wake na watakapouliza, basi mambo yote yatakuwa hadharani.

Baada ya kunyamaza alimtamaza kwa uchungu Donald kama vile anataka kummeza.

"Unitaki eee. Sasa si ungeniam-



@MSAMBA
0656122770



"Unitaki eee. Sasa si ungeniam-bia siku ile ambayo tulikutishwa na wazazi wangu, shangazi yako na wazazi wako? Mbona ulikubali? Kwa nini hukukataa pale pale? Kwa nini baada ya kuondoka na kutuacha peke yetu ulionyesha kuwa unanipenda? Kuna kitu kimekubadili mawazo ee?"

bia siku ile ambayo tulikutishwa na wazazi wangu, shangazi yako na wazazi wako? Mbona ulikubali? Kwa nini hukukataa pale pale? Kwa nini baada ya kuondoka na kutuacha peke yetu ulionyesha kuwa unanipenda? Kuna kitu kimekubadili mawazo ee?"

"Hapana Doris."
"Sasa sikiliza nikwambie wewe." Doris alisimama na kuongea kwa hasira.

"Mimi naondoka. Sitomwambia mtu yoyote hili kwa sababu kwangu ni aibu kuwaambia wazazi wako kuwa hunitaki. Lakini utalipa kwa hili. Utalipa kwa kunipotezea muda wangu." Alisema kwa sauti ya kike, yenye ujasiri iliyokuwa na uhakika na inachokisema. Akachukua pochi lake, akaondoka akaanza kuondoka kwa hatua za haraka, akiwa amejawa na hasira, amekunja uso na hasira moyoni.

Donald Peterson, CEO wa Kampuni ya Peterson Group ambayo ni mali ya baba yake mzazi, aliingia kwenye gari lake na kuelekea Magomeni Mikumi kwa Tausi.

Ilikuwa ni siku ya Jumamosi ambayo yeye hujipa mapumziko. Hufanya kazi siku tano, Jumamosi na

Jumapili hupumzika.

Nyumbani sasa kulikuwa hakukaliki, Jumamosi na Jumapili alikwenda kushinda kwa rafiki yake Sadiki, akiwa na mpenzi wake mpya, Tausi.

Ilikuwa ni kama bahati ya mtende kwa Tausi. Kutoka kwenye kutafuta pesa kwa karaha. Akikopesha madela na vijora kwa wanawake wenzake, ambapo wakati mwingine kulipwa ilibidi agombane nao, au apate maneno ya karaha, kejeli na vitisho wakati mwingine ndipo apate pesa yake.

Kupata wanaume wasio na mapenzi ya kweli pamoja na msimamo, wasio na mbele wala nyuma nako kulimsumbua sana.

Sasa alipata mwanamume. Mwanamume wa kweli ambaye kwa vitendo tu alionyesha kuwa anampenda.

"Sasa mwanangu na wewe utulie. Umempata bwana mwenye uwezo wake yule. Ni bahati kubwa, siyo kila mtu anaopata. Leo mwanangu umenawiri, umezidi kupendeza na kuonekana malkia. Umeanza kuvaa nguo za gharama, sasa uache kurukaruka, mara leo huyu kesho yule, akija kukuacha huyu tutaimbwa ngomani." Mama alimuasa binti yake Tausi.

"We mama we, unafikiri mimi mjinga. Walivyokuwa wananicheka

mitaani, sasa hivi kimya. Wananionea donge. Wengine hata hawanisalimii. Wameninunia."

"Tena umuangalie huyu mwanauume. Umlinde. Hawahawa wanaweza kukufanyia kila njia wakakunyanga'anya bwana mwanangu."

"Hawawezi mama."
"We sema hawawezi. Wewe kakupataje, wenzako washidwe kumchukua. Mimi nakushauri nikupeleke kwa mganga tukamfungue aendelee kukupenda wewe tu."

"Akaa mama mi' sitaki, mambo ya kwa waganga hayo, naweza kumuua mtoto wa watu bure."

"Haya kaaga hivyo hivyo, kama ipo siku hujarudi kwenye hali yako ya zamani."

Ghafla simu iliita. Namba ilikuwa ni ya Donald. Alipeleka simu sikioni sekunde chache baadaye akajibu. "Sawa nakuja."

"Mama ameshakuja yupo kwa Sadiki ngoja niende."

Donald alikuwa tayari ameshapaki gari lake nje ya nyumba ya kina Sadiki ambako ndiko siku zote anakutana na mpenzi wake Tausi.

Alikuwa na jicho la kawaida tu. Angekuwa na 'jicho la tatu', angeuona jamaa mmoja aliyekuwa akiendesha bodaboda mita 40 toka alipo.

Mwendesha bodaboda huyo aliweka pembeni bodaboda yake kiasi cha dakika 25 hivi, kabla ya kuamua kuondoka.

"Nilichogundua ni kwamba jamaa yako ana demu Magomeni Makuti."

Mshtuko mkubwa alimpata Doris. Hakutegemea. Na wala hakuamini kile alichokuwa anasikia.

"Nini?" Aliuliza tena.

"Habari ndiyo hiyo sista. Jamaa yako ana goma la kiuswazi. Hakushindi wewe, lakini mzuri. Nimewaona mwenyewe kwa macho yangu."

Anaitwa Said. Kijana mwendesha bodaboda. Alipewa kazi maalum na Doris. Baada ya maneno ya siku ile Doris alihisi kuna kitu kinaendelea.

Taarifa za kuwa siku za Jumamosi na Jumapili Donald huwa hashindi nyumbani alizozipata kutoka kwa 'mama mkwe' wake zilimfanya kuandaa mpango mkakati.

ITAENDELEA JUMAPILI

HABARI BURUDANI

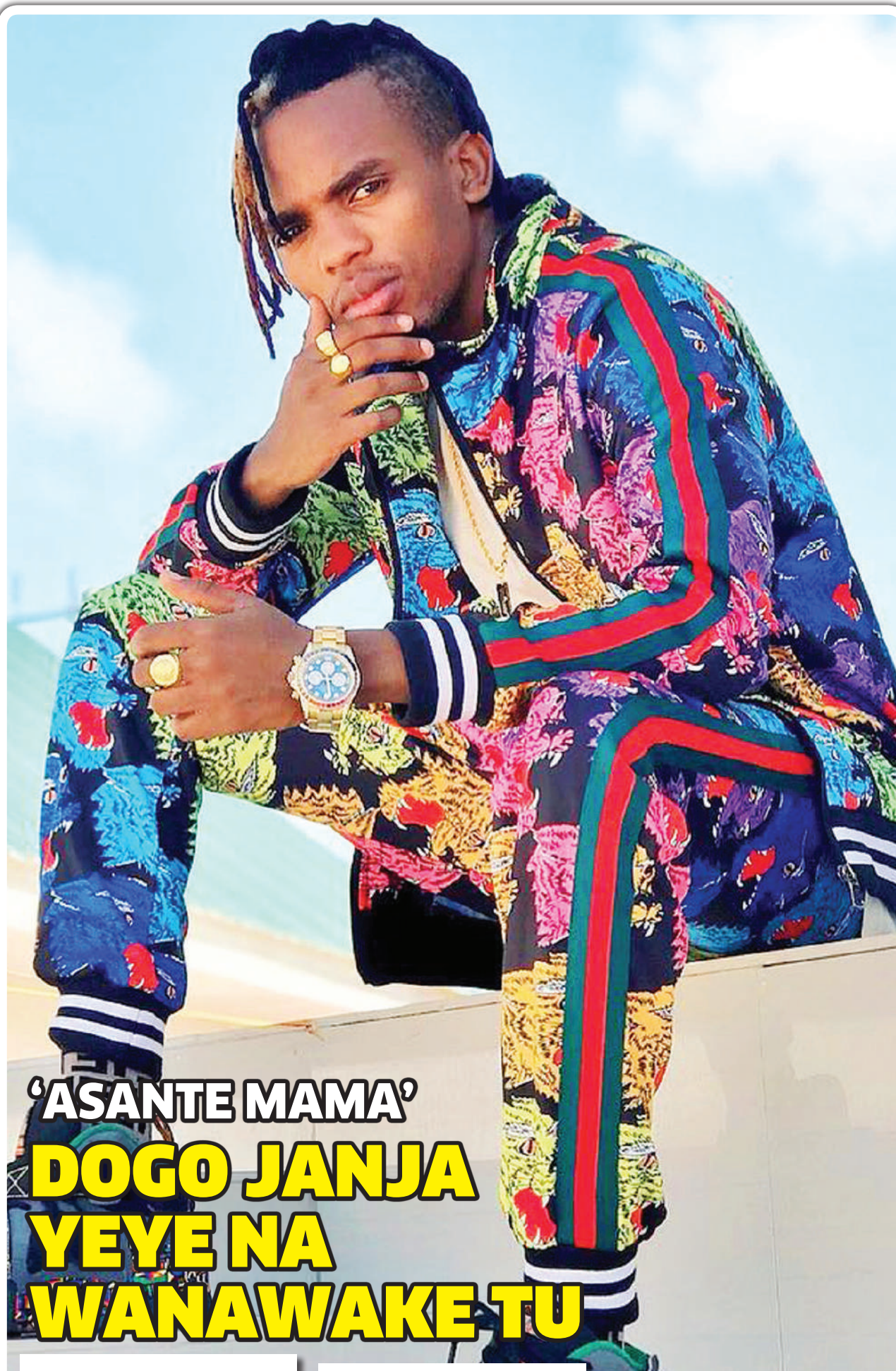

'ASANTE MAMA' DOGO JANJA YEYE NA WANAWAKE TU

KILICHOSUBIRIWA kwa muda mrefu hatimaye kimewasiri, baada ya msanii wa Bongofleva, Dogo Janja, kuidondosha Albam yake mipya 'Asante Mama' kwa mashabiki wake. Msanii huyo ambaye ana-milikiwa na lebo ya Madee

(MMB), ameitambulisha Albamy hiyo jana, ambayo ndani kuna nyimbo 11. Katika kilichowapa mashabiki wake kuwa na hamu ya kuisikiliza ni baada ya nyimbo 10, ku-washirikisha wasanii wa

kike pekee, jambo ambalo wasanii wengine hawakufanya. Ndani ya Albam hiyo kuna Nandy, Jaydee, Khadija Kopa, Rosa Ree, Maua Sama, Linah Sanga, Mimi Mars, Lulu Dida na Patrisia Hilar.

Mwarabu Fighter kumlinda Kiba?

ALIYEKUWA mlinzi binafsi wa Diamond Platnumz, Mwarabu Fighter, ameibua gumzo baada ya kutoa maelezo ambayo yanatafsiriwa tayari amechukuliwa na Ali Kiba.

Akizungumza na EATV, baada ya picha inayomuonesha anamlinda Alikiba kusamba kwenye mitandao ya kijamii, alisema si jambo la ajabu kuwa na Ali Kiba kwa sababu ni msanii mkubwa.

"Alikiba ni msanii mkubwa ukizingatia kazi yangu iliyonitambulisha ni ulinzi, lakini ninapomkuta msanii mkubwa kama yeye katika kundi langu namuheshimu, ile picha tulikuwa kwenye msafara mmoja wa mabalozi, kwa hiyo kwa ukubwa wake siwezi kuka hatua 100 na yeye" amesema.



B Classic aachia mpya kali

BAADA ya msugurano mkali na msanii mwenzake wa Kenya, B Classic, ameachia ngoma mpya iliyotafsiriwa na wengi kama dongo.

B Class ametambulisha ngoma hiyo 'Wate-tete' mwishoni mwa wiki akiwa amemshirikisha mwanamuziki Arrow Bwoy

Hivi karibuni mwanamuziki huyo alikuwa na mvutano mkali na Otile, akidai ameshindwa kuitumia nafasi yake vizuri ingawa an- amkubali kama mwimbaji mzuri.



HABARI MICHEZO

Matic kumfuata Mourinho

ROME, Italia

KOCHA mpya wa AS Roma, Jose Mourinho, ameripotiwa kwamba anataka kumsajili Nemanja Matic kutoka Manchester United.

Mourinho tangu kutangazwa kuwa kocha wa timu hiyo ya Ligi Kuu Italia, Serie A amekuwa akiwataja wachezaji ambao angependa kuwa nao kwenye kikosi hicho.

Matic anatajwa kuwa ni mmoja wa wachezaji ambao Mourinho amekuwa akiwahusudu sana na alikuwa naye pale Man United.

Nyota huyo anaweza kuwa sokoni mwishoni mwa msimu huu kwa dau la Euro milioni saba.

Raia huyo wa Serbia alijiunga na Chelsea mwaka 2014 kwa dau la Euro milioni 21, na baadaye tena kujiunga na United mwaka 2017 kwa Euro milioni 40.

Hii inaweza kuwa ni mara ya tatu kwa Mourinho kumfundisha Matic na mara zote wamekuwa wakishirikiana kuchukua makombe huko kote walipopita pamoja.

Roma wamedai kukubali chochote kile kitakachoisaidia klabu hiyo, na endapo tu Mourinho ataeleza kuwa Matic ni chaguo lake.

Kwa sasa Matic mkataba wake na Man United unamalizika mwaka 2023.



CHELSEA KUTOA PAUNI MILIONI 80 KWA SANCHO

LONDON, England

CHELSEA inatarajia kuipiku Manchester United katika usajili wa mshambuliaji wa Borussia Dortmund, Jadon Sancho katika kipindi hiki cha majira haya ya joto.

Kwa mujibu wa The Sun, Chelsea ipo tayari kutoa ofa ya pauni milioni 80 kwa klabu hiyo inayotumia dimba la Signal Iduna Park ili kupata huduma ya mchezaji huyo.

Ripoti hiyo imesema kuwa mchezaji huyo yupo tayari kuondoka Dortmund mwishoni mwa msimu wakati akitaka kurejea katika Ligi Kuu England na Chelsea inaongoza katika mbio hizo.

Man United pia inahusishwa na mshambuliaji huyo, lakini awali haikuwa tayari kutoa kitita cha pauni milioni 117 zilizokuwa zinatakiwa na Dortmund.

Sancho amefunga mabao nane na kutoa pasi za mwisho 11 katika michezo 25 aliyochesha kwenye Ligi Kuu ya Ujerumani, Bundesliga, msimu huu.

Hata hivyo, nyota huyo wa kima-taifa wa England, hajawa na msimu wa kufurahisha zaidi ikilinganishwa na ule uliopita.

Kocha wa Chelsea, Thomas Tuchel, anatajwa kwamba, anavutiwa zaidi na Sancho na anataka kumleta hapo kwenye dimba la Stamford Bridge.



Barca wajitoa kwa Haaland

BARCELONA, Hispania

BARCELONA wameamua kujiondoa rasmi kwenye mbio za kuwania saini ya nyota wa Borussia Dortmund, Erling Braut Haaland, kwa mujibu wa TV3.

Mchezaji huyo wa kimataifa wa Norway ni mmoja wa wanasoka ambao huduma yake inasakwa sana Ulaya na amekuwa akihusishwa na kuhamia Barcelona, pia Manchester City, Manchester United, Chelsea na Real Madrid.

Na Barcelona hivi karibuni iliripotiwa kukutana na wakala wa mchezaji huyo kwa ajili ya kukamilisha mchakato wa kuhakikisha nyota huyo anataua pale kwenye viunga vya Catalunya.

Lakini kituo cha televisheni cha Hispania, TV3 kimeripoti kuwa Barcelona

itahitaji kutoa karibu pauni milioni 150 kama watataka kumsajili Haaland msimu huu wa kipindi cha majira ya joto.

Barca kwa sasa inakabiliwa na deni la pauni bilioni moja na hiyo imeonekana kuwa kikwazo kwao kufanya usajili mkubwa kwa mchezaji yeyote Ulaya akiwamo Haaland.

Habari zaidi ni kwamba kipaumbele cha klabu hiyo ni kuhakikisha kwamba, Lionel Messi, ambaye anaweza kuondoka klabuni hapo akiwa mchezaji huru mwezi ujao, anasaini mkataba mpya kusalia Camp Nou.

Haaland mwenye miaka 20, amechesha mechi 40 za mashindano yote pale Dortmund hadi sasa msimu huu, akifunga mabao 39 na kutoa pasi za mwisho 12.



DONDOO ZA SOKA MAGAZETI YA ULAYA



SOLSKJAER ATAKA WATATU WAPYA USAJILI MAN UTD

● ● ● Jicho latupwa kwa Varane, Sancho na Kane kutua Old Trafford, lakini...

MANCHESTER, England

OLE Gunnar Solskjaer ametaka usajili wa wachezaji wawili au watatu wakubwa kama Manchester United inataka kuwa kwenye mbio za ubingwa wa Ligi Kuu England msimu ujao.

United ipo nafasi ya pili kwenye msimamo ikipitwa pointi 12 na mabingwa Manchester City na leo Jumapili watacheza mchezo wao wa mwisho wa kumaliza ligi msimu huu dhidi ya Wolves.

Fainali ya wiki ijao ya Kombe la Ligi ya Europa dhidi ya Villarreal

inaweza kumpa nafasi Solskjaer kumaliza msimu na taji moja.

Wakati United ikiwa inahusishwa na mpango wa kutaka kuwasajili wachezaji kama Raphael Varane, Paul Torres, Declan Rice, Jadon Sancho na Harry Kane, Solskjaer anao-na kwamba hilo ni jambo la lazima kama wanataka ubingwa.

“Bila shaka, tunapanga mambo kawaida na tunatakiwa kuyafanyia kazi,” alisema Solskjaer wakati alipoulizwa kuhusu mpango wa usajili.

“Ni kitu kinachoendelea ndani ya klabu. “Tunakiangalia kikosi na tuna matumaini tutakwenda kukimarisha kwa kusajili wachezaji wawili au watatu kama tunataka kutoa changamoto kwenye mbio za

ubingwa.

“Bado tuko mbali sana na hilo na hivyo tunatakiwa kufanyia mapinduzi makubwa kikosi chetu wenyewe.

“Tulikuwa na wachezaji kadhaa ambao walikuwa wakicheza hapa kwa mkopo, lakini wamerudi kwenye timu zao.

“Kuna wachache ambao tunaowawania, lakini wanaondoka na inakuwa ngumu kwa upande wetu, siwezi kuona wengi wakiondoka.

“Unataka kuja kwenye soko la uhamisho kwa ajili ya kuimarisha kikosi, hivyo lazima tuwe na mipango imara.

“Kumekuwa na kuimarika kidogo kwa timu, lakini bado sidhani kama tutatakiwa kukaa kimya katika hili.”

ZISIKUPITE

CHELSEA KUUZA NYOTA

CHELSEA ipo tayari kutoa ofa ya kuwauza nyota wake kama Tammy Abraham, 23 na golikipa Kepa Arrizabalaga mwenye miaka 26, ili kufanikisha usajili wa mshambuliaji wa Tottenham, Harry Kane, 27. *(ESPN)*

STERLING NA MKATABA CITY

MANCHESTER City itafungua mazungumzo ya mkataba mpya na winga wake, Raheem Sterling mwenye umri wa miaka 26, licha ya nyota huyo kupoteza nafasi yake katika siku za hivi karibuni. *(Telegraph)*

AGUERO MIAKA 2 BARCA

STRAIKA wa Argentina, Sergio Aguero, 32, amekubali mkataba wa miaka miwili kujiunga na Barcelona wakati mkataba wake wa sasa na Manchester City utakapomalizika mwisho wa msimu huu. *(Guardian)*

KLOSINAC KUONDOKA ARSENAL

MLINZI wa Arsenal, Sead Kolasinac, 27, anapanga kuondoka klabuni hapo kipindi hiki cha majira ya joto, huku Schalke na Lazio zikiongoza mbio za kuwania saina ya nyota huyo wa kimataifa wa Bosnia and Herzegovina. *(Football.London)*

MBAPPE AKARIBIA MADRID

REAL Madrid ipo kwenye hatua nzuri ya kumsajili mshambuliaji wa Paris-St Germain na Ufaransa, Kylian Mbappe, 22. *(Marca)*

BUENDIA AGOMBEWA EPL

ARSENAL na Aston Villa zinamuwania kiungo wa Norwich, Emiliano Buendia, 24, raia wa Argentina ambaye thamani yake inatajwa kuwa pauni milioni 35 hadi 40. *(Sky Sports)*

LAGE KUMRITHI NUNO

KLABU ya Wolves ipo kwenye mazungumzo na kocha wa zamani wa Benfica, Bruno Lage, kuhusu kuchukua mikoba ya raia mwenzake wa Ureno, Nuno Espirito Santo, ambaye ataachana na timu hiyo leo, Jumapili baada ya mchezo dhidi ya Manchester United. *(Guardian)*

SPURS NA RODGERS

TOTTENHAM itajaribu kumshawishi kocha wa Leicester City, Brendan Rodgers, 48, kuwa kocha wao kwa ajili ya msimu ujao. *(Sun)*

BALES KUSTAAFU SOKA

WINGA wa Wales, Gareth Bale, 31, ambaye anacheza kwa mkopo kule Tottenham Hotspur, anafikiria kustaafu kucheza soka mara mkataba wake na Real Madrid utakapomalizika msimu ujao. *(AS)*

LINGAARD KUBAKIZWA

WEST Ham inataka kumbakiza mshambuliaji wa Manchester United na England, Jesse Lingard, 28, ambaye anacheza hapo kwa mkopo. *(Mail)*

HABARI MICHEZO

Azam hesabu zote kwa Rhino FA Cup

Na Saada Akida

AZAM FC kamwe hawatawachukulia poa wapinzani wao, Rhino Rangers, katika mchezo wa robo fainali ya Kombe la Shirikisho la Soka nchini (FA Cup) utakaopigwa Jumatano ijayo kwenye Uwanja wa Kamarage mkoani Shinyanga, kwa mujibu wa Kocha Msaidizi wa 'Wanalambalamba' hao, Vivier Bahati.

Akizungumza na gazeti hili jijini jana, Vivier (pichani chini) alisema hatua waliyofikia ni ya ushindani mkubwa na huwa na ugumu mkubwa wanapocheza na timu kutoka daraja la chini.

Alisema wanatambua umuhimu wa mechi hiyo na wanaichukulia katika uzito mkubwa na kujiandaa kwa maandalizi ya juu kama wanavyofanya wanapocheza na timu za Ligi Kuu.

"Hatukuwahi kuwaona wakicheza, tumepata bahati ya kupata baadhi ya mikanda yao ya video ya baadhi ya mechi walizocheza, tuna waheshimu lakini pia hatuwachukulia poa kwa sababu yakucheza ligi ya chini.

"Hadi kufikia hatua hii ya robo, ni timu nzuri na inaleta ushindani, hivyo kwa upande wetu tumeanza maandalizi na kuwachukulia vile tunavyocheza na wapinzani wetu katika Ligi Kuu," alisema Vivier.

Alisema wanahitaji kuwa makini katika mchezo huo ili kuhakikisha wanafanya vizuri na kufikia malengo yao ya kuhakikisha wanatwaa taji hilo na kupata nafasi ya kushiriki michuano ya kimataifa mwakani.



YANGA NGUVU SASA KWA MWADUI FC KOMBE LA FA

Na Saada Akida

BAADA ya kusepa na pointi tatu dhidi ya JKT Tanzania na kuwaweka katika nafasi ya mbio za ubingwa wa Ligi Kuu Tanzania Bara, sasa kikosi cha Yanga kinahamishia nguvu zao dhidi ya Mwadui FC katika mchezo wa robo fainali ya Kombe la Shirikisho nchini, FA Cup.

Akizungumza na gazeti hili jana, Kocha wa makipa wa Yanga, Razak Siwa, alisema wanaendelea na maandalizi kwa ajili ya mchezo huo na wanahitaji kupata ushindi mbele ya Mwadui FC ili kufikia lengo lao ya kutwaa ubingwa huo unaoshikiliwa na Simba.

Alisema bado malengo yao ni kufan-

na vizuri na nafasi hiyo ipo kwa sababu wachezaji wao wapo tayari kupambana kutafuta matokeo chanya katika mchezo huo Jumanne ijayo.

"Maandalizi yanaendelea vizuri, tunajiandaa kwa ajili ya kutafuta matokeo mazuri katika mechi dhidi ya Mwadui FC, ni mechi ya ushindani mkubwa kwa sababu wapinzani wetu wako vizuri na wanahitaji kupata matokeo chanya pia," alisema Siwa.

"Malengo yetu makubwa msimu ujao ni kucheza kimataifa, tunahitaji kufanya vizuri katika mechi zetu zote

na kutwaa mataji msimu huu ikiwamo Kombe la FA," alisema Siwa.

Kikosi cha Yanga tayari kimewasili Shinyanga kwa mchezo huo utakaopigwa Uwanja wa Kamarage, Jumanne ijayo na mshindi wa mchezo huo atakutana na kati ya Biashara United ama Namungo FC katika hatua ya nusu fainali.

Katika mbio za ubingwa wa Ligi Kuu Bara, Yanga ambayo imeshuka dimbani mara 29 hadi sasa, inashika nafasi ya pili ikiwa na pointi 60, moja nyuma ya vinara Simba wenye mechi nne mkononi, huku Mwadui FC ikiwa timu ya kwanza kushuka daraja baada ya kujikusanyia pointi 19 pekee zilizo-tokana na michezo 30.



Wachezaji wa Yanga wakiwa mazoezini. Jumanne timu hiyo itashuka katika Uwanja wa Kamarage, Shinyanga kuvaana na Mwadui FC kwenye mechi ya robo fainali ya Kombe la FA. **PICHA: MAKTABA**

Hard Rock, Chuoni vitani kujinasua kushuka daraja

Na Hawa Abdallah, Zanzibar

WAKATI vibonde vya Ligi Kuu Zanzibar vikishuka dimbani leo kuwania pointi tatu muhimu, timu ya Hard Rock, imesema ni muhimu kushinda mchezo wao huo dhidi ya waburuzi mkia wenzao, Chuoni, ili kujikomboa katika nafasi ya kutoshuka daraja msimu huu.

Timu ya Hard Rock inaburuzi mkia kwenye msimamo wa Ligi Kuu Zanzibar ikiwa na alama 18

katika nafasi ya 12 huku wapinzani wao, Chuoni nao wakiwa mstari wa hatari wa kushuka daraja baada ya kujikusanyia pointi 19 pekee zinazowafanya kushika nafasi ya pili kutoka mki-ani.

Katika ligi hiyo inayoshirikisha miamba 12 kutoka ya soka visiwani hapa, jumla ya timu mbili zitashuka daraja msimu huu.

Akizungumza na gazeti hili jana, Kocha Mkuu wa timu hiyo, Ussi Ali, alisema maandalizi ya

mchezo huo yamekamiliwa na tayari kikosi chake kimewasili kisiwani Unguja kwa ajili ya kumaliza michezo yao mitano iliyobaki msimu huu.

Alisema anategemea katika mchezo huo kutoka na alama tatu ambazo zitampa matumaini ya kubaki Ligi Kuu Zanzibar.

Ali alisema michezo ya jana na leo, ndiyo itakayotoa majibu kwa timu zitakazoshuka daraja na zile zinazoutaka ubingwa wa Zanzibar, na kwamba mechi zilizobaki

zitakuwa migumu kwakuwa kila mmoja ataka kutimiza lengo lake. Aidha, akiwazungumzia wapinzani wake timu ya Chuoni, alisema ni timu nzuri na itakuwa bora zaidi kwa sababu nao wanajiandaa kushinda.

Alisema mchezo huo utakuwa wa upinzani kwa kuwa mechi ya kwanza Hard Rock waliwafunga katika dimba la Gombani, hivyo Chuoni itajitandaa vikali kuhakikisha haipotezi ikiwa nyumbani.

Hata hivyo, amewaomba

mashabiki wa Hard Rock kujitokeza uwanjani kwa wingi kuwapa hamasa timu yao ili ifanikiwe kupata alama tatu ugenini.

Mechi nyingine za ligi hiyo zitakazopigwa leo ni kati ya Mafunzo ambayo itaumana na Black Sailor katika Uwanja wa Amaan wakati Hardrock na Chuoni zita-vaana katika Uwanja wa Mau.

Ligi hiyo inaendelea leo baada ya kusimama kwa muda kutokana na kupisha mwezi Mtukufu wa Ramadhanani.

Sababu Simba kutolewa CAF

●●● Yaandika rekodi huku ikiutawala pia mchezo mwanzo mwisho, lakini...



Mshambuliaji wa Simba, John Bocco, ambaye jana aliifungia timu yake mabao mawili katika ushindi wa 3-0, akimiliki mpira dhidi ya mabeki wa Kaizer Chiefs, kwenye mechi ya robo fainali mkondo wa pili wa Ligi ya Mabingwa Afrika iliyopigwa Uwanja wa Benjamin Mkapa jana. Licha ya ushindi huo Simba imetolewa kwa jumla ya mabao 4-3 kutokana na mchezo wa kwanza ugenini kupigwa 4-0. **MPIGAPICHA WETU**

Adam Fungamwango na Saada Akida

SAFARI ya Simba kwenye michuano ya Ligi ya Mabingwa Afrika imefikia ukingoni kwa msimu huu licha ya jana kuibuka na ushindi wa mabao 3-0 dhidi ya Kaizer Chiefs kwenye mechi ya robo fainali mkondo wa pili iliyopigwa Uwanja wa Benjamin Mkapa.

Kukosa umakini wa kutumia nafasi nyingi walizotengeneza hususan kipindi cha kwanza, ni moja ya sababu iliyochangia kushindwa kutinga nusu fainali ya michuano hiyo.

Kama wachezaji wa Simba wangekuwa makini kutumia nafasi ilizopata hasa kipindi cha kwanza, ingeweza kuandika historia ya kutinga nusu fainali kwa mara ya pili kama ilivyofanya mwaka 1974, lakini ikajikuta ikitolewa kwa jumla ya mabao 4-3, kutokana na kuchapwa 4-0 wiki moja iliyopita kwenye Uwanja wa FNB, Afrika Kusini.

Msimu huu imeishia hatua ya robo fainali kama ilivyokuwa msimu wa 2018/19, iliipoishia hatua hiyo kwa kutolewa kwa

jumla ya mabao 4-1 dhidi ya TP Mazembe, ikitoka suluhu nchini Tanzania na kwenenda kuchapwa mabao 4-1 Lubumbashi nchini Congo DR.

Hii ni mara ya tatu kwa Simba kuishia hatua hiyo ya robo fainali, kwani pia mwaka 1994 iliishia hatua hiyo kwa kufungwa mabao 4-1 dhidi ya Nkana Red Devils ya Zambia na nchini Tanzania ikashindwa kuvuka kwenye hatua hiyo kwa kushinda mabao 2-0 Uwanja wa Jamhuri, Morogoro hivyo kutolewa kwa jumla ya mabao 4-3, hata hivyo msimu huu imeweka rekodi ya kushinda mechi zake zote nyumbani tofauti na msimu wa 2018/19 na ule wa 2019/20 ambapo mechi zake mbili ililizimishwa sare.

Dakika ya tatu tu, Simba ilikosa bao kupitia kwa Mzamiru Yassin ambaye alikuwa mpira ukizagaa kwenye eneo la hatari, kabla ya kupiga shuti lililopaa. Dakika nne baadaye Luis Miquissone naye akiwa ndani ya eneo la hatari, pembeni kidogo ya lango alipaisha mpira.

Kaizer Chief nusura ipate bao baada ya Daniel Cardoso kuukosa mpira wa kona dakika ya 12, akiwa ameruka peke yake, mabeki wa Simba wakimtazama. Chris Mugalu alipiga shuti la kushtukiza dakika ya 16, lakini ulitoka kidogo nje ya lango la

Kaizer Chiefs.

Nahodha John Bocco aliipatia Simba bao la kwanza dakika ya 23, likiwa ni shambulizi la kushtukiza la mpira uliookolewa nyuma ukapigwa mrefu kwa Clatous Chama aliyempasia mfungaji kabla ya kuuweka wavuni.

Kocha Mkuu wa Simba, Didier Gomes, alimtoa Mzamiru na kumingiza Bernard Morrison ambaye kuingia kwake kulizidisha mashambulizi, lakini wachezaji hawakuwa makini kuujaza mpira wavuni na kukosa mabao mengi ya wazi kupitia kwa Bocco na Mugalu.

Simba ililazimika kufanya mabadiliko yasiyo ya kiufundi, baada ya wachezaji Thadeo Lwanga na Josh Onyango kugongana wenyewe na kuumia vibaya walipokuwa wakimdhidhi straiika hatari wa Kaizer Chiefs, Samir Nurkovic, nafasi zao zilichukuliwa na Kenedy Juma na Erasto Nyoni ambao nao walisimama imara kuwalinda wachezaji machachari wa Kaizer Chiefs.

Simba ilipata bao la pili dakika ya 56 kupitia tena kwa nahodha Bocco, akiunganisha krosi safi kutoka kwa Miquissone kabla ya shuti lake la mguu wa kulia halijagongesha mwamba dakika ya 80.

Chama alifunga bao la tatu dakika ya

85, kufuatia pasi safi ya Miquissone na kuupiga mpira kiufundi, ikampita kipa Bruce Bvuma na kujaa wavuni. Jitihada za Simba kupata bao la nne ambalo lingeweza kuifanya kwenye mikwaju ya penalti ilishindikana.

KABLA YA MECI

Kaizer Chiefs walikuwa wa kwanza kuingia uwanjani saa 8:15 mchana na basi la Kampuni ya Shabib lenye namba za usajili T 799 DPP ambalo waliligomea juzi walipowasili nchini na kupanda basi lingine.

Simba iliwasilu uwanjani hapo dakika 10 baadaye baada ya wapinzani wao kufika huku mashabiki wa timu wakilisindikiza basi hilo kwa furaha, lakini baada ya dakika 90, walitoka na majonzi makubwa kutokana na timu yao kushinda lakini wakishindwa kufuzu.

Saa 9:08 wachezaji watatu wa Simba, John Bocco, Mohammed Hussein 'Tshabalala' na Shomari Kapombe ndio walianza kukanyaga nyasi na kikosi cha timu yote kuingia uwanjani kwa ajili ya kupasha mwili kujiandaa na mechi huku Kaizer Chiefs, wakianza makipa watatu ambao wameingia saa 9:14.

Shabiki wa Kaizer Chiefs alizua tahruki kwa mashabiki wa Simba baada ya kuzunguka uwanja huku akizongwa na baadhi ya wachezaji wa Simba akiwamo Aishi Manula na John Bocco.