

Nipashhe

Jumapili AGOSTI 15, 2021 • Tanzania 1,000/- Kenya 100/-

MWANGA WA JAMII

www.ippmedia.com

JUMAPILI

ISSN 0856 • No. 058063



JANGA la corona lilivyo zua balaa la ajira Dar

UKURASA 2



AJALI ya basi ilivyo u mmoja, kujeruhi watu 6

UKURASA 2

KUSUKA NYWELE
Mitindo ya asili inayopendeza kichwani

UKURASA 15



Kamanda wa Polisi Kanda Maalum ya Dar es Salaam, Muliro Jumanne

RIPOTI MAALUM

'Madadapoa' janga nchini

Polisi wakiri chenga zao kali, wanasheria walonga... *Uk. 4 & 5*



Waziri Mkuu Kassim Majaliwa, akipata maelezo kutoka kwa Waziri wa Nishati, DK. Medard Kalemani (kushoto), alipotembelea kukagua kituo cha kupoozea umeme cha Msamvu kilichoungua moto, mjini Morogoro, jana. **PICHA: OWM.**

Matumizi simu yanavyoathiri uhusiano wa wanandoa

UKURASA 8

Askofu Kakobe atangaza msimamo chanjo corona

UKURASA 3

MICHEZO

YANGA YATAMBIA USAJILI WA DJUMA UK.24

MAONI, KATUNI UK.6

Corona ilivyozua balaa ajira Dar

Na Romana Mallya

JANGA la corona limesababisha jumla ya wafanyakazi 1,075 wa Mkoa wa Dar es Salaam kuingia katika migogoro na waajiri wao katika kipindi cha robo mwaka tangu ugonjwa huo kuripotiwa nchini.

Ofisa Mfawidhi Tume ya Usuluhishi na Uamuzi (CMA), Kanda ya Dar es Salaam, Nahshon Mpula, alibainisha hayo jana alipomwakilisha Mkurugenzi Mkuu wake katika kikao cha maadhimisho ya Siku ya Vijana Duniani kilichoitishwa na Naibu Waziri, Ofisi ya Waziri Mkuu (Kazi, Vijana na Ajira), Patrobas Katambi.

“Huwa tunaripoti mara nne kwa mwaka. Kwa hiyo, kwa robo mwaka hii ambayo imehusisha vipindi vya corona, migogoro 1,075 tuliipokea, jambo ambalo sio la kawaida, hapa tunamaanisha ajira zenye idadi hiyo ziliathirika,” Mpula alifanua.

Alisema katika utatuzi wa migogoro iliyopokewa, asilimia 86 ilimalizwa kwa kusikilizwa kwa wakati na kwa mkakati maalum.

“Tulichokifanya kwa maelekezo ya Mkurugenzi Mkuu wa CMA, ni kutoa taarifa na kusababisha kiundwe kikosi kazi kwa kuwachukua wasuluhishi na waamuzi kutoka mikoa mbalimbali waishambuli Dar es Salaam kwa sababu Dar es Salaam ilikuwa ni moja ya maeneo yaliyoathirika sana,” alisema.

Ofisa alisema mtu anapochelewesha kufungua mgogoro wa kikazi, anahatarisha kupoteza haki zake za msingi, hivyo akasisitiza yeyote aliyeachishwa kazi, anatakiwa kufungua shauri ndani ya siku 30.

“Mgogoro mwingine wa haki kwa majibu wa sheria za kazi nchini, mbali na ule wa kuachishwa kazi, anatakiwa aulete ndani ya siku 60 kwa ajili ya utekelezaji,” alisema.

Ofisa huyo alisema katika andiko lake la mwaka juzi, ongezeko la migogoro ya kikazi ni kubwa zaidi, hivyo kuathiri kwa namna moja kukua kwa uchumi.

Alisema sheria imeweka masharti migogoro imalizike ndani ya siku 30 lakini wao wamejiwekea ndani ya siku 21 katika hatua ya usuluhishi na chini ya miezi mitatu katika hatua za uamuzi kwa kuwa wanatambua vijana wana mchango mkubwa katika uchumi.

“Kwa kipindi hiki cha karibuni hasa kipindi hiki cha corona, kumekuwa na ongezeko kubwa sana la migogoro kwa sababu waajiri wengi wamelazimika kupunguza wafanyakazi mahala pa kazi ama kwa kuwachisha, kuwapeleka likizo bila malipo, hii ni baadhi ya (migogoro) ambayo imekuwa ikiletwa katika tume,” alisema.

Alibainisha inapoonekana migogoro ipo kwa wingi, Mkurugenzi Mkuu wa CMA anaweka mkakati maalum wa kuteua wasuluhishi na waamuzi kwenda kuweka kambi eneo husika ili kuimaliza kwa wakati ndani ya muda mfupi.

Naibu Waziri Katambi alifanua zaidi kuwa baada ya migogoro kuwasilishwa CMA, hatua ya kwanza huenda katika usuluhishi na ipo inayoishia hatua hiyo.

“Ikitokea usuluhishi umeshindikana, wanakwenda hatua ya pili ya uamuzi kupitia mfumo wa kimahakama, amatakiwa hukumu ikitoka inakwenda ka-

tika utekelezaji, unakaziwa hukumu kwa Msajili Mahakama Kuu,” alisema.

Kuhusu uanzishaji wa Baraza la Vijana, Katambi alisema mchakato wake umeanza na kesho wizara zote zinatarajia kukaa na kwa hatua ya kwanza watafanya mabadiliko ya Sera ya Vijana ya Mwaka 2007 ili kulipata.

Mkurugenzi wa Uraghibishi na Habari katika Tume ya Taifa ya Kudhibiti UKIMWI (TACAIDS), Jumanne Issango, alisema tume hiyo imetengeneza mwongozo wa kutawanya mipira ya kiume na kike (kondomu) ambao unaelekeza Kitengo cha Udhidi Uboru cha Bohari ya Dawa (MSD) kurahisisha upatikanaji wa mipira hiyo.

“Takwimu zinaonyesha watu 77,000 wanapata maambukizi ya UKIMWI kwa mwaka, asilimia 40 ni vijana na katika asilimia hiyo, asilimia 80 ni vijana wa kike wenye umri wa miaka 15 hadi 24. Kwa hiyo, tumewaweka vijana kama kundi la kipaumbele,” alisema.

Ofisa Kazi Mkuu Kitengo cha Huduma za Ajira (TAESA), Peter Ugata, alisema jumla ya vijana 7,701 wameunganishwa katika ajira mbalimbali na vijana 10,111 wanafanyika mafunzo kwa vitendo mahali pa kazi, kote wanalipwa Sh. 150,000 kila mwezi kama gharama za kuwasaidia.

Mtendaji Mkuu wa Wakala wa Usalama na Afya Mahali pa Kazi (OSHA), Khadija Mwenda, alisema utafiti mwaka 2019 unaoonyesha kundi kubwa linaloathirika na ajali na vifo sehemu za kazi ni vijana.

“Utafiti ulihusisha mikoa saba, ajali zili kuwa 1230, ajali 841 zilikuwa sekta ya uzalishaji na walikuwa vijana kati ya umri wa miaka 18 mpaka 35,” alibainisha.

Ajali ya basi yaua, kujeruhi

Na Shaban Njia, KAHAMA

MTU mmoja amefariki dunia na wengine sita kujeruhiwa baada ya basi la kampuni ya Frester linalofanya safari zake za Dar es Salaam-Kagera kupata ajali katika eneo la Isaka wilayani Kahama mkoani Shinyanga.

Basi hilo lenye namba za usajili T 251 DWT lililipata ajali hiyo katika eneo la Kijiji cha Katundu majira ya saa sita za usiku wa kuamkia jana.

Mganga Mfawidhi wa Hospitali ya Manispaa ya Kahama, George Masasi, aliwaambia waandishi wa habari kuwa amepokea mwili wa mtu mmoja na majeruhi sita.

Alibainisha kuwa kati ya majeruhi hao, mmoja ameumia sehemu za kichwa na kuvunjika mguu, hivyo kupewa rufani kwenda Hospitali ya Rufani ya Kanda Bugando mkoani Mwanza kwa matibabu zaidi.

Daktari huyo alisema kati ya majeruhi watano waliobaki, watatu wameruhusiwa huku wawili wakibaki hospitalini kwa ajili ya matibabu zaidi.

Mmoja wa majeruhi hao, Biright Milanzi (23), ambaye ni mwanafunzi wa Chuo cha Taifa cha Usafirishaji (NIT), alisema dereva wa basi hilo alikuwa akilipita gari lililokuwa mbele yake ndipo lilipomshinda kulirudisha na kuanguka.

Alisema kuwa tangu wanaondoka jijini Dar es Salaam, dereva huyo alikuwa akiendesha kwa mwendo ambao si wa kawaida.

Kamanda wa Polisi Mkoa wa Shinyanga, George Kyando, alithibitisha kutokea kwa ajili hiyo lakini hakutaka kutoa ufafanuzi zaidi kwa madai kuwa alikuwa nje ya ofisi.

Mkuu wa Wilaya ya Kahama, Festo Kiswaga, aliyefika kwenye eneo la tukio jana asubuhi, alilitaka Jeshi la Polisi Kikosi cha Usalama Barabarani kuchukua hatua kali za kisheria kwa madereva wanaoendesha magari bila kuzingatia sheria za usalama barabarani.



Mkufunzi wa Chuo cha Ufundi Arusha (ATC), Idara ya Magari, Mhandisi Abdi Mjema, akionyesha kwa waandishi wa habari, helikopta inayoundwa chuoni hapo, jijini Arusha. Picha: MPIGAPICHA WETU

Maelfu kupewa mafunzo usalama gesi na mafuta

Na Frank Monyo

WAKALA wa Usalama na Afya Mahali pa Kazi (OSHA) unatarajia kutoa mafunzo ya usalama na afya mahali pa kazi kwa wafanyakazi 6,500 katika sekta ya mafuta na gesi nchi nzima.

Mpango huo wa OSHA uliwekwa wazi na Mkuu wa Wilaya ya Kinondoni, Godwin Gondwe, jana mkoani Dar es Salaam alipofunga awamu ya kwanza ya mafunzo

hayo katika wilaya hiyo na kuwataka washiriki kuwa mabalozi wa ujuzi waliouparta katika maeneo yao ya kazi ili kuokoa maisha ya watu wanaoumia wakiwa kazini.

“Kutoa mafunzo kwa wafanyakazi 6,500 nchi nzima sio kitu kidogo, hivyo OSHA wanastahili pongezi kubwa, hasa tukizingatia malengo mahususi ya mafunzo tajwa ni kumlinda mfanyakazi na wataji wanaofika kupata huduma kwenye

vituo vya mafuta.

Mafunzo hayo yanalenga pia kulinda mali za wawekezaji dhidi ya majanga mbalimbali ikiwamo majanga ya moto na hivyo kuwa na uwekezaji endelevu na wenye tija kwa maendeleo ya taifa letu,” alisema Gondwe.

Akitoa maelezo ya awali kuhusiana na mafunzo hayo, Mtendaji Mkuu wa OSHA, Khadija Mwenda, alisema mafunzo hayo ambayo ni sehemu ya utekelezaji wa

Sheria Na. 5 ya Afya na Usalama Mahali pa Kazi ya mwaka 2003, yanatolewa kwa wawakilishi wa wafanyakazi wa maghala ya kuhifadhi mafuta na vituo vya kuuzia mafuta nchi nzima baada ya kuhitimisha ukaguzi kwenye maeneo hayo na kubaini matatizo mbalimbali ya usalama na afya.

Zaidi ya wafanyakazi 400 wa maghala na vituo vya kuuzia nishati ya mafuta wamepatiwa mafunzo ya huduma ya kwanza katika Wilaya ya Kinondoni.

HABARI KITAIFA

Majaliwa: Uaminifu umerejea Tanzania

Na Ashton Balaigwa, MOROGORO

WAZIRI Mkuu Kassim Majaliwa, amesema Watanzania wamebadilika na kuwa waaminifu kwa kufanya kazi na kujizolea sifa nyingi nje ya nchi na kuwa kivutio cha wawekezaji katika sekta ya viwanda tofauti na ilivyokuwa awali walipokuwa wakisifika kwa udokozi na wizi.

Alisema hayo jana alipotembelea mradi wa machinjio ya kisasa ya Nguru Hills wilayani Mvomero mkoani Morogoro kwa ajili kujionea maendeleo ya uwekezaji wa viwanda katika mkoa huo.

Majaliwa alisema anapopita nje na ndani ya nchi kwenye viwanda vya wawekezaji, amekuwa akipokea sifa kwamba sasa hivi Watanzania ni waaminifu na wachapakazi na kuleta matumaini na faraja ya uwekezaji nchini.

Akizungumzia jukumu la ofisi yake kupitia Wizara ya Uwekezaji, Majaliwa alisema kwa sasa wameanza kupitia vikwazo na sheria zinazowakwaza wawekezaji kwa lengo la kuvutia uwekezaji.

Majaliwa alisema kupitia uwekezaji, serikali itapata kodi, kuhamasisha usaidizi wa malighafi kwenye maeneo ya kilimo, madini, uvuvi na kuongeza ajira kwa Watanzania kwa kuwa uwekezaji unachukua asilimia ya ajira nchini.

Akizungumzia machinjio hiyo ya kisasa, Waziri Mkuu alisema yatasaidia kuongeza soko la mifugo na kuipaisha Tanzania katika kuuzaji wa nyama nje ya nchi.

Aliwataka wabia wa kiwanda hicho kupanua wigo kwa kuongeza mitambo ya kuchakata malighafi nyingine zinazotokana na mifugo kama kwato, ngozi na pembe ili kuongeza mnyororo wa thamani.

Waziri Mkuu aliagiza Wizara ya Mifugo na Uvuvi kuhamasisha wafugaji kubadilika ili kuacha kupiga chapa mifugo kwa kutumia moto na badala yake wavalishe pete ili kulinda ngozi na nyama.

Naibu Waziri wa Mifugo na Uvuvi, Abdallah Ulega, alisema wamejipanga vyema kupitia Bodi ya Nyama kuwatambua wafugaji ili kuanza programu ya unenepeshaji wa mifugo kupata soko katika machinjio mbalimbali yakiwamo ya Mvomero.

Alisema wizara hiyo imeanza kutoa elimu kwa wachuna ngozi ili kuzingatia ubora wa ngozi kwa ajili ya matumizi ya viwanda vya nchini.

Mkurugenzi Mkuu wa Mfuko wa Hifadhi ya Jamii kwa Watumishi wa Umma (PSSSF), Hosea Kashimba, alisema mradi wa machanjio ya kisasa ya Nguru Hill Ranchi unamilikiwa na wanahisa watatu ambao ni Eclipse Investment (LLC) wa Oman wenye hisa asilimia 46, Mfuko wa PSSSF wenye hisa asilimia 39 na Kampuni

ya Busara Investment (LLP) yenye hisa asilimia 15.

Alisema fedha iliyowekwa na uliokuwa Mfuko wa Pansheni kwa Watumishi wa Serikali za Mitaa (LAPF) mwaka 2017 ni Dola za Marekani milioni 3.9 sawa na Sh. bilioni 8.3 ambazo zililenga kukamisha kulipa deni la Benki ya NBC na kukabidhiwa hati ya eneo la mradi.

Alisema Kampuni ya Nguru Hill ilipata mkopo kutoka Benki ya Azania ya Dola za Marekani milioni tano ili kuwezesha ununuzi wa mashine, mifumo mbalimbali ikiwamo ya upozaji, ukarabati wa majengo pamoja na mtaji wa uendeshaji.

Alisema mradi huo ukikamilika, utakuwa na uwezo wa kuchinja ng'ombe 100, mbuzi na kongoo 2,000 kwa siku, kuzalishaji ajira za muda mrefu zisizopungua 350 na zaidi ya ajira 2,000 zitakazotokana na mnyororo wa thamani na kuongeza kipato kwa wafugaji.

Alisema soko kubwa la nyama itakayozalishwa itakuwa ni la nje ya nchi kwa asilimia 80 na kiwango kikubwa kitakuwa Mashariki ya Kati na asilimia 20 itakuwa kwa ajili ya soko la ndani ili Watanzania nao wafaidi mazao bora ya nyama.

Mkurugenzi huyo alimueleza Waziri Mkuu Majaliwa kuwa mpaka sasa mradi huo unaendelea vizuri kwa kazi za ujenzi wa barabara inayounganisha na Barabara Kuu ya Dodoma - Morogoro.

Ongezeko la ajali lamshtua mbunge

Na Ashton Balaigwa, MOROGORO

MBUNGE wa Morogoro Mjini, Abdulaziz Abood, ameitaka Halmashauri ya Manispaa ya Morogoro kufanya mabadiliko ya haraka ya vituo vya daladala kutokana na kuongezeka kwa ajali, ikiwamo aliyoishuhudia ya mama kunusurika kifo wakati akipanda daladala kwenye Kituo cha eneo la Masika.

Amesema mbali na kupokea malalamiko kutoka kwa wananchi na viongozi wa daladala, yeye binafsi alishuhudia tukio la mama huyo aliyekuwa anapanda daladala kwenye kituo kituo hicho, ambapo dereva aliondoa gari ghafla kwa lengo la kuwakimbia askari wa Kikosi cha Usalama Barabarani kutokana na kuegesha kwenye eneo lisilo rasmi.

Abood aliyasema hayo alipozungumza na viongozi wa vyama vya usafirishaji zikiwamo daladala na bajaji pamoja na viongozi wa wafanyabiashara wadogo, maarufu machinga, waliomlalamikia kuhusu kero za vituo vilivyotengwa kutokuwa rafiki katika utoaji wa huduma za usafiri.

Mbunge huyo alisema hali ya utoaji huduma za usafirishaji wa abiria katika Manispaa ya Morogoro sio nzuri na kumekuwa na ajali nyingi dhidi ya watembea kwa miguu.

"Pamoja na kupata malalamiko kutoka kwa makundi haya, mimi mwenyewe nikiwa mwakilishi wa wananchi, nimepita eneo hilo la Masika na nikashuhudia mama mmoja akinusurika kifo kwa kukanyagwa na daladala alilokuwa akipanda baada dereva kutoa gari ghafla wakati mama huyo yupo mlangoni huku mfuko wake ukishikiliwa ndani na kondakta, dereva alikuwa anamkimbia trafiki.

"Yule mama asingetumia akili ya kuachia mikono kwenye ule mzigo wake, angeanguka chini na kukanyagwa na taili ya gari. Jambo hili halikubaliki kabisa, lazima manispaa irejeshe kituo cha katikati ya mji ili kuepusha ajali hizo," alisema. Mbunge huyo alisema utaratibu wa sasa wa vituo vya daladala na bajaji umekuwa ukichangia kuwapo kwa misongano na foleni za magari katikati ya mji kutokana na vituo vilivyowekwa kutokuwa rafiki kwa abiria na vyombo vya usafiri, unalazimisha abiria kusubiri kando ya barabara ili kupata usafiri.

Abood alisema tangu kituo cha daladala cha mjini kabadilishwe matumizi na kuwa maegesho ya magari binafsi na daladala na wananchi kutakiwa kutumia kituo kipa cha Mafiga, msongamo katikati ya mji ni mkubwa na unasababisha matukio mengi ya ajali.



Makamu Mwenyekiti wa Bodi ya Usajili wa Makandarasi (CRB), Joseph Tango, akifunga mafunzo ya siku tatu kuhusu wajibu wa makandarasi na namna ya kujaza zabuni kielektroniki kwa mfumo wa TANePS, yaliyoendeshwa na bodi hiyo, mkoani Morogoro juzi. **PICHA: JOSEPH MWEN-DAPOLE.**

Kakobe atangaza msimamo corona

Na Tobias Mwanakatwe

ASKOFU wa Kanisa la Full Gospel Bible Fellowship (BGBF), Zachary Kakobe, amewataka Watanzania kuacha kusikiliza alichokiita porojo zinazotolewa na baadhi ya watu kuhusu chanjo ya corona, badala yake wawe wanyenyekevu na kucha kiburi ambacho mwisho wake utakuwa aibu.

"Nenda kachanjwe acha kusikia maneno ya porojo porojo hizi, vaa barakoa, tumia vitakasa mikono na maji tiririka, acha kiburi, kiburi cha mtu kitamshusha," alionya Askofu Kakobe jana.

Alisema kinachotakiwa kwa sasa ni unyenyekevu tu kwa kuwa kipindi hiki binadamu wanatakiwa watumie kilichopo

kwa kuwa wakiendekeza kiburi, mwisho wake utakuwa ni aibu.

"Maandiko yanasema kiburi cha mtu kitamshusha. Kwa maana tufanye haya yote ili kusudi la Mungu litimie na sio kinyume chake.

"Yupo mtumishi wa Mungu amepigwa na corona juzi juzi akawa kwenye Oksijeni, tukawa tunamwomba, akawa anasema aliona roho inatenganishwa na mwili, usipende kuona mtu anapata mateso ya corona, ni kusikia tu sababu wewe hujaona, mtu anakwamba mapafu yanawaka moto, ni kama nyuki zaidi ya 1,000 wanashambulia mapafu," alisema.

Askofu Kakobe alisema kitendo cha mtu kusema kwamba hawezi kuvaa barakoa eti kwa kuwa ni mtoto wa Mungu

au wa mfalme na kuonekana ni zaidi ya wengine, ni kiburi.

"Vijana wengi inakuwa shida, sisi ambao tumekaa muda mrefu kwenye huduma tumenyenyekeshwa kwa mengi, viburi viburi na kujiona mimi ni mimi, huna chochote.

"Maandiko yanasema 'mwenye mwili awaye yote asije akajisifu mbele za bwana', huna chochote mimi nina imani sana, una imani gani? Maandiko pia yanasema una nini usichokipokea, imani inatokea wapi? Yesu alisema pasipo mimi hamwezi kufanya jambo lolote, hata useme una mamlaka, mamlaka uliyonayo sio yako," alionya.

Aliongeza kuwa kama ungekuwa na mamlaka yako, basi yeyote unayetaka kumfufua ungemfufua na yeyote unay-

etaka kumponya, ungemponya lakini siyo.

"Mwanangu nenda kachanjwe haraka, mtumishi wa Mungu nenda kachanjwe, bado Mungu ana kazi na wewe, hujaimaliza, anataka akutumie wewe ili uweze kuwasaidia watu wengine," alisema.

Askofu Kakobe alisema hivi sasa watu wameanza kusema wameanza kuweka 'busta' kwamba sasa hata mtu aliye pigwa chanjo ya kwanza na ya pili imekuja nyingine.

Alisema hata kama zingekuwa chanjo ngapi, wewe chanjwa tu kwa kuwa hazipunguzi chochote.

"Tunameza vidonge mara ngapi na kubadilisha dawa mara ngapi kwa ajili ya tatizo ambalo halijaondoka?" aliohoji.

Janga sugu la 'dadapoa'

Na Waandishi Wetu

UNAPOWATAJA kinadada wanaoranda mitaani na kwa lafudhi iliyozeleka mtaani ya 'dadapoa', si kitu kigeni hasa kwenye kona za miji mingi nchini.

Vilevile, tabia na vita vya kuikabili ni kongwe lakini mafanikio yake ni kiza kinene, watu wanazaliwa hadi uzee wao. Kwa nini?

Nipashe imetafiti na kuibua mzizi ulio mtambuko, ukibeba sheria, ustawi wa jamii hadi teknolojia mtaani ambapo magwiji wa usalama, sheria, wasimamizi wa kijamii wali-ozama katika taaluma na uzoefu, wote kwa umoja wao bado wanakuna vichwa katika kupata majibu sahihi mithili ya suluhisho la kudumu linavyotafutwa kwa majanga kama corona, UKIMWI na Ebola.

Mbinu kuu kutoka kwa dadapoa ni ushirikiano wao mkubwa wakiwa na vituo vikuu vya biashara, maeneo mengi yenye kumbi za starehe mkoani Dar es Salaam yakiwa sehemu ya mfano wa moja kwa moja wa kadhia hiyo.

Nipashe imebaini dadapoa wengi ni vijana na 'watoto wa mjini' ambao kwa wepesi wa umri na ushirikiano wao ni mahiri kusoma matobo ya sheria na mbinu za dola.

UHALISIA ULIVYO

Ni majira ya saa nne usiku, kwenye mandhari ya mwanga hafifu, kijana wa kike anaonekana akilifuata gari linalopita kwa mwendo usio wa haraka katika eneo maarufu kwa starehe la Corner Bar lililoko Sinza Africasana wilayani Kinondoni, Dar es Salaam.

Uvaaji wake uliochagizwa na sketi fupi na hata mtindo wake wa kutembea kwa mbwembwe, vyote vinaonekana kuwa mitego ya wazi kwa anayemfuata kwenye gari hilo.

Waandishi wa Nipashe waliokuwa wanzunguka mitaani, wanaguswa na mtindo huo wa maisha na kuamua kutekeleza jukumu kwa mujibu wa taaluma kujua kiini cha kijana huyo kutumbukia kwenye biashara hiyo.

Chausiku (sio jina lake halisi) anabainisha kuwa miaka minne iliyopita, akiwa nyumbani kwao mkoani Mwanza, aliona tangazo kwenye mtandao wa kijamii kwamba kuna hoteli jijini Dar es Salaam inahitaji mfunyakaizi.

Baada ya kuangalia vigezo vilivyohitajika, Chausiku (26) aliamua kuwasilisiana na wahuika, akisimulia kilichojiiri:

"Niliamua kufunga safari kutoka Mwanza kuja Dar es Salaam kikazi. Makubaliano ya mshahara wangu yalikuwa ni Sh. 180,000. Kiasi hiki kilikuwa kidogo sana kwangu kulinganisha na mahitaji yangu.

"Wakati ninatoka Mwanza, nilimwacha kwa mama yangu mzazi mtoto wangu mwenye umri wa mwaka mmoja (mtoto wa kike). Kuna mwanamume alinipa mimba, akanichukua tu-kaishi pamoja kwa miezi kadhaa tukashindwa kuelewana nikaamua kurudi nyumbani.

"Sasa hapa Dar mshahara wa laki na themanini (Sh. 180,000) ikawa ngumu kwangu kumudu maisha ya hapa na kuwahudumia kule nyumbani Mwanza.

"Nilishindwa kulipa kodi, kulea familia yangu kijijini na nilishindwa kujipatia mahitaji yangu binafsi kwa wakati.

"Huo ndio ukawa mwanzo wangu wa kujiingiza katika biashara hii. Kwa sasa inanipatia pesa kwa haraka na ninaweza kutimiza mahitaji yangu.

"Pamoja na kwamba biashara hii hunipatia kipato cha haraka, imekuwa na vikwazo vingi ikiwamo kukamatwa na polisi. Kuna wakati mteja anakataa kukulipa pesa na hapo tayari unameshakutana naye.

"Kuna wakati unapata mteja anakuibia,

- Namna wanavyowazidi mbinu ustawi wa jamii kila kukicha
- Vigogo polisi wakiri chenga zao kali
- Wanasheria: Ni vigumu kuwanasa



Baadhi ya madadapoa wakiwa mawindoni usiku kando ya moja ya barabara za mkoa wa Dar es Salaam. **PICHA: MTANDAO**

mwingine anatoa vitisho vikali unapodai pesa yako na wapo wateja wanalazimisha kukuingilia kinyume na maumbile."

Uchunguzi wa Nipashe umebaini kuwa mbali na maeneo hayo ya Sinza, vitendo hivyo vya ukahaba pia vinafanyika kwenye maeneo mengine ya Mkoa wa Dar es Salaam yakiwamo Ubungo, Urafiki, Riverside, External, Manzese, Magomeni, Friends Corner, Jangwani, Fire, Njiapanda Muhimbili, Kinondoni Studio, Masaki na Oysterbay.

Maeneo mengine ni Kimboka (Buguruni), Tabata Magengeni, Segerea, Kinyerezi, Temeke Mwisho, Sudan, maarufu kwa Wahaya, Mbagala Kizuiani, Zakhem na maeneo yanayotazamana na Mlimani City Barabara ya Sam Nujoma.

Nipashe pia imebaini baadhi ya wanandoa wanashiriki katika vitendo ama kwa kuwa sehemu ya dadapoa wanaosaka wateja au wanaume wanaolala na dadapoa hao kwa makubaliano ya malipo ya fedha.

Vilevile, udadisi wa gazeti hili umebaini dadapoa wana nyumba walizopanga ambazo hufanyia vitendo hivyo na wengine hufuatana na wateja wao hadi nyumba za kulala wageni wanakotimiziana haja zao.

"Watu hawa wamekuwa kero kubwa katika maeneo yetu haya kwani wanaharibu maadili ya watoto wetu kutokana na lugha zao chafu na mavazi yao ya ovyo.

"Pia wamekuwa wakituchafulia mazingira yetu kwa hali ya juu kwani wamekuwa wakitupa ovyo mipira wanayotumia katika shughuli zao. Mbaya zaidi, baadhi yao hufanya mambo yao nje ya nyumba za watu," analalamika Juma Massawe, mkazi wa Sinza.

Mwenyekiti wa Serikali ya Mtaa wa Mpakani A wilayani Kinondoni, Jamila Mbowe, anasema jitihada zao kukabiliana na vitendo hivyo zimekuwa zikikwazwa na adhabu kuwa ndogo.

Anabainisha kuwa dadapoa anapokamatwa na kufikishwa kituo cha polisi, analipa faini ya Sh. 50,000 ambayo kwa mtazamo wake ni adhabu ndogo.

"Kutokana na kiwango cha faini kuwa kidogo biashara hii haikomi. Madadapoa wana ushirikiano mkubwa, mmoja wao akikamatwa, wanachangishana wanamlipia faini anarudi kwenye biashara," anabainisha.

Jamila anashauri kufanyike marejeo ya kisheria ili kuwe na adhabu kubwa dhidi ya wanaojihusisha na ukahaba nchini.

Kiongozi huyo anataja mkakati wao wa pili ni kutoa elimu kwa wanaofanya biashara hiyo, akibainisha kuwa tayari wamefungua ofisi waliyoipa jina la 'Angels', mahususi kwa kundi hili kupewa mbinu za kujijiri kunakokwenda sambamba na kukopeshwa mtaji wa kufanya biashara halali.

USTAWI WA JAMII

Rukia Mwinyi, mmoja wa wahadhiri katika Taasisi ya Ustawi wa Jamii mkoani Dar es Salaam, anabainisha kiini cha vijana kutumbukia kwenye vitendo vya ukahaba.

Mratibu huyo wa Programu ya Ushiriki na Jamii inayotekelezwa na taasisi hiyo, ana ushuhuda kutoka kwa wanaojihusisha na vitendo hivyo, ukitaja hali ngumu ya maisha na mtindo wa maisha ni sehemu ya mzizi wa tatizo.

"Tuliwahi kuongea na mmoja wa hawa

dadapoa na alidai sababu kubwa ya kujiingiza kwake kwenye biashara hiyo ni umaskini.

"Kwamba mtu anakosa mahitaji binafsi na anaona biashara ambayo inalipa na kupata hela kwa haraka ni hiyo, hivyo anaamua kujikita kwenye biashara ya namna hiyo.

"Sababu nyingine ni hulka ya mtu binafsi. Mtu anao uwezo wa kujikimu kimaisha lakini anaamua tu mwenyewe kujiingiza kwenye biashara ya namna hiyo.

"Tuliwahi kufanya uchunguzi ambao ulibaini dadapoa wengi hapa maeneo ya Africasana sio wakazi wa hapa ila wanaamua tu kuja hapa kwa sababu ya uwapo wa wateja wao," anabainisha.

Mhadhiri huyo anabainisha hatua wanazochukua zinajumuisha uanzishaji wa programu ya kushirikiana jamii na ofisi ya kata kupitia Ofisa Mtendaji, Ofisa Afya na wanchi wenyewe.

"Moja kati ya mikakati tuliyofanya kwa kushirikiana na kamati ya utendaji ni pamoja na kufanya msako maalum, yaani kupita mtaa kwa mtaa na kuwakamata hao madadapoa.

"Wakishakamatwa pale wanapeleka ofisi za kata. Huko sisi tunatoa wataalamu kwenye taasisi yetu na kuwapeleka kufanya nao maongezi kujua kwa nini wamejikita kwenye biashara ya namna hiyo na athari wanazopata.

"Hawa madadapoa wanakumbana na masibu mbalimbali kama kutolipwa hela yao au kuibiwa na kadhalika."

"Mahojiano haya yamezaa matunda kwa baadhi yao ambao wameonesha ushirikiano na kujitua katika biashara hiyo."

Mhadhiri huyo anasema kuwa mbali na kuwapa elimu ya kuwasaidia kuachana na biashara hiyo, wanaoamua kujitua kwenye kundi hilo na kujikita kwenye ujasiriamali, wamekuwa wakipasaidia kupata mikopo ya kuendesha biashara halali kutoka kwa kampuni na taasisi zinazokopesha.

USHUHUDA POLISI

Kamanda wa Polisi Kanda Maalum ya Dar es Salaam, Jumanne Muliro, anaviomba vyombo vya habari kuwa sehemu waratibu wa elimu kwa wanaume wanaowapa fedha dadapoa kwa lengo la kukidhi haja zao za kimwili.

"Wanaume wakiacha kuwafuata huko mtaani, mara moja watakosa soko na wataachana na vitendo hivyo. Mimi kwa sasa sitatoa SMG kwenda mitaani kukamata dadapoa, ninapambana na majambazi na wahalifu," anasema.

Dadapoa hawako Dar es Salaam pekee, bali maeneo mengine nchini.

Kamanda wa Polisi wa Mkoa wa Shinyanga, George Kyando, anasema kumekuwa na ugumu kwao kudhibiti kadhia hiyo kwa kuwa udadapoa sio kosa la jinai.

"Sioni kifungu cha sheria ambacho kinakataza udadapoa au watoto wa mitaani, mtu yupo kwake, watu wanakwenda pale wanalipa, wanafanya ngono, ila ukiweka danguro hapo ni kitu kingine," anasema.

Kamanda Kyando anasema kutokana na ukakasi huo wa kisheria, dadapoa wanaposimama barabarani kwa lengo la kusaka wateja, hukamatwa kwa kosa la uzembe na uzururaji.

"Katika mkoa wangu, dadapoa wamebadilisha namna ya kutafuta wateja, hawasi-mami tena barabarani kusimamisha magari. Wanachofanya sasa wanakaa baa kama wa

RIPOTI MAALUM

Janga sugu la 'dadapoa'

INATOKA UK.4

teja wengine, mtu akimtaka anamnunulia bia wanakubaliana wanakwenda, sasa huyu unamtambua?" anahoji.

Kamanda Kyando anazama zaidi katika kulichambua kundi hilo, akibainisha kuwa wengi wanaojihusisha na vitendo hivyo ni wenye umri wa balehe wakifuatwa na wenye umri wa kati na watu wazima.

Kamanda wa Polisi Mkoa wa Mbeya, Ulrich Matei, pia anakiri mkoa wake kukumbwa na vitendo hivyo, akilitaja eneo liitwalo Mafiati kuwa hatarishi kwa ustawi wa jamii.

"Mabinti wanakaa pale, unaweza kusema hawa wana shughuli gani? Au ni wanafunzi wa chuo fulani? Watu wanawaita majina yote, kuna baa ipo karibu inayofunguliwa saa 24, wanasimama hapo.

"Kwa sasa Jeshi la Polisi tunawakamata kwa sababu kama ni elimu tumeshawaelimisha sana waache na watoke pale, tukiwakamata tunawapeleka kituo cha polisi kisha tunawafikisha mahakamani kwa kosa la uzembe na uzururaji na wengi wamekuwa wakipeleka mahakamani na wanalamika.

"Wakiona gari la polisi wanakimbia, kwa hiyo, tunaendelea na misako kwa kutumia sheria ili kuwalazimisha waondoke maana tumeshawafundisha wasifanye wanayofanya pale," anasema.

Kamanda Matei ana angalizo kwamba uchunguzi wao umebaini wanaofanya vitendo hivyo sio wanafunzi lakini mavazi yao yanashabihiana na ya 'watoto wa shule'.

"Wengi tukiwahoji wanasema wanatoka mikoa mingine kama Ruvuma na Njombe, wanakuja hapa Mbeya mjini wanafanya hayo, umri wao ni kati ya miaka 15 na 30 na sababu kubwa wanazotumbia ni kujipatia kipato.

"Zipo nyumba za kulala wageni maeneo hayo ya Mafiati wamepanga kama sehemu yao ya kuishi. Kwa hiyo wakiwachukua vijana, wanawapeleka huko," Kamanda Matei anafafanua.

Hata hivyo, anabainisha kuwa wanapowafikisha mahakama za mwanzo, ni mara chache kusikia wamehukumiwa ki-

fungo gerezani.

Anabainisha mikakati yao kuwanusuru vijana dhidi ya kadhia hiyo inajumuisha kuwapa elimu kupitia dawati lao la jinsia kwa kushirikiana na taasisi zisizo za kiserikali.

Kamanda wa Polisi wa Mkoa wa Njombe, Hamis Issa, alisema katika kukabiliana na matatizo hayo wamekuwa wakitoo elimu kwa jamii kutambua umuhimu wa familia.

"Matatizo haya yanaanzia kwenye familia, hivyo tulichobaini ili kukabiliana nayo ni kwenda huko huko kutoa elimu ili wazazi wajue wajibu wao kwenye malezi ya watoto wao," anasema.

Kamanda Issa anabainisha uzoefu wake kwamba majira ya baridi kundi hilo la dadapoa limekuwa halionekani mtaani, lakini wakati wa mavuno ambao unakuwa na malori mengi yanayokwenda mkoani humo kuchukua mizigo, hujitokeza kwa wingi.

KUTOKA KWA WANASHERIA

Wakili wa Kujitegemea, Jebra Kambole, anasema hakuna sheria inayowabana wanawake wanaojiuza (dadapoa), bali iliyopo inawabana wamiliki wa madanguro.

"Hakuna sheria ya kuwabana moja kwa moja madadapoa, sheria iliyopo inawabana wanaomiliki madanguro na baa zinazotumika kufanya biashara hiyo.

"Mmiliki wa danguro anashtakiwa kwa kosa la kuendesha danguro na akipatikana na hatia anahukumiwa kwa mujibu wa sheria," anasema.

Wakili Kambole anasema dadapoa akikamatwa, hushtakiwa kwa makosa ya uzururaji katika Mahakama ya Jiji na wakipatikana na hatia wanalipa faini ambayo ni kuanzia Sh. 50,000 hadi 200,000.

Anasema wanaoshindwa kulipa faini, wanakwenda jela miezi sita lakini uzoefu wake unaonyesha kesi hizo mara nyingi haziendelei mpaka mwisho.

"Hizi kesi huwa haziendeshwi mpaka mwisho, wapo wanaokiri wanahukumiwa na wapo wanaokana mashtaka, hawa wakidhaminiwa, baadhi yao hawarudi tena mahakamani," anabainisha.

Wakili Casto Rweikiza pia anaungana na wakili mwen-

zake kwamba hakuna sheria inayowabana moja kwa moja dadapoa, akibainisha kuwa wamekuwa wakishtakiwa kwa makosa ya kudhalilisha utu.

Anasema kuyathibitisha makosa ya kujiuza ni vigumu kutokana na uhitaji wa uthibitisho kwamba aliposimama au eneo ulipomkuta alikuwa akijiua.

Rweikiza anasema wamiliki wa madanguro hushtakiwa hata kwa makosa ya kufanya biashara haramu ya binadamu ambayo adhabu yake iko kisheria.

"Ukamiliki danguro kisheria unashtakiwa kwa kuzuia uharu wa mtu, ukikamatwa una watu umewahifadhi, ukashindwa kujieleza wako kwa ajili ya nini, hakuna taarifa za uwapo wa watu hao, hawana kazi yoyote, unaweza kushtakiwa kwa makosa mawili.

"Kwanza; unashtakiwa kwa kuwa na nia ovyo, kumiliki danguro na kosa la pili unaweza kushtakiwa kwa kufanya biashara haramu ya binadamu," anafafanua.

Wakili huyo anarejea kifungu cha namba 4(5) cha Sheria ya Biashara Haramu ya Binadamu inatoa adhabu ya kulipa faini Sh. milioni tano na isiyozidi Sh. milioni 10 au kwenda jela kutumikia kifungu cha miaka miwili hadi 10.

"Kifungu namba 4(1a) cha Sheria ya Biashara Haramu ya Binadamu kinazungumzia madanguro, usinzi, umalaya na makosa yote hayo adhabu yake ni faini Sh. milioni tano na isiyozidi Sh. milioni 10 ama jela miaka miwili na isiyozidi miaka 10," Wakili Casto anafafanua.

Ukhaba na madanguro sio kadhia inayoikumbuka Tanzania pekee bali iko kwenye mataifa mengi duniani.

Katika kitabu chake cha 'Mzee Rukhsa, Safari ya Maisha', Rais wa Awamu ya Pili, Mzee Ali Hassan Mwinyi, anabainisha namna alivyokabiliana na makahaba alipofika Italia wakati wa safari yake ya kurejea nchini akitokea masomoni Uingereza.

Imeandaliwa na Haika Christopher (SJM), Leyla Joho (TUDARCO) na Sehellah Nakamba (SJM). Taarifa za zaida: Romana Mallya na Kulwa Mzee.

NOTISI / TANGAZO

DESTENI COMPANY LIMITED, MUDU COMPANY LTD, NUTMEG AUCTIONEERS & PROPERTY MANAGERS CO.LTD, LEGENDS AUCTION MART LTD, SALEI AUCTION MART LTD, CHAMPION AUCTION MART, MAKI RECOVERIES LTD, PSALM AUCTION MART, MALAPA AUCTION MART, HEDANE ENTERPRISES LTD, KILICRAALS AUCTIONEER, MASE INTERNATIONAL LTD, TAUSI AUCTION MART, MASETO AUCTIONEER AND DEBT COLLECTORS, JY AUCTIONEERS CO.LTD, SMARKCORE GROUP LTD, WAUNGWANA AUCTION MART LTD, BEST GROUP LTD, NGOMENI AUCTION MART, MOPEH COMPANY LTD, kwa mamlaka tuliopewa na Jamhuri ya Muungano Tanzania, chini ya benki ya AKIBA COMMERCIAL BANK PLC, tunatoa notisi ya kulipa madeni kwa wadaiwa wafuatao ndani ya siku 14 kuanzia tangazo hili, Vinginevyo, tutafanya minada ya hadhara kama ratiba inavyoonyesha.

NA	JINA LA MDAIWA	TAWI ALILOKOPA	JINA LA MWENYE DHAMANA	AINA YA DHAMANA	MAHALI DHAMANA ILIPO	TAREHE YA MNADA
1	OMARY SAIDI MNEMBWE	UBUNGO	OMARY SAIDI MNEMBWE	NYUMBA	KIBAHA MAILI MOJA	30/08/2021 NA KUENDELEA
2	JUMA SHABANI MAGAZI	UBUNGO	JUMA SHABANI MAGAZI	NYUMBA	MTAA WA KILIMAHWEWA MAILIMOJA WILAYA YA KIBAHA	9/09/2021 NA KUENDELEA
3	DOTO HARUN MSUYA	UBUNGO	DOTO HARUN MSUYA	NYUMBA	MTAA WA TANGINI MAILIMOJA WILAYA YA KIBAHA	30/08/2021 NA KUENDELEA
4	VERONICA CLEMENCE MAKASI	UBUNGO	MARIAM HEROZONI MBILINYI	NYUMBA	BUZA MAKANGARAWE WILAYA YA TEMEKE	12/09/2021 NA KUENDELEA
5	RAYMOND EVODIUS KAMBANGWA	UKONGA	RAYMOND EVODIUS KAMBANGWA	NYUMBA AMBAYO HAJAKAMILIKA	KIGEZI CHINI KATA YA BUYUNI WILAYA YA ILALA, INA HATI YA MAUZIANO	7/9/2021 NA KUENDELEA
6	FELISTER EFREM MASAWA	UBUNGO	FELISTER EFREM MASAWA	KIWANJA	TEGETA A, WILAYA YA KINONDONI	12/09/2021 NA KUENDELEA
7	MAJID ABBAS SANZE	UKONGA	MAJID ABBAS ZANSE	NYUMBA	VIWEGE KATA YA MAJOHE WILAYA YA ILALA	10/09/2021 NA KUENDELEA
8	MARIANA PATRICK SEDA	UKONGA	MAILA MICHAEL BINA	NYUMBA	KINYAMWEZI PUGU WILAYA YA ILALA	2/09/2021 NA KUENDELEA
9	AMA ABDALLAH KIPENDE	UKONGA	AMA ABDULLAH KIPENDE	NYUMBA	KISARAWA	7/09/2021 NA KUENDELEA
10	ABDALLAH SEIF MATIMBWA	UKONGA	ABDALLAH SEIF MATIMBWA	NYUMBA	VIWEGE KATA YA MAJOHE WILAYA YA ILALA	10/09/2021 NA KUENDELEA
11	VICTOR STEVEN MANG'ANA	UKONGA	VICTOR STEVEN MANG'ANA	NYUMBA	MWEMBE MADAFU UKONGA WILAYA YA ILALA LESENI NAMBA ILA/UKG/MDF/8/100	2/09/2021 NA KUENDELEA
12	FELIX WOINDUMI NKYA	TEGETA	FELIX WOINDUMI NKYA	NYUMBA	WAZO CHINI	30/08/2021 NA KUENDELEA
13	YOHANA AMOSI YARED	KARIAKOO	FRANSISCO LEO KWEKA	NYUMBA	KIBADA CHANGANYIKENI, PLOT NO. 110, BLOCK 8	30/08/2021 NA KUENDELEA
14	IDDI MUSA NLETE	KARIAKOO	IDDI MUSA NLETE	NYUMBA	VINGUNGUTI, MJI MPYA STREET	3/09/2021 NA KUENDELEA
15	GODFREY NGAVISHE PROSPER	MOSHI	GODFREY NGAVISHE PROSPER	GARI TOYOTA COROLLA T931CKA	MOSHI MJINI	30/08/2021 NA KUENDELEA
16	AUGUSTINO KILUNDE SANGA	UBUNGO	AUGUSTINO KILUNDE SANGA	NYUMBA	TANDALE	30/08/2021 NA KUENDELEA
17	SABRINA SALMIIN RAJABU	TANDALE	SAIDI RAMADHANI MAGONA	NYUMBA	KAGERA MAKURUMLA-MAGOMENI	2/09/2021 NA KUENDELEA
18	AISHA BONIFACE KAPECHE	MWANZA	AISHA BONIFACE KAPECHE	NYUMBA	MTAA WA KENYERERE	30/08/2021 NA KUENDELEA

MASHARTI YA MNADA

- Mnunuzi atalazimika kulipa 25% ya bei ya nyumba au kiwanja papo hapo baada ya mnada kumalizika na 75% itakayobaki italazimika kulipwa ndani ya siku 14.
- Ikiwa mnunuzi atashindwa kutimiza sharti lolote la mnada kuhusiana na malipo ya awali, hatarudishiwa pesa yoyote aliyokwisha ilipa.
- Kwa mawasiliano zaidi; tupigie **simu no. 0692836202 / 0743885084 / 0768672367 / 0714939933 / 0715363537 / 0715467455**
- Iwapo ndani ya siku 60 mnunuzi hajakabidhiwa nyumba benki itarudisha kiasi cha fedha kilichokwenda na mnunuzi benki bila gharama yeyote.

Nipashe

MWANGA WA JAMII

Kurejea kwa uaminifu sifa njema kwa nchi

KATIKA mkutano mmojawapo wa Bunge, ilielezwa kuwa uaminifu miongoni mwa Watanzania umepungua kiasi kwamba hata baadhi ya wawekezaji wamekuwa wakikimbia nchi.

Ilielezwa kuwa kukosekana huko kwa uaminifu kulitokana na vijana wengi wa Kitanzania kutokuwa na juhudi katika kazi, wizi na ubadhirifu wa mali na fedha za wawekezaji.

Spika wa Bunge, Job Ndugai, katika mkutano huo aliweka bayana kwamba baadhi ya wamiliki wa viwanda na taasisi nyeti kama benki na hospitali, wanaogopa kuwaachia vijana wa kitanzania ofisi au kuwapa jukumu la kusimamia maeneo nyeti kwa kuhofia kuibiwa.

Kiongozi huyo wa mhimili wa kutunga sheria alisema wenye mali hao wanahofu kuwa nje ya shughuli zao kutokana na tabia zilizoengeka miongoni mwa vijana kutaka mafanikio ya haraka kwa kukwapua vile walivyoaminiwa kuvisisimamia au kuvitunza.

Sambamba na hofu ya kuibiwa, wawekezaji hao walikuwa na mawazo hasi dhidi ya Watanzania kuwa hawapendi kufanya kazi kwa kujituma bali hufanya kwa mazoea. Kwa maneno mengine, ni watu wa maneno zaidi kuliko vitendo.

Hatua hiyo ilisababisha pia baadhi ya vijana kutaka kupata mafanikio ya haraka kwa kuiba jambo ambalo liliwafanya baadhi ya taasisi kuajiri watu kutoka nje kwa kuogopa kuibiwa. Kuwapo kwa kasumba hiyo miongoni mwa vijana kunasababisha wawekezaji au taasisi za ndani kuajiri watu kutokana mataifa mengine ilhali wapo Watanzania wenye elimu nzuri na sifa za kushika nafasi hizo.

Hata hivyo, kuna habari njema iliyomkariri Waziri Mkuu Kassim Majaliwa, kwamba Watanzania wamebadilika na kuwa waaminifu wakubwa kwa kufanya kazi mbalimbali, hivyo kujizolea sifa kemkem nje ya nchi.

Majaliwa, akiwa katika ziara kwenye mradi wa machinjio ya kisasa ya Nguru Hills, Mvomero mkoani Morogoro kujionea maendeleo ya uwekezaji wa viwanda jana, alisema Watanzania kwa sasa wamekuwa waaminifu na kuwa kivutio cha wawekezaji katika sekta ya viwanda tofauti na ilivyokuwa awali walipokuwa wakisifika kwa wizi na udokozi.

Kiongozi huyo alisema kila anapopita nje na ndani ya nchi kwenye viwanda na shughuli za wawekezaji, amekuwaa akipokea sifa kwamba sasa hivi Watanzania ni waaminifu na wachapakazi, hivyo kuleta matumaini na faraja ya uwekezaji nchini.

Sifa hiyo kwa vijana wa Kitanzania ni ya kupongezwa na imefungua ukurasa mpya kwa vijana wengi ambao kwa miaka mingi wamekuwa wakikabiliwa na tatizo la ajira. Kurejea kwa imani miongoni mwa wawekezaji juu ya Watanzania, ni hakika kwamba wale wenye sifa za kuajiriwa sasa watakata kazi katika taasisi na miradi mbalimbali ndani na nje ya Tanzania.

Hata hivyo, wahenga wanasema mgema akisifiwa tembo hilitia maji, hivyo sifa hiyo isiwafanye baadhi ya vijana kubweteka bali iwe chachu katika kufanya kazi na kuaminiwa hata katika nafasi za juu katika uongozi wa taasisi mbalimbali.

Tunasema hivyo kwa sababu baadhi ya Watanzania, wakiwamo waliostaafu utumishi na wengine wakiwa ukingoni, wamefanya mambo makubwa katika taasisi za kimataifa kiasi cha kuipatia nchi sifa njema.

Ni imani kwamba kama vijana na Watanzania walioko katika nafasi mbalimbali wataendelea sifa hizo, Tanzania itazidi kupaa katika uaminifu kwenye medani ya kimataifa na hatimaye wananchi wengi zaidi wakafaidika na fursa za ajira ndani na nje ya nchi.

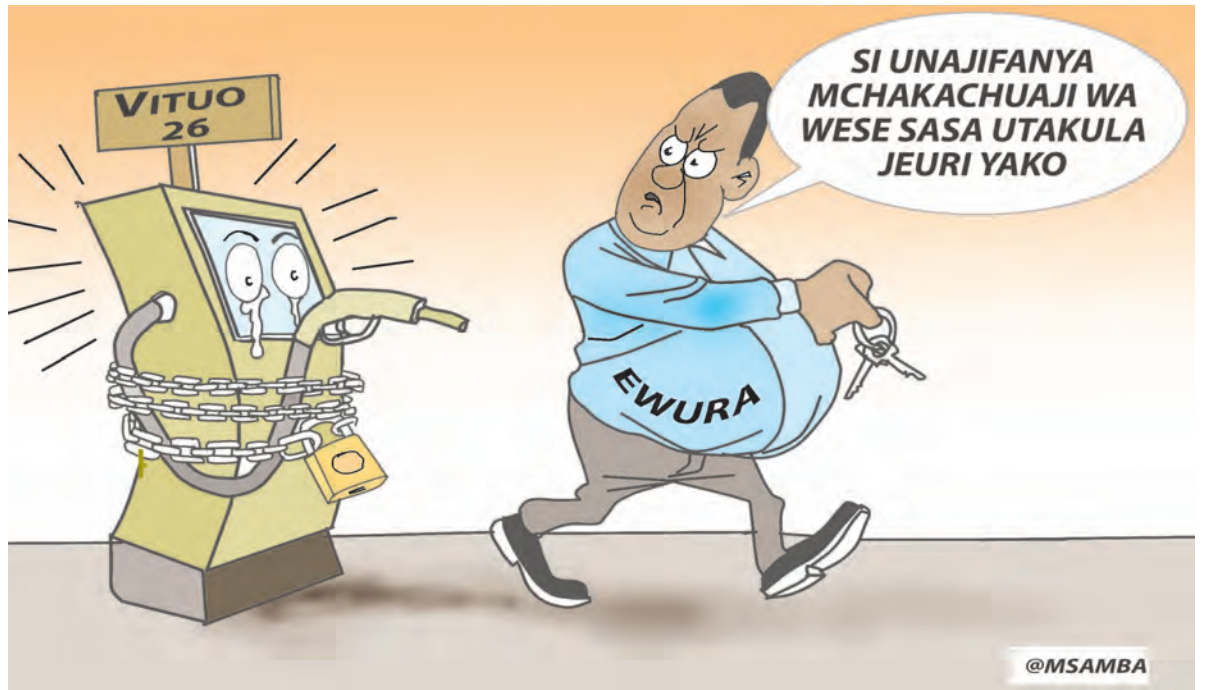

Na Sabato Kasika

Muongwana Lazima Nilonge

Wasiopita juu ya madaraja wakati wa kuvuka barabara watozwe faini

SERIKALI imejenga madaraja ya waenda kwa miguu, kwenye baadhi ya maeneo yenye msongamano wa watu, ili kuwaepusha na ajali za barabarani zinazoweza kuwapatwa wasipotumia madaraja hayo.

Miongoni mwa madaraja hayo ni ya Manzese, Buguruni, Ubungo karibu na stendi ya zamani ya mabasi ya mikoani, Kimara Mwisho na Mbezi Bondeni Barabara ya Bagamoyo, ambayo baadhi ya walengwa hawayatumii.

Daraja lililoanza kujengwa ni la Manzese ili walengwa walitumie lakini baadhi yao walikuwa hawalitumii na kusababisha serikali ilazimike kuweka uzio wa vyuma kutengani-sha barabara, ili wapite juu ya daraja.

Hata hivyo, juhudi hizo ni kama ziligonga mwamba, kutokana na baadhi ya watu kupanda juu au kupita chini ya uzio huo kuvuka ng'ambo ya pili ya barabara bila kujali usalama wao.

Uzio wa vyuma uliwekwa eneo la Manzese, ulishaondolewa baada ya kupanuliwa kwa Barabara ya Morogoro, lakini umuhimu wa watu kujali usalama wao kwanza kwa kutumia daraja hilo bado uko pale pale.

Madaraja ya Buguruni, Mbezi Bondeni, Kimara Mwisho, yote yamewekwa uzio wa vyuma kwa lengo la kuhakikisha waenda kwa miguu wanapita juu, lakini bado wapo wanaokwepa kuyatumia.

Hali hiyo pia imeanza kujitokeza kwenye daraja jipya ambalo limejengwa Mbezi Mwisho kwa ajili ya abiria wanaotoka na kuingia kwenye stendi ya mabasi ya mikoani ya Magufuli iliopo eneo hilo.

Daraja hilo lilianza kutumika wiki hii, lakini ajabu ni kwamba baadhi ya watu hawajali upana wa barabara ya Morogoro na wingi wa magari wanavuka kwa kupishana na magari hayo wakati daraja lipo.

Hatua hiyo inaonyesha kuwa huenda serikali ikalazimika kuweka uzio kwenye eneo hilo, ili kuepusha watu hao na ajali ambazo wanaweza kukumbana nazo na kuwasababisha vifo au majeraha.

Kwa mtazamo wangu, kuna haja ya kusaidia Watanzania kuheshimu taratibu, kanuni na sheria kwa kuwatoza faini wale wanaokwepa kupita juu ya daraja ili waone uchungu na kuachana na mtindo huo ambao ni hatari

kwao.

Kimsingi, serikali inatumia gharama kujenga madaraja kwa ajili ya usalama wa raia wake wanapovuka barabara, lakini wanapotokea wakorofi na kusababisha ijenge uzio, maana yake ni kwamba inaingia gharama zingine.

Ili kuepuka gharama za kujenga uzio kwa sababu ya watu wasiotaka kutii utaratibu, basi ni vyema nao wakaingia gharama kwa kutozwa faini badala ya serikali kujenga uzio.

Baada ya stendi ya mabasi ya mikoani khamia Mbezi Mwisho, eneo hilo kwa sasa lina msongamano mkubwa wa watu na magari, hivyo njia nzuri ya mtu kuwa salama ni kuvuka barabara kwa kutumia daraja.

Kitendo cha baadhi ya watu kuendelea kuvuka 'kienyeji' wakati daraja limeshaanza kutumika, ni dalili kwamba huenda wakasababisha ajali ambazo wangeweza kuziepuka kwa kupita juu ya daraja.

Wakati madaraja ya Manzese na Kimara yanafunguliwa, baadhi ya wale waliokataa kuyatumia, waligongwa na magari, hadi serikali ikaamua kuingia gharama kwa kuweka uzio, ili kuwanusuru.

Ingekuwa vyema na wao kuingia gharama ili waone umuhimu wa kutii taratibu badala ya kufanya wanavyotaka. Si vibaya mtu atakayematwa kwa kutovuka juu ya daraja atozwe faini.

Katika mwendelezo huo wa kukwepa daraja, wapo abiria wa mabasi ya mwendokasi wanaotokea katikati ya jiji ambao hulazimika kushukia Kimara Korogwe ili wasipite juu ya daraja lililoko Kimara Mwisho.

Wanaposhuka eneo hilo la Kimara Korogwe, hulazimika kutafuta usafiri mwingine wa daladala au bajaj za kuwafikisha Kimara Mwisho kwa kuwa wanaona shinda kupanda juu ya daraja.

Hao ndio wale ambao wanaona kutumia dakika chache kupanda na kushuka upande wa pili ni mtihani mkubwa, hali ambayo husababisha foleni za magari eneo la Kimara Korogwe.

Inawezekana wakawapo wenye matatizo ya kiafya hali inayosababisha washindwe kupanda juu ya madaraja ili kuvuka upande wa pili wa barabara, lakini kwa wale ambao ni wazima, ni vyema wakajali usalama wao.

Nipashe hutolewa na kuchapishwa na:

THE GUARDIAN LIMITED

Mhariri Mtendaji: Beatrice Bandawe

Meneja Usambazaji na Masoko: Emmanuel Lyimo, 0716 500500

Mapokezi: 0745 700710

Matangazo: 0782 253676

Baruapepe: advertise@guardian.co.tz

Website: www.ippmedia.com

www.epaper.ippmedia.com

FIKRA MBADALA



Na Pascal Mayalla

WIKI hii lilitokea jambo kubwa la Rais Samia Suluhu Hassan kufanya mahojiano na BBC. Mahojiano ambayo yamembandisha juu katika chati za kimataifa pamoja na Tanzania kama nchi inayofuata utawala wa sheria, inayoheshimu uhuru wa habari na kufuata demokrasia.

Lakini baadhi ya majibu yamesababisha migongano kwa kuzua maswali zaidi kuliko majibu. Kubwa kuliko, mahojiano hayo, yakasababisha kisa na mkasa, kwa gazeti la chama tawala - Chama Cha Mapinduzi (CCM), Uhuru, kufungwa kwa kosa la kumlisha maneno Rais Samia.

Wahenga wana msemu kwamba mgeni njoo, mwenyeji aone. Hii ni kutokana na chombo cha habari cha nje, Shirika la Utangazaji la Uingereza (BBC), kuwa ndicho cha kwanza kufanya mahojiano ya ana kwa ana na Rais wetu. Huo ni uthibitisho kwamba vyombo vyetu vya habari vya ndani vimelala usingizi.

BBC ni mgeni ameviamsha baada ya mahojiano ya BBC, sasa mwenyeji, vyombo vya habari vya ndani, navyo vitamtafuta Rais Samia na kufanya nae mahojiano. Hivyo mgeni BBC, ametusaidia wenyeji kupona. Mahojiano hayo yametujengea picha nzuri kitaifa na kimataifa na Rais Samia kaonyesha uwezo.

Hoja zilizoibuliwa na mtangazaji wa BBC, Salim Kikeke kwa Rais Samia ni za msingi sana. Rais Samia kajibu vizuri kwa kuonyesha uwezo wa kujieleza kwa ufasaha na tena yameendeshwa kwa lugha mbili za Kiingereza na Kiswahili. Rais Samia ameonyesha uwezo wa kujieleza kwa ufasaha, kwa kujiamini na kueleweka, hivyo kuipandisha hadhi Tanzania, kitaifa na kimataifa.

Kweli tunao uhuru wa habari lakini sheria bado kandamizi

Ni matumaini yangu kuwa mwishoni mwa Septemba na Oktoba mwanzoni, Rais Samia atahudhuria kikao cha Baraza Kuu la Umoja wa Mataifa (UNGA) na kukaribishwa Media Gallery na kuzungumza na waandishi wa habari wa kimataifa bila wasiwasi wowote. Hiyo itakuwa mara ya kwanza kwa Tanzania baada ya miaka sita kutokuhudhuria kikao hicho cha juu cha Umoja wa Mataifa. Mtangulizi wake, Dk. John Magfuli (sasa marehemu), hakuwahi kuhudhuria kikao hiki hata mara moja kwa miaka yake yote mitano.

Japo mahojiano yalikuwa mazuri, maswali ya msingi yalijibiwa kikamilifu na kwa ufasaha, baadhi ya majibu ya Rais Samia, yalimtaaka muuliza maswali kuuliza maswali ya nyongeza, ili kuondoa sintofahamu mbalimbali. Mfano ni kwenye swali kuhusu uhuru wa habari, demokrasia hasa mikutano ya kisiasa, na swali kuhusu kukamatwa kwa Mwenyekiti wa Chama cha Demokrasia na Maendeleo (CHADEMA), Freeman Mbowe. Majibu ya Rais hayakujitosheleza, hivyo kulihitajika maswali mwendeleo (follow up questions), kitu ambacho hakikufanyika. Hatua hiyo ilisababisha majibu hayo kuzusha simtofahamu kadhaa. Naomba nisiingie zaidi huko kwa sababu makala hii ni kuhusu uhuru wa habari.

BAADA YA KISA MKASA

Mahojiano hayo yamesababisha kisa cha gazeti la Uhuru kumlisha maneno Rais Samia. Kisa hicho kikafuatiwa na mkasa wa gazeti hilo kufungwa. Kwanza, mmiliki mwenyewe, CCM, kwa kufungwa siku saba, kisha serikali nayo ikashusha rungu lake la kuongeza siku saba zingine. Hivyo kufungwa kwa siku 14.

Japo kosa ni kosa la kweli lakini kosa moja haliachi mke. Uhuru haikutendewa haki na wasomaji wa Uhuru nao hawakutendewa haki.

Kwa wote tuliosikiliza mahojiano yale, tunakubaliana kabisa kweli gazeti la uhuru limetenda kosa na hili ni kosa la kwanza kwa gazeti kongwe kama hili kuadhibiwa. Ni kiwa mwandishi mkongwe, kuna makosa kibao magazeti yanafanya tena makubwa kuliko hili, likiwamo gazeti la serikali Daily News.

Si tu kwamba huwezi kusikia yakikemewa, hivyo kufungwa kwa Uhuru ni mwanzo mzuri kwa Mkurugenzi mpya wa Idara ya Habari (MAELEZO) na serikali kuonyesha awamu hii haitaki nchezo kabisa, hakuna upendeleo wala kudekezana. Ukikosea tu, hata ukiwa nani, rungu linakushukia! Ila pia haki itendeke.

Kosa hili la kumlisha Rais Samia maneno, ni kosa la mtu mmoja tuu, lakini adhabu ni kwa gazeti lote, viongozi watatu, wafanyakazi wote wa Uhuru kutozalisha kitu siku 14. Kubwa kuliko ni kuwaadhibu wasomaji wote wa gazeti. Hii imeshusha sana hadhi (credibility) ya Uhuru hasa kwa watangazaji kupitia gazeti hilo. Kuna wengine ndio hawawezi kurudi tena! Lakini ukweli unabaki kwamba kosa moja haliachi mke. Uhuru ni kweli wamekosa lakini si kosa kubwa kusta-hili adhabu kubwa hivyo.

Tangu kupitishwa kwa Sheria (mpya) ya Huduma Za Habari, waandishi wa habari tumekuwa tukiipigia kelele kutokana na kuwapo vifungu kandamizi. Sheria zilizotumika kuliadhibu gazeti la Uhuru ni sheria halali kwa sababu imetungwa na Bunge letu tukufu na kuridhiwa, hivyo Mkurugenzi wa MAELEZO ametimiza wajibu wake lakini si sheria

ya haki.

Mamlaka ya Mkurugenzi wa Habari chini ya kifungu cha 9(b) cha Sheria ya Huduma za Habari Na.12 ya 2016 ni mamlaka kandamizi.

Baada ya kupitishwa sheria hii, waandishi kupitia Baraza la Habari Tanzania (MCT), tuliipinga baadhi ya vifungu kandamizi, hivyo ya kifungu cha 9(b) cha Sheria ya Huduma za Habari kinaifanya serikali kuamua kila kitu.

Haiwezekani serikali hiyo hiyo ndio mlalamikaji, mshitaki, mwendesha mashitaka, shahidi, hakimu na bwana jela! Kweli hili la Uhuru, hata sijui kama mhusika alipewa haki ya kusikilizwa kabla ya rungu la kufungwa kumshukia.

NINI KIFANYIKE?

Nashauri kosa linapofanyika, mtenda kosa apewe haki ya kusikilizwa. Kosa la kwanza apewe onyo, kosa la pili onyo kali na kosa la tatu aadhibiwe tena kwa kushtakiwa mbele ya chombo kingine.

Sisi waandishi wa habari, vyama vyetu vya habari, waziri wetu wa habari, mkurugenzi wa MAELEZO, wadau wa habari, tukae chini, tuichambue sheria hii. Tuondoe vifungu kandamizi, vikiwemo vilivyotumika kulifungia gazeti hilo ambavyo vilishapingwa katika Mahakama ya Haki Afrika Mashariki kwa kuwa ni kinyume cha Mkataba wa Afrika Mashariki. Mwaka 2019 mahakama hiyo iliitaka serikali ya Tanzania kuondoa vifungu hivyo ili tuwe na uhuru wa kweli na kamili wa habari.

Wasalaam

Pasco
pascomayalla@gmail.com
0754 270403

MADONGO YA MGAGAGIGIKOKO



Na Joseph Kulangwa

WEWE baba na wewe mama, mwanao ukimwona anakuja mbio akitoka chumbani huku akilia ameona mkia, utafanyaje? Bila shaka utashituka na kutaka kujua ni mkia wa nini.

Kama huchukuli uzito, unaweza kumdarau na kumwambia mtoto mwoga sana wewe, pengine umeona mkia wa mji mdogo anayependa kukaa kwenye kuta vyumbani.

Lakini ukiwa makini kidogo, unaweza kujiuliza pengine ni mkia wa panya, lakini mbaya zaidi unaweza kufikiria ni mkia wa nyoka. Inawezekana kwa sababu wote hao wanaweza kukaa chumbani.

Utapuuzwa tu kama ni wa mji, utakasirika kama ni wa panya, lakini utataka kuchukua hatua kama ni wa nyoka. Mji hana madhara makubwa sana mbali na kuramba miswaki na kukuachia bakteria.

Panya ni mharibifu, lazima atatafua na kama si nafaka basi nguo au nyaraka, ikiwa ni pamoja na noti ulizohifadhi kizembe. Nyoka hana mswalie Mtume, lazima aondoshwe ama kwa kufukuzwa au kuuawa.

Lakini la msingi ni kuhakikisha mkia aliouona mtoto unaondoshwa chumbani, kwa sababu si mahali

pake. Mzazi utafanya lolote kuhakikisha chumbani hakuna mji, hakuna panya wala nyoka.

Ndani ya Tanzania yetu kuna mikia. Wazazi wetu tumeshawambia na kuwapelekea kilio kuwa tuneona mikia ndani na sasa ni jukumu lao kuhakikisha inaondolewa kabisa ili tuishi kwa usalama na utulivu.

Kuna kelele kila mahali. Bei za bidhaa zinapanda kila kukicha na kusababisha ugumu wa maisha, sukari haishikiki, mafuta ya kula hayakamitiki, petroli na jamaa zake ndiyo kabisa.

Tunashuhudia sasa yale mambo ambayo yalishakoma ya uchakachaji mafuta ya petroli yanarejea polepole.

Kongole kwa Mamlaka ya Udhidihi wa Huduma za Nishati na Maji (EWURA) kwa kubaini mapema na kufungua vituo vya kuuzia mafuta a.k.a Sheli, kwa kufanya mchezo mchafu wa kutuathiri sisi na vyombo vyetu vya moto. Inashangaza hata baadhi ya waheshimiwa wabunge nao wana vituo vyenye uchuro huo.

Badala ya wao kukemea ujinga huu, ndio kwanza wanashiriki kuchakachua, wakifungua wahanikize kuwa wao ni watu spesho, wasiotakiwa kuguswa. Hapana, aliliye wembe mpe umkate sawia.

Kuna kelele za Katiba Mpya karibu

Tanzania inahitaji upasuaji mkubwa

kila kona, mbaya zaidi sasa tunaona kila ukuta na kila jiwe na kila bango, linaandikwa maneno ya kudai katiba hiyo na mengine sijui ya ugaidi na nini.

Inasikitisha zaidi, pale ambapo mabango ya usalama barabarani yanayotoa elimu kwa watumia barabara hususan wenye vyombo vya moto, nayo yanaandikwa kiasi cha kufanya ujumbe usisomeke!

Enhe, huko kiliko chama kinachotungoza, kuna kelele za madaraka, kuna watu tunaambiwa wanapiga jaramba wakitaka kuingia Chamwino mwaka 2025. Wameshaanza, licha ya Mama kuwakemea na kuwambia wasubiri muda ufike!

Tunaambiwa na wenye chama chao kuwa kuna watu sasa wameota mapembe, wanataka kusema kuwa chama ni chao na wametoka nacho mbali. Wanamtikisa Rais wa Jamhuri ya Muungano wa Tanzania, mwenye umbile la mwanamke.

Fikiria anawaambia jamani tuchanje Uviko-19 kwa hiyari, wanahanikiza hatuchanji hata iweje. Wanahanikiza na kusikilizwa na Watanzania wa naowaamini. Hawasemei chumbani bali hadharani! Ni nini hii?

Wanatafuta kumtoa mstarini, wanamshusha kwenye reli ili mabehewa

yapoteze mwelekeo waje waseme tulisema. Hawataki kazii endelee hawa. Wanadhani wao ndio wenye nchi hii. Ni vurugumechi.

Bilashaka mama anawaangalia hawamalizi, ingawa anawajua fika kuwa ndio wale wakati Rais John Magfuli anakwenda zake, wakawa wanaamini kwamba mwanamke hawezi, Mzanzibari hawezi. Lakini walipoumbuka, sasa wanafanya kila hili na lile aonekane Rais Samia Suluhu Hassan hawezi. Walie tu. Wanaubwira wa chuya.

Ushauri wangu ni kuwa hivi sasa kinachotakiwa kufanyika ni kufumua fumua Baraza. Rais Samia aje na watu wake watakaomsaidia kutuvusha ili kuondokana na chokocho hizi na zile. Ili kuona kwamba Tanzania inaendelea na kazi inaendelea, wote walioko ndani ya CCM, wote walioko ndani ya serikali, ambao Mama anadhani hawezi kwenda nao mpaka mwisho wa safari, asimamishe nchi tuwashuke.

Mikia hii inaonekana dhahiri katika kona za chumba chetu Tanzania. Hapana budi kuiondoa kwa namna yoyote ile ili kuponya chumba tuendelee kishi na kulala humo salama u salmini. Nchi inahitaji upasuaji mkubwa kuondoa kadhia zote hizi.

Alamsiki!

MAISHA

AGOSTI 15, 2021

Nipashe

Baba, Mama na Mwana

Jumapili



Ukurasa 14

**Juisi ya ukwaju
huongeza ladha,
vitamin mwilini**



Ukurasa 15

MAISHA NI NYUMBA

Dondoo za kuandaa
bustani ndogo ya maua



HARUSI

Ukurasa 12



KUSUKA NYWELE
Mitindo ya asili
inayopendeza
kichwani

Ukurasa 14

MAJIBU YA WIKI
ILIYOPITA

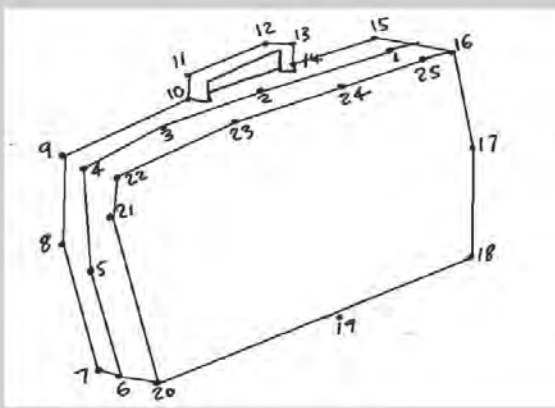

A	K	H	E	R	A
L				E	
A	K	A		L	
	A		T	I	A
	B				D
F	A	H	A	R	I

AMSHA AKILI



TOA TOFAUTI 5

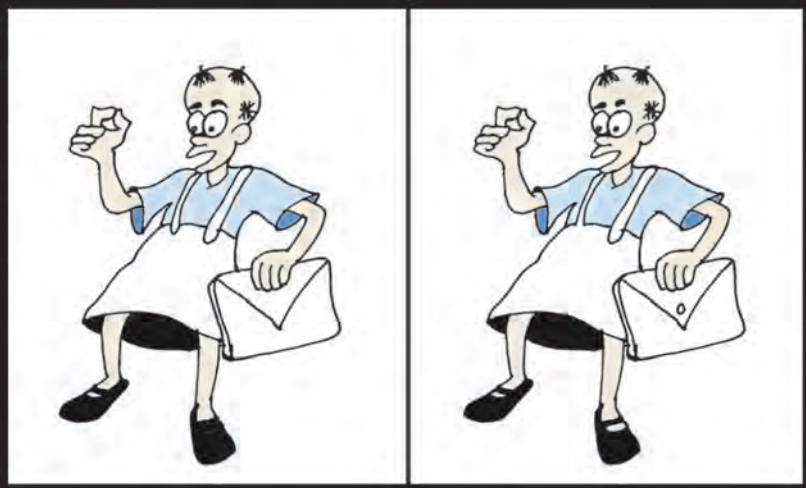

WATOTO

PAKA RANGI

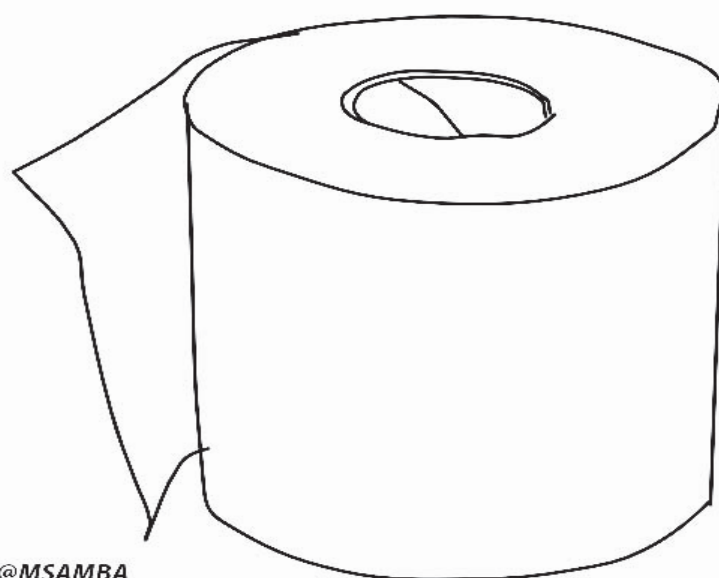

@MSAMBA

FUMBO TOTO

Jaza maneno yafuatayo katika
vyumba vilivyopo wazi:
BAA, OKA, ASA, KOO,
KALI, ROBA, KABURI, FIKIRA

CHEKA



Alichokifanya
daktari

WATOTO watatu walikuwa darasani waki-fanya kazi walizoachiwa na mwalimu wao, mmoja aliwauliza wenzake swali.

Mtoto: Kwani mimi nina ngozi ya kondoo?

Wenzake: Kwa nini unasema hivyo?

Mtoto: Juma leo wakati tunaingia darasani alin-iambia eti nina ngozi ya kondoo

Wenzake: Hapana huna ngozi ya kondoo, huo ni msemu tu, yaani alimaanisha tabia yako halisi imejificha tofauti na unavyoonekana.

SWALI

Mtoto wa ng'ombe anaitwaje

MAISHA NDIVYO YALIVYO

Na Flora Wingia



Umri miaka 50 kazi, familia sina natamani kufa, nifanyeje?

KARIBU tena msomaji wangu katika safu yetu ya Maisha Ndivyo Yalivyo. Leo hebu tujadili baadhi ya watu ambao wamefikia hatua ya kukata tamaa kwa yale wanayopitia hata kufikia kiasi cha kuwafanya watamani kufa ili waondokane na adha za kimaisha.

Wako baadhi ya watu wamenitandikia baada ya kusoma makala za safu hii wakitaka ushauri baada ya kufikia njia panda na hawajui wafanye nini.

Mmoja akasema: "Anti mimi naitwa Noel, nashangaa maisha yangu hayana mwelekeo. Nimesomea udereva miaka ya 1998 na kupata leseni daraja 'C', kisha kutahiniwa tena pale chuo cha VETA wakati serikali ilipochuja madereva mwaka 2012 nikawa nimetetea tena leseni yangu.

"Nimesomea PCV kusafirisha abiria, lakini sidumu kwenye kazi za daladala. Mwezi au wiki nafukuzwa kazi na sina mke wala mtoto na sasa umri wangu

ni miaka 50. Yote tisa, bora niwe na kazi.

"Hebu nisaidie maana kila upande nimeanguka, kazi, familia sina. Upo wakati nalia sana nafikia hatua natamani kifo nikapumzike. Hivyo nashukuru kwa kunisikiliza, umenitia moyo sana".

Mpenzi msomaji, baada ya kupokea ujumbe huu ilibidi nimtafute kwa simu ili nimhoji maswali yatakayonipa mwanga wa kile anachopitia kimaisha. Akasema hivi, yeye ni mtoto wa tatu kuzaliwa kati ya watoto watano. Wengine ni dada zake.

Mama yake baada ya kuwazaa aliachika na kuolewa kwingine ambako tena alizaa mabinti wawili. Baba yake naye alipomwacha mamake alioa mwanamke mwingine nako akazaa watoto. Hapa ipo roho ya mitala iliyowasumbua wazazi wake ambao wote walishafariki.

Anasema katika kipindi cha ujana wake aliwahi kuwa na wanawake mbalimbali alioishi nao na hawakuwahi kumzalika mtoto.

Kati ya hao aliyedumu muda mrefu ni miaka sita, wengine ni muda mfupi kisha kuondoka.

Pia anasema aliwahi kuwa na kazi nzuri yenye kipato na akajenga nyumba nzuri aliyoimiliki kwa miaka 18, lakini akaamua kuiuza na fedha akazitapanya zikaisha. Hivi sasa anaishi nyumba ya kupanga, kodi ya kuokoteza hana mwelekeo.

Mpenzi msomaji, bila shaka umemsikia kaka Joel yanayomsibu. Watu wa aina hii, zipo roho zinazomfuatilia ambazo hazitaki afanikiwe ndio maana anashangaa kwanini ameananguka. Vyanzo vya matatizo yake yawezekana kuwa ni wazazi wake au yeye mwenyewe.

Pengine hajui kama wazazi wake ambao ni wenyeji wa Mafia, waliabudu mizimu kwa kufanya matambiko au la. Au waliweka maagano fulani kwa waganga ili kupata utajiri.

Pili, yeye mwenyewe alikuwa na wanawake tofauti ambao hakujua vema historia ya maisha yao. Tatu, alijihusisha na

ushirikina kwa kwenda kwa wanga ambao pengine walimpa masharti ambayo ameyakiuka. Nne, alicha dini ya wazazi wake na kuingia dini nyingine ambako nako hakuwahi kushiriki ibada. Hivyo, hana nguvu ya Mungu inayomsaidia.

Na katika maeneo yote hayo, zipo madhabahu zimesimama zinampiga pasipo yeye kutambua. Upo uhusiano mkubwa sana kati ya madhabahu na mafanikio au matatizo ya mwanadamu.

Ukiunganishwa na madhabahu ya mizimu lazima utakuwa na matatizo yasiyokwisha. Lakini ukiunganishwa na madhabahu ya Mungu ndiyo chanzo cha nguvu ya mafanikio ya kudumu. Maisha Ndivyo Yalivyo.

Watu wengi hawafahamu kuwa wameunganishwa na madhabahu hizi za kishetani. Unaweza ukawa mtumishi wa Mungu, una karama kubwa, lakini umeunganishwa na madhabahu za ukoo, utumishi wako lazima utaishia njiani.

Madhabahu kwa tafsiri fupi ni sehemu maalum ambayo imechaguliwa kwa ajili ya watu kwenda kuabudu na kutoa sadaka zao mbalimbali kwa Mungu wanayemwamini au miungu wanayoiamini.

Madhabahu za ukoo zime watesa wengi. Kwanza zina kutenga na watu wazuri, zina sababisha roho za bahati mbaya kwenye maisha yako. Pale unapokaribia upenyo ndipo inatokea bahati mbaya, unapoteza. Hukufanya usifikie malengo.

Unaweza kuunganishwa madhabahu za ukoo kupitia vyakula vinavyotolewa sadaka miungu. Pia kupitia wanawake au wanaume unaokuwa nao kimahusiano. Sisemi uwaache ila wafuatilie kwani wengine ni majini au ni wakala wa kuzimu.

Zaidi ya yote tumtafute Mungu kwa bidii kwani ndiye suluhisho la yote. Niishie hapa, wiki tjayo tuone dalili za aliyeunganishwa na madhabahu. Kwa maoni, ujumbe kupitia 0715268581.

NAWAZA KWA SAUTI

Na Salome Kitomari



Mwongozo wa corona shuleni ufuatiliwe utekelezaji wake

HIVI karibuni serikali ilitoa mwongozo wa corona ambao uligusa maeneo mengi yakiwamo shule za msingi, sekondari na vyuo nchini ukiwa na lengo la kuzuia kusambaa kwa maambukizi ya ugonjwa huo unaoitesa dunia kwa sasa.

Moja ya mahitaji ni kuhakikisha kuna maji tiririka na sabuni kwa ajili ya kila anayeenda eneo hilo kunawa mikono, kutumia vitakasa mikono kila mara na uvaaji wa barakoa kwa wanafunzi na wafanyakazi wa shule na vyuo husika.

Kuwapo kwa mwongozo ni jambo moja lakini utekelezaji wake ni jambo lingine kwa kuwa sasa ni kama watu wanafanya mazoea kwenye ugonjwa wa co-

rona ambao bado unaitesa nchi hivi sasa.

Baadhi ya shule zinaendelea na maisha ya kama hakuna ugonjwa huo jambo ambalo ni hatari sana kwa usalama wao na wengine ambao watakutana nao nyumbani.

Hadi sasa hakuna utafiti unaothibitisha watoto wa chini ya miaka 18 kupata corona na pia hakuna chanjo kwa ajili ya kundi hilo ingawa katika baadhi ya nchi imethibitishwa wachache kupata au wengine kusambaza wanapotoka shuleni.

Baadhi ya nchi kama Afrika Kusini. Katika baadhi ya miji zimefunga shule na vyuo baada ya wafanyakazi kupatikana na maambukizi huku wakianza utaratibu mpya wa wanafunzi

kukaa darasani.

Kinachofanyika ni kuwa na kioo kati ya dawati na dawati huku kila mwanafunzi akivaa barakoa jambo ambalo linawezekana kuigwa kwa shule na vyuo vyetu hasa vya umma, ili kupunguza maambukizi.

Ni lazima wasimamizi wa shule wakafuatilia kwa karibu utekelezaji wa mwongozo husika ili kulisaidia taifa, kwa kuwa kupuuzwa ni hatari sana kwa taifa.

Bila ukaguzi wa mara kwa mara ni ngumu kujua kama taratibu zinafuatwa, kuacha hivyo ni kuendelea kusambaza virusi vya corona ambavyo ni hatari kwa maeneo mengi hasa vijijini.

Ikiwa mwongozo uliotolewa utasimamiwa vyema maana yake utasaidia mapambano dhi-

di ya corona lakini kukishakuwa na kulegalega hatari ni kubwa zaidi. Ni muhimu sana shule zenye zikaona jambo hili ni la muhimu na kulipa kipaumbele.

Kwa mantiki hiyo nguvu ielekezwe kwenye shule na vyuo na ni vyema likawa jukumu la wakuu wa mikoa, wakuu wa wilaya na wakurugenzi kuhakikisha wanafuatilia kwa karibu utekelezaji wa mwongozo huo.

Pia inawezekana kulazimisha shule zinazojimudu kuweka utaratibu wa ziada wa vioo kati ya mwanafunzi na mwanafunzi ili kuwalinda zaidi, hata ikiwezekana kujifunza kwa wengine ambao wamefanikiwa zaidi.

Kuacha hali ilivyo sasa kwenye baadhi ya maeneo ni kuendelea kusambaza virusi ambavyo ni

hatari zaidi.

Lazima kuwa na utaratibu binafsi wa kujilinda na kulinda wengine kwa faida ya taifa, vinginevyo ni kuteketeza nguvu kazi ambayo pia ni mzigo kwa serikali na familia.

Pia ni muhimu kuhamasisha chanjo kwa kuwa bado watu hawajapata elimu ipasavyo kuhusu chanjo hiyo na kuikubali kama inavyotakiwa ili kusaidia kupunguza kasi ya ugonjwa.

Kinachoonekana bado elimu sahihi kwa wakati sahihi haijawafikia wananchi na wapo wengi wakipata elimu hiyo watafanya uamuzi kwa manufaa ya afya na familia zao kwa ujumla.

Mungu ibariki Tanzania

HARUSI



Siku hizi sherehe za harusi zinaambatana na matukio mbalimbali ya kuongeza furaha, pichani ni baadhi ya maharusi wakionekana kusakata muziki kama sehemu ya kuonyesha furaha yao.



MITINDO



FURAHIA MAJAKETI YA NGOZI

BIDHAA za ngozi licha ya kuwa na gharama ya juu, lakini watu wengi wanapenda kuwa nazo kutokana na sifa zake za kuwa bora na imara. Hata katika upande wa mitindo ya mavazi, nguo zilizotengenezwa kwa ngozi zinapendwa na wateja wengi kutokana na mng'aro unaopendeza.

Wakati wowote unapokwenda dukani kununua jaketi la ngozi, unakuwa na uhakika wa kuivaa kabla ya kuinunua. Kampuni zingine huwapa wateja wao chaguo la muundo na kuwafikishia kwa haraka.

Majaketi ya ngozi ina mitindo mingi na kuhusishwa na wakati na maisha ya watu ya kila siku. Majaketi ya ngozi hutumika sana na wasanii wa kizazi kipya na kada zingine.

Hata kwa waendesha bodaboda, wanamichezo na watu wenye kazi maalumu, wanatumia majaketi ya aina hii kwa ajili ya kufanikisha kazi zao.

Mara nyingi ngozi inayotumika kutengeneza majaketi ni ngozi ya dubu, ndama wa ng'ombe, mbuzi, ngozi ya mamba na ng'ombe chotara.

Watu wengi wanapenda majaketi haya kutokana na kuwa na vitu vingi kama vifungo, zipu, mifuko iliyosheheni kila upande na muonekano wake wanaopendeza machoni.

Nguo za aina hii zinapatikana kwa ukubwa tofauti na rangi mbalimbali.



UREMBO



KUSUKA NYWELE

Mitindo ya asili inayopendeza kichwani

WANAWAKE wengi hupendelea kusuka nywele zao kwa kutumia nywele bandia aina ya weaving au rasta, lakini kwa miaka ya hivi karibuni hali imekuwa tofauti.

Idadi kubwa wamejikita kutunza nywele zao kwa njia ya asili ambazo hazijawekwa dawa na kuzisuka katika mitindo tofauti tofauti.

Kumbe hata ukisuka nywele zako kawaida bila kuongeza nakshi unapendeza.

Kadhalika kuongezeka kwa saluni za kike zinazojihusisha na nywele za asili, nako kunachochea wanawake wengi kubaki kiasili zaidi.

Kama wewe ni mwanamke na hujui utoke vipi na nywele yako ya asili, leo tutaelekezana

kwa kina namna ya kusuka na kukuongezea mvuto.

Kuna mtindo wa kusuka nywele kwa kurudi nyuma wakati nyingine chache zikidondokea usoni.

Mtindo mwingine ni nywele zote kuzisokota kama dred, lakini bila kuchanganya na kitu kingine na mwanamke bado akaendelea kuonekana maridadi.

Kuna mtindo pia wa kusuka nywele zako kwa kutumia uzi mwembamba ambao hauwezi kuonekana na kazi yake kubwa ni kushikilia mawimbi ya nywele yako ya asili iwe imara katika mtindo uliosuka.

Mitindo mingine imeendelea kubuniwa kula siku na hivyo kuzidi kuongeza umaridadi kwa wanawake wa kiafrika na kubaki na uasili wao.



MAPISHI

Na Mary Geofrey

JUISI YA UKWAJU

Huongeza ladha, vitamin mwilini

TUNDA la ukwaju lina faida nyingi kwa afya ya binadamu. Tunda hili huweza kutumika kutengeneza juisi ambayo matumizi yake

yana faida kubwa katika afya ya mwili.

Namna ya kutengeneza juisi

Nunua ukwaju wako sokoni au

kwenye maduka, kisha andaa maji kwenye dishi na uoshe kidogo.

Baada ya kuosha chukua uk-



waju wako weka kwenye sufuria lenye maji ya saizi na injika jikoni uache uchemke kwa dakika 10 hadi 15 ili uwe vijidudu.

Ipuu ukwaju jikoni na uache kwa muda upoe, andaa maji safi na chujio ili uweze kuchuja juice kwa uangalifu.

Weka sukari kiasi unachopendelea ili kupunguza ukali, unaweza kuweka hiliki au vanila ili upate ladha kisha weka juisi yako kwenye friji ili ipoe tayari kwa kunywa.

Faida za Juisi ya Ukwaju

Juisi ya ukwaju ni chanzo kizuri cha viuasumu mwilini 'antioxidants' ambavyo huzuia Saratani (cancer) na chanzo cha Vitamini B

na C vile vile "carotenes"

Husaidia kushusha joto la mwili na kuondosha homa, hasa homa ya malaria na homa ya matumbo.

Huulinda mwili dhidi ya mafua na kero za mafua kooni na kusaidia myeyusho na mmengenyo wa chakula na kuondosha kuvimbiwa.

Husaidia kutibu matatizo ya nyongo, kurahisisha choo, kupunguza wingi wa lehemu na hivyo kuimarisha moyo.

Husaidia ngozi kuwa nyororo, vile vile ngozi inayoona baada ya kuungua au yenye vidonda na kuua minyoo tumboni kwa watoto wadogo.

MAISHA NI NYUMBA Na Elizabeth Zaya



Mbinu za kuzingatia katika ujenzi pindi uchumi ukiyumba

Dondoo za kuandaa bustani ndogo ya maua



UNAWEZA kupendezesha nyumba yako kwa kuandaa bustani ndogo mbele. Hizi ni ndondoo ambazo zitakusaidia kutengeneza bustani yako kwa kutumia vitu mbalimbali. 1: Unaweza kutengeneza boksi za mbao na ukapanda maua na kisha ukaziweka katika ngazi za kuingilia ndani.

2: Tengeneza ngazi na kisha weka ukutani, halafu kwa kila mbao ya kupatia weka mitungi ya maua ambayo itabadilisha mwonekano wa nyumba.

3: Matairi ni nyenzo nzuri ya kupandia maua, au kunogesha nyumba yao. Weka mchanga ndani ya matairi, kisha panda maua tofauti ambayo yataleta mandhari nzuri.

4: Kama una uwezo nunua mitungi maalum ya kupandia maua, kisha panga kwa ustadi mbele ya nyumba yako.

HALI ya uchumi inapobadilika husababisha ukuaji au kudorora kwa maendeleo ya jamii kutokana na kuathiri uwekezaji, mwenendo wa biashara, uzalishaji na mwelekeo mzima wa kimaisha.

Katika makala hii tutagusia sekta ya ujenzi ambayo uchumi unapotetereka nayo huathirika na wakati mwingine kama mtu alikuwa na mpango wa kujenga nyumba lakini hushindwa kufanya hivyo.

Salum Mohamed, mtaalam wa masuala ya ujenzi, anazungumzia baadhi ya mbinu za kuzingatia kuelekea kwenye uwekezaji wa majengo kulingana na hali ya uchumi ya wakati husika.

Anasema unapokuwa na mipango ya kuanza kujenga nyumba lakini ikatokea uchumi wako kuyumba, hupaswi kuishi kwa wasiwasi au kuogopa. Unachotakiwa ni kutenga muda wa kujitathimini upya hali yako ya kifedha ili kukusaidia kutimiza malengo yako ya ujenzi.

Anashauri kwamba unapokumbwa na tatizo la kuyumba kwa uchumi katikati ya mipango ya ujenzi, hakikisha unakuwa makini kuepuka kutumia pesa ambayo ulikuwa umeiwekeza kwa ajili ya kazi hiyo.

“Hakikisha pesa uliyokuwa umewekeza haiguswi kwa namna yoyote. Tafuta ufumbuzi wa haraka wa kukupatia pesa nyingine ya kukusaidia kuvuka katika kipindi hicho cha uchumi kuyumba kwa ajili ya matumizi ya familia na si kugusa ile ya mipango ya ujenzi.

“Ikiwezekana ungana na wachache ambao wameamua kwa dhati kutimiza malengo yao katika hali yoyote ile wanayokutana nayo ili upate mawazo mapya ya kukuwezesha kusonga mbele. Endelea na ujenzi taratibu bila kutumia timu kubwa ya wataalam ambao huwezi



kumudu kuwalipa,” anasema.

Pia anashauri kwamba katika kipindi hicho, unatakiwa kubadili haraka mfumo wako wa maisha ili kumudu hali ngumu ya uchumi unayokumbana nayo kwa wakati huo ili ikusaidie kutoharibu mipango yako ya ujenzi.

“Katika kipindi hicho ambacho unapambana kukamilisha ujenzi halafu uchumi ukayumba, unahi-

taji kuwa na ujasiri wa hali ya juu na kuepuka kuwa na hofu mbele ya jamii.

“Kama ulikuwa unafanya kazi kwa kulegalega, kipindi hicho unapaswa kuongeza bidii zaidi ikiwamo kuboresha kazi zako ili kukuwezesha kupata kipato cha kufanikisha malengo yako ya maisha na ujenzi. Weka zaidi juhudi kwenye kuweka akiba,” anashauri.

KATUNI

KATUNIKA KI'DOMOKRASIA

BY ABDUL KINGO - 2021
SMS - 0621 412 879

KAWAIDA YANGU
KILA MWANAUME
WANGU MPYA
LAZIMA NIMPIME
KAMA KWELI
"MLINZI WANGU"

WE'MAMA!
VIPIMO
VINGINE
TUTAUANA
KWAKWELI!



HUYU NI MWOGA
HANA LOLOTE...
ATHIBITISHE
AWAONESHE

JUKWAANI

JAMANI AFYA
SIO SIASA KAMA
ANAVYOROPOKA
MIE KWELI MWOGA
NDO'MAANA
NIMECHANJA...



POMBE ZENYEWE
ZA KUUNGAUNGA
ALAFU UNATAKA
TUSIKARIBIANE!
UNADHANI NITA-
KUPORA BIA?

VAA'BARAKOA
UONE KAMA
SIJAKURUHUSU
KUTUKUMBATIA
MIMI NA BIA
YANGU



JAMANI TUSIWE
WAP'MBAVU KATIKA
MASUALA NYETI...
NIAZIMENI MASIKIO
"MUOANE"

EBO! NILIDHANI
LITAONGEA CHA
MAANA!...NA SIJUI
KAMA LIMECHANJA!



KWA NINI
UNATANGAZA
UMEDUNGA
WAKATI SIO
KWELI?

NSHAJIZOELEA
KUSUKUMWA
HATA KUKOGA!
...NAFIKIRIA HII
HIYARI YA HUKU

AH! KILA
NIKITAKA
KUTIA MGUU
NAGHAILI...

UNAJUA
TUNAZEWA
KUWA TUNA-
WEWESEKA
BURE!



NTAOMBA
MSAADA
NISHIKWE
'NCHOME'

POMBE
HAINA
ADABU!



CHANJWA



*KINYUNYIZO CHA LEO...

...UKIPEWA ACHA MASWALI MENGI



Na Magabilo Masambu

Usitembelee viatu vya mwingine

KILA anayevaa kiutu hujua ni kwa kiasi gani kinambana au kinamtosha mguuni. Kwa mantiki hiyo, ni rahisi sana kwake kuchagua kama ataendelea nacho ikiwa kinamtosha au kukivua mara moja ikiwa kinambana.

Inatokea wakati fulani pia kwenye maisha tunaazima viatu vya wengine ili nasi angalau tukienda mahali fulani tuonekane tumependeza. Lakini ukweli ni kwamba wapo wanaotambua kwamba viatu vile tulivyovaa si vyetu japo wengine hutusifu sana kwa kupendeza bila kufahamu kuwa tumeazima na baada ya muda tutavirudisha kwa wenyewe.

Waswahili husema mwosha huoshwa lakini kuna maneno yasema kipimo utakachopimwa ndicho utakachopimwa na kwamba huwa ni jambo la wakati tu. Hii ni kwa sababu aliyekuwa akionya jana akiwa na nafasi ya madaraka, ndiye anayeonywa leo akiwa hana nafasi hiyo na anayeonya leo kesho pia ataonywa akiwa hana madaraka hayo.

Huko nyuma palikuwapo na malalamiko juu ya nafasi nyingi za uongozi. Ilionekana waliopewa madaraka wengi walikuwa wazee kuliko vijana, kilio hicho kikasikika wakati fulani vijana wakaonekana kupewa nafasi nyingi za madaraka.

Jambo wasilokuwa wakilijua na baadhi hawajalijua mpaka sasa ni kujaribu kutembelea viatu visivyo

vya badala ya kuandaa mazingira ya kununua vya ili siku mwenye navyo akivichukua basi waendeleo kupendeza navyo hata kama vitakuwa vya bei ndogo.

Vijana tuna kila sababu ya kujifunza kujitegemea badala ya kutegemea zaidi wale wanaotupatia nafasi za madaraka. Tunashindwa kutofautisha nyakati. Tunataka kulazimisha ndoto za watu wengine kuwa zetu na tunataka kuishi sasa badala ya kuitengeneza kesho yetu ambayo hatujui nani atakuwapo au hatakuwapo.

Elimu tulizonazo zinaweza kutupatia nafasi za madaraka lakini tabia na hulka zetu zinaweza kuamua ni kwa kiasi gani tunaweza kuendelea kuwa viongozi kwa nyakati na watu tofauti. Jambo la msingi ni kuhakikisha tunajenga uhusiano mwema ndani ya vyama vyetu na nje pia.

Siku hizi mambo yanayohitaji vikao yanasemwa hadharani, hasara yake kubwa ni kwamba kama kuna jambo linamhusu fulani ukilisema hadharani bila kumwita na kumhoji, unakuwa umempa nafasi ya kujihami, kumbe ungelimwita sirini mkazungumza angelikushukuru sana. Tatizo tulilolalo ni kutaka sana kujulikana kwamba tunashughulikia mambo, jambo ambalo hata baadaye litajulikana tu.

Lazima tuchague mambo gani ya kupeleka kwenye vyombo vya habari ili wakati tukiyasema

kwa kutafuta kujulikana, tujue pia kwamba tunawafanya watu wafahamu namna tulivyo. Makosa mawili hayawezi kutengeneza usahihi.

Tukitaka usitembelee viatu vya wengine, jambo la msingi ni kutambua kwamba nafasi tulizo nazo hazijaanza kwetu, wako wengi wameshapita. Kama tunataka kujenga historia mpya katika nafasi hizo ni muhimu kuwa watulivu ili wakati tunatenda tuwe tunajifunza pia.

Bahati mbaya tu huwa tunarudi kujifunza kwa wale tuliokuwa tukiwadharau tulipokuwa na madaraka. Mtu mmoja amewahi kusema viongozi wengi duniani hupata akili wanapostaafu au kuachia madaraka lakini wakiwa nayo ni vigumu kuona makosa wanayotenda na hawapendi ushauri juu ya makosa yao.

Wahenga wanasema ujana ni maji ya moto. Ni kweli, lakini lazima tujue kwamba maji ya moto huna hayaunguzi nyumba ya nyasi. Inawezekana yapo ya kutumwa na ya kujituma. Kazi ya utashi ni kupima kama tunayotumwa na tunayojituma hutujenga baadaye au ni ya sasa lakini kesho yatatuhukumu?

Binadamu ni kama maua, huchanua na kunyauka. Hakuna atakayesalia katika dunia hii, hivyo hatuna sababu ya kutumia nafasi zetu za madaraka au fedha vibaya halafu kesho tushindwe kuishi

na watu vizuri. Maisha hayana maana kama hatutawasaidia watu au kama tutawaumiza kwa namna yoyote ile kwa sababu tu kuna watu tunawategemea kama walenzi wa kutukingia kifua kwa yale tunayoyafanya, kesho wasipokuwapo itakuwa aibu na majuto kwetu.

Hatusemi kwamba hatua zisichukuliwe pale watu wanapokosea lakini heshima na utu wao ni muhimu sana. Turudi kwenye misingi ya utumishi inayozingatia sheria, kanuni na taratibu kuliko kujikita kwenye matambo ambayo wakati mwingi husababisha malumbano na mivutano isiyo na sababu.

Kuna haja ya kuongeza na kuimarisha vya vyetu vya mafunzo ya uongozi. Nikitazama baadhi ya viongozi napata shaka sana tunakoelekea kwamba taifa hili litakuwaje na bahati mbaya wazee sana hawarudi ujanani na vijana wa sasa ambao baadhi yao wanaonekana kukosa maadili ya kiuongozi ndiyo watakuwa wazee wa kesho.

Mwisho, lazima tufahamu kwamba japo madaraka ni matamu lakini yana mwisho wake. Tunaweza kujenga mwisho mzuri au mbaya. Ubaya haujawahi kuwa na matokeo mazuri. Tutashindwa kutazamana na wenzetu tutakapoyakosa madaraka siku moja.

Aziza wa Msondo, uliotumika kurukia kamba

KULIKUWA na michezo mingi sana enzi hizo hasa kwa watoto na vijana.

Ukiangalia zamani na sasa, utagundua kuwa watoto na vijana wa miaka ya nyuma walikuwa wanacheza michezo mingi iliyosababisha kuwa imara kiafya pamoja na utimamu wa mwili. Leo tunajikita zaidi kwenye michezo ya watoto wa kike wa kuanzia miaka ya 1970 hadi 1990.

Kwanza kabisa kulikuwa mchezo wa kipande. Huo ulichezwa kwa kuchora kwenye ardhi mistari mingi mfano wa boksi. Sehemu moja ya boksi ilikuwa tupu na nyingine imekatwa kati na msitari mwingine.

Mchezaji anatakiwa kukanyaga mguu mmoja kwenye boksi ambalo liko tupu na miguu miwili boksi ambalo katikati litakuwa limepigwa msitari. Aina ya pili ya mchezo huo huo, ni ule ya kusogeza kwa mguu kitu chochote kilichochaguliwa, kiwe jiwe dogo au kokwa la embe.

Mchezaji anasogeza kokwa au kijiwe hicho akiwa ameinua mguu mmoja juu. Kinachotakiwa hapo ni kwamba anachokisogeza kiingie kwenye boksi lingine bila kugusa msitari au kupitiliza kwenye boksi la mbele zaidi ambalo halikukusudiwa. Hapo mchezaji atakiwa amekosa na ataingia mwingine.

Atakayeweza kufanya hivyo hadi viboksi 12, basi ndiye atakuwa amefunga bao moja. Hapo mchezo unaanza upya, mmoja akitaka kurudisha na mwingine kutaka kufunga la pili.

Mchezo mwingine maarufu ni 'rede'. Huu hadi leo upo, ingawa hauna nguvu tena kama zamani. Wanawake, kuanzia watoto wa miaka mitano, saba

na kuendelea wakati mwingine hata mpaka miaka 25, walikuwa na uwezo mkubwa wa kucheza mchezo huo.

Ulichezwa kwa mmoja kukaa upande huu na mwingine upande wa pili, mmoja kiwa kati. Hawa wa pembeni wanakuwa na mpira mmoja, kazi yao ni kurusha ili kumbabua au kumpiga yule wa kati.

Wa kati kazi yake kubwa ni kukwepa mpira ambao wenzake wanawania kumbabua. Burudani ya mchezo huo kwa waangaliaji ipo zaidi kwa yule wa kati kwani walikuwa na staili mbalimbali za kuukwepa mpira huo, ambao ndiyo unaosimua na kuchangamsha mchezo mzima. Ataruka juu mpira upite kati. Atanyumbulika kama mcheza sarakasi, atainama, atapiga magoti, au kuanguka chini, ili mradi tu mpira usimpige.

Iwapo mpira utawapita wale waliosimama pembeni, wenyewe wanaita, wanaozinga, basi kazi yake itakuwa kwenda kwenye chupa iliyo kati na kujaza michanga. Akibabuliwa kabla haijajaa basi anakuwa ameshindwa na anayembabua ndiye anaingia kati. Mshindi ni yule anayejaza hadi juu, na baadaye kumwaga mchanga wote bila kubabuliwa.

Mchezo mwingine wa watoto wa kike, ni kuruka kamba. Haukutofautiana na 'rede', kwani wasichana wawili wanakuwa wameshika kamba na mmoja atakuwa yupo kati anaruka. Kinachotakiwa ni kwamba ile kamba ipite juu ya kichwa cha mtu wa kati na miguu yake chini. Kitendo



Na Adam Fungamwango

cha kushindwa kufanya hivyo atakiwa amekosea.

Mchezo huo uliambatana na nyimbo mbalimbali, zilizotungwa au kuchukuliwa kutoka sehemu nyingine baada ya kuonekana zinafaa kuingizwa kwenye mwendo urukaji kamba.

Wimbo husika ulichaguliwa na mchezaji mwenyewe anayeruka kati, huku wenzake wanaorusha wakimuitikia au kumsindikiza. Akikosea kwa kushindwa kuruka na yeye anakwenda kushika kamba, mmoja anaingia kati.

Baadhi ya nyimbo maarufu sana zilizokuwa zikipendwa kwenye mchezo huo ni ule wa Juwata Jazz Band, ilivyokuwa ikijulikana wakati huo (sasa Msondo Ngoma Music Band) uitwao 'Aziza'.

Kuna kipande cha wimbo huo kilichokuwa kinatumia kwenye kamba na kinadada ni "Aziza sasa naomba, turudiane, hayo yamekwisha, kipenzi changu. Shetani katupitia, rudi mke wangu eee, mimi mwenzio mama, ninapata tabu."

Huu ndio wimbo maarufu zaidi wa kamba miaka hiyo na hakuna mwanamke yoyote aliyekuwa anacheza mchezo huo akawa haujui.

Mwingine ni "Shilingi ya Nyerere katikati kuna mwenge. Doli doli, doli swamwela." Nao pia ulitumia kwenye mchezo wa kuruka kamba.

Kuna wimbo mmoja mrefu, ambao mchezaji ni lazima awe na pumzi, unaimbwa hivi.

"Mosi kibanda chafuka moshi, pili macho kama pilipi, tatu bwana mchonga viatu, nne tumpate tumchune, tano bizari

ya manjano, sita, Waarabu waenda vita, saba ndiyo siku ya mahaba, nane zunguka tuagane, tisa fungueni madirisha, kumi kwa matete na mangumi."

Acha huo kuna nyimbo zingine zilikuwa fupi tu ambazo hazikumpa tabu mchezaji, hasa yule ambaye hana pumzi za kutosha.

"Matikiti kudondoka, kudondokea, kudondoka, kudondokea." Halafu kuna ule wa. "Ukitaka tende chukua, hata halua chukua, lakini kidogo amua, lakini kidogo amua."

Hizi ni baadhi ya nyimbo chache tu zilizotamba sana kwenye michezo huo ya kuruka kamba ya kinadada wakati huo, na lengo, pamoja na umoja, urafiki na mshikamano, lakini ni mazoezi tosha yaliyoyafanya kulinda miili yao kiafya na shepu zao, kuepuka madhara ya kunenepa ovyo wakiwa na umri mdogo.

Kuruka kamba ilikuwa ni kama njia ya kuwapa miili yao mazoezi mepesi ambayo yaliyowapa utimamu wa mwili, afya njema bila gharama ya kwenda 'gym' na kulipa pesa nyingi kama ilivyokuwa sasa.

Faida nyingine kwa mujibu wa wataalam ni kuchoma kiasi kikubwa cha mafuta mwilini hasa kwenye maeneo yenye mrundikano wa mafuta kama vile tumbo, makalio, mapaja, mikono, shingoni na mashavuni.

Hii iliyafanya wasichana wengi wa miaka ya nyuma miili yao kutoathiriwa zaidi na unene uliokithiri au kuonekana kuwa na umri mkubwa na kuzeeka mapema kabla ya umri halisi waliokuwa nao. Badala yake wengi walionekana bado wanadai wakati umri wao umekwenda kutokana miili yao kuwa na mazoezi ya kutosha.

Kwa mawasiliano zaidi tumia namba 0716350534

HADITHI

HADITHI

KWANI mapenzi ni nini? Si kumpenda yule unayemtaka wewe? Kwa nini inafika wakati watu wanapangiana?

Je, ukilazimisha yanaitwa mapenzi? Si yatafanana na utumwa? Yeyote anayetaka kulifanya penzi liwe na matabaka, rangi, kabila, anaweza kusababisha maafa makubwa.

Donald. Kijana msomi aliyetoka nchini Marekani, anarejea nchini Tanzania. Akakabidhiwa kuendesha kampuni za baba yake. Lakini pia anatakiwa aoe. Hapo ndipo tatizo linapoanza. Usikose hata nakala moja ya riwaya hii tamu na ya kuisimua.

Sumu ya mapenzi-18

Na Adam Fungamwango
(0716 350534)

Na Adam Fungamwango
(0716 350534)

“Wewe unadhani kwamba alikwenda wapi?”

“Sijajua, yeye aliniambia anatoka kidogo. Angekwenenda kwa Donald angeniambia. Unajia tena watoto wa kike, inawezekana alikuwa anakwenda kwa shoga zake. Halafu kama angekuwa anakwenda sehemu ambayo si sahihi au ya siri sidhani kama angeniambia mimi shemeji yake.” Sadiki alijibu na kufanikiwa kumridhisha Koplo Peter ambaye sasa alionekana kuridhika na majibu hayo.

“Alipoondoka uliwahi kumpigia simu rafiki yako kumuambia mpenzi wake amekuaga kuwa anakwenda sehemu?” Afande aliuliza swali lingine.

“Hapana. Sikumpigia. Na yeye hakujua lolote. Tulimpigia simu simu ya tatu kumwambia kuwa mpenzi wake haonekani.”

Jibu hili nalo lilionekana kumshangaza afande.

“Siku ya tatu rafiki yako hajawasiliana na mpenzi wake, hadi nyinyi ndiyo mmempigia kuwa haonekani kweli?”

Ni kweli afande, na mimi nilimuuliza, akasema kuwa siku zote tatu alikuwa amepoteza simu yake ya mkononi.”

“Ulipompigia baada ya siku tatu, alipokea kwa kutumia simu hiyo hiyo au nyingine?”

Swali hili lilionekana kuwa gumu kwa Sadiki. Hakujua kama ajibu ndiyo au hapana.

Hata yeye pamoja na uelewa wake mdogo alijua limekaa kintego zaidi na linaweza kabisa kumtia matatani rafiki yake Donald.

Sadiki pamoja na kujua kabisa kuwa Donald hakumuua Tausi, lakini maswali ya afande huyo yalionekana kabisa kwenda kumkandamiza rafiki yake.

Pia mazingira ya kifo cha Tausi yalionekana kama yalichangiwa kwa kiasi fulani na Donald kupoteza simu yake.

“Ni yeye ndiye aliyeanza kukupigia au wewe ndiye uliyeanza kumpigia?” Afande Peter alibadilisha swali baada ya kuona Sadiki anachelewa kujibu.

Hali hii ilizidi kumchanganya zaidi Sadiki.

“Mimi ndiye niliyempigia. Ila siku jua kama alikuwa amepoteza simu yake. Nilikuwa namuuliza tu siku tatu hajapatikana kwenye simu, yeye akaniambia kuwa alikuwa amepoteza.” Alijibu kwa umakini ili kutomia



afande kwenye wasiwasi.

“Ulipiga kwenye namba ile ile ya siku zote au namba nyingine?” Lilionekana kama swali lingine. Ila lilifanana sana na lile ambalo Sadiki alishindwa kujibu.

“Namba ni ile ile.”

“Kwa hiyo simu ni ile ile?” Alilirudia swali kwa namna nyingine.

“Nadhani.”

“Kwa hiyo ilipotea, halafu akaipata?”

Jasho lilimtoka Sadiki kutokana na maswali ya mtego na ya kiufundi kutoka kwa afande Peter.

“Kwa hiyo wewe ndiye uliyemwambia kifo cha Tausi?”

“Hapana, wakati huo alikuwa bado hajaonekana siku ya tatu nyumbani. Ila siku hiyo hiyo ndiyo ndugu zake walipouona mwili kwenye Hospitali ya Rufaa Muhimbili, baada ya kusikia taarifa za kuuawa kwa msichana.”

“Okay Sadiki. Usiogope, Jeshi la Polisi lipo hapa kwa ajili ya kuchunguza na kupata muuaji halisi wa shemeji yako, sawa?”

“Sawa, nashukuru afande.”

“Sasa, Jeshi la Polisi linaweza kukuhitaji tena kama msaada zaidi utahitajika, lakini pia wewe mwenyewe kama ukiona kuna kitu umekipata kinaweza kutusaidia kwenye uchunguzi au kumpata muuaji, usisite kututaarifu, sawa?”

“Sawa afande, nashukuru sana.”

Afande Peter aliondoka na kumuacha Sadiki akiwa hoi. Alijiona kama amekuwa mgonjwa ghafla. Hakujua kama maswali yaliyojibu yanaweza kuifanya polisi kumpata muuaji wa kweli, au yanaweza kupotosha na kusababisha yoyote ambaye hakuwapo kwenye mpango huo kutiwa mbaroni. Na hasa rafiki yake Donald.

“Afande kuna utata kidogo kwenye uchunguzi wa jalada hili?”

Inspekta Andrew akikohoa kikohozi chepesi na kumkazia macho koplo Peter.

“Utata upi?” Aliuliza kwa sauti nzito.

“Afande ni kwamba siku ya tukio marehemu inaonekana aliaga anakwenda Sinza kwenye pati ya rafiki zake, lakini hakufika. Aliuawa nji-ani.”

Niliyemhoji ambaye ni shemeji wa marehemu, anasema kuwa kabla ya kwenda huko alimuaga.

“Ina maana alimuaga mumewe na shemeji yake pia?”

“Hapana afande. Marehemu alikuwa hana mume. Ila alikuwa na mpenzi wake. Alipoondoka alimuga shemeji yake.”

“Wakati huo mpenzi wake yuko wapi?”

“Inavyoonekana ni kuwa hawakai wote. Na niliyemhoji anaitwa Sadiki, ndiye aliyekuwa anaishi jirani na marehemu.”

“Kuna kitu chochote ambacho unaona si cha kawaida kwenye jalada hili?”

“Ndiyo.”

“Ni kwamba tangu marehemu hajaonekana nyumbani kwao kwa siku tatu, lakini siku hizo tatu ndiyo mapenzi wake alikuwa amepoteza simu yake ya mkononi. Kama kawaida ya sisi maafande lazima tutie shaka.”

“Ni kweli kabisa. Na siku ambayo simu yake inapatikana ndiyo siku mwili wa marehemu umepatikana, si ndiyo?”

“Ndiyo afande.” Alijibu Afande Peter na akaendelea.

“Cha ajabu ni kwamba siku ambayo amepatikana, namba ilikuwa ni ile ile, ingawa sijawa na uhakika wa simu kama ni ile ile au ilikuwa ni nyingine.”

“Ndiyo maana ya Jeshi la Polisi. Na hii ndiyo kazi yake. Ukiunganisha matukio hapo un-

aweza kupata kitu cha kuanzia au kuendelea na upelelezi. Inawezekana tuko kwenye hatua nzuri sana ya kumkamata muuaji. Mpenzi wake anaweza kuwa mtu nzuri wa kutupeleka, au tukamfahamu muuaji, au yeye mwenyewe akawa mhusika.” Inspekta Andrew aliamua kuweka wazi.

“Kweli kabisa afande. Inawezekana Donald ambaye ndiyo jina la mpenzi wa Tausi alizima simu ili afanye mauaji kwa sababu ambazo anazijua mwenyewe, pamoja na kwamba Sadiki aliniambia kuwa jamaa alimpenda sana mpenzi wake.”

Maneno hayo yalimfanya Inspekta Andrew kuangua kichoko. Ni nadra sana afande huyo kucheka. Tena mbele ya wadogo zake kikazi.

Koplo Peter hakumuuliza kitu, lakini macho yake yalionyesha kabisa kumuuliza mkuu wake wa kazi, “mbona umecheka sana, hivyo?”

Inspekta alilitambua hilo.

“Kumbe kijana bado mdogo kwenye mapenzi.” Alisema Inspekta na kuendelea kucheka. Safari hii alikiachia zaidi.

“Siku zote mtu anayempenda mpenzi wake zaidi, ndiyo anayemfanyia unyama zaidi pale anapogundua kuwa amesaliwa. Mzani ule ule wa mapenzi, ndiyo unaozumika kulipa kisasi kwa mpenzi, pale anapoona amekwenda kinyume. Ndiyo maana unasikia watu wanachoma nyumba, wanaua, wanajinyonga. Kwa hiyo huyo jamaa kumpenda sana marehemu, hakumaanishi kuwa hawezi kufanya hivyo. Inawezekana amefanya hivyo kwa sababu alimpenda sana, hivyo baada ya kusaliwa amechukia sana kwa kiwango kile kile cha kupenda. Haya ndiyo mapenzi ninayoyajua mimi.” Inspekta alimalizia.

“Okay, sasa afande nini kinafutia?” Koplo Peter aliuliza.

“Ni hivi kesho pumzika. Keshokutwa anatakiwa mpenzi wa marehemu Tausi aletwe hapa.”

“Akamatwe?”

“Hapana. Awamu ya kwanza itaanza kwa mahojiano. Tukiona inaelekea kama yeye anahusika, basi hatoondoka, lakini tunaweza pia kupata kitu kingine ambacho tunaweza kuona kwanza tumuachie ili tumfuatilie kuona nini kinatendeka. Hizi kesi mara nyingi zinakuwa na mambo mengi sana.”

“Sawa afande.” Alijibu afande Peter. Akasimama na kupiga saluti, akatoka nje ya ofisi ya mkuu wake.

Itaendelea Jumapili

INAENDELEA JUMAPILI

HABARI BURUDANI



**MBOSSO
AMKUMBUKA
MZEE NJENJE**

MWANAMUZIKI kutoka lebo ya WCB, Mbosso, amesema amesh-tuka kutokana na kifo cha

mwanamuziki mkongwe Ally Waziri, maarufu kama 'Mzee Njenje' ambaye alikuwa mbioni kutengeneza video ya wimbo wake.

Amesema atakumbuka mengi kutoka kwa mkongwe huyo na hivi karibuni atasafiri kwenda tanga kwa ajili kumsomea dua. "Nimeshtuka sana kwa kifo cha mzee wangu Njenje, lakini Mungu amepanga hakuna atakayepangua, mimi na mke wake Kida Waziri tumepanga kwenda kumfanyia kisomo kama kumkumbuka," amesema.

**Master J
hakubaliani
nyimbo
zinazokiuka
maadili**

MTAYARISHAJI mkongwe wa muziki nchini, Joachim Kimario, maarufu kama Master J, amepasua jipu kwa kusema maudhui ya nyimbo za sasa hayafai kusikiliza ukiwa na wazazi.

Master J ameeleza hayo katika mahojiano yake na Kipindi cha Supa Breakfast cha East Africa Radio, amesema maudhui yasiyo sawa yanatakiwa yawe na muda maalum ili vijana na watoto wasiyasikilize.

"Kwa mtazamo wangu sio miziki yote maudhui yake yanaridhisha, asilimia mkubwa kama maudhui si mazuri, je, utaweza kupiga huo wimbo mbele yao," amejuliza Master J.

Pia amelilalamikia Baraza la Sanaa la Taifa (BASATA) kuwa halifanyi kazi vizuri na ndio maana nyimbo zisizo na maudhui mazuri zinapigwa muda wote badala ya kuchujwa ili kupigwa katika muda maalum.



MANDO STUDIO; Studio kubwa Afrika Mashariki kufungua soko wasanii

PRODYUZA anayekuja kwa kasi katika utengenezaji wa muziki wa Bongo Flewa, P Master, amesema uzinduzi wa studio mpya ya kisasa zaidi hapa nchini, utaleta hamasa na mabadiliko ya muziki kwa vijana.

Akizungumza wakati akitambulisha studio mpya ya muziki ya Mando Music, iliyoko Mikochen B jijini Dar es salaam, P master, amesema ujio huo utabadilisha mwelekeo mzima wa muziki kutoka ule wa zimamoto na badala yake kuwa wenye ubora na wenye ushindani.

Amesema studio hiyo imeanza kufanya kazi Mei 5, mwaka huu,

ni kubwa katika Afrika mashariki kutokana kuwa na vyombo vyote vinavyotakiwa kama vilivyo nchi nyingine zilizoendelea.

"Studio ina vifaa vya kisasa na vipasa sauti vyenye uwezo wa hali ya juu kama vinavtotumiwa na wasanii wa kimataifa, yombo vya kuchanganya na kuna nafasi inayochukua wasanii wa bendi na kurekodi wakati mmoja," amesema P Master.

Ameleza uwekezaji huo umegharibu fedha nyingi na kwamba lengo lake kuwafanya wasanii wa Tanzania hasa chipukizi kufanya kazi zao katika ubora kwa ajili ya kukabiliana na

ushindani wa soko.

"Matarajio yetu kukuza vipaji kuanzia shuleni mpaka vyaoni, hapa ni nyumbani kwa wasanii wa aina yote tunawakaribisha," ameeleza.

Akizungumzia namna walivyojipanga kuhakikisha hakuna malalamiko kutoka kwa wasanii kucheleweshewa kazi zao, amesema tatizo hilo halitokuwapo kutokana na kuwa na timu nzuri inayofanya kazi kwa bidii.

Aidha, amewataka watayarishaji wa muziki nchini kuungana ili kupata haki zao kutokana na mfumo uliopo kutowanufaisha kiuchumi.

HABARI MICHEZO

Mourinho sasa amtaka Iheanacho

LONDON, England

KOCHA wa AS Roma, Jose Mourinho, ameripotiwa yuko tayari kuanzisha mchakato wa kumsajili mshambuliaji wa Leicester City, Kelechi Iheanacho, kama jitihada zake kwa kumpata, Tammy Abraham wa Chelsea zitashindikana.

Abraham yuko kwenye hatua za kuondoka Chelsea na Roma waki-kubaliana na dau la pauni milioni 34 na klabu hiyo ya Stamford Bridge.

Lakini sio mpango uliofanywa na Abraham alisema kuchukua muda kuzingatia ofa hiyo.

Upande mwingine wa Serie A, Atalanta na Arsenal pia inasemekana wanamtaka Abraham.

Ikiwa Mourinho hatapata mtu wake, atamzingatia Iheanacho, hii ni kwa mujibu wa Sky Sports.

Tiago Pinto mwakilishi wa Roma bado yuko London akifanya kazi ya kukamilisha mpango huo kwa Tammy Abraham na kuhudhuria mikutano mingine ya kibiashara inayohusiana na dirisha la uhamisho la Roma, huku klabu hiyo inaendelea kuhusishwa na majina ya nafasi wazi katika shambulio hilo kufuatia kuondoka kwa Edin Dzeko.

Hata hivyo, inaweza kuwa ngumu kufanikisha kumsajili Iheanacho kwa sababu sio tu amekuwa mhusika mkuu kwa upande wa kikosi hicho cha kocha, Brendan Rodgers akifunga mabao bora ya kazi 16 msimu uliopita, bali hivi karibuni pia aliingia mkataba mpya wa miaka mitatu na Mbweha hao.



MADRID YAJITOSA KUMWANIA RUDIGER

MADRID, Hispania

KWA mujibu wa Sky Sports, Real Madrid ni miongoni mwa timu zinazomfuatilia beki wa kati wa Chelsea, Antonio Rudiger, ambaye hajaongeza mkataba na klabu hiyo.

Rudiger atakuwa mchezaji huru baada ya msimu huu kumalizika akiwa amebakiza mkataba wa mwaka mmoja na Chelsea, ikiwa hataongeza mkataba hadi Januari ataruhusiwa kuongea na klabu yoyote itakayomhitaji.

Real Madrid wanataka kutafuta mbadala wa muda mrefu wa Sergio Ramos, ambaye alijiunga na PSG na Raphael Varane ambaye amejiunga na Manchester United.

Mchezaji huyo amesema anataka kufikiria zaidi kabla ya kuongeza mkataba na klabu hiyo ya London, lakini ofa ya Real Madrid inaweza ikabadili mavazo yake na kuamua kujiunga nao katika msimu huu.

Chelsea wana machaguo mawili mpaka sasa kumuuzwa katika msimu huu au kumwacha aondoke huru mkataba wake utakapo kamilika msimu ujao.

Costa huyo Atletico Mineiro

MADRID, Hispania

DIEGO Costa na Atletico Mineiro ya Brazil wamekubaliana kwa maneno mkataba wa mwaka mmoja wenye thamani ya Dola za Marekani milioni tatu, kwa mujibu wa Goal.

Mchezaji huyo, ambaye aliondoka Atletico Madrid Desemba, mwaka jana anatarajiwa kutua katika klabu hiyo katika siku zijazo ili kufanya vipimo vya afya na kusaini mkataba huo.

Kuondoka kwa wachezaji Bueno, Gabriel, Diego Tardelli na Marrony kumewafanya Mineiro kumfuatilia Costa.

Kocha Mkuu wa Atletico Mineiro, Cocu alikuwa mmoja wa waliotaka mpango huo kukamilika.

Mkurugenzi wa Mineiro, Rodrigo Caetano ndiye alikuwa na jukumu la kufanya mazungumzo na mchezaji huyo nyuma ya pazia wakati kocha akitaka asajiliwe mwanzoni kabisa mwa mazungumzo.

Costa anatarajiwa kuongeza nguvu kwa viongozi hao wa Ligi Kuu Brazil, na atajiunga katika kikosi mara tu baada ya kusajiliwa na Shirikisho la Soka la Brazil (CBF).



HABARI MICHEZO

DONDOO ZA SOKA MAGAZETI YA ULAYA



ARTETA: ARSENAL ILICHEZA VIBAYA

●●● Kocha huyo asema kikosi chake hakikuonyesha kiwango bora hasa katika kipindi...

LONDON, England

MIKEL Arteta amekiri Arsenal haikuwa kwenye kiwango bora wakati ikiambulia kipigo cha mabao 2-0 kutoka kwa Brentford katika mchezo wao wa kwanza wa Ligi Kuu England msimu huu ambao ulichezwa juzi Ijumaa.

Washikabunduki hao walipiga mashuti 22, lakini ni manne tu yaliyolenga goli, huku wakikosa huduma ya Pierre-Emerick Aubameyang na Alexandre Lacazette ambao ni wagonjwa.

Folarin Balogun alichezeshwa mchezo wake wa kwanza, lakini

alitolewa dakika ya 59, wakati Arsenal wakiwa nyuma kwa bao moja lililofungwa na Sergi Canos.

Halafu Arteta akashuhudia timu yake ikiruhusu bao la pili wakati mpira wa kurushwa ulipokutana na Christian Norgaard aliyefunga kwa kichwa na kuwa matokeo mazuri kwa Brentford.

Hivyo Arsenal wana kazi ya ziada wenye mchezo wao ujao dhidi ya Chelsea kutokana na kiwango duni na Arteta amekubali hilo.

“Ni tofauti na namna tulivyotaka kuanza msimu huu,” alisema Arteta akiambia Sky Sports.

“Hatukuanza vizuri kipindi cha kwanza. Tuliruhusu bao na tukajitenga, hatukuendana na mchezo katika kipindi cha pili na tu-

karuhusu bao tena.

“Tuliruhusu bao la pili kwa mpira wa kurushwa kutoka umbali mrefu, halafu kilichonikatisha tamaa ni kwamba, hatukuwa na uwezo wa kutumia nafasi ya kufunga.

“Kama hufanyi mambo kwa uhakika na kwa umakini kwenye Ligi Kuu England, inakuwa ni ngumu sana kushinda mchezo.”

Aliongeza: “Hatukuwa na timu nzuri ya kuweza kufunga. Kufanya hivyo ni kitu muhimu, lakini nakubali kwamba, hakutakuwa bora kabisa kwenye mchezo huu.

“Tukiwa katikati ya ‘box’ hatukuwa na uwezo wa kufanya lolote hata pale tulipokuwa tunapata nafasi nzuri ya kufunga.”

ZISIKUPITE

MADRID KUMNASA MBAPPE

REAL Madrid wanajiandaa kuwasilisha dau la euro milioni 120 kumsajili mshambuliaji wa miaka 22 wa Ufaransa, Kylian Mbappe, kutoka Paris St-Germain katika msimu huu wa joto. **(Cadena SER)**

TORRES ANUKIA SPURS

KLABU ya Tottenham ipo tayari kumnunua beki wa Villarreal na Hispania, Pau Torres mwenye umri wa miaka 24, ambaye bei yake inakadiriwa kuwa pauni milioni 55. Nyota huyo pia ananyatiwa na Manchester City, Liverpool na Manchester United. **(Times)**

MILENKOVIC SOKONI

TOTTENHAM Hotspur pia wamefanya mazungumzo na Fiorentina kuhusu mkataba wa mlinzi wa Serbia mwenye umri wa miaka 23, Nikola Milenkovic, ambaye pendekero lake la kuhamia West Ham liligonga mwamba. **(Sky Sports)**

AUBAMEYANG KUUZWA

ARSENAL wako tayari kupokea ofa ya kumuuzua mshambuliaji wa Timu ya Taifa ya Gabon, Pierre-Emerick Aubameyang ambaye ana umri wa miaka 32. **(Times)**

CITY, KANE KUKUTANA

MSHAMBULIAJI wa Tottenham Hotspur, Harry Kane mwenye umri wa miaka 28, atakutana na Manchester City wanaotaka kumnunua kwa dau la pauni milioni 150 Jumapili hii. **(Mail)**

TRAORE ANUKIA LIVERPOOL

LIVERPOOL bado wanataka kumsajili winga wa Wolves na Timu ya Taifa ya Hispania, Adama Traore mwenye umri wa miaka 25, kabla dirisha la uhamisho kufungwa. **(90min)**

ODEGAARD SOKONI RASMI

REAL Madrid wanajiandaa kumuuzua kiungo wa kati wa Norway, Martin Odegaard (22), katika msimu huu wa majira ya joto. Arsenal wako tayari kuwasilisha dau la kumnunua kiungo huyo ambaye alipata ufanisi mkubwa katika mkataba wake wa bure na washikabunduki hao msimu uliopita. **(Goal)**

MARTINEZ: SIONDOKI INTER

MSHAMBULIAJI wa Inter Milan na Argentina, Lautaro Martinez, 23, ameamua kusalia katika klabu hiyo licha ya kunyatiwa na Tottenham na Arsenal. **(Mirror)**

ARSENAL MAMBO BADO

KOCHA wa Arsenal, Mikel Arteta, huenda akamgeukia kipa wa Newcastle United, Freddie Woodman, 24, baada ya kushindwa kumsajili mlinda mlango wa Sheffield United na England, Aaron Ramsdale (23). **(Chronicle)**

WARD-PROWSE HAUZWI

KOCHA wa Southampton, Ralph Hasenhuttl, hatarajii kiungo wa kati wa England, James Ward-Prowse, 26, ataondoka katika klabu hiyo. Watakatifu hao wamekataa dau la pauni milioni 25 kutoka kwa Aston Villa. **(Daily Echo)**

HABARI MICHEZO

KMKM, Mafunzo mguu sawa CAF

Na Hawa Abdallah, ZANZIBAR

SHIRIKISHO la Soka Zanzibar (ZFF), limesema tayari limekamaliza taratibu zote za usajili wa klabu zao mbili zitaakozishiriki mashindano ya kimataifa ya Ligi ya Mabingwa na Kombe la Shirikisho Afrika.

Wawakilishi wa Zanzibar katika mashindano ya Ligi ya Mabingwa Afrika ni KMKM wakati Mafunzo yenyewe itapambana kwenye michuano ya Kombe la Shirikisho.

Meneja wa leseni za vilabu wa ZFF, Mbarouk Othman aliliambia gazeti hili jana wamekamaliza taratibu zote za usajili kwa vilabu hivyo ambavyo vinaiwakilisha Zanzibar katika michuano hiyo ya kimataifa.

KMKM imepangwa kuanza na Al-Ittihad ya Libya na itachezwa mchezo wake wa kwanza kwenye Uwanja wa Amaan Visiwani hapa kati ya Septemba 10 na 12, mwaka huu wakati mechi ya marudiano itafanyika dhidi ya mabingwa mara 18 wa Ligi Kuu Libya utafanyika kwenye Jiji la Tripoli.

Ratiba iliyotolewa na Shirikisho la Soka Afrika (CAF), juzi inaonyesha wawakilishi wengine wa Zanzibar katika mashindano ya Kombe la Shirikisho Afrika, Mafunzo wao wataanza kuwania taji hilo kwa kuvaana na 'Maafande' Grupo Desportivo Inter-clube ya Angola.

Temeke Queens, Sunna zatakata

Na Saada Akida

TIMU ya Temeke Queens imeanza vizuri katika kampeni ya kuwania ubingwa wa Kombe la Malkia 'Malkia Nondo Cup' baada ya kuwafunga Ilala Queens mabao 2-0 katika mechi ya uzinduzi iliyochezwa kwenye Uwanja wa Gwambina (zamani TCC Chang'ombe) juzi.

Hadi mapumziko, Temeke Queens ilikuwa mbele kwa bao 1-0, lakini wachezaji wake wakionekana kuelewana zaidi ukilinganisha na wapinzani wao.

Katika mechi nyingine ya michuano hiyo iliyochezwa juzi mchana, Sunna Queens ilipata ushindi wa mabao 2-1 dhidi ya Tanzanite Queens.

Michuano hiyo ilitarajiwa kuendelea tena jana jioni kwa Evergreen Queens kuwakabili Fresh Queens wakati Sayari Women wao walikutana na Amani Queens.

Mwenyekiti wa Chama cha Soka cha Wanawake Mkoa wa Dar es Salaam (DWFA), Somoe Ng'itu alisema wamefurahi kuona mwitikio wa timu kushiriki michuano hiyo umekuwa mkubwa, hivyo mwakani watajipanga kuendesha shindano lenye idadi kubwa zaidi.

Somoe alisema mechi zote zilizochezwa zimeonyesha upinzani na michuano hiyo inatoa nafasi kwa timu kujianda na msimu ujao wa Ligi Kuu ya Wanawake Tanzania na Ligi Daraja la Kwanza.

NYOTA WAPYA NAMUNGO HADHARANI KESHOKUTWA

Na Saada Akida

UONGOZI wa Namungo inayoshiriki Ligi Kuu Tanzania Bara unatarajia kutambulisha kikosi chake kamili kitakachopeperusha bendera ya timu hiyo kwa ajili ya msimu wa 2021/22 ifikapo keshokutwa, imefahamika.

Baadhi ya nyota wanaotajwa kutua katika timu hiyo ni pamoja na mshambuliaji wa kimataifa kutoka Zambia, Obrey Chirwa aliyekuwa anaitumikia Azam FC, viungo Pato Ngonyani na Mohamed Banka wakati golikipa ni David Kisu.

Akizungumza na gazeti hili jijini Dar es Salaam jana, Katibu Mkuu wa Namungo FC, Ally Selemani alisema ha-

kutaka kuweka wazi juu ya usajili wali-ofanya kwa sababu wameandaa siku maalum kwa ajili ya kufanya utambulisho wa wachezaji wao wapya.

Selemani alisema uongozi wa timu hiyo kwa kushirikisha na benchi la ufundi umeendesha mchakato wa usajili kwa umakini na kuzingatia ripoti ya msimu uliomalizika na sasa wako tayari kuingia kambini kwa ajili ya kuanza maandalizi ya msimu huo.

"Usajili unaenda vizuri na umefuata mapendekezo ya kocha wetu (Hemed Morocco), kina nani itajulikana siku hiyo ambayo tulinenga maalum kutambulisha kikosi chetu cha msimu ujao," alisema Selemani.

Aliongeza wameboresha timu yao kwa kufanya usajili ambao utawapeleka katika kutimiza malengo ya kufanya vyema katika Ligi Kuu Tanzania Bara na mashindano ya Kombe la FA.

"Tunataka kufanya vizuri katika msimu unaokuja ili kupata tena nafasi nyingine ya kushiriki michuano ya kimataifa kwa msimu utakaofuata," alisema Morocco.

Msimu uliomalizika Namungo ilipata nafasi ya kuiwakilisha Tanzania Bara katika mashindano ya kimataifa ya Kombe la Shirikisho Afrika baada ya kufanikiwa kucheza fainali ya michuano ya Kombe la FA mwaka jana.

Hata hivyo, timu hiyo yenye makazi yake katika Mji wa Ruangwa mkoani Lindi ilimaliza msimu uliopita kwenye nafasi ya tisa huku ikiishia hatua ya makundi.

Msimu ujao Tanzania Bara itawakilishwa na timu mbili katika mashindano ya Ligi ya Mabingwa Afrika ambazo ni Simba na Yanga wakati Azam FC na Biashara United zikienda kuchuana kuwania taji la Kombe la Shirikisho Afrika.



Rais wa Shirikisho la Soka Tanzania (TFF), Wallace Karia (kushoto), akimwonyesha Rais wa shirikisho la mchezo huo Afrika (CAF), Patrice Motsepe, maendeleo ya ujenzi wa Kituo cha Michezo cha Kigamboni, Dar es Salaam alipotembelea hapo juzi. Kituo hicho na kingine kilichoko Mnyanjani, Tanga vinajengwa kwa fedha za miradi zinazotolewa na FIFA. **PICHA: TFF**

Manyika njia panda Dodoma Jiji

Na Saada Akida

WAKATI uongozi wa Dodoma jiji FC umesema wameshaanza mchakato wa kutafuta mbadala wa Dickson Ambundo ambaye amejiunga na Yanga ya jijini Dar es Salaam, hatima ya golikipa Peter Manyika ndani ya kikosi hicho iko njia pamba.

Akizungumza na gazeti hili jana, Katibu Mkuu wa Dodoma Jiji, Fortunatus Johnson, alisema mipango yao ilikuwa ni kumsajili Miraji Athuman kutoka Simba ila wameshindwa kwa sababu tayari ameshasaini mkataba na klabu

nyingine.

Johnson alisema awali waliamini Miraji angekuwa msaada ndani ya timu yao na mtu sahihi ambaye angeziba nafasi ya Ambundo ambaye msimu ujao hataonekana kwenye kikosi hicho.

"Mipango yetu kwa Miraji imegonga mwamba, ila bado tunaendelea na mchakato wetu wa kumtafuta mbadala wa Ambundo, zoezi linaendelea vizuri kujenga kikosi imara kwa msimu mpya wa ligi," alisema kiongozi huyo.

Alisema tayari wamekamaliza usajili wa golikipa Mohammed Yusuph kutoka Polisi Tanzania lakini bado

wanaendelea kutafuta mlinda mlango mwingine atakayeimarisha nafasi hiyo muhimu.

"Mohammed anachukuwa nafasi ya Aaron Kalambo, pia tuko katika mchakato wa kutafuta kipa mwingine kwa ajili ya kukiboresha kikosi chetu, tunatambua ligi msimu huu itakuwa ngumu, lazima tujipange katika usajili mzuri na kuleta wachezaji wataoleta ushindani," alisema katibu huyo.

Taarifa za ndani za klabu hiyo zinanasema wako katika mpango wa kuvunja mkataba na golikipa wao chaguo la pili, Peter Manyika.



Waziri wa Habari, Utamaduni, Sanaa na Michezo, Innocent Bashungwa (katikati), akizindua nembo mpya ya Azam FC inayoshiriki Ligi Kuu Tanzania Bara katika hafla iliyofanyika jijini Dar es Salaam jana. Kushoto ni Ofisa Mtendaji Mkuu wa timu hiyo, Abdulkarim Amin 'Popat'. **PICHA: JUMANNE JUMA**

Karia: Klabu rukusa kusajili wageni 12

Na Saada Akida

RAIS wa Shirikisho la Soka Tanzania (TFF), Wallace Karia, amesema sasa klabu zinazoshiriki Ligi Kuu Bara zitaruhusiwa kusajili wachezaji wa kigeni 12 badala ya 10 na uamuzi huo umefanyika kutokana na changamoto ya ugonjwa wa COVID 19 ambao unaisumbua dunia.

Karia alisema wamefikia uamuzi huo baada ya Shirikisho la Soka Afrika (CAF), kutoa ruhusa kwa klabu zinazoshiriki mashindano ya Ligi ya Mabingwa Afrika na Kombe la Shirikisho kusajili jumla ya wachezaji 40 na kati ya hayo ikiruhusu wageni 12.

"Ni kweli tumepata ruhusa hiyo ya wachezaji 12 wa kigeni, lakini tukumbuke kwamba idadi imepunguza kutoka msimu uliopita walikuwa wakicheza 10 na sasa wataruhusiwa kucheza wachezaji nane tu katika mechi za Ligi Kuu," alisema Karia.

Naye Waziri wa Habari, Utamaduni, Sanaa na Michezo, Innocent Bashungwa, amewataka wawakilishi wa Tanzania katika mashindano ya kimataifa kuwa makini na kuhakikisha wanajiandaa kufanya vizuri na hatimaye kuzilinda nafasi hizo nne zilizopatikana katika msimu huu.

Akizungumza katika uzinduzi wa nembo mpya ya Azam FC, jijini Dar es Salaam jana, Bashungwa alisema kitendo cha Azam Media kuingia mkataba mnono wa kudhamini Ligi Kuu Bara na klabu kupata kiasi kizuri cha fedha, ana imani wawakilishi wa nchi watafanya maandalizi mazuri.

Bashungwa alisema ni muhimu kwa klabu hizo za Tanzania kupambana ili kufika katika hatua nzuri na msimu ujao kwenda kushiriki michuano hiyo kwa timu nne.

"Kuhusu timu kutangaza utalii kama ilivyo kwa Simba wanavyotumia 'Visit Tanzania' milango iko wazi na Serikali inahitaji kufungamanisha michezo na Utalii, kwenda kuwakilisha vyema nchini katika michezo lakini pia utalii wa nchi," alisema Bashungwa.

Aliwapongeza Azam FC kwa kuboresha nembo ya timu yao kwa kuonyesha makazi ya timu pamoja na mwaka ulioanzishwa ambayo awali haikuwa na vitu hivyo.

Mabingwa wa Ligi Kuu Tanzania Bara, Simba, Yanga, Azam FC na Biashara United ndio zitapeperusha bendera ya nchi katika mashindano ya kimataifa msimu ujao.

YANGA YATAMBIA USAJILI WA DJUMA

●●● Yafunguka ilivyompata huku ikianza hesabu kuwakabili River United...

Na Adam Fungamwango

WAKATI Yanga ikisema haina hofu yoyote kuhusiana na ratiba ya mashindano ya Ligi ya Mabingwa Afrika iliyotolewa juzi, mabosi wa klabu hiyo wamefunguka namna walivyofanikiwa kumnasa beki Mkongomani Djuma Shaaban.

Yanga itaanza karata zake za kuwania taji la Ligi ya Mabingwa Afrikwa kwa kuwakaribisha River United ya Nigeria kati ya Septemba 10 na 12, mwaka huu na itawafuata kwa ajili ya mchezo wa marudiano baada ya wiki moja.

Ofisa Habari wa Yanga, Hassan Bumbuli alisema hawawafahamu wapinzani wao lakini kikosi chao kimekuwa na rekodi nzuri wanapocheza ugenini, hivyo wanaamini watafanya vizuri na hatimaye watasonga mbele katika mashindano hayo ya kimataifa pamoja na Ligi Kuu Tanzania Bara.

Bumbuli alisema wataanza kuwafua-

tilia wapinzani wao kabla ya kukutana nao, hivyo benchi la ufundi litafahamu namna watakvoywakabili katika mechi zote mbili za hatua hiyo ya awali.

"Ni timu ambayo haikuwa miongoni kwa timu ambazo tunazifahamu, kitu cha msingi ni kujiandaa vilivyo kuhakikisha tunaanza vyema hapa nyumbani, pia tuna rekodi nzuri katika viwanja vya ugenini...si timu yenye jina kubwa lakini ina uwekezaji mzuri, tutajiandaa kuhakikisha tunavuka raundi hii na kusonga mbele," alisema Bumbuli.

Alisema tahadhari ya kwanza kuelekea katika mashindano ya Ligi ya Mabingwa Afrika na usajili mzuri walioufanya vitawapatia matokeo chanya.

"Timu ambazo hazina majina makubwa si za kubeza, ni timu ambayo imeanzishwa 2016...tunaamini ni timu yenye uwekezaji mkubwa, tutaingia kikubwa, tunakwenda Morocco, tukirudi uzinduzi wa Wiki ya Mwananchi utakuwa Zanzibar," alisema kiongozi huyo.

Alisema awali timu yao ilipanga kuweka kambi barani Ulaya, lakini baada ya kuridhishwa na miundombinu ya Morocco, walibadilisha uamuzi wao.

Kaimu Katibu Mkuu wa klabu hiyo, Haji Mfikirwa, amesema kulikuwa na 'vita kubwa' ya kumwania mchezaji hiyo dhidi ya klabu zenye uwezo wa kifedha, lakini ushawishi ulifanywa na kiongozi wao aliyekuwa anasimamia mchakato huo kutekeleza jukumu hilo kwa weledi.

"Alikuwa anatakiwa na klabu kubwa na zenye uwezo mzuri wa pesa, lakini walifanikiwa kutokana na uwezo na ushawishi mkubwa alionao Makamu Mwenyekiti wa Kamati ya Usajili wa klabu hiyo, Injini Hersi Said.

"Nina furaha kubwa kumtambulisha mbadala ya Tuisila Kisinda, ambaye ni Jesus Moloko. Amekula kandarasi ya miaka miwili. Yeye na Djuma Shaaban wataungana na wenzao kwenye safari ya kwenda nchini Morocco. Sasa imekuwa rasmi, lakini msione hivi kuna watu wameumia sana nyuma ya pazia," alisema Mfikirwa.

Aliongeza kikosi chao kitaondoka nchini leo na kuelekea Morocco kwa ajili ya kuweka kambi ya siku 10 kabla ya kurejea nchini ifikapo Agosti 26, mwaka huu tayari kuanza kushiriki kwenye Wiki ya Mwananchi.