

TOKEA  
'SIMPO'  
OFISINI



UKURASA 13

Italia vs  
England  
fainali  
ya kibabe  
Euro 2020



UKURASA 22

MAISHA

Baba, Mama na Mwana Jumapili



Vyakula vya  
kupunguza unene



MAISHA NI NYUMBA  
Usafi wa jiko ni  
pambo la nyumba

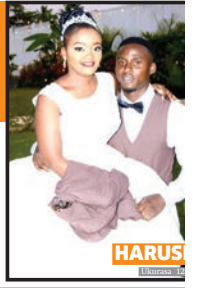

HARUSI

Jumapili Julai 11, 2021 • Tanzania 1,000/- Kenya 100/-

# Nipashhe

MWANGA WA JAMII

ISSN 0856 • No. 0580638



www.twitter.com/nipashetz



www.facebook.com/nipashetz



www.instagram.com/theguardian\_newspaper

LIKE & FOLLOW US

Njia hizi  
zinasaidia



# Kikongwe miaka 99 azikwa bila kichwa

■ **Polisi** wachunguza kauli ya mkwe... *Endelea ukurasa 2*

## YALIYOMO

UKURASA WA 3

**BIBI ALIVYOAMBUKIZWA  
VVU NA MJUKUU WAKE**

BINTI mwenye umri wa miaka 24 aliyekuwa anaishi na VVU, amemwambukiza bibi yake mwenye umri miaka 78 mkoani Mtwara...



UKURASA WA 3

**RAIS MWINYI  
AWATENGUA  
WAKURUGENZI**

RAIS  
Hussein Ali

Mwinyi, amewasimamisha kazi wakurugenzi saba wakiwamo wa Baraza ya Mji, Wizara ya Afya na Mfuko wa Wakala wa Viwanda Vidogo Zanzibar (SMIDA)...



Katibu Mtendaji wa Baraza la Mitihani la Taifa (NECTA), Dk. Charles Msonde, akizungumza na waandishi wa habari, mjini Zanzibar jana, wakati akitangaza matokeo ya mtihani wa kidato cha sita. **PICHA: RAHMA SULEIMAN**

# Undani matokeo mtihani kidato 6

UKURASA 2

# Wagonjwa wa corona Tanzania wafikia 400

■ **Chanjo** yaanza kutolewa Zanzibar...  
*Endelea ukurasa 2 & 3*

**MICHEZO**

**SIMBA KUTWAA UBINGWA LEO?** UK.24

**MAONI, KATUNI** UK.6

## HABARI KITAIFA

## Kikongwe miaka 99 azikwa bila kichwa

Na Lilian Lugakingira, BUKOBA

JESHI la Polisi mkoani Kagera lina-washikilia watu watatu kwa tuhuma za kumuua bibi Frazia Rukera (99), mkazi wa Kijiji cha Mkombozi, Kata ya Rukuraijo wilayani Kyerwa, kwa tuhuma za kumkata viungo mbalimbali vya mwili wake ikiwamo kichwa, mikononi na miguu kisha kutoweka navyo.

Kaimu Kamanda wa Polisi mkoani Kagera, Tuntufye Mwakagamba, alisema tukio hilo lilitokea Julai 7,

mwaka huu majira ya saa 10 alfajiri wakati bibi huyo akiwa amelala ndani ya nyumba peke yake.

Alisema kuwa baadhi ya viungo vilivyokatwa kutoka katika mwili wa bibi huyo ambavyo kichwa, mguu mmoja na mkono mmoja, havijapatikana.

“Mwili wa bibi huyo tayari umezikwa bila viungo vyake ambavyo tunaendelea kuvitafuta, lakini pia tunaendelea kuwatafuta watuhumiwa wengine waliohusika na mauaji hayo,” alisema.

Aliwataja watuhumiwa wanaoshikiliwa kuwa ni Laurent Francis (60), Alexandrea Francis (55) ambao ni watoto wa bibi aliyeuawa na Agnes Gidion (70), ambaye ni mkwe wa marehemu, wote wakazi wa Kijiji cha Nyabikurungo kilichoko wilayani huko.

Kwa mujibu wa kamanda huyo, watuhumiwa hao wamekuwa wakimtuhumu bibi huyo kuwa anawaloga wasifanikiwe na waliwachukua hatua kadhaa ikiwamo kumtenga.

“Sababu za kuwashikilia hawa watoto wawili wa marehemu ni kutokana na kuwapo kwa ugomvi wa muda mrefu wakimtuhumu mama yao huyo kuwa ni mchawi na amekuwa akiwaloga wao na familia zao.

“Ugomvi huo uliwafanya watoto hao kumtenga na kumsusia bila kumpa msaada wowote,” alisema.

Kamanda huyo alisema kuwa baada ya watoto hao wawili kumtenga mama yao, alibaki akipata msaada kutoka kwa mtoto wake

mmoja, Thomas Francis, ambaye nyumba yake anayoishi iko karibu mita 100 kutoka nyumba ya marehemu.

“Mtuhumiwa wa tatu Agnes ni mkwe wa marehemu, alikuwa ameolewa na mtoto wake aitwaye Thomas Francis lakini waliachana na baada ya kutengana, alimwambia mume wake kuwa amemwacha lakini atafanya jambo lililosahaulika katika familia yake, hivyo anahojiwa kutokana na kauli yake hiyo,” alisema.

## Wagojwa corona wafika 400 nchini

Na Paul Mabeja, DODOMA

SERIKALI imesema kuwa wagonjwa wa homa kali ya mapafu inayosababishwa na virusi vya corona (Covid-19), wamefikia 408 huku 284 wakipumua kwa msaada wa mashine.

Takwimu hizo zilitolewa jana na Waziri wa Afya, Maendeleo ya Jamii, Jinsia, Wazee na Watoto, Dk. Dorothy Gwajima, alipotoa elimu kwa jamii kuchukua tahadhari dhidi ya ugonjwa huo jana katika mnada wa Msalato jijini hapa.

Alisema kuwa hadi kufikia Julai 8 mwaka huu, wagonjwa 284 kati ya 408, walikuwa wanapumua kwa kutumia mashine za Oksijeni.

Kwa Mkoa wa Dodoma, Dk. Gwajima alisema takwimu zinaonyesha hadi Julai 8, mwaka huu, kulikuwa na wagonjwa 26. Kati yao, 22 walikuwa wanapumua kwa msaada wa mashine na hakuna kifo.

Dk. Gwajima aliwataka Watanzania kuendelea kuchukua tahadhari dhidi ya maambukizi ya ugonjwa huo kwa kufuata miongozo ya wataalamu wa afya juu ya kujikinga nao.

Aliwataka Watanzania wavae barakoa, waepuke mikusanyiko na kunawa mara kwa mara kwa kutumia maji tiririka.

Takwimu hizo zimetolewa ikiwa ni takriban wiki mbili tangu Rais Samia Suluhu Hassan kuweka wazi kwamba wimbi la tatu la corona tayari limeshapiga Tanzania, huku kukiwa na wagonjwa zaidi ya 100.



Waziri wa Mifugo na Uvuvi, Mashimba Ndaki (katikati), akizungumza na mfugaji anayemiliki kitalu namba mbili, Primus Karokola (kulia), wakati alipotembelea kuangalia mifugo iliyopo kwenye ranchi ya Mabale, wilayani Misenyi, mkoani Kagera jana. Kushoto ni Katibu Mkuu wizara hiyo, Prof. Elisante Ole Gabriel. PICHA: MPIGAPICHA WETU

## Undani matokeo kidato cha sita

Na Rahma Suleiman, ZANZIBAR

BARAZA la Mitihani la Taifa (NECTA) limetangaza matokeo ya mitihani wa kidato cha sita, huku wavulana wakiongoza kulinganishwa na wasichana waliofanya mitihani huo Mei mwaka huu.

Akitangaza matokeo hayo mjini Zanzibar jana, Katibu Mtendaji wa Baraza hilo, Dk. Charles Msonde, alisema jumla ya watahiniwa 89,802 walisajiliwa kuufanya, wakiwamo wasichana 38,018 na wavulana 51,784 wa shule na watahiniwa wa kujitege-

mea 8,659.

Alisema kuwa kati yao, wavulana 11,109 wamepata daraja la kwanza la ufaulu sawa na asilimia 24.61, wakati wasichana 8,196 sawa na asilimia 23.58 walipata daraja hilo.

Alisema ufaulu wa watahiniwa katika masomo ya Historia, Jiografia, Kiingereza, Kifaransa, Fizikia na Hisabati umepanda kulinganishwa na mwaka 2020 huku ufaulu katika Kiswahili umeongezeka kwa asilimia 100.

Alibainisha kuwa ufaulu katika masomo ya Kemia, Baiolojia, Sayansi ya Kompjuta, Uchumi,

Biashara, Uhasibu, Chakula na Sayansi ya Binadamu umeshuka.

Alisema ufaulu wa jumla wa watahiniwa wa shule katika mitihani huo mwaka huu unaonyesha kupanda kidogo kwa asilimia 0.11 kulinganisha na mwaka jana ambao ulikuwa wa asilimia 99.51 na mwaka huu ni wa asilimia 99.62.

Alisema baraza limezuia kutoa matokeo ya watahiniwa 22 ambao walipata matatizo ya kiafya na kushindwa kufanya mitihani na watahiniwa 27 matokeo yao yamefutwa kutokana na udanganyifu.

SHULE 10 BORA

Alizitaja shule zilizoongoza kwa ufaulu kitaifa kuwa ni Kisimiri (Arusha), Kemeboss (Kagera), Dareda (Manyara), Tabora Girls, Tabora Boys, Feza Boys (Dar es Salaam), Mwandet (Arusha), Zakia Meghji (Geita), Kilosa na Mzumbe (Morogoro), nane zikiwa ni za serikali.

10 BORA

Aliwataja watahiniwa 10 bora kitaifa ni Perucy (Canossa), Donald Mosile (Kisimiri), Cretus Mihayo, Caroline Joune (Canossa), John Bugeraha na Harry Mshana (Feza Boys)

## HABARI KITAIFA

# Rais Mwinyi asimamisha wakurugenzi

Na Rahma Suleiman, ZANZIBAR

RAIS wa Zanzibar na Mwenyekiti wa Baraza la Mapinduzi, Dk. Hussein Ali Mwinyi, amewasimamisha kazi wakurugenzi saba wakiwamo wa Baraza ya Mji, Wizara ya Afya na Mfuko wa Wakala wa Viwanda Vidogo Zanzibar (SMIDA).

Dk. Mwinyi alitangaza uamuzi huo jana baada ya kutoridhishwa na utendaji wao wa kazi, alipokamilisha ziara yake aliyoifanya katika mikoa mitatu ya Unguja.

Wakurugenzi waliosimamishwa kazi ni pamoja na Ali Abdallah Natepe wa Baraza la Mji Magharibi B Unguja, Kassim Mtoro Abuu wa Baraza la Mji Wilaya ya Kusini Unguja, Muhammed Said wa Baraza la Mji Wilaya ya Kati Unguja na Makame Mwadini Silima wa Baraza la Mji Wilaya ya Kaskazini B Unguja.

Wengine ni Mkurugenzi wa Kinga Wizara ya Afya, Dk. Fadhil Muhammed, Mkurugenzi wa Rasilimali Watu wa Wizara ya Afya, Ramadhan Khamis Juma, na Mkurugenzi wa SMIDA, Abdulhamid Idrisa Haji.

Baadhi ya watendaji hao wamesimamishwa kazi wakiwa ndani ya ukumbi wa mkutano wakifuatilia hotuba ya Rais ya majumuisho ya wizara yake katika ukumbi wa Shekhe Idrisa Abdulwakil Kikwajuni mjini Zanzibar.

"Siridhiki hata kidogo na utendaji wa Wizara ya Afya. Sekta ya Afya hali siyo nzuri sana, zahanati chache, miundombinu mibovu, wafanyakazi wachache, huduma ni mbovu sana.

"Mfano Hospitali ya Wilaya Kusini Unguja hakuna hata kipimo cha kupimia damu wakati wanaendesha shughuli za upasuaji na katika Hospitali ya Rufani Mnzimmoja huduma zinaendelea kuporomoka," alionya Dk. Mwinyi ambaye ni daktari wa binadamu kitaaluma.

Alisema kinachoonekana wakurugenzi hao wameshindwa kutekeleza wajibu wao katika mipango na utatuzi wa vikwazo katika upatikanaji wa huduma pamoja na kuondoa matatizo ambayo yamo ndani ya uwezo wao kuyatafutia ufumbuzi.

Akizungumzia SMIDA, Rais Mwinyi alisema hajaridhishwa na maendeleo ya mfuko huo kutokana na fedha kuendelea kutumika kwa shughuli za uendeshaji badala ya kuwasaidia wajasiriamali.

Dk. Mwinyi alisema katika mwaka wa fedha uliopita SMIDA ilipewa Sh. bilioni mbili lakini tija haionekani katika kuwaendelea wajasiriamali.

Alisema hajaridhishwa na utendaji wa halmashauri zote za Unguja pamoja na watendaji wake na kutolea mfano wa Wilaya ya Kaskazini B ambayo imekusanya Sh. milioni 700 lakini imetenga Sh. milioni tisa tu kwa shughuli za maendeleo.

Alisema wakati hayo yakifanyika, kuna maeneo yana matatizo ya muhimu kama upungufu wa madarasa shuleni, ukosefu wa vyoo lakini wakurugenzi hawana mkakati wa haraka wa kuondosha matatizo hayo.

"Kuna upotevu mkubwa wa ukusanyaji wa mapato katika halmashauri zetu. Mfano kuna ukusanyaji wa ushuru wa minara ya simu, kuna ulaji mkubwa, mikataba ya kifisadi ipo mingi hapa mjini.

"Ninasema wakurugenzi wote wa halmashauri na mabaraza ya miji hawanifai, ninawasimamisha kazi," alisema.

Dk. Mwinyi pia alisema haridhishwi na hali ya usafi wa mji wakati mabaraza ya mji yanaajiri wafanyakazi wa usafi na wanatoa kazi kwa kampuni za usafi.



Msururu wa abiria wakisubiri kupanda basi la mwendokasi, katika kituo cha daladala cha Mbezi Mwisho, Manispaa ya Ubungo mkoani Dar es Salaam juzi. **PICHA: SABATO KASIKA**

## Bibi alivyoambukizwa VVU na mjukuu wake

Na Christina Mwakangale

JAMII imeonywa kuhusu kuendelea imani na dhana potofu zinazopuuza kanuni za kujikinga na maambukizi ya Virusi vya UKIMWI (VVU).

Angalizo hilo limekuja baada ya binti mwenye umri wa miaka 24 aliyekuwa anaishi na VVU, kumwambukiza bibi yake mwenye umri miaka 78 mkoani Mtwara.

Mtafiti Mkuu, Dk. Pedro Pallangyo, alibainisha mkasa huo jana mkoani Dar es Salaam, akiwasilisha matokeo ya utafiti kuhusu Maambukizi ya Virusi vya UKIMWI Toka kwa Binti wa Miaka 24 Kwenda kwa Bibi yake Mwenye Umri wa Miaka 78.

Dk. Pedro ambaye pia ni bingwa wa magonjwa ya ndani na bingwa wa afya ya jamii

na mtafiti, alisema ni muhimu jamii kuendelea kutambua kwamba maambukizi ya VVU yanaendelea katika jamii zetu, hivyo hatua zichukuliwe na kufuata maagizo ya kitaalamu.

Alisema kanuni za kujikinga na VVU zinafahamika kwenye jamii kwamba ni kuepukwa kuchangia vitu vyanene ncha kali, ikiwamo sindano, wembe na kuepukwa ngono zembe.

Alisema utafiti wao ulibaini bibi huyo alitumia mbinu zisizo salama kumuuguzi mjukuu wake huyo pasipo kuvaa vifaa maalum kujikinga.

"Pamoja na kuendelea kujikinga kwa njia kuu zinazojulikana, yaani kuepuka ngono zembe, ni muhimu kutambua kuwa kuna mila na tamaduni mbalimbali zinazoweza kuchochea kusambaa kwa

maambukizi," alisema.

Bingwa huyo alisema kuwa tangu mwaka 1981, VVU vimeathiri watu milioni 77 duniani na kwamba mara nyingi maambukizi hupitia njia tofauti ikiwamo kujamiiana, kuchangia vitu vya ncha kali kupitia damu na mtoto anapozaliwa.

Dk. Pedro alibainisha kuwa bibi wa miaka 78, mkazi wa Mtwara, alifikishwa katika Taasisi ya Moyo ya Jakaya Kikwete (JKCI), akitibiwa na ana huyo ya miaka 35 akiugua 'hypertension' na kwamba mara ya mwisho alihudhuria JKCI miezi 11 iliyopita na alikuwa hana maambukizi ya VVU.

"Alifika (bibi) kwetu akiwa na tatizo la uzito kupungua, homa za mara kwa mara, na kikohozi. Baada ya vipimo ilibainika ameathirika, na kuchunguza ikabainika alikuwa

anaishi na mjukuu wake wa miaka 24.

"Binti alipewa talaka, na historia yake alikuwa na homa mara kadhaa, uzito kupungua na maradhi ya ngozi. Bibi yake alimhudumia kwa mikono yake bila kujikinga.

"Na walipopimwa wakabainika na kukutwa na maambukizi, wote wakawa wanatumia dawa. Binti alifariki dunia wiki 12 zilizopita.

"Imani zilizopo katika jamii, watu wakiamini wanasambaza upendo na ukaribu hasa Wafrika, kuchangia kusambaa kwa maambukizi hususan nchi za Kusini mwa Jangwa la Sahara. Elimu bado inahitajika," alisema.

Dk. Pedro alishirikiana na mabingwa wengine kwenye utafiti huo, ikiwamo Prof. Mohamed Janabi, Mkurugenzi Mtendaji wa JKCI.

## Zanzibar waanza kuchanjwa corona

Na Rahma Suleiman, ZANZIBAR

WAFANYAKAZI wa mapambano ya ugonjwa wa corona Zanzibar wameanza kupatiwa chanjo ya kujikinga na ugonjwa huo.

Wafanyakazi waliopatiwa chanjo hiyo ni wale waliopo katika viwanja vya ndege, bandarini na waliopo katika vituo vya kupima corona.

Akizungumza na waandishi wa habari jana Kikwajuni, Zanzibar, Waziri wa Afya, Ustawi wa Jamii, Jinsia na Watoto, Nassor Ahmed Mazrui, alithibitisha kutoa chanjo hiyo kwa watu maalum waliopewa kipaumbele.

Alisema chanjo iliyotolewa kwa wafanyakazi hao ni aina ya Sinovac ambayo wataendelea kuchanjwa kwa kuwa wao ni watoa huduma kwa wagonjwa na watu wanaok-

wenda kupima corona.

"Chanjo tuliyotoa kwa wafanyakazi wote ni aina ya Sinovac ambayo tunaamini kuwa itasaidia wafanyakazi wetu kuwaondosha hofu dhidi ya wimbi la tatu la ugonjwa wa corona ambao unatikisa dunia hivi sasa," alisema Mazrui.

Alibainisha kuwa wimbi la tatu la ugonjwa wa corona tayari limezikumba baadhi ya nchi za Bara la Afrika, hivyo Zanzibar imeona ipo haja ya kuchukua aina zote za tahadhari kwa watendaji wake.

Alisema Zanzibar ni miongoni mwa nchi zinazopokea idadi kubwa ya watalii kutoka katika maeneo mbalimbali ya ulimwengu, hivyo tahadhari zinahitajika kwa walengwa wanaotoa huduma kwa wageni hao.

Waziri huyo alisema baadhi ya wamiliki wa hoteli kubwa za kitalii zilizopo Zan-

zibar nao wameanza kutoa chanjo ya kujikinga na virusi hivyo kwa wafanyakazi wao wanaotoa huduma moja kwa moja kwa wageni.

"Wapo wamiliki wa hoteli kubwa za kitalii wameamua kuleta chanjo kwa ajili ya kuwalinda wafanyakazi wao ingawa tumewataka watujulishe kuhusu uamuzi wa kuingiza chanjo hizo," alifafanua.

Hata hivyo, Mazrui alisema kuwa hadi muda anazungumza na waandishi wa habari, Zanzibar ilikuwa salama na hakukuwa na taarifa za maambukizi kwa wananchi kwenye hospitali za serikali na za watu binafsi.

"Ninapenda kuwajulisha wananchi hadi sasa Zanzibar ipo salama na matukio ya maambukizi ya ugonjwa wa corona kwa sababu hatuna taarifa za wagonjwa waliolazwa katika hospitali zetu au

za watu binafsi," alisema.

Baadhi ya wafanyakazi wa Wizara ya Afya na katika jengo la abiria la Uwanja wa Ndege wa Kimataifa wa Abeid Amani Karume ambao hawakuwa tayari kutaja majina yao, walikiri kupata chanjo hiyo katika kituo cha afya kilichoko Lumumba mjini Unguja.

"Mimi tayari nimepata chanjo ya kujikinga na ugonjwa wa corona kwa sababu nafanya kazi katika eneo la jengo la uwanja wa ndege ambapo watalii wanaotoka Ulaya, hapo ndiyo mlango mkuu wa kuingilia," alisema mmoja wa wafanyakazi hao.

Katibu Mkuu wa Wizara ya Afya, Dk. Omar Shajak, alisema chanjo hiyo ilianza kutolewa Julai 6 kwa baadhi ya wafanyakazi wakiwamo wa viwanja vya ndege na bandari.

## HABARI KITAIFA

## 'Kesi zilizokosa ushahidi zifutwe'

Na Ibrahim Yassin, SONGWE

NAIBU Waziri wa Katiba na Sheria, Geoffrey Pinda, ameagiza kesi zote ambazo ushahidi wake haueleweki, zinatakiwa kufutwa ili watu hao walio katika mahabusu warejee mitaani kushiriki ujenzi wa taifa na raia wa kigeni warejeshwe makwao.

Alitoa kauli hiyo juzi alipozuru Magereza ya mkoani hapa na kuzungumza na wafungwa na mahabusu mkoani na kusikiliza kero zao.

Akiwa katika Gereza la Wilaya ya Mbozi, Pinda alizungumza na wafungwa na mahabusu na kusikiliza kero mbalimbali ambazo aliahidi kuzitafutia ufumbuzi.

Aliagiza mamlaka husika za serikali kuyapitia mashauri yote ili yasiyo na mashiko yafutwe ili kuiondolea hasara serikali.

Gereza hilo lina wafungwa na mahabusu 396 wakiwamo raia wa kigeni huku uwezo wake ukiwa ni kupokea wafungwa 100, hivyo idadi hiyo imetajwa kuwa mara sita zaidi ya uwezo wake.

Naibu Waziri alidokeza kero zingine gerezani huko ni uhaba wa watumishi na upungufu wa magari.

Alisema ili kuongeza ufanisi wa kazi, wanahitaji kupatiwa gari pamoja na mahitaji mengine huku akieleza kuwa serikali imekwishatoa fedha kwa mamlaka za maji hivyo wiki ijayo kisima cha maji kitachimbwa katika gereza hilo la Mbozi ili kumaliza tatizo la maji.

Katika Gereza hilo la Mbozi, baadhi ya wafungwa waliokamatwa kwa tuhuma za mauaji, walidai wamebambikiwa kesi huku wengine wakidai wamekamatwa na kuwekwa gerezani lakini mwenendo wa kesi zao haueleweki.

Wapo walioidai kukamatwa kutokana na kile walichokiita mihemuko ya kisasa, wakimwomba naibu waziri huyo aone namna ya kuwasaidia.

Katika Gereza la Ileje mkoani hapa lenye wafungwa 68 akiwamo mtoto, Pinda alizungumza na wafungwa na mahabusu ambao nao walitoka kero zao zikiwamo za kubambikiwa kesi mbalimbali zikiwamo za mauaji huku wakidai wamekaa miaka zaidi ya mitano mahabusu gerezani pasipo kesi hizo kutajwa wala kusikilizwa.

Walisesema wanashukuru Pinda kuwatembelea, hivyo wanaomba waondolewe kesi hizo ili warejee mitaani ziliko familia zao pamoja na kushiriki shughuli za kijamii.

Pinda alisema amezungumza na Mkurugenzi wa Mashtaka ili azipitie kesi hizo na zile ambazo hazina mashiko azifute, kauli iliyoonyesha sura za furaha kwa wafungwa na mahabusu hao.

Mkuu wa Wilaya ya Ileje ambaye pia alikaimu nafasi ya Mkuu wa Wilaya ya Mbozi, Anna Gidarya, alisema maagizo yote ya Naibu Waziri watayafanyia kazi hasa kuhusu kuzungumza na Mkuu wa Wilaya ya Chitipa nchini Malawi kuhusu kubadilishana wahalifu na wafungwa pamoja na kuboresha uhusiano na ujirani mwema.

## Mila kikwazo kukabili VVU kwa wanawake

Na Augusta Njoji, BAGAMOYO

TUME ya Kudhibiti UKIMWI (TACAIDS), imesema kutokuwapo kwa usawa wa kijinsia, unyan-yapaa, ubaguzi, mila na desturi potofu, ni miongoni mwa vikwazo katika kupambana na maambukizi mapya ya Virusi vya UKIMWI (VVU) kwa wanawake na wasichana.

Kufuatia hali hiyo, tume hiyo kwa kushirikiana na Shirika la Umoja wa Mataifa Linaloshughulikia Uwezeshaji wa Wanawake (UN-Women), imewataka viongozi wa dini na kijamii kutoa elimu ili kuisaidia serikali katika mapambano hayo.

Mratibu wa Masuala ya Jinsia kutoka TACAIDS, Judith Luande, aliyasema hayo juzi kwenye mafunzo ya siku tatu kwa viongozi hao yenye lengo la kuweka mikakati ya kukomesha vitendo hivyo kwa jamii yaliyoratibiwa na tume hiyo kwa uwezeshaji wa UN-Women kupitia ufadhili wa Mfuko

wa Global (Global Fund).

Alisema hatua hiyo imetokana na matokeo ya tathmini ya hali ya VVU na UKIMWI kwa mtazamo wa kijinsia iliyofanywa mwaka 2020 na TACAIDS kwa kushirikiana na UN-Women, wakibaini vikwazo hivyo.

Alisema katika tathmini hiyo, wasichana balehe na wanawake vijana walio na umri wa kati ya miaka 15 na 24, wapo katika hatari kubwa.

"Takwimu zilionyesha kuwa wasichana balehe na wanawake vijana nchini walikuwa kwenye hatari kubwa ya kupata takribani robo ya maambukizi mapya ya VVU mwaka 2018 na sababu ni kutozingatia masuala ya usawa wa kijinsia, ukatili wa kijinsia, umaskini, ndoa za kulazimishwa na zisizo za kulazimishwa za utotoni, uelewa mdogo na mila na desturi," alisema.

Mratibu huyo alisema kutokana na hali hiyo, viongozi hao kwenye maeneo yao wanapaswa

kuongeza wigo wa elimu za usawa wa kijinsia kwa jamii ili kuondokana na mila na desturi hatarishi na kutanua wigo wa tiba kinga kwa makundi stahiki.

"Mnapaswa kushughulikia unyan-yapaa na ukandamizwaji uliopo katika jamii na vituo vya afya unaogusa makundi hatarishi ya wasichana balehe, wanawake vijana, wanaofanya ngono za biashara na wanawake wanaojidunga dawa za kulevywa," alisema.

Alibainisha kuwa viongozi hao wakisisimama vyema na kuzungumza na jamii kuhusu VVU, Tanzania itafikia malengo ya Dunia ya kuwa na maambukizi na vifo kwa kiwango sifuti vitokanavyo na UKIMWI. Mratibu wa Programu za UKIMWI na Jinsia UN-Women, Jacob Kayombo, alitaka jamii kuheshimu haki za binadamu na kuwataka watu wanaoishi na VVU kuacha kuogopa kuchukua dawa za kupunguza makali ya VVU (ARVs) kwa kuhofia unyan-yapaa kutoka kwa jamii inayowazungu-

ka. Alisema kuwa suala la unyan-yapaa na ukatili wa kijinsia ni kikwazo hasa kwa maeneo ya vijijini kutokana na uwapo wa mila na desturi hatarishi ikiwamo kurithi wajane na kutakasa.

Mmoja wa washiriki ambaye ni Ofisa Maendeleo ya Jamii kutoka Mkoa wa Njombe, Elice Simonile, alisema licha ya utekelezaji wa afua mbalimbali za VVU, mila potofu zinardisha nyuma mapambano hayo.

Awali, akitoa mada kwenye mafunzo hayo, Mhadhiri wa Chuo Kikuu cha Dar es Salaam (UDSM), Lucas Kitula, alitaka jamii kuacha matumizi ya lugha zinazoashiria ubaguzi na unyan-yapaa kwa watu wanaoishi na VVU kwa kuwa zinachangia baadhi ya wanawake na wasichana kuacha kutumia ARVs.

"Kuna maeneo wametungwa majina pale wanapoonekana katika kituo cha kutolea huduma za watu wenye VVU kwa kudai kuwa wanaenda kuongeza Luku (umeme)," alisema.



Waziri wa Nchi, Ofisi ya Makamu wa Rais (Muungano na Mazingira), Suleiman Jafo (kushoto), akiteta jambo na Mkurugenzi Mkuu wa Baraza la Taifa la Hifadhi na Usimamizi wa Mazingira (NEMC), Dk. Samuel Gwamaka, wakati wa kikao cha wadau wa usafirishaji, uingizaji na usambazaji taka harishi, mkoani Dar es Salaam jana. Picha: OMR

## Jafo na wadau wateta biashara taka hatarishi

Na Mwandishi Wetu

WAZIRI wa Nchi, Ofisi ya Makamu wa Rais - Muungano na Mazingira, Selemani Jafo, amekutana na wadau wanaojishughulisha na biashara ya taka hatarishi ili kujadiliana nao kuhusu biashara hiyo.

Alikutana na wadau hao mkoani Dar es Salaam jana, akisema hivi karibuni kulijitokeza vikwazo vingi katika kusimamia jukumu hilo na ameona ni vyema kukutana na wadau hao.

Wafanyabiashara wanajumlisha wanaojihusisha na shughuli za kukusanya, kusafirisha, kuhifadhi, kuingiza nchini, kusafirisha nje ya nchi na urejelezaji wa taka hatarishi ikiwamo taka za kielektroniki.

Jafo alisema ameamua kukutana nao ili kwa pamoja wajadili-

ane namna bora ya kukabiliana na vikwazo hivyo na kutoa mapendekezo na maelekezo yatakaoimarisha usimamizi na udhibiti wa taka hatarishi nchini.

Aliongeza kuwa Ofisi ya Makamu wa Rais kwa kushirikiana na wadau ilifanya mapitio na kufanya marekebisho ya Kanuni za Udhibiti wa Taka Hatarishi za Mwaka 2019 na kuandaa Kanuni mpya za Udhibiti na Usimamizi wa Taka Hatarishi za Mwaka 2021 na kufanya mapitio ya Kanuni za Ada na Tozo za Mwaka 2019 na kuandaa Kanuni za Ada na Tozo za Mwaka 2021.

Pamoja na masuala mengine, alisema lengo kuu la kufanya mapitio ya kanuni hizi ni kuweka mfumo madhubuti wa usimamizi wa taka hatarishi nchini. "Ikiwa ni takriban miezi miwili sasa tangu Kanuni hizi zilipopitishwa mwezi Mei mwaka huu na kuanza

utekelezaji wake, nimeona ni vyema pia tukumbushane matakwa ya kanuni hizi na ninyi wadau mtueleze changamoto mnazokumbana nazo katika kuzingatia matakwa ya kanuni husika ili sote kwa pamoja tuweze kumimarisha usimamizi wa taka hizi," alisema.

Pia, alitumia wasaa huo kuwakumbusha wadau hao kuwa Tanzania imeridhia mikataba mbalimbali ya kimataifa na kikanda ambayo inatoa fursa ya ushirikiano wa kimataifa katika kusimamia na kudhibiti usafirishaji wa taka hatarishi baina ya nchi na nchi.

Katika kutekeleza matakwa ya kanuni mpya udhibiti na usimamizi wa taka hatarishi, Jafo alisema miongoni mwa vikwazo ni baadhi ya wadau kuingiza nchini taka hatarishi bila kupata idhini kutoka mamlaka za nchi.

Pia, baadhi ya wadau kutowasil-

isha nyaraka sahihi na kwa wakati na hivyo kusababisha uchelewe-eshaji katika utoaji wa vibali.

Alisema kuwa pamoja na vikwazo hivyo, Ofisi ya Makamu wa Rais inatambua mchango wa wadau hao katika shughuli za udhibiti na usimamizi wa taka hatarishi.

Mkurugenzi Mkuu wa Baraza la Taifa la Hifadhi na Usimamizi wa Mazingira (NEMC), Dk. Samuel Gwamaka, alisema mkutano huo una lengo la kujua

vikwazo vinavyowakumba wadau wa biashara hiyo.

Mmoja wa Wafanyabiashara hao kutoka Gaia Industry, Rehema Ally, alisema mchakato wa vibali vya taka hatarishi uanze kufanyika mtandaoni.

Jafo alitoka maagizo kwa NEMC kuwa katika siku 45 mchakato huo wa mtandaoni uwe tayari umekamilika na kuwezesha wadau kutumia mfumo huo.

HABARI KITAIFA

## Wizara yalipa jeshi vifaranga vya samaki

Na Renatha Msungu

WIZARA ya Mifugo na Uvuvi imetoa vifaranga vya samaki 25,000 kwa Jeshi la Kujenga Taifa (JKT) ili kuongeza uzalishaji wa samaki katika mabwawa ya Kikosi cha 837 Chita KJ kilichoko mkoani Morogoro.

Kikosi hicho kinafanya miradi ya ufugaji samaki na kilimo cha mpunga.

Akizungumza na waandishi wa habari katika ziara ya kukagua miradi ya kimkakati inayofanywa na JKT katika kikosi hicho, Mkurugenzi wa ukuzaji viumbe maji kutoka Wizara ya Mifugo na Uvuvi, Nazrael Madala, alisema wizara imefanya hivyo baada ya kuona juhudi zinazofanywa na JKT katika ufugaji wa kisasa.

Alisema vifaranga hivyo ambavyo ni wazazi, vinakwenda kuongeza nguvu

katika uzalishaji wa samaki aina ya sato unaofanywa na kikosi hicho.

"Hivi sasa JKT watakuwa na uwezo wa kutotolesha vifaranga 500,000 na kupelekea kufikia kuzalisha samaki milioni sita, jambo ambalo litaongeza uzalishaji katika taifa," alisema Madala.

Alisema kitotoleshi cha samaki cha JKT kitafanya idadi ya vitotoleshi nchini kufikia 34 na hiyo inafanya uzalishaji wa samaki nchini kuongezeka kwa kiasi kikubwa tofauti na ilivyokuwa awali.

Alitoa wito kwa wananchi kuhamasika kufuga samaki kwa kuwa ni fursa ya kuongeza lishe na kipato.

Mkurugenzi Madala alisema kikwazo katika ukuzaji wa samaki nchini ni ukosefu wa vifaranga, ndiyo maana wametoa vifaranga hivyo ambavyo ni wazazi kwa JKT ili viende kusaidia uzalishaji wa samaki aina ya sato na kupunguza uhaba wa vifaranga vya samaki.

Mwenyekiti wa Kamati ya Kilimo, Mifugo na Uvuvi ya JKT, Kanali Hassan Mabena, alisema JKT iko mstari wa mbele kuhakikisha miradi ya kilimo na mifugo inasonga mbele katika vikosi mbalimbali vya jeshi hilo.

Kanali Mabena alisema kuwa baada ya serikali kutoa agizo kwa majeshi yasaidie kujitegemea katika vyakula, ndipo JKT walibuni kilimo mkakati ambacho hivi sasa kinawasaidia kuzalisha mazao ya chakula na biashara.

Alisema hivi sasa wanakwenda kuzalisha mbegu bora ya zao la mpunga ambazo anaamini zitaisaidia jamii katika kuendesha kilimo bora cha mpunga.

"JKT tumejipanga kuhakikisha tunasonga mbele katika kilimo, tumeanza na ekari 12,000 lakini lengo letu ni kulima ekari nyingi ili kuhakikisha tunajitosheleza kwa chakula lakini pia chakula cha ziada kinazwa nje ya jeshi," alisema.

## Mbeya, Iringa zatajwa utapiamlo

Na Mary Geoffrey

MIKOA ya Mbeya, Njombe, Iringa, Katavi, Rukwa na Ruvuma, imetajwa kuwa kinara wa utapiamlo kwa watoto wenye umri chini ya miaka mitano licha ya mikoa hiyo kufanya vizuri katika uzalishaji wa mazao ya chakula.

Mkuu wa Chuo Kikuu cha Afya na Sayansi Shirikishi Muhimbili (MUHAS), Profesa Andrea Pembe, aliyabainisha hayo juzi mkoani Dar es Salaam wakati wa mkutano wa kutoa matokeo ya utafiti uliofanywa katika mikoa mbalimbali nchini.

Alisema lengo la utafiti huo uliofanyika Machi mwaka huu na kushirikisha wananchi ni kuangazia mila, desturi na tamaduni zinazoweza kuchangia utapiamlo katika mikoa hiyo.

Alisema utafiti huo ulishirikisha MUHAS, Shule ya Afya ya Jamii, Chuo Kikuu cha De Montfort cha Uingereza na Wizara ya Afya, Maendeleo ya Jamii, Jinsia, Wazee na Watoto, Kitengo cha Elimu ya Afya kwa Umma kwa ufadhili wa Global Challenge Research Foundation.

Alisema kwa mujibu wa takwimu za 2016, asilimia 31.5 ya watoto walio chini ya miaka mitano, wana utapiamlo kutoka asilimia 48 kwa mwaka 1999.

Alisema kiwango hicho bado ni cha juu licha ya juhudi mbalimbali zinazofanywa na serikali na kwamba wanaamini kuwapo kwa chakula cha kutosha hakuwezi kuwa sababu ya kupata utapiamlo kwa watoto hao ndiyo sababu wakaamua kuchunguza mila na desturi zinazochangia hali hiyo.

"Ingawa serikali ina juhudi inazofanya za kuongeza uzalishaji wa chakula, kuweka mikakati ya huduma bora za jamii wakiwamo watoto chini ya miaka mitano, mpango mkakati wa kupunguza utapiamlo na kutoa taarifa kwa wananchi kuhusu mbinu za utapiamlo lakini bado kiwango cha utapiamlo kipo juu kwa mikoa yenye chakula," alisema Profesa Pembe. Alisema wanafikiri kunaweza kuwa na sababu nyingine inayofanya kuwapo kwa utapiamlo katika mikoa hiyo na ndiyo maana wanajadili namna ya kupata sababu za kuwapo kwa hali hiyo.

Alisema wamekutana waliofanya utafiti na wadau waliohirikishwa kwa lengo la kuchambua ripoti kama inakisi uhalisia. Alisema baada ya hapo watakwenda ndani ya jamii kufanya uchunguzi

wa sababu za watoto kupata utapiamlo hasa kwa kuzingatia kuwa wana vyakula vya kutosha.

"Siyo tu upatikanaji wa chakula pekee ndiyo sababu ya utapiamlo, ni utuamijaji wa chakula au ugawaji na mila na desturi za Watanzania ndiyo unasababishwa utapiamlo na ndiyo maana tumefanya utafiti huu," alisema Profesa Pembe. Kaimu Mkurugenzi Msaidizi wa Kitengo cha Elimu kwa Umma wa Wizara ya Afya, Dk. Ama Kasangala, alisema waliamua kufanya utafiti huo ili kubaini sababu za kuwapo kwa utapiamlo katika mikoa hiyo licha ya kuwa ina chakula cha kutosha.

Alisema lengo ni kupata chanzo halisi ili kuandaa sera za mwongozo wa kutoa elimu kwa umma namna ya kudhibiti utapiamlo kwa watoto walio chini ya miaka mitano nchini.



Meya wa Jiji la Dar es Salaam, Omary Kumbilamoto, aki-kata utepe kuashiria kupokea madawati 150 yaliyokabidhiwa na Rais wa Rotary Club ya Dar es Salaam (RCD), Sati Gadhvi (wa pili kulia), katika Shule ya Msingi Kombo, Vingunguti, jijini Dar es Salaam jana. Aliyekaa (katikati) ni Ananya Chag ambaye ni mmoja wa watoaji na wachangishaji wakuu ambapo pamoja na marafiki zake wametoa Sh. milioni 15-kwa ajili ya madauwati hayo. Kushoto ni Ofisa Elimu ya Watu Wazima wa Jiji hilo, Hamisi Mlangala, Mwalimu Mkuu wa shule hiyo, Stella Mhando (kulia). **PICHA: MPIGAPICHA WETU**

## Mikungu ya ndizi yavutia wananchi maonyesho ya Sabasaba

Na Waandishi Wetu

MIKUNGU ya ndizi aina Fhia yenye kilo zaidi ya 90 kila mmojawapo, imekuwa kivutio kwa wakulima na wafanyabiashara wanaofurika katika Banda la Maonyesho ya Biashara ya 45 ya Kimataifa (Sabasaba) la Taasisi ya Utafiti wa Kilimo Tanzania (TARI) ili kupata maelezo ya kilimo cha migomba.

Aina hiyo ya ndizi imefanyiwa maboresho na utafiti kwa kuchanganya aina za mbegu za kienyeji wanaozotumia wakulima nchini.

Wataalamu wa TARI wamesema migomba ya mbegu hiyo inaweza kustawi katika maeneo yoyote nchini endapo mkulima wa zao hilo

atafuata ushauri wa wataalamu na watafiti kutoka TARI.

Akizungumza na wakulima na wafanyabiashara waliotembelea banda hilo jana, Mkuu wa Kituo cha Utafiti wa Kilimo cha TARI - Maruku Kilichoko mkoani Kagera, Dk. John Sariah, alisema kuwa kabla ya kufanyiwa utafiti, mbegu hiyo ya migomba inayotumiwa na wakulima wengi nchini, ilikuwa ikitoa mkungu wa ndizi wenye wastani wa kilo 25 hadi 30, hivyo mkulima kuwa na kipato kidogo anapouza kati ya Sh. 5,000 na 10,000.

Dk. Sariah ambaye ni mtafiti wa zao hilo nchini, alisema kuwa baada ya kukakaa na wakulima, walikubaliana kuzifanyia utafiti mbegu

hizo za migomba ili kutoka na mbegu moja ambayo ni aina ya Fhia.

Alisema mbegu hiyo ina uwezo mkubwa wa kupambana na magonjwa na ina ukinzani na wadudu, huku ikitoa mkungu wenye uzito wa kuanzia kilo 90.

Mtafiti huyo alisema mkungu huo kwa sasa jijini Dar es Salaam unauzwa kwa wastani wa Sh. 50,000 hadi 60,000.

Dk. Sariah alisema kituo hicho pia kimegundua aina nne mpya za migomba zilizopitishwa mwaka jana na serikali kwa ajili ya kutumika kwa kilimo hicho.

Mtafiti huyo alisema kuwa baada ya kuziongeza ubora mbegu hizo, kwa sasa zina uwezo wa kutoa

mpaka kilo 70 kwa mkungu, hivyo kuwanufaisha wakulima.

Mkurugenzi Mkuu wa TARI, Dk. Geoffrey Mkamilo, alisema taasisi hiyo imekuja na teknolojia zote za mazao ya chakula, biashara na ya kimkakati ikiwamo miwa, katani, pamba, michikichi, alizeti na zabibu kwa kuwafundisha wakulima na wafanyabiashara wanaotaka kuwekeza nchini kwa kutumia teknolojia za mbegu bora, matumizi ya viuatilifu na mbolea ili kuongeza uzalishaji.

Dk. Mkamilo alisema asilimia 65 ya malighafi zinazotokana na viwanda zinategemea zaidi kutoka katika kilimo cha mazao mbalimbali na hivyo kuwataka Watanzania ku-

jitokeza katika maonyesho hayo ya kibiashara kupata elimu ya kilimo bora cha kisasa au kuwekeza katika mnyororo wa thamani wa mazao yanayozalishwa kwa kusindika au kutengeneza bidhaa mbalimbali.

Meneja wa Uhaulishaji Teknolojia, Biashara na Uhusiano wa TARI, Margaret Mchomvu, alisema teknolojia zote zinazozalishwa na vituo 17 vya taasisi hiyo, zimekuwa zikipelekwa kwa wadau kupitia njia mbalimbali kwa lengo la kuhakikisha wakulima wanafanya kilimo chenye tija na kuongeza thamani za mazao hasa katika kuelekea kufikia uchumi wa viwanda.

●Imeandaliwa na Ashton Balagwa na Teofrida John, SJMC

# Nipashe

MWANGA WA JAMII

## Suala la kujikinga na corona lisifanyiwe mzaha wala siasa

**UGONJWA** wa COVID-19 bado unashika kasi ikiwa sasa ni wimbi la tatu nchini. Watu wanangua kwa mamia huku baadhi ya hospitali zikidaiwa kuzidiwa na wagonjwa huku vifaa muhimu kama vile mitungi ya gesi, vikiwa adimu.

Kutokana na kasi hiyo na watu kupoteza maisha, viongozi wa juu serikalini wametoa tahadhari kwamba kama hatua madhubuti hazitachukuliwa, watu watapukutika.

Rais Samia Suluhu ameweka bayana kwamba ugonjwa huo upo na kila mwananchi achukue tahadhari.

Naye Waziri wa Afya, maendeleo ya jamii, Jinsia, Wazee na Watoto, Dk. Dorothy Gwajima, bila kuuma maneno alisema wananchi wanapaswa kuchukua hatua zote zinazostahili huku akionya kwamba tusisubili kuokota maiti mitaani. Jana pia Waziri Gwajima alitoa takwimu zinazoonyesha kwamba zaidi ya watu 400 wanapatwa na ugonjwa huo.

Kauli hizo za viongozi pamoja na takwimu zilizotolewa, zinabainisha wazi kwamba ugonjwa wa corona upo na kasi yake ni kubwa kuliko awamu mbili zilizopita ambazo ziligharimu maisha ya watu si Tanzania tu bali duniani kote.

Aidha, kutokana na maonyo hayo ya viongozi na takwimu, ni vyema jamii ikazinduka na kuchukua hatua katika kukabiliana na janga hilo ambalo kwa nchi za jirani kama Uganda na Kenya, linaendelea kugharimu maisha ya watu na kusababisha athari mbalimbali za kiuchumi na kijamii.

Kama wahenga wasemavyo la mgambo likilia kuna jambo, ni wakati mafaka sasa wa kuhakikisha hatua kali zina chukuliwa katika kupambana na ugonjwa huo.

Wakati wimbi la kwanza la ugonjwa huo lilipoibuka, wataalam wa afya na viongozi wa serikali katika maeneo mbalimbali, mbiu yao ilikuwa kila mtu kujikinga kwa kuvaa barakoa, kunawa maji tiririka na sabuni au kutumia vitakasa mikono, abiria kwenye mabasi kukaa kwenye viti na hakuna mtu wa kusimama.

Pia viongozi hao walisisitiza kutokuwapo kwa mikusanyiko isiyolazima na kutokuwapo kwa sherehe kama harusi pamoja na kushauri baadhi ya wafanyakazi kwenye kampuni na mashirika kufanya kazi kwa zamu au wengine kufanyia kazi nyumbani. Ni dhahiri kwamba miongozo hiyo bado inatumika na ndizo njia za kupambana na ugonjwa huo.

Kwa ujumla, hatua stahiki zinapaswa kuchukuliwa ili kunusuru maisha wa Watanzania kwa sababu pamoja na viongozi kutaka watu wachukue tahadhari, tahadhari inayochukuliwa ni ndogo.

Watu wanajazana kwenye mabasi hasa ya abiria kama daladala na mwendokasi jambo ambalo ni hatari kwa maisha yao. Licha ya kujazana, watu wanapuza kuvaa barakoa jambo ambalo ni hatari.

Ni matumaini kwamba viongozi wa serikali, siasa na wale wa dini watachukua hatua zinazostahili katika maeneo yao kwa kuhimiza watu kujikinga na ugonjwa huo. Tunasema hivyo kwa sababu viongozi wa juu wameshatangaza kuchukuliwa kwa hatua, hivyo wa ngazi za chini wanapaswa kutekeleza.

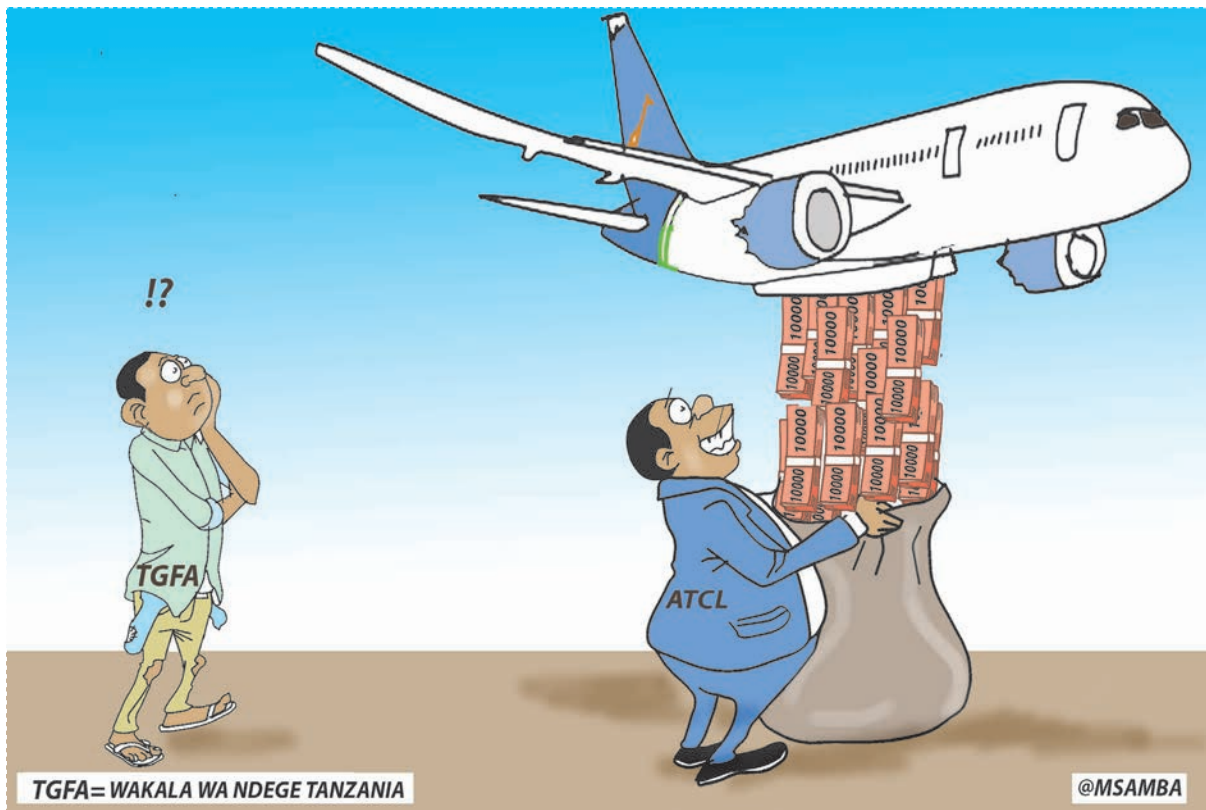

TGFA= WAKALA WA NDEGE TANZANIA

@MSAMBA



Na Sabato Kasika

## Muongwana Lazima Nilonge

### Wimbi la tatu corona lipo aliye na masikio na asikie

**WIMBI** la tatu la virusi vya corona vinavyosababisha ugonjwa wa Covid-19, linatajwa kuwa hatari zaidi kuliko mawimbi yaliyopita kutokana kinachoelezwa kuwa linaleta madhara papo hapo.

Kutokana na hali hiyo, Watanzania wameendelea kukumbushwa kuchukua tahadhari zote zinazoshauriwa na wataalamu wa afya, ili kujikinga na ugonjwa huo unazidi kuangamiza maisha ya watu duniani.

Rais Samia Suluhu Hassan kwa upande wake, anataka kila Mtanzania kutopuza tahadhari dhidi ya ugonjwa huo huku akionya kuwa kinyume cha hapo, kuna uwezekano wa 'kupukutika'.

Hadhari hiyo anaitoa Jumata no wiki hii wakati akizungumza na wananchi wa Kibaigwa wilayani Kongwa mkoani Dodoma akiwa kwenye msafiri wake uliokuwa unatoka Dodoma kuelekea Morogoro

Rais Samia anakumbusha umuhimu wa kutambua hatari hiyo, huku akitaka kila mwananchi kuzingatia maelekezo yote yanayotolewa na wataalamu wa afya, ikiwamo uvaaji wa barakoa.

Kwa kukumbusha zaidi alisema: "Lipo wimbi la tatu nchini, tuna wagonjwa Dar es Salaam, Mwanza, Arusha na Dodoma pia wapo... linapukutisha kwa wenzetu na likikufika linakupukutisha kweli."

Juni, serikali ilisema kuna viashiria vya wimbi la tatu la ugonjwa wa COVID-19 kutokana na virusi vya ugonjwa huo ku-

ingia nchini kutokea nchi jirani, huku wananchi wakitakiwa kuchukua tahadhari.

Mkurugenzi wa Kinga wa Wizara ya Afya, Maendeleo ya Jamii, Jinsia, Wazee na Watoto, Dk Leonard Subi, ndiye aliyetoa tahadhari hiyo na kutoa maagizo kwa kuwataka wananchi kuvaa barakoa, kutumia vitakasa mikono na kunawa mikono kutumia sabuni. Njia nyingine zinazoshauriwa na wataalamu wa afya ni watu kuepuka mikusanyiko isiyolazima kwa lengo la kukabiliana na ugonjwa huo unaoendelea kuitesa dunia.

Pamoja na maelekezo hayo ya wataalamu wa afya, bado baadhi ya watu hawajaamua kuchukua hatua za kujikinga nao, hali ambayo inaweza kusababisha ugonjwa huo kuleta athari.

Kwa mfano kwenye suala la kuepuka mikusanyiko, baadhi ya watu hawalizingatii, badala yake wanaendelea kukusanyika kama kawaida ikiwamo kujazana kwenye vyombo vya usafiri, hasa daladala.

Mazingira kama hayo bado ni hatari kama ambavyo wataalamu wa afya wamekuwa wakisema huku wakishauri watu kukaa kwa kupeana nafasi wasije kuambukizana ugonjwa huo.

Kwa wanaotumia usafiri wa daladala, hasa jijini Dar es Salaam, watakuabaliana nami kwamba, daladala zimeendelea kujaza abiria kupita kiasi kwamba hakuna ugonjwa huo nchini. Sasa kama njia mojawapo ya kupambana na ugonjwa huo ni kuepuka mikusanyiko, watu wataponaje kama

bado wanaendelea kujazana kwenye daladala? Ninadhani kuna hatua zaidi za kuchukuliwa ili kuwa salama.

Kwanza kabisa watu wenyewe kujitambua na kuchukua hatua za kutokubali kujazana kwenye daladala, lakini pia mamlaka husika zinaweza kuongeza usafiri ili kuepusha watu kujazana kwenye daladala.

Watu kujazana kwenye daladala, sababu kubwa inaweza kuwa ni uhaba wa usafiri hivyo kama magari ya abiria yakiongezwa wakati huu wa wimbi la tatu la corona, yanaweza kusaidia watu kuepuka ugonjwa huo.

Lakini pia bado kuna haja ya kuwapa kwa elimu ya kutosha kwenye jamii, kwani baadhi ya watu wanaweza kuwa wanapuza tu wakiamini kwamba ugonjwa huo haupo na kudai kuwa siasa tu.

Wapo baadhi ya watu mitaani wanaotoa kauli za aina hiyo, hawataki kuvaa barakoa wala kunawa maji tiririka na kutumia vitakasa mikono, kwa kuwa wamaamini kwamba hakuna corona.

Ni vyema wanaoamini hivyo wakaelimishwa ili waokoe maisha yao na ya wengine, kuliko kuendelea kupingana na maelekezo ya wataalamu wa afya, hali ambayo inaweza kusababisha 'wakateka' watu wengi zaidi.

Wizara yenye dhamana ya afya za Watanzania, imekuwa ikikumbusha kila mara na kuwataka wananchi wote kutopuza ugonjwa huo, sasa wanapotokea baadhi ya watu mitaani wakawa na elimu nyingine, hilo ni tatizo.

Nipashe hutolewa na kuchapishwa na:

**THE GUARDIAN LIMITED**

**Mhariri Mtendaji:** Beatrice Bandawe

**Meneja Usambazaji na Masoko:** Emmanuel Lyimo, 0716 500500

**Mapokezi:** 0745 700710

**Matangazo:** 0782 253676

**Baruapepe:** advertise@guardian.co.tz

**Website:** www.ippmedia.com

www.epaper.ippmedia.com

SAFU

KWA MASLAHI YA TAIFA



Na Pascal Mayalla

**Akizungumza kwa niaba ya majaji, Jaji wa Mahakama Kuu ya Tanzania, Katarina Revokatti, alimhakikishia Jaji Mkuu na viongozi wengine wa Mahakama walioambatana na Jaji Mkuu kuwa watafanya kazi ya utoaji haki kwa ufanisi ili kuenyeleza jitihada za maboresho mbalimbali yanayoendelea kufanyika ndani ya Mahakama ya Tanzania.**

# Waziri akiwa bomu anatumbuliwa, Jaji anapokuwa bomu ni majanga

**L**EO, naendelea na makala yan-gu kuhusu changamoto mbalimbali zinazokabili mhimili wa Mahakama katika suala zima za utoaji haki. Katika makala ya wiki iliyopita, nilisema baadhi ya Mahakimu na Majaji, wana uwezo mdogo wa kutokuwa na jicho la rohani la kutambua haki. Mara baada ya Rais Samia kuteua majaji wapya wa Mahakama ya Rufani na Mahakama Kuu, kuliibuka mjadala mkubwa kwenye mitandao ya kijamii kuhusu uwezo na uadilifu wa baadhi ya majaji hao.

Jaji Mkuu Prof. Ibrahim Juma, alibuka fasta kuwatetea majaji wake na kupitia tovuti ya tanzil, iliwekwa story yenye kichwa cha habari hiki "UTEUZI WENU NI SAHIHI MSIWE NA WASIWASI"-JAJI MKUU

Jaji Mkuu amewahakikishia majaji hao kuwa uteuzi wao ni sahihi na hivyo wawe tayari kufanya kazi na Mahakama wakiwa vifua mbele bila wasiwasi wowote.

Prof. Ibrahim Juma alizungumza na majaji hao alipokutana nao mapema baada ya uteuzi wao. Jaji Mkuu alisema kuwa uteuzi wa majaji hao walioteuliwa ulifuata taratibu zote ikiwa ni pamoja na kumshauri Rais baada ya kujiridhisha.

Hapa sasa ndipo tatizo la kupata majaji wenye uwezo duni linapoanzia neno, uteuzi wao ulifuata taratibu zote. Uteuzi wowote hufuata taratibu zote. Pamoja na kufuatwa kwa taratibu zote, kila siku tumekuwa tukishuhudia viongozi mabomu waki-teuliwa, hivyo hata kwa upande wa majaji, pia upo uwezekano wa kupata majaji bomu, ila taratibu zinakuwa zili-fuatwa!

Jaji Mkuu alisema na hapa ninam-nukuu: "Napenda kuwahakikishia kwamba ninyi ni majaji kamili kwa sababu mnafahamu mchakato mliopitia ambao kwa bahati mbaya watu wengi sana hawajui mchakato upi tumepitia hadi kuwapata waheshimiwa majaji. Kwa bahati mbaya huko nje kwenye mitandao kuna dhana kwamba majaji wanapatikana kirahisirahisi ilhali tunapitia mchakato mbalimbali ya kujiridhisha tofauti na nchi zingine."

Prof. Juma aliwahakikishia majaji hao kuwa majina yao ni miongoni mwa majina bora yaliyoteuliwa, hivyo kuwataka kupuuzwa baadhi ya maneno yanayoelekezwa kwa baadhi yao na kujielekeza kufanya kazi ya kuwatumikia wananchi.

Aidha, Jaji Mkuu aliwataka majaji hao kuungana na Mahakama kufanya kazi kwa kuzingatia nguzo tatu (3) ambazo mhimili huo umejiwekea ambazo ni utawala bora na uwajibikaji, usimamizi wa rasilimali na kuimarisha ushirikiano na wadau ili kufikia dhima ya Mahakama ya kutoka haki sawa kwa wote na kwa wakati.

Akizungumza kwa niaba ya majaji, Jaji wa Mahakama Kuu ya Tanzania, Katarina Revokatti, alimhakikishia Jaji Mkuu na viongozi wengine wa Mahakama walioambatana na Jaji Mkuu kuwa watafanya kazi ya utoaji haki kwa ufanisi ili kuenyeleza jitihada za maboresho mbalimbali yanayoendelea kufanyika ndani ya Mahakama ya Tanzania.

Majaji wa Mahakama ya Rufani saba na wa Mahakama Kuu 21 wali-teuliwa na Rais wa Jamhuri ya Muun-gano wa Tanzania, Samia Suluhu Hassan hivi karibuni. Miongoni mwa majaji hao, waliboronga sana huko walikotoka, kwa baadhi yao badala ya kuwa ni walenzi wa haki, ndio kwanza walikuwa waminayaji wakuu wa haki za watuhumiwa. Sasa mtu kama huyu ambaye hakutenda haki katika mado-go, anategemewa atatenda haki katika makubwa? Labda kama kule kutotenda haki kwake, ilikuwa kufuata maelekezo. Lakini huwezi kumteua mtu asiyetenda haki kwa kauli, mane-no na matendo, halafu ukamtegemea atende haki.

Kuna msemu maarufu wa wa-nasheria kuhusu haki usemao: "Justice must not only be done, but must be seen to be done." Maana yake ni "haki si tu inatakiwa itendeke, bali pia ionekane kutendeke".

Japo Jaji Mkuu ameshauri hoja za mitandao ya kijamii kuhusu baadhi ya majaji wake zipuuzwe, si kila kichasambazwa kwenye mitandao ya kijamii ni cha kupuuzwa. Hoja za

tuhuma za mitandao ya kijamii kuhusu baadhi ya majaji wapya, ni tuhuma za kweli na zina mashiko!

Kutokana na mabadiliko ya kisayansi na kiteknolojia na tukiishi kwenye ulimwengu wa utandawazi, ili kupatikana kwa Jaji Mkuu, majaji na baadhi ya maofisa wakuu wa serikali, mchakato wa kuwapata uwe 'open and transparent', yaani uwepo uwazi na ushindani wa haki. Mfano mzuri ni mchakato wa kumpata Jaji Mkuu wa jirani zetu Kenya.

Mhimili wa Mahakama unapaswa kuwa na vipindi vya redio, televisheni na makala za magazetini vya elimu kwa umma, kutoa elimu kuhusu mambo mbalimbali ya mhimili wa mahakama.

Maadam Jaji Mkuu amekiri kuwa "ni kwa bahati mbaya watu wengi sana hawajui mchakato upi tumepitia hadi kuwapata waheshimiwa majaji, kwa bahati mbaya huko nje kwenye mitandao kuna dhana kwamba majaji wanapatikana kirahisirahisi", nashauri ili kuepuka kupata majaji bomu, mchakato wa kuwapata uwe wa uwazi zaidi. Ikitokea Jaji fulani anapigiwa kelele kuwa ni bomu, hoja za wanamitandao ya kijamii zizingatiwe kwa sababu mabomu mengine, wala huhitaji kuwa mtaalamu kuyabaini, yanaonekana hata macho tuu.

**Wasalaam  
0754270403  
pascomayalla@gmail.com**

MADONGO YA MGAGAGIGIKOKO



Na Joseph Kulangwa

**N**AKUSAKUSALIMUNI kwa Jina la Jamhuri ya Muungano Tanzania! Najua mmejibu "Kazi lendelee!" Na kweli inaendelea. Nimemsikia Waziri wetu wa Afya, Dk. Dorothy Gwajima akihadharisha kuhusu UVIKO-19.

Waziri kasema tusisubiri kuona maiti zimezagaa mitaani kutokana na vifo vya UVIKO, bali tuchukue hadhari kama inavyotakiwa, kwa kuvaa barakoa kwenye mikusanyiko

au kuepuka mikusanyiko isiyu ya la-zima.

Kama alivyosema Rais Samia Suluhu Hassan kwamba tunawe mikono kwa maji tiririka na sabuni na kama maji hayapo, basi vipukusi vihusike kwa maana ya ile dawa ya kujipaka viganjani a.k.a. sanitaiza.

Inatia moyo kidogo kwamba sasa Watanzania tunaanza kujitambua, tunaanza kutambua mazingira tu-ishimo, tunaanza kutambua muk-tadha unaotuoongoza kusonga mbele na kuendeleza kazi.

Mwaka jana wimbi hili lilipoibu-ka nani alithubutu kukiri kuwapo ugonjwa? Nani angethubutu kup-tamka Corona ipo Tanzania? Ili-kuwa kama kutaja jina la mama au baba mkwe hadharani! Tanzania tukaamua kuwa kisiwa kisichoguswa eti na UVIKO. Jamani!

Tukaaminishwa kuwa maombi kwa kina Josephat yangeweza kum-kimbiza Mzee Uviko na asirudi tena. Tukatamba kuwa UVIKO lazima aishi nchini kwa nidhamu! Enzi hizo tukigombeza tu liovaa barakoa, leo wanatushangaa tusiovaa barakoa!

Inatia faraja, kumsikia Rais Samia

akitamka hadharani kuwa gonjwa lipo na kuna wagonjwa na kuna watu wanakufa kwa gonjwa hilo, lakini pia kwamba chanjo inaletwa na atakayependa atachanjwa, hakuna kulazimishana.

Lakini kwa nini hatuoni barakoa nyingi? Kwa nini hatuoni ndoo za maji tiririka? Wako wapi wale wali-kuwa wakitangaza nyungu awamu ya kwanza, ya pili na ya tatu? Wako wapi waliojenga vibanda kama vya M-Pesa hospitalini kujifukiza? Mbona kasi imepungua?

Hali halisi ni kwamba ni mbaya, ugonjwa upo na hasa hili wimbi la tatu ni hatari sana, ona watu wan-apukutika, ona hospitali zinazidiwa. Ukisikia hospitali kubwa kama Bu-gando inaomba matangi ya gesi takriban 500 ujue tuko pabaya.

Kama ambavyo wataalamu wa-natwambia, tuwasilikize tukichukua hadhari kuepuka yale ambayo tu-naambiwa yanachangia maambukizi ya UVIKO, kama tunaona ni upuuzi basi ngoja yatukute ndipo tutajua maana yake.

Tatizo lililopo ni kwamba Watan-zania tunaishi kisiasa zaidi, tunaishi

kinadharia zaidi. Tunajua dhahiri kwamba mikusanyiko inachangia maambukizi, lakini ndiyo kwanza tunaona viongozi wetu hawana mahali pa kutuelimishia, bali mikusanyikoni.

Hivi inakuwaje kiongozi unaku-sanya watu wasio na barakoa ku-waelimisha kuhusu umuhimu wa kuvaa barakoa na hatari ya kutovaa barakoa? Inakuwaje kiongozi unaku-sanya watu kuwaelimisha umuhimu wa kunawa majitiririka na sabuni?

Kiongozi unakusanya watu wakati huu ambao unajua kabisa, kwamba mikusanyiko inachangia maambukizi ya UVIKO, unadhani ni nini matokeo yake? Tunashuhudia jinsi tunavyokusanyana katika viwanja vya michezo?

Juzi kati hapa tulikuwa na mechi ya kukata na shoka, wanaiita Kariakoo Dabi. Simba na Yanga zilipambana katika uwanja mkubwa kabisa nchini wa Benjamin Mkapa, ulioku-sanya maelfu ya watu wasiokuwa na barakoa, waliokaa karibu karibu huku wakishangilia kwa kugonga na kukumbatiana!

Leo tunawasikia viongozi wetu wakichanja mbuga, Zanzibar, Moro-

goro, Songwe, Rukwa na kwingineko huko, wakihutubia mamia ya watu, wakieneza sera za vyama vyao na kugusia UVIKO kwa watu wasiovaa barakoa, wanaobanana kuwaona viongozi wao na kupumuliana, kupi-giana chafya na kukoholeana!

Tuna mbio za Mwenge wa Uhuru mikoani, Mwenge unazunguka nchi nzima, unatafuta kuguswa na watu mamilioni wasio na barakoa wala wa-sionawa maji tiririka! Mwenge hauwi Mwenge bila kuguswa au kushikwa na watu na kukimbizwa.

Ni wangapi wanaokwenda kuushika Mwenge wakiwa na hadhari? Hivi hizi mbio za Mwenge tukiziahirisha mwaka huu ili tujisikilizie hadi mwakani hatutaweza kukimbia? Badala ya kukimbiza Mwenge mwaka huu kwa nini tusikimbize maendeleo?

Kama tutaendelea na hali hii ya kuona kwamba mambo ni mazuri na hakuna kinachotusibu, bila shaka Waziri Dorothy atarajie kuokota maiti mitaani. Tupunguze matamasha, tupunguze mikutano, tuache mikusanyiko pepo hili lipite jama!

**Alamsiki!**

## KONA YA UKWELI

## Vyama vya siasa visifanye katiba mpya silaha ya kuingia ikulu 2025



Na Thobias Mwanakatwe

bila shaka hawakumwelewa rais na hivyo kuendelea kuzua mjadala mpana.

Kutokana na wanasiasa kuzidi kulivalia njuga suala la katiba mpya na wengine kutoa maneno makali na yasio na staha, naye Waziri wa Katiba na Sheria, Profesa Palamagamba John Aidan Mwaluko Kabudi alisisitiza kuwa "Katiba tuliyo nayo ni imara kwani imetuvusha katika kipindi kigumu tukiwa salama".

Hoja hizi na zile za wanaotaka mabadiliko ya Katiba zinifikisha kwenye kujiuliza, viongozi wa vyama vya siasa wanaotaka katiba mpya je, wanatumia suala hilo ili kujijimarisha kisiasa na kuwaaminisha wananchi na kuwapandikiza chuki kuelekea uchaguzi mkuu unotarajia kufanyika 2025, lakini pia najiuliza je, wananchi kwa hivi sasa wana uhitaji wa katiba mpya ama taasisi imara?

Nitatolea mifano baadhi ya nchi kama Kenya, Afrika Kusini, Ethiopia na Uingereza ili kuona tatizo liko wapi hasa, je, hoja iwe katiba au taasisi imara?

Ili kupata upana wa hoja, ni vyema kwanza tupambanue taasisi imara ni ipi? Je, inatokana na Katiba? Kwa mtazamo wangu, suala kwa sisi Waafrika si kuwa na Katiba mpya au imara bali kuwa na taasisi

imara.

Hoja hii ya taasisi imara dhidi ya Katiba Mpya inababwa na mifano hai ya nchi kama Kenya ambayo wakati walipopitisha mabadiliko ya Katiba yao miaka kadhaa iliyopita sote Afrika Mashariki tulisema na kuisifu kuwa ile ni mifano wa Katiba bora katika ukanda wetu wa Afrika Mashariki.

Kwa maoni yangu ni kwamba tusipojenga hoja thabiti kwenye haya maeneo ya taasisi imara yaliyoainishwa na Umoja wa Mataifa na kujielekeza kwenye Katiba mpya hata ikitokea tukapata Katiba mpya, kama hatujajengea misingi bora kwenye haya ya kuwa na taasisi imara tutakuwa tumejidanganya.

Ninachokiona nini kifanyike, kwanza, tujenge tabia ya uwajibikaji. Hili linafaa kupigiwa kelele na watu wote. Uwajibikaji uanzie kwa mtu mtu mmoja mmoja. Tujenge utamaduni wa kuwajibika kitaasisi. Uwajibikaji usiwe kwa sekta za umma tu au serikalini bali hata sekta binafsi.

Rais Samia anaonyesha wazi kuwa anataka kujenga utamaduni wa kuwajibika kitaasisi pale alipowaomba wabunge waikosoe serikali na kuelekeza pasina kupepesa macho.

Alisema pia alipokutana na wahariri wa vyombo vya habari Juni

28, mwaka huu pale Ikulu, Dar es Salaam kuwa hakatai serikali yake kukosolewa bali anayekosoa atoe na njia mbadala ya kile alichokikosoa. Lakini pia mtu anapokosoa jambo azingatie adabu na heshima ya kifikri. Haya ndiyo aliyosisitiza.

Jambo la pili ni kuimarisha sekta binafsi. Sekta binafsi ni muhimu katika uchumi na maendeleo ya nchi yotote ile. Sekta binafsi ndiyo injini ya uchumi wa kisasa. Lakini si kila mradi unaweza kuendeshwa na sekta binafsi, kwa mfano, miradi kama bandari, reli, ujenzi wa barabara, madaraja, viwanja vya ndege bado vinaweza kubaki kwa serikali kwa kuzingatia athari zake kwa maslahi ya taifa.

Sambamba na hilo uimarishwaji wa vyombo vya habari ni muhimu pia katika kujenga taasisi imara lakini pia uzingatiaji wa sheria katika utoaji habari ni muhimu kwa upana wake kwa sababu hata Hayati Mwalimu Nyerere aliwahi kusema uhuru bila mipaka ni fujo.

Kwa mantiki hiyo, kauli ya Rais Samia kwamba tumpe muda ajenge uchumi kwanza na kwa kuzingatia hoja ya ujenzi wa taasisi imara ambayo inataka serikali ijenge miundombinu wezeshi ya kiuchumi kama barabara, reli ya SGR, bwawa la kufua umeme la Mwalimu Nyerere, ununuzi wa meli, ujenzi wa

bandari, hospitali, vifaa vya tiba, ujenzi wa shule na utoaji wa elimu msingi bure, huduma za afya na maji binafsi.

Naiona ni hoja kubwa kwa sababu hata kama kwa mfano serikali iwe imekubali Katiba Mpya ikiwa rushwa imetamalaki au migogoro ikijitokeza tutakuwa tumekidhi hoja ya taasisi imara?

Tanzania imeingia katika uchumi wa kipato cha Kati cha chini na kwa mujibu wa hotuba ya Waziri Mkuu Kassim Majaliwa ni kwamba kuna kila dalili ikaenda kwenye kipato cha kati cha juu.

Niviombe vyama vya siasa vijielekeze kutoa mawazo na mbinu mbadala za kuinua uchumi wa watu wetu; agenda ya kutafuta mamlaka wala si kigezo kikuu cha uzalendo kwa taifa.

Siasa isiwe mlango wa kuitafuta nchi machafuko kwa sababu za uchu wa madaraka kwa kigezo cha katiba mpya. Watanzania wanamani kuona viongozi wa vyama vya siasa wakiikosoa na kuishauri serikali kwa staha ili kuwaletea maendeleo ya msingi.

MUNGU IBARIKI TANZANIA

Kwa maoni naushauri tumia barua pepe mwanakatwe2015@gmail.com

## DARASA LA NDOA

## UMUHIMU WA KUTENGA MUDA WA KAZI NA FAMILIA KWA USTAWI BORA

Na Mch.Dk. Enock Mlyuka  
0744000066

afanye kazi kwa amani na furaha na hatimaye kuwapa mafanikio katika kazi yake na taasisi kwa ujumla, ni lazima pia familia yake iwe na furaha. Wafanyakazi wakiwa na matatizo ya kiuhusiano kazini na nyumbani, kwa sehemu kubwa huathiri kiwango cha furaha na utendaji wa kazi.

Kunapotokea matatizo ya ndoa na uhusiano kwa mfanyakazi, msongo wa mawazo ni lazima. Hii humwathiri mfanyakazi kisaikolojia, kifafya, kimwenendo na ufanisi katika utendaji wa kazi na hatimaye kusababisha hasara kwa taasisi.

Ifahamike kwamba ndoa au uhusiano huchangia kwa kiasi kikubwa matokeo ya utendaji kazi na ustawi wa taasisi. Kunapokuwa na matatizo katika ndoa au uhusiano, ni dhahiri ufanisi utakuwa mbovu. Pia kunapokuwa na furaha na amani katika ndoa au uhusiano, tija na ufanisi mahali pa kazi ni lazima vitapatikana.

Mfanyakazi anapokuwa na familia yenye furaha na amani, ni hakika mambo katika sehemu yake ya kazi yatakuwa mazuri. Kwa hiyo, ili mfanyakazi au mtumishi afanye kazi kwa ustadi na weledi, lazima apate muda wa kuwa karibu na familia.

Ndoa ni kiini cha familia, jamii na taifa. Hivyo, ndoa zikiwa imara, tutakuwa na familia, jamii na taifa ima-

ra. Ndoa imara huleta tija mahali pa kazi. Kazi na familia hutegemeana.

Hivyo, ili ndoa iwe na amani na furaha na pia kuwe na ufanisi kazini, ni lazima mtu atenge muda wa kazi na ule wa kuwa na familia. Kama nilivyodokeza katika makala iliyopita, kwani nguvu kubwa ikielekezwa katika kazi, kuna uwezekano mkubwa wa kusahau familia. Vivyo hivyo, nguvu kubwa ikielekezwa katika familia na kusahau majukumu ya kikazi, hili nalo ni tatizo.

Kutokana na hali hiyo, ili kuwa na muda wa kazi kwa upande mmoja na familia upande mwingine, ni muhimu kuzingatia mambo yafuatayo:

- Kujali muda na kuacha kishi kwa mazoea. Siku zote tatizo si muda, bali namna ya kutumia muda tuliopewa. Watu wengi wana tatizo la matumizi ya muda. Hakikisha muda wa kazi unautumia kwa kazi na siyo mambo mengine nje ya kazi. Zingatia muda wa kuingia na kutoka kazini.

Halikadhalika muda wa familia, utumike kwa ajili ya familia. Kwani lipo tatizo kwa baadhi ya wafanyakazi kutumia muda wa kazi kwa mambo mengine yasiyohusiana na kazi, hivyo, kujikuta muda ambao ungetumika kuwa na familia, unatu-

mika kwa kazi za ofisini.

- Kujiwekeza mipaka na vipaumbele. Si lazima kufanya mambo yote kwa siku moja, kwani hata kesho ipo pia. Jifunze kupangilia kazi zako kwa kuzingatia vipaumbele.

- Kutunza nidhamu ya matumizi ya simu yako ya mkononi. Kuna baadhi ya watu ni watumwa wa simu zao za mkononi. Wakati wote wanashughulika na simu. Simu yako ya mkononi isiibe muda wa mwajiri wako au familia yako.

Ni muhimu kujua ni mahali gani na nyakati zipi za kutumia au kututumia simu yako. Pia jifunze au jenga mazoea ya kuitelekeza simu yako wakati mwingine ili usiharibu kazi na uhusiano wako na familia au mpenzi wako.

- Hakuna budi kujifunza kusema hapana. Usiwe mtumwa wa matukio au marafiki. Kila mahali unataka kwenda. Ukiambiwa twende huku au kule unakwenda. Hujui kukataa na huna vipaumbele. Kuna mambo ya kusema hapana.

Muda na familia yako niwa thamani sana. Pangilia muda wako kwani mumeo, mkeo, mtoto au watoto wako ni watu muhimu sana na wawe kipaumbele chako. Thamani yako kwao inategemea muda un-

aowekeza kwao.

- Tengeneza muda wa kuwa na familia. Muda usipotengenezwa hauwezi kuja. Dhamiria kutengeneza muda wa kuwa na familia unapatikana. Tengeneza muda ili usiwe mgeni wa familia na nyumba yako kila siku. Kazi zisiwe kisingizio cha kudumu cha kukosa muda na mwenzi wako au familia yako. Msingi wa familia ni pale wanandoa wanapopata muda wa pamoja.

- Nafasi zetu za kazi zibaki mahali pa kazi na si kwenda nazo mpaka nyumbani. Ukiwa nyumbani tambua kuwa wewe ni mke/mume wa mtu na baba/mama wa familia. Timiza wajibu wako wa nyumbani ili thamani ya uwepo wako iongezeke kwa mkeo/mumeo au watoto/mtoto.

- Dk. Mlyuka ni mchungaji wa KKKT na Mkurugenzi Mtendaji wa Tanzania Marriage and Child Care Foundation (TaMCare), asasi inayojishughulisha na masuala ya ndoa, familia na malezi. Kwa maelezo zaidi, tembelea [www.tamcare.or.tz](http://www.tamcare.or.tz). Fuatilia mafunzo zaidi katika tamcaretv online. Kwa maoni na ushauri wasiliana naye kwa: [info@tamcare.or.tz](mailto:info@tamcare.or.tz) au +255744000066.



# MAISHA

JULAI 11, 2021

Nipashe

Baba, Mama na Mwana

*Jumapili*



Ukurasa 14

**Vyakula vya  
kupunguza unene**



Ukurasa 15

**MAISHA NI NYUMBA**

Usafi wa jiko ni  
pambo la nyumba



**HARUSI**

Ukurasa 12

**Njia hizi  
zinasaidia  
kuondoa  
tumbo  
baada ya  
kujifungua**



Ukurasa 13

MAJIBU YA WIKI  
ILIYOPITA

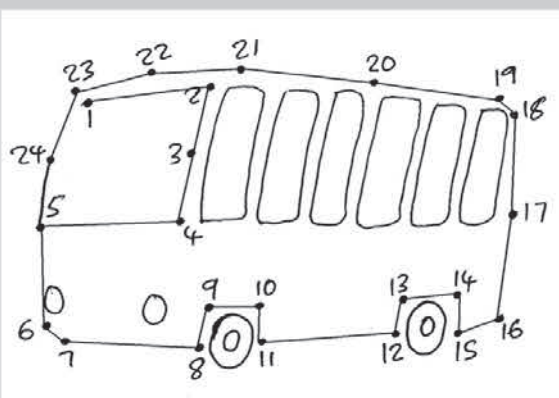

K	I	T	A	B	U
O				I	
A	F	E		B	
	U		L	I	A
	J				R
S	A	K	A	T	A

**AMSHA AKILI**

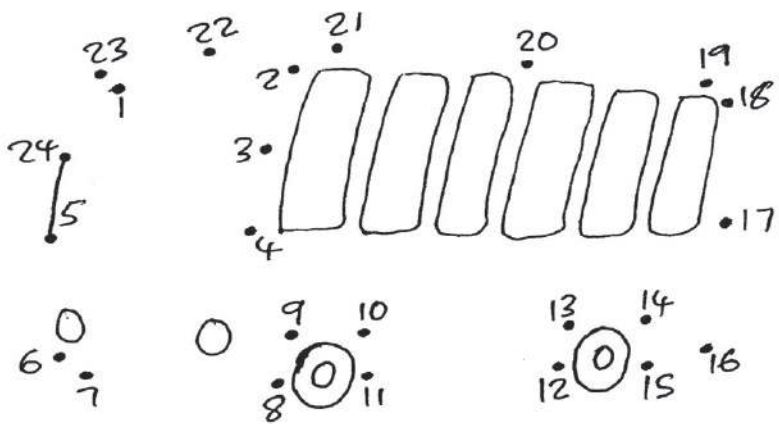

HAYA, MWENYEWE UNAJUA NI NINI CHA KUFANYA!

**TOA TOFAUTI 5**

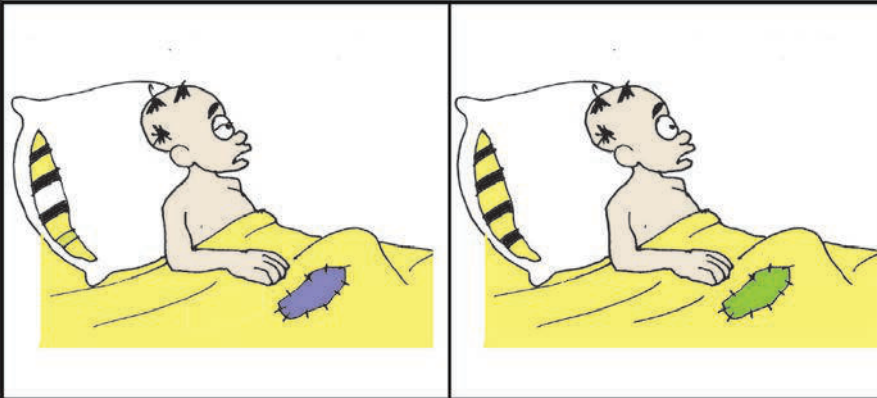

**WATOTO**

**PAKA RANGI**

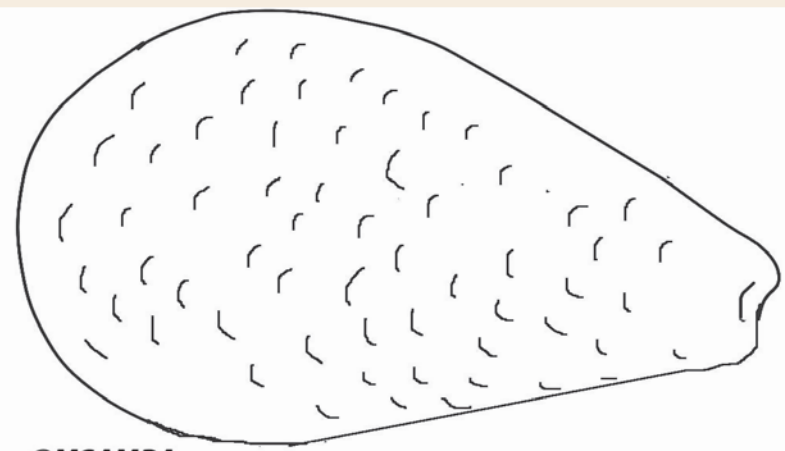

@MSAMBA

**FUMBO TOTO**

Jaza maneno yafuatayo katika vyumba vilivyopo wazi:  
AGA, MIA, SAA, ASA,  
GOZI, HAKI, SILAHA, BIRIKA



**A**lichokifanya daktari

**M**TOTO mmoja alikuwa akienda shule, njiani alikuta mpira ukiwa barabarani na kisha aliuokota na kuondoka nao. Alipofika shuleni mwalimu alianza kumuuliza.  
Mwalimu: Huo mpira umeutoa wapi?  
Mtoto: Nimeuona barabarani nikauchukua  
Mwalimu: Huo ni wizi, unatakiwa kuurudisha haraka  
Mtoto: Lakini unanionea  
Mwalimu: Nikifumba macho, nifikumbua tayari umeshaurudisha  
Mtoto: Si ulitufundisha maneno kuwa "Cha kuokota si chakuiba"  
Mwalimu: Duh  
**SWALI**  
Maziwa ya ng'ombe yana faida gani kwa afya ya binadamu?

## MAISHA NDIVYO YALIVYO

Na Flora Wingia



# Mtazamo wako waweza kuwa chanzo cha matatizo yako!

**K**ARIBU tena msomaji wangu tuendeze gurudumu letu la Maisha Ndivyo Yalivyo. Leo nizingumzie mtazamo wa mtu unavyoweza kuchangia matatizo aliyonayo. Unaweza kuwa na tatizo ukamlaumu mtu mwingine kumbe chanzo ni wewe mwenyewe.

Ninachoelewa mimi, tatizo si tatizo, bali tatizo ni mtazamo wako. Tatizo kubwa liko kwenye mtazamo na fikra za mtu. Hebu jiulize, unawaza nini juu ya hilo tatizo. Una vita gani kwenye mawazo yako. Ndani yako unasikia sauti gani?

Utugundua kwamba tatizo kumfika mtu siyo tatizo bali tatizo liko kwenye mtazamo yetu. Katika mawazo yetu tunawaza nini, akili yako inaona nini juu ya hilo tatizo unalokutana nalo. Yawezekana hata hilo tatizo ulilo nalo umekaa tu nyumbani ukaona ni gumu zaidi, ukajenga mawazo kwamba haiwezekani. Unaona kwamba umefikia mwisho huna ufumbuzi. Pengine unamsubiri mjomba akuambie ni

takupa laki mbili za mtaji ambazo nazo utazisubiri mwaka mzima.

Kila siku unampigia simu kukumbushia hiyo ahadi naye hakujibu japokuwa aliahidi. Nawe kimtazamo unaona zinakuja kumbe haziji. Ni mtazamo wa subira ambao unakuchelewesha, unakugandisha. Mitazamo ya wengi imeharibu hata mafanikio yao. Wengine ni vipofu wa kiuchumi. Badala ya kuangalia fursa nyingine unategemea ahadi ya mjomba ambayo hujui itatimia lini.

Wengi wamesahau kumtumainia Mungu, wanahangaika na wanadamu wenzao. Wanapigana vita wenyewe pasipo kumshirikisha yeye atangazaye ushindi katika vita yako. Kwa maana Mungu anasema kwamba, yeye ndiye autangazaye mwisho wetu tangu mwanzo. Yaani kabla vita haijaanza ameshakutangazia ushindi!

Lakini cha ajabu wewe hata vita havijaanza, unanza kushindwa. Wakati mtazamo wako unaona kuanguka, kushindwa, kupigwa, Mungu yeye anakutangazia ushindi

kabla ya vita. Isitoshe anasema, kabla haujumuomba kitu, yeye tayari ameshakujibu. Lakini mtazamo wako unaona eti ngoja nijaribu kumuomba kama itawezekana. Mungu hajaribwi, omba kwa imani atakujibu.

Mpenzi msomaji, baada ya utangulizi huo kuhusu mtazamo, hebu sasa tuone mifano ya baadhi ya watu ambao wanateswa na fikra zilizo-jengeka ndani yao wakidhani yanayowapata yamesababishwa na watu wengine. Kumbe yapo pia mambo yanayotokana na mtazamo wako mwenyewe.

Binti mmoja alinitemia ujumbe mfupi kwa simu ya kiganjani akisema: "Anti Flora, naitwa Linda nipo Dar. Nilivutiwa sana na mada yako kuhusu jinsi ya kuchagua marafiki. Kusema ukweli sijawahi kupata rafiki wa kweli. Kila nikipata ni wanafiki wananiacha bila sababu.

Nakumbuka nilimpata rafiki mmoja aitwaye Janeth, nikatoka kumpenda sana. Lakini siku moja alikuwa amekaa na mtu wa pembeni akasema; Mwangalie rafiki yako. Ndi-

po akasema eti yeye hana rafiki bali ana mashoga mboga.

Kiukweli niliumia sana, ningependa unishauri. Bado naumia moyoni na ninajiona sithaminiwi. Kila nikisema nianzishe urafiki na mtu, huwa natolewa kashfa mbaya na hata kutukanwa. Nifayeje?

Msomaji wangu, bila shaka umem-sikia binti huyu yale anayopitia. Hapo pia anatatizwa na roho ya kukataliwa ambayo nitaichambua vizuri wiki ijayo. Hata hivyo, mtazamo wake wa ndani unamuonyesha kuwa hana thamani mbele za wengine. Kila anayetaka awe rafiki yake anakumbana na misukosuko hadi amekata tamaa. Ni muhimu hapa atambue kwamba hakuna kitu kinachotokea kwa bahati mbaya pasipokuwa na chanzo.

Anapaswa kurudi rohoni na kutafakari kwa nini yote hayo yanampata. Nimetangulia kueleza kwamba Mungu ndiye anayetangaza mwisho wetu tangu mwanzo. Anajua yote anayopitia hata kabla hayajatokea. Hivyo ni jukumu lake kuchukua

hatua kwa kuweka tumaini lake kwa Mungu kwani kwake yote yanaweze-kana.

Tunapaswa kurudi rohoni pale mambo yanapotuzonga kwa kumshirikisha Mungu atupatie ufumbuzi. Mitazamo yetu imetiwa giza ndio maana hatuzioni nguvu za Mungu juu ya maisha yetu.

Wapo wanandoa waliodiriki kutengana, kisa mitazamo ndani ya mioyo yao. Ndani yao wanahisi mmoja kutokuwa mwaminifu, au hali watoto au hana mchango katika familia, matokeo yake wanafukuzana, wanapeana talaka. Wakati mwingine siyo tatizo kubwa bali mitazamo yao tu.

Mtazamo wako wa ndani ya moyo ndio unaoonyesha nje ulivyo. Ukiona kwa nje umeshindwa, hiyo ilianza ndani. Siyo kila anguko umlaumu mtu. Muulize Mungu ufanye nini mambo yanapokuwa magumu, atakujibu.

**Niishie hapa. Je, una maoni au kisa tujadili pamoja? Ukiwa tayari tuma ujumbe mfupi 0715268581.**

## NAWAZA KWA SAUTI

Na Salome Kitomari



# Matukio ya mauaji tishio, ushirikiano wa wadau muhimu

**M**ATUKIO ya wapenzi, wanandoa, wanafamilia kuuawa na kujiua yanazidi kuongezeka na sasa kila wiki yanaripotiwa na vyombo mbalimbali vya habari nchini.

Karibu kila wiki kuna tukio la ama mpenzi kumuua mpenzi wake, mume kumuua mke wake, mzazi kumuua mwanaye au ndugu kumuua ndugu yake. Kwa ambao si ndugu sababu kubwa ni wivu wa kimapenzi na kwa ndugu ni mali.

Wako ambao wameua na kisha wao kujiua kwa kujinyonga au kwa kutumia kitu chenye ncha kali. Baadhi wameacha ujumbe wengine hawakuacha.

Matukio haya ni yale ambayo yalitolewa na makamanda wa polisi wa mikoa tofauti ambao ndio wasemaji kwa matukio kama haya. Lakini yako ambayo hayakuripotiwa na vyombo vya habari.

Kwa tathmini ya haraka, matukio haya yanaongezeka na madhara ni makubwa hasa kwa watoto wanaobaki bila wazazi na wengine visasi kubaki baina ya familia ya aliyetenda mauaji na ya ndugu aliyeuawa.

Mathalani, matukio ya hivi karibuni mkoani Ruvuma

mume alimuua mke wake naye alijinyonga na hakuacha ujumbe wowote, huku wakia-cha watoto wenyewe ambao haijulikani nani atawalea.

Lingine ni la mkoani Geita mume kumuua mkewe na mtoto wakati akidai fedha za matunzo alizotumia kumtunza mtoto wao. Kwa kuwa walikuwa wanaachana, alihisi mkewe amepata mtu mwingine basi akataka alipwe fedha zake na akamvizia wakiwa wanaenda shamba akamuua mke. Alivyoona mtoto kashuhudia tukio hilo akamuua na kisha akawazika shambani.

Jingine ni la mkoani Kilimanjaro ambalo mtoto alimuua mama yake kwa kile alichodai alimpeleka kwa manabii kwa ajili ya kuombewa lakini hajaripona kama alivyoahidiwa.

Matukio haya ni machache kati ya mengi ambayo yanaacha maumivu makubwa na kuligharimu taifa kwa kuwa nguvu kazi inapotea na wanachangia kwenye uchumi, huku kukiwa na ongezeko la watoto yatima.

Ukiyatizama kwa kina ni aina fulani ya kukata tamaa kwa wahusika na kuona suluhisho ni kuua na kujiua. Mfano la mtoto

kumuua mama yake ambaye alimshawishi waende kwenye maombi kwa ajili ya uponyani.

Nia ya mama yake ilikuwa njema sana kwa kuwa alijua kwa kumpeleka mwanawe huko atapona kwa maana yake alikuwa na huruma na mateso ya mwanaye akatafuta namna ya kumsaidia, lakini hali ikawa tofauti akageukiwa naye akauawa.

Hali hii si ya kawaida na inatuma salamu kwa idara ya ustawi wa jamii kwamba kuna haja kubwa ya kutoa msaada wa kisaikolojia kwa jamii yetu kwamba lolote mtu analopitia au kutendewa suluhisho si kudhuru maisha ya aloyetenda naye kujidhuru.

Viongozi wa dini pia waongeze kasi ya kuwahubiria na kuwafundisha umuhimu wa kumtegemea Mungu katika matatizo wanauyopitia na suluhisho si kuua au kuuawa bali kuendelea na maisha.

Wengine ni wanajamii kuwa na utaratibu wa kuzungumza na kueleza namna walivyokabili changamoto kama za kuachwa, kukagauliwa, kutape-liwa, kuibiwa, kudhulumiwa na nyinginezo ambazo ni ngumu kwa binadamu yeyote.

“

**Matukio haya ni machache kati ya mengi ambayo yanaacha maumivu makubwa na kuligharimu taifa kwa kuwa nguvu kazi inapotea na wanachangia kwenye uchumi, huku kukiwa na ongezeko la watoto yatima.**

Ni muhimu mashirika na watu binafsi wakabuni miradi ya kusaidia jamii hasa wa maeneo ya vijijini kwa kuwa na vipindi kwenye radio, TV na mitandao ya kijamii kueleza mambo mbalimbali ambayo ni kikwazo kwa jamii.

Naamini uwapo wa vipindi hivi utasaidia jamii kwa mazingira yao kwa kuzingatia mila na desturi zao, ikiwamo kuwa na utaratibu wa kuzungumzia matatizo hayo na mengine kwa kueleza madhara hasa kwa wanaobaki.

Lakini ni muhimu sana kwenye vikao vya vijiji ambavyo hukusanya wananchi wengi kuwa na utaratibu wa kualika mtaalam kuzungumza na wananchi juu ya mambo mengi ya kisaikolojia ambayo yatasaidia kutatua changamoto.

Kwenye mikutano ya Kamati za Maendeleo za Kata (WDC), kuwa na utaratibu wa kuzungumza ili wajumbe ambao ni wenyeviti wa serikali za mitaa wafikishe taarifa kwenye maeneo yao.

Kukiwa na ushirikiano baina wadau wote itasaidia kwa kuwa hakuna linaloshindikana chini ya jua na siyo kila linalotokea ndiyo mwisho wa maisha.

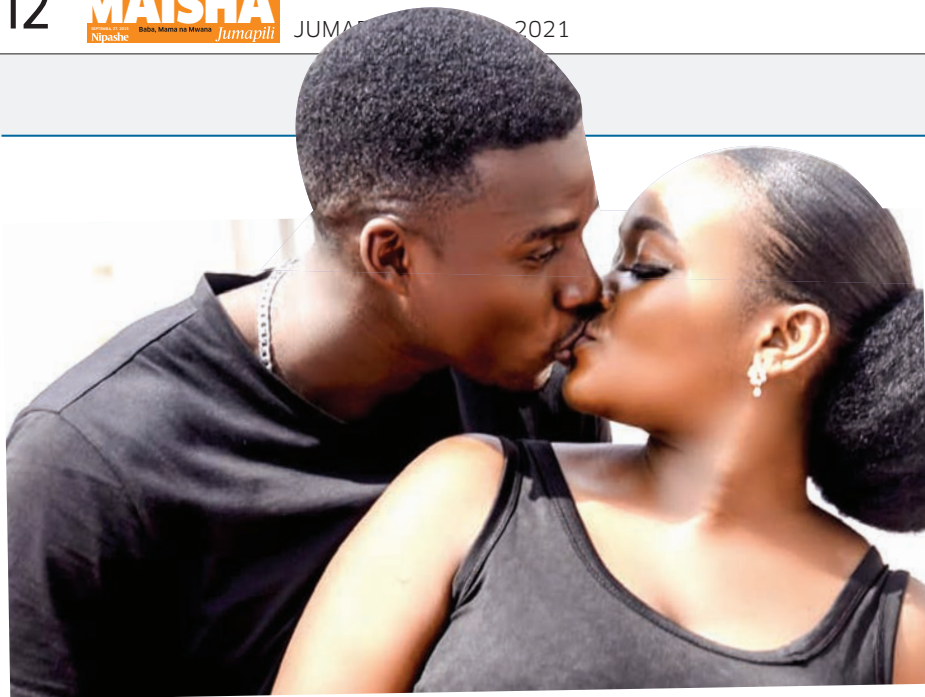

Jerryton Kamtawa na Mercy Kilango wakiwa na furaha baada ya kufunga ndoa katika Kanisa la KKKT Kitunda Relini Julai 3, 2021 na baadaye tafrija ilifanyika katika Ukumbi wa Lukolo Garden



## MITINDO

TOKEA  
'SIMPO'  
OFISINI

**W**ANAUME kwa kawaida wanafahamika kama watu wasiotaka makuu, wasiojua kupangilia nguo na wenye haraka zaidi wakati wa kuchagua aina ya mavazi.

Kutokana na tabia hiyo, hata wanapokwenda katika maeneo yao ya kazi hasa ofisini, wanajikuta wakawa ovyo tofauti na wanawake.

Kutokana na umuhimu wa tatizo hilo, leo utapata vidokezo muhimu kwa ajili ya kubadilisha mwonekano wakati unakwenda ofisini.

Kwanza hakikisha una suruali zaidi ya tatu. Hii inasaidia kuepuka kuvaa nguo moja, ni vizuri ukiwa na suruali za aina ya kadet pamoja na za vitambaa ili kuweka vizuri mwonekano wako wiki nzima.

Kwa upande wa mashati, hakikisha una zaidi ya tano yenye mikono mifupi na mirefu kulingana na sheria za ofisi yako.

Chagua rangi zisizowaka sana kukufanya kichekesho badala ya kivutio. Kwa suruali unaweza kuwa ya rangi nyeusi, bluu, brauni, Maroon na Grey.

Kwa upande wa viatu, ni muhimu uwe na pea tatu vya rangi nyeusi na udhurungi, huku unaweza kuongeza kuwa na Chelsea boot pea moja.



## UREMBO

## Njia hizi zinasaidia kuondoa tumbo baada ya kujifungua



**T**ENDO la kujifungua kwa mwanamke ni jambo la furaha, tena la kujivunia, lakini linaleta wasiwasi kwa mama kuhusu mwaonekano wake.

Kwa kawaida baada ya kujifungua wanawake wengi hujikuta wanaendelea kuwa na matumbo makubwa na hivyo husababisha kukata tamaa kuhusu urembo wao.

Mama anapojifungua inachukua wiki mbili kurudi hali yake ya kawaida, lakini mafuta yaliyoko eneo la

Anapojifungua mama hupunguza kilo sita pekee, kilo zingine hubaki kama mafuta eneo la tumbo.

**HATUA ZA KUCHUKUA**

Kunyonyesha mtoto kunasababisha kuongezeka kwa homoni ya oxytocin ambayo inahusika na kupunguza ukubwa wa kizazi na kuzuia homoni za uzazi ambazo zinaongeza ukubwa wa kizazi.

Wanawake wengi wa siku hizi hawanyonyeshi kwa sababu za kulinda urembo wao, lakini inasaidia kuondoa unene.

Kuvaa mkanda wa tumbo ni njia ya kiasili na kizamani zaidi, lakini inasaidia kuikaza misuli ya tumbo na kuongeza kasi ya kupungua kwa ukubwa wa kizazi.

Ukiwa unavaa mkanda wa tumbo au unafunga kitambaa chochote hakikisha haukazi sana au kulegeza sana ili uweze kupata matokeo mazuri.

Kupata matokeo mazuri zaidi, mkanda uvaliwe kwa muda wa wiki nne mpaka sita baada ya kujifungua.

Kufanya mazoezi husaidia kupunguza tumbo, sio lazima kufanya mazoezi mazito sana, lakini unaweza kutembea, kukimbia, kuruka kamba na kuinua miguu na kuinua kichwa.

Ukitaka kupata matokeo mazuri fanya mazoezi angalau dakika 20 mpaka 30 kwa siku.

Punguza ulaji wa vyakula vya wanga kama ugali, mihogo, wali, ndizi na acha kabisa kula wanga ambao sio muhimu kama chips, sukari, biskuti, soda na maandazi.

Kunywa chai ya kijani, majani haya yamejizolea umaarufu duniani kote kwani huondoa sumu mwilini na kusaidia uchomaji wa mafuta.

Unywaji wa maji ya uvuguvugu asubuhi yenye mchanganyiko wa limao huongeza kasi ya uchomaji wa mafuta na kuondoa uchafu nje ya mwili.



tumbo hayawezi kuyeyuka haraka na hivyo inatakiwa kuchukua hatua za haraka kuyaondoa.

Mwanamke huongezeka kilo 12 akibeba mimba, hii ni kutokana na uzito wa mtoto, uzito wa kondo la nyuma na ulaji wa chakula ambao mtoto anauhitaji ili kukua.

## MAPISHI

Na Mary Geofrey

## Vyakula vya kupunguza unene

HUU ni mwendelezo wa aina mbalimbali ya mapishi na vyakula ambavyo watu wanapaswa kula ili kupunguza unene.

Kwa wale wenye vitambi na miili mikubwa ambayo imekuwa ikiwatesa wanashauriwa kubadili mfumo wa vyakula ili kurudi katika mwili wa kawaida na kuepukana na maradhi yanayotokana na kutokuwa na utaratibu mzuri wa vyakula.

**Salad ya Parachichi**

Parachichi ni tunda muhimu sana kama unajaribu kupunguza uzito.

Lina virutubisho vinavyopelekea kuchomwa mafuta mwilini zaidi.

Pia unaweza kutumia fursa hii kuongeza mbogamboga na ma-

tunda mengine yanayosaidia katika kupunguza uzito.

Unaweza kutumia parachichi wakati wowote.

**Namna ya kuandaa**

Vipande 4 vya vitunguu vilivyokatwa kwa mviringo, machungwa 2, maparachichi 2, vijiko 3 vya chai vya mafuta ya zeituni (olive oil), vijiko 2 vya chai vya majani ya mint -kijiko 1 cha chai cha maji fresh ya ndimu na robo kijiko cha chai cha chumvi.

Menya machungwa na ondoa kabisa ule weupe ibaki nyama tu. Katakata kwa vipande vya mviringo.

Menya na katakata maparachichi upendavyo, ongeza majani ya mint. Ongeza mafuta ya olive ukipenda kwa ajili ya kuongeza

ladha na umwagie maji ya ndimu na tayari kwa kuliwa.

**Juisi ya ndimu na Tikitimaji**

Ndimu na tikitimaji vyote ni aina ya vyakula ambavyo vimekubalika kusaidia kupunguza uzito.

Ndimu inatumika katika detox na pia inasaidia kuchoma mafuta zaidi.

Tikitimaji lina maji mengi, mafuta sifuri na nyuzinyuzi sana hivyo lina uwezo wa kushibisha kwa muda mrefu na hivyo kumuepusha mtu kula vyakula vibaya.

Pia nyuzinyuzi zinatumia nishati nyingi wakati wa umeng'enywaji na hivyo hucho-ma mafuta mengi mwilini na unaweza kutumia wakati wowote.

**Namna ya kuandaa**

Ndimu 1 (ikamuliwe), tikiti kipande 1 saizi ya kati (lililome-nywa), majani ya mint kiasi (ukipenda) na changanya vyote kwenye blenda na saga mpaka

upate kinywaji chenye rangi nyekundu.

Hapo unaweza kunywa moja kwa moja na usichanganye na maji wala usiongeze sukari.

## MAISHA NI NYUMBA Na Elizabeth Zaya



DONDOO muhimu ya namna ya kuchagua mabomba ya plastiki kwa ajili ya kuweka ndani ya nyumba.



**1:** Polymers nyembamba ni mabomba mazuri nyumbani na yanapokazwa huwa thabiti na imara.

**2:** Bomba la polyethilin linatumika kuunganisha mfumo wa umeme na kwa ajili ya ujenzi wa maji taka.

**3:** Mabomba ya Metalpolimerous yanatumiwa hasa kwa kutandazwa waya ndani ya nyumba, uwepo wa chuma aina ya fiberglass huongeza kinga dhidi ya hitilafu.

## Usafi wa jiko ni pambo la nyumba

**U**TUNZAJI wa nyumba ni pamoja na upangiliaji mzuri wa jiko na namna ya kuliweka katika mazingira safi ya kuvutia.

Pia utunzaji mbaya wa jiko huchangia kuhabiru mvuto wa nyumba kwa sababu kitu kimojawapo katika nyumba iliyo bora kisipowekwa katika mazingira bora, kinaweza kuvuruga au kuharibu kabisa mvuto wake ambao unakuwa umekusudiwa katika nyumba husika.

Kanuni muhimu ya mvuto, unadhifu katika kila kitu kilichomo katika nyumba yako ni usafi na mpangilio wake, kisiwe kikwazo kimojawapo cha kuharibu mwonekano wa nyumba.

Nyumba nyingi katika zama hizi za sayansi na teknolojia, hata majiko ya kupikia yanatengenezwa moja kwa moja wakati nyumba inajengwa. Hata kwa yale yasiyotengenezwa wakati wa ujenzi wa nyumba husika, yanatakiwa yawekwe katika mpangilio bora bila kuathiri mvuto wake.

Tujifunze namna bora ya kutunza au kusafisha sehemu ya jikoni kama sehemu muhimu ya kuifanya nyumba ivutie.

Miongoni mwa siri za kufanya jiko liwe safi wakati wote ni pamoja na kuhakikisha unapokuwa unaandaa chakula jenga utamaduni wa kuepuka kurundika vyombo vichafu.

Jitahidi vile vinavyochafuka uvioshe, epuka michuzi ya chakula unachopika kisirikie ukutani na hata itakuwa kwa bahati mbaya, hakikisha unasafisha kabla haijakauka.

Jiwekee utaratibu kwamba unapokuwa unapika chakula, tumia ule muda ambao unasubiri kiive kuosha vyombo vyako unavyochafua na kuweka kila kitu sawa jikoni kwako.

Punguza mrundikano wa vyombo kwenye meza ya jikoni au sinki ili kuleta wepesi wa kufanya usafi kwa sababu unapokuwa na vitu vingi ndivyo unavyoharibu mwone-

kano wa jiko lako na hata kujipa kazi kubwa unaposafisha baadaye. Wakati mwingine unapotembelewa na wageni gafla ni rahisi ukashindwa kuvitelekeza.

wHakikisha vyombo vingine kama visagio na vibao vya kukatia, vya kusukumia chapati na vya kusagia viungo, vinahifadhiwa kabatini hadi wakati wa matumizi yake unapofika.

Usafi wa jikoni ni sehemu ya kustawisha nyumba. Unatakiwa uwe ni wa mara zote na wa kudu mu kwa sababu haipendezi kusafi-

sha sebuleni halafu ukaacha jikoni kuchafu. Huo utakuwa utunzaji mbovu wa nyumba.

Ni vyema kuhakikisha pia kila chombo au kifaa cha jikoni kina mahali pake, si leo kipo kabatini, kesho mezani mara chini ya meza.

Usafi pia wa sakafu ya jikoni unapaswa kuzingatiwa na ni vyema kuhakikisha kila siku kabla ya kulala vyombo vyote vinakuwa safi, vinakaushwa na kupangwa mahali pake ili unapoamka kesho yake unafanya usafi wa kawaida.



**KATUNI**

**KATUNIKA  
KIDOMOKRASIA**

BY ABDUL KINGO - 2021  
SMS - 0621 412 879

**JUKWAANI**

BATA LA LEO  
LINAITWAJE  
MWANANGU...

HILI LINAITWA  
BATA KAVAA  
'LAIZONI'

BABA MPE UPOFU  
ASIONE MWINGINE  
ZAIKI YA MKEWE...  
AKIPITA BARABARANI  
MICHEPUKO IMKIMBIE

BABA NAKUOMBA  
'CHUJA MAOMBI  
YAKE' MICHEPUKO  
ILIANZA ENZI ZA  
MABABU ZETU



NISHAKWAMBIA  
TUNAKUNYANG'ANYA  
LESENI HUTAKIWI  
KUENDESHA GARI...  
UNAOMBA UBAKI NAYO  
UKAENDESHEE NINI?

NIKAENDESHEE  
FAMILIA YANGU...



TUSIZOEANE KABISAA!  
NIPO HAPA KIKAZI SIO KUSINZIA,  
MANAKE KILA NIKIKAA  
UNANESANESA KUNITIA  
UJINGA NIJISAHAU!  
'SIDANGANYIKI'



MGANGA KASEMA  
UPEPO WA UTEUZI  
UNAVUMA KWA KASI  
KWA VIJANA...AKINA  
SISI TUKACHEZE  
NA WAJUKUU!

AIYAAAA!!!  
SIJAJIANDAA  
KWA HILO!

DUH! SINA  
HATA  
KIBANDA!



SIKUWA NA  
NIA MBAYA  
MZEE BABA!



..MUNADHANI  
TUKITANGULIA  
MBELE ZA HAKI  
MKIWA WANAFIKI  
HATUSIKII?



\*KINYUNYIZO CHA LEO...

...KIPORO HAKIHITAJI MOTO MWINGI



## HABARI KIMATAIFA

### Taliban wadhibiti asilimia 85 Afghanistan

KABUL, AFGHANISTAN

WANAMGAMBO wa Taliban wamesema wamechukua udhibiti wa asilimia 85 ya nchi ya Afghanistan baada ya kuzitaka njia muhimu za mpakani na nchi za Iran na Turkmenistan.

Harakati ya kuteka maeneo inayofanywa na kundi hilo inatokana na kuondoka kwa majeshi ya Marekani katika nchi hiyo iliyo-zongwa na vita.

Tangazo hilo limetoka saa chache baada ya Rais wa Marekani Joe Biden, kuutetea uamuzi wa serikali yake kuyaondoa majeshi yake nchini humo.

Serikali ya Afghanistan ilikuwa ikipuuza madai hayo ya Taliban ya utekaji wa maeneo, ikisema hatua hiyo haileti tija yoyote.

Kutekwa kwa njia kadhaa za kuingia nchini humo mpakani na maeneo kadhaa yaliyo na utajiri wa madini inasababisha kundi hilo kuwa na vyanzo kadhaa vya mapato

DW.

### Biden, Merkel kukutana wiki ijayo

WASHINGTON, MAREKANI

RAIS wa Marekani, Joe Biden, ameandaa mkutano na Kansela wa Ujerumani, Angela Merkel, unao-lenga kujadili kuimarisha uhusiano.

Mkutano huo umepangwa kufanyika siku ya Alhamisi wiki ijayo katika ikulu ya White House, pia viongozi hao watazungumzia baadhi ya mambo wanayotofautiana. Msemaji wa ikulu hiyo, Jen Psaki, alisema viongozi hao wawili watajadili kuhusu mashambulio ya mifumo ya mtandao ambayo yamezikumba kampuni za Marekani na duniani kote pamoja na mradi wa bomba la mafuta la Nord Stream 2 unaopingwa na Marekani.

Psaki alisema itakuwa ziara rasmi ya kikazi inayolenga kuimarisha ushirikiano kati ya nchi hizo mbili na kutafuta njia za kuimarisha ushirikiano zaidi.

Ziara hiyo ni ya kwanza ya Merkel, kuifanya nchini Marekani tangu Rais Biden, kuchukuwa hatamu za uongozi mnamo mwezi Januari.

Merkel, ambaye anamaliza muhula wake wa nne kama Kansela, alisema atajiuzulu baada ya uchaguzi wa kitaifa wa Ujerumani wa mwezi Septemba.

DW

## Rwanda yatuma wanajeshi Msumbiji

KIGALI, RWANDA

RWANDA imetangaza kuanza kutuma wanajeshi wake 1,000 nchini Msumbiji, kusaidia kupambana na wanamgambo wa kijihadi katika mkoa wenye utajiri wa gesi, wa Cabo Delgado.

Hatua hiyo imekuja mwezi mmoja, baada ya mataifa ya Ju-

muiya ya kiuchumi ya Kusini mwa Afrika (SADC) kukubaliana kupeleka vikosi vya kikanda kuisaidia nchi hiyo.

Katika kipindi cha miaka minne sasa, wanajihadi wamekuwa wakipambana na wanajeshi Kaskazini mwa Msumbiji na kusababisha watu zaidi ya 3,000 kuuawa na wengine

800,000 wameyakimbia makazi yao.

Rwanda ambayo sio mwana-chama wa SADC, siku ya Ijumaa, ilitangaza kutuma vikosi vyake kushirikiana na vile vya Msumbiji na vile kutoka mataifa mengine ya ukanda huo kupambana na wanamgambo hao.

Alexandre Raymakers,

mchambuzi wa masuala ya Afrika kutoka Shirika la Global risk consultancy Verisk Maplecroft, alisema kikosi cha Rwanda huenda kikatumiwa kulinda maeneo muhimu yenye utajiri wa gesi, kwa lengo la kuwavutia wawekezaji wa Kimataifa.

RFI



Mwanajeshi wa Serikali ya Afghanistan, wakifanya ukaguzi katika barabara kuu ya kuingia Jimbo la Heart. Kundi la Taliban limetangaza kuidhibiti asilimia kubwa ya nchi hiyo. PICHA: BBC

## Haiti bado hakieleweki, waomba msaada kimataifa

PORT-AU-PRINCE, HAITI

HAITI imetaka vikosi vya kigeni kutumwa nchini humo kulinda miundo mbinu muhimu baada ya kuuawa kwa rais Jovenel Moïse na kikosi cha mamluki wa kukodiwa. Serikali ya nchi hiyo, ilitoa ombi hilo kwa serikali ya Marekani na Umoja wa Mataifa.

Hata hivyo, Marekani ilisema haina mpango wa kutuma wanajeshi wake kwenda nchini humo kwa sasa, lakini badala yake itatuma maofisa wa FBI na watalaam wake kusaidia kwenye uchuguzi.

Hatua hiyo inakuja baada ya polisi wa Haiti kudai kuwa mamluki 28, kutoka nje ya nchi ndio waliohusika na mauaji ya kiongozi wa taifa hilo siku ya Jumatano.

Baada ya mapambanao ya silaha yaliyodumu kwa saa katika mji mkuu wa nchi hiyo, Port-au-Prince, washukiwa 17 walikamatwa wakiwemo wanajeshi wastaafu kutoka Colombia.

Washukiwa wengine watatu waliuawa na wengine wanane, bado wanatafutwa. Mauaji ya Rais Moïse, yamezua hali ya taharuki katika taifa hilo masikini katika bara la America, huku hali

ya hatari ikiendelea kushuhudiwa nchini humo.

Katika hatua nyingine, Bunge la seneti la Haiti limemchagua Joseph Lambert, kuwa mrithi wa muda wakati ya urais.

Hata hivyo, bunge hilo halijakuwa na idadi ya kutosha ya wabunge tangu mwezi Januari, mwaka 2020, hivyo basi haiko wazi iwapo Lambert, anaweza kuchukuwa madaraka hayo.

Tangu kufutwa kwa uchuguzi uliokuwa umepangwa kufanyika mwezi Oktoba, mwaka 2019, ni maseneta 10 tu kati ya 30 walioko ambao muda wao haujafikia kikomo. Pia kumekuwa na

hali ya mkanganyiko kuhusu wadhifa wa waziri mkuu wa mpito kufuatia mauaji ya Moïse.

Siku ya Jumatatu, Moïse alimchagua daktari wake, Ariel Henry, kashika wadhifa huo na alitarajiwa kuapishwa siku ya Jumatano.

Hafla hiyo ikafutwa baada ya mauaji ya rais huyo.

Hata hivyo, Claude Joseph, ambaye alikuwa Waziri wa Mambo ya Nje na Waziri Mkuu wa mpito na nafasi yake ilikuwa ichukuliwa na Henry, amejitangaza kuwa rais wa mpito wa nchi hiyo.

RFI

MAKALA



Na Magabilo Masambu

Mwisho palikuwapo na shule za kawaida zilizoitwa shule za wazazi, ambazo kwa kiasi kikubwa zilijengwa na wananchi wenyewe na baadae kuzikabidhi kwa serikali. Mfano wa shule hizo ni Lusanga Sekondari, Morogoro Sekondari, Oldadai na nyingine nyingi.

**B**AADA ya Uhuru, Baba wa Taifa Mwalimu Julius Nyerere alijaribu kuonyesha dira ya kujenga nchi ya kijamaa, ambapo katika mfumo wa kijamaa ulilenga watu kujitegemea kwa kuishi kutokana na kazi za mikono yao badala ya kusubiri wafanyiwe kazi au kutegemea mjomba huko nje alete fedha.

Mwalimu akatenga shule zetu, zikawapo shule za ufundi kama Ifunda, Tanga, Moshi, Mtwara na Iyunga. Shabaha ya kuweka shule za namna hii ilikuwa kuwaandaa vijana kuwa na ujuzi ambao wangeenda kuutumia katika viwanda.

Kuonyesha kwamba Mwalimu alikuwa anamaanisha kuwa na nchi ya kujitegemea akaanzisha viwanda vya nguo Mwatex, Sungura na Urafiki maana yake vijana waliokuwa wakimaliza mafunzo hayo walifanya kazi katika viwanda hivyo na alifanikiwa kwa kiasi kikubwa mpaka anastaafu aliacha viwanda vingi tu.

Lakini pia palikuwapo na shule za vipaji maalum mfano Ilboru, Mzumbe, Kibaha, Kilakala, Msalato na zingine kadhaa. Shabaha ya kuwa na shule hizi ilikuwa kuandaa viongozi wa nchi kwa maana ya watunga sera na viongozi wa juu kwa ajili ya taifa.

Mwisho palikuwapo na shule za kawaida zilizoitwa shule za wazazi, ambazo kwa kiasi kikubwa zilijengwa na wananchi wenyewe na baadae kuzikabidhi kwa serikali. Mfano wa shule hizo ni Lusanga Sekondari, Morogoro Sekondari, Oldadai na nyingine nyingi.

Mwanafalsafa maarufu duniani ku-

toka katika nchi ya Ugiriki, Plato, aliamini sana juu ya Hisabati, Sayansi na Elimu ya Anga kuwa nyenzo muhimu ya kuwafanya watu wajue kufikiri vizuri. Akawagawa watu katika makundi matatu juu ya uwezo wao wa fikra na uwezo wa akili kwa maana ya 'Intelligent Quotient (IQ)'.

Makundi hayo ni wenye IQ ya juu zaidi akawaita (Gold au Gifted), wenye uwezo wa kati akawaita (Silver) na kundi la mwisho ambao wana uwezo wa kawaida akawaita (Dulla). Falsafa hii ndiyo Mwalimu alitumia katika kupanga mfumo wetu wa elimu Tanzania na mimi katika makala hii nitajikita kuzungumzia hawa wa kundi la mwisho na umuhimu wao katika sera ya viwanda.

Gold, aina hii ya watu huwa wana uelewa wa hali ya juu zaidi na waweza kufanya mambo bila ya kufundishwa, tatizo lao moja huwa hawaamini kama watu wengine hawajui, kwa hiyo kundi hili hawafai kuwa walimu wanafaa kufanya mambo makubwa zaidi, maana wakiwa walimu si rahisi wanafunzi kuwaelewa. Si kwamba hawajui wana-chokifundisha bali kutokana na kuwa na uelewa mkubwa huwa wana haraka ya kufikia jambo mapema zaidi.

Silver, hili ni kundi la watu wenye uwezo wa kati, lakini wakijibidisha zaidi waweza kufanana na wale wa kundi la kwanza. Hapa ndipo walipo walimu, maana kundi hili la watu wanaamini kuwa huwa kuna watu hawaelewi, hivyo huenda nao taratibu na pale ambapo wanagundua kuwa wale wanaowafundisha hawawaelewi huwa wanajitahidi kuwaelekeza zaidi ili

## VIWANDA BILA KUBADILI MFUMO WA ELIMU NI KAZI BURE

wawaelewe.

Dulla, hawa ni aina ya watu wasio wazuri sana katika elimu ya nadharia bali ni hodari sana katika shughuli za mikonono na hasa zenye kutumia nguvu na ni wepesi sana katika shughuli za ufundi na jeshini. Aina hii ya watu ni wengi simaanishi wote kuna vitengo vya kitaalamu ambavyo hufanywa na watu wachache na kazi nyingine za nguvu zikifanywa na wao na pia shughuli nyingine za mikono.

Kwa hiyo ili nchi iwe ya viwanda ifanye nini sasa? Kwanza, tubadili aina ya mfumo wetu wa elimu. Badala ya kuwa elimu ya nadharia tu inapaswa kuwa elimu ya vitendo kwa maana ya 'Vocational Training' yaani elimu yetu ya msingi iwe elimu ya ujuzi.

Kwa sasa elimu yetu ya msingi inaonekana kuwaandaa vijana kwenda sekondari tu. Shule zinashindana nani atapeleka wanafunzi wengi sekondari, lakini kimsingi elimu ya msingi ililenga kuwaandaa vijana kujitegemea. Kwa hiyo tusilazimishe kila mtu kwenda sekondari, watoto wanatofautiana uwezo wa kuelewa na vipaji tofauti tofauti.

Kwa nini tuamini kuwa lazima kila mtu afike sekondari? Haya akifika sekondari na kumaliza bila kuwa na ujuzi wowote elimu yake itakuwa imemfaa nini?

Nadhani serikali katika hili ina wajibu wa kufikiri upya juu ya elimu yetu. Tusifanye mambo ya kuwafurahisha wananchi kuwaonyesha kuwa watoto wao wanakwenda sekondari, lakini mwisho wa siku hatuna habari na wale wanaoshindwa mitihani ya kidato cha nne na

kuwa mzigo kwa wazazi wao.

Nasema hivyo kwa sababu wakishafeli serikali huwa haiwatambui tena, linabaki suala la mzazi mwenyewe ajue atamsaidiaje mtoto. Lakini hawa vijana ndio wanapaswa kuwa viongozi na watendaji wa serikali hapo baadae kwa hiyo serikali ina wajibu wa kuweka misingi ya kuwafanya wawe watu wa kujitegemea baada ya masomo yao.

Inasikitisha sana mtu anasoma shule ya msingi miaka saba anamaliza bila ujuzi, anakwenda sekondari miaka minne anamaliza bila ujuzi. Anakwenda kidato cha sita miaka miwili anamaliza bila ujuzi alafu utegemea asome kwa miaka mitatu au minne chuo kikuu awe na ujuzi wa kutosha kufanya kazi?

Kwa mtaji huu, wasomi wa hapa nchini wataendelea kuwa washika mikoba ya wataalamu kutoka nje ambao ujuzi wa elimu zao unatokana na kuwekeza muda mrefu katika elimu ya ujuzi wa shughuli za mikono. Mfano leo tenda nyingi za ujenzi zinachukuliwa na wageni, tunawaita wawekezaji na tunaona ni jambo la sifa kuwa nao wengi katika nchi kuliko za wazawa.

Maana yake ni kwamba wazawa wengi wana alama nzuri sana kwenye makaratasi ya vyeti vyao, lakini katika uhalisia wa ujuzi hakuna kitu pamoja na kwamba wanadai kuwa kutoanzisha kampuni za kujijaji inatokana na kukosa mitaji. Inawezekana, lakini mtaji wa kwanza ni ujuzi.

0689157789  
magabilomjalifu@gmail.com  
ARUSHA-TANZANIA

## BURUDANI ILIYOTIKISA ENZI HIZO

## Visa vya Majambo kiboko ya watoto



Na Adam Fungamwango

Ukiachilia mbali kuuza karanga zake mitaani, alikuwa akipita pia kwenye mikusanyiko ya watu kama vile kwenye hospitali kubwa za Mwananyamala, Amana, na Mnazi Mmoja.

**A**LIVAA manyoya ya mnyama mbega kichwani na mabegani. Alijifunga meno ya ng'ombe chini ya pua na kuonekana kama meno yake yametokeza kwa mbele.

Kifua alikuwa wazi, lakini kuanzia tumboni alijifunga vitambaa vya kaki pamoja na mkoba wake kiunoni. Alivaa pensi, lakini juu yake akiwa amejifunga kibwaya. Mkono wa kushoto alibeba kikapu huku mkono wa kulia akiwa ameshika usinga. Miguuni akijifunga vitambaa nyeupe na khaki, pamoja na njuga ambazo zilikuwa zikilia kila anapopiga hatua.

Hakuna hata mtu mmoja ambaye hadi leo anaweza kujua sura yake halisi. Siku akiamaa kutembea bila kuwa anavyokuwa siku akiwa kwenye biashara zake, hakuna aliyekuwa na uwezo wa kumtambua. Wale walioishi Dar es Salaam hadi miaka ya 1980 watakuwa wanamfahamu mtu huyo. Si watoto wala si wakubwa.

Hata waliokuwa wanakwenda Dar es Salaam kutoka mikoani kusalimia ndugu zao, watakuwa wanamfahamu mtu huyo. Kwa kifupi, mwonekano wake ulitisha. Anaitwa Mzee Majambo.

Alizurura Dar es Salama nzima akiwa anafanya kazi yake kuu ya kuuza

karanga. Kile kikapu ambacho anakishika mkono wa kushoto kilikuwa na karanga. Aliuza mitaani, akizunguka kila mtaa wa Dar es Salaam unayojua wewe, ingawa wakati huo ilikuwa haijapanuka sana.

Ukiachilia mbali kuuza karanga zake mitaani, alikuwa akipita pia kwenye mikusanyiko ya watu kama vile kwenye hospitali kubwa za Mwananyamala, Amana, na Mnazi Mmoja.

Alifanya hivyo pia kwenye masoko makubwa yote yaliyokuwa Dar. Hakuwa na kificho anapokaribia kufika popote pale, kwani njuga zake hutoa milio kila anapopiga hatua moja.

Watoto wa wakati ule tulitunga na wimbo kabisa kuwa zililia "Majambo nje, Majambo nje." Mdomoni pia alikuwa na filimbi. Akiuza sana karanga zake hizo. Yaani alifanya biashara kubwa. Kinamama walikuwa wakimwita na kununua karanga zake kutokana na vituko na visa vyake.

Anakuuzia karanga huku akiimba na kucheza. Alikuwa na nyimbo nyingi mbalimbali.

Moja ya mashairi ya nyimbo zake yalichukuliwa na bendi ya Western Jazz na kutengeneza wimbo wa 'Kipulepule cha Malombe.'

Mashairi ya wimbo ule ni wa Mzee

Majambo ambaye zilikuwa moja ya nyimbo zake maarufu anapouzia watu karanga, akiimba na kucheza. Pamoja na sifa na visa vyake hivyo, alikuwa akio-gopewa sana na watoto wadogo ambao walikuwa bado hawajavuka miaka ya 15.

Hiyo ni kwa sababu kinamama walimfanya kama ngao ya kutisha watoto watundu, watukutu au wenye matatizo mbalimbali yanayohitaji kurekebisha. Kuna watoto ambao walikuwa na tatizo la kukojoa kitandani. Hawa walitishiwa Majambo.

Mtoto yoyote mwenye tabia hii akiambiwa ukirudia Majambo akija anaambiwa ili amchukue. Atafanya chini juu aache. Watoto wenye tabia mbaya ya uchoyo, kukataa kutumwa, au hata kutopenda kula, kiboko yao alikuwa Majambo.

Akiambiwa ngoja majambo aje, basi kila kitu kitakaa sawa. Ni kwa sababu moja tu. Mwonekano wake ulitisha. Ni kama kwa sasa hivi wanavyoonekana mazombi kwenye filamu mbalimbali. Na yeye alionekana hivyo. Fikiria kwa mtoto akiona kiumbe kinachofanana vile laivu inakuwaje.

Huwa akipita watoto wengi hujifungia ndani. Hujificha uvunguni au kukimbia eneo husika hadi aondoke. Ni watoto wachache sana ambao walikuwa na

uwezo wa kukaribiana ana kwa ana na Majambo. Hilo ndilo lililosababisha kinamama kumtumia kama fimbo ya kuwanyoosha watoto wao wanapofanya makosa.

Wala watoto hakutakiwa kuambiwa kuwa anakuja. Wakisikia filimbi na njuga tu, ilitosha kujua ni yeye na kutafuta wapi pa kujificha. Tena kwa wale ambao walikuwa wanajijua kama tayari wameshafanya makosa kama kukojoa kitandani, kukataa kwenda shuleni, kutumkwa, kula, walijua kuna hatari inawakabili mbele yao.

Hata hivyo walichokuwa wakifaidi watoto kutoka kwa Majambo ni karanga zake tamu. Kinamama hununua na kuwawekeza watoto wao ambao wakati huo wameshakimbia, kujifungia milango au kujificha uvunguni mwa vitanda. Wanapotoka wakati ameondoka huzifaidi karanga zake.

Wateja wa Mzee Majambo walikuwa kinamama zaidi. Watoto walimwogopa. Wanaume hawakumwamini. Kutokana na staili yake hiyo, akipita mitaani, kwenye masomo, hospitalini ikajengwa dhana kuwa ni shushushu mkubwa. Ikasemekana kazi yake ni kukusanya taarifa za nini kinaendelea mitaani kwenye jiji la Dar na kote anakopita na kuzipeleka kwenye ngazi za juu.

## HADITHI

## HADITHI

KWANI mapenzi ni nini? Si kumpenda yule unayemtaka wewe? Kwa nini inafika wakati watu wanapangiana? Je, ukilazimisha yanaitwa mapenzi? Si yatafanana na utumwa? Yeyote anayetaka kulifanya penzi liwe na matabaka, rangi, kabila, anaweza kusababisha maafa makubwa. Donald. Kijana msomi aliyetoka nchini Marekani, anarejea nchini Tanzania. Akakabidhiwa kuendesha kampuni za baba yake. Lakini pia anatakiwa aoe. Hapo ndipo tatizo linapoanza. Usikose hata nakala moja ya riwaya hii tamu na ya kuisimua.

## Sumu ya mapenzi-14

Na Adam Fungamwango  
(0716 350534)

**M**ANENO aliyambiwa yalimshtua na kumshangaza kwa wakati mmoja.

“Ni siku ya tatu sasa Tausi hajaonekana nyumbani kwao.” Sadiki alimpasha rafiki yake.

Akili ya Donald ikaondoka kwenye hali ya kawaida, wivu ukachukua nafasi yake.

Alijua huenda siku hizi tatu ambazo hajawasiliana naye, basi Tausi ameamua kumsaliti kwenda kutanua na kukaa kwa mwanaume mwingine. Nusura simu ikanguke kutokana na mikono kutetemeka.

“Mimi mwenyewe na ndugu zake tumetafuta kila sehemu wapi. Kona zote tumezunguka. Hospitali mbalimbali. Nimekupigia sana simu rafiki yangu kwa namba zako zote mbili, siku ya tatu hii hupatikani. Nilivyoona hivyo akili ikanijia kuwa labda uko naye, kwa sababu nakumbuka siku alipoondoka alisema unamwita ili mkutane.”

Ni jibu ambalo lilizidi kumchoma moyo Donald “Mimi nimemwita?” Hakumbuki kama alifanya hivyo siku tatu zilizopita.

“Okay, Sadiki hapa unazidi kunichanganya tu. Ngoja nije huko huko.” Alisema na kukata simu.

Aliendesha gari kwa kasi ya ajabu. Akilini akiwaza uongo wa mpenzi wake Tausi.

“Huyu mwanamke, yaani anaaga kuwa nimemwita kumbe anakwenda sehemu nyingine na kukaa kwa siku tatu kweli.” Aliongea kwa sauti ndani ya gari kana kwamba kuna watu wengine humo. Alikuwa peke yake.

Alipofika Magomeni Makuti alikwenda moja kwa moja kwa rafiki yake Sadiki. Alipokewa, lakini alimuona mwenzake akiwa hayupo kwenye hali ya kawaida.

“Sadiki unaumwa nini?”

“Hapana.”

“Nini Sasa?”

“Kaa kwanza.”

Baada ya Donald kujiweka kwenye kochi, Sadiki alimuangalia kwa jicho la wizi.

“Donald, wakati tunaongea muda ule, ndugu zake Tausi walikuwa wamekwenda kwenye Hospitali ya Taifa Muhimbili. Ndiyo sehemu pekee ambayo walikuwa hawajafika.



**Dakika 20 baadaye. Donald aliangua kilio. Kilio cha mtu mzima. Kijana wa watu alilia. Alilia kwa kumpoteza mpenzi wake. Aliyempenda kutoka rohoni. Aliyempenda na kuahidi kuwa atamuoa. Pamoja na vipingamizi vyote ambavyo aliviona vipo kutoka kwa Doroth na wazazi wake, lakini hilo halikumkatisha tamaa kuwa anaweza siku moja kumuacha Tausi.**

Ndiyo kwanza wamerejea. Nimetoka kwa muda si mrefu. Wanasema wamemkuta Tausi.”

“Wamemkuta Muhimbili?” Donald aliuuliza kwa mshangao.

“Ndiyo, lakini hayupo hai. Amefariki.”

“Unasemaje?” Aliuliza tena Donald kwa sauti sauti ya hamaki.

“Donald, wewe ni mtu mzima. Sidhani kama hujawahi kufiwa. Jikaze baba. Mpenzi wako Tausi amefariki.”

Donald hakuuliza tena. Alikaa chini kwenye sakafu ya sebule ya rafiki yake Sadiki.

Alitaka kulia, lakini hakuweza. Alitaka kunyanyuka alishindwa. Hakujuu afanye nini. Aliona kama dunia inazunguka hivi. Akajikuta anauliza tena swali.

“Amefariki? Amefariki vipi?”

Sadiki hakujibu. Alijua ni wakati ambao akili ya rafiki yake haitaki kuamini jambo hilo. Ni kawaida ya binadamu anayepata taarifa za mbaya za kushtua.

Awali anakuwa haamini kile kilichotokea. Hapo ndipo kila mmoja anakuwa na mapokeo yake.

Sadiki alimuacha kwanza Donald amalize kujadiliana na akili yake. Kwanza akili ikubali kuwa kuna tatizo. Ikishakubali kuwa amefiwa, ndipo anaweza kumjibu maswali yake.

Dakika 20 baadaye. Donald alian-

gua kilio. Kilio cha mtu mzima. Kijana wa watu alilia. Alilia kwa kumpoteza mpenzi wake. Aliyempenda kutoka rohoni. Aliyempenda na kuahidi kuwa atamuoa. Pamoja na vipingamizi vyote ambavyo aliviona vipo kutoka kwa Doroth na wazazi wake, lakini hilo halikumkatisha tamaa kuwa anaweza siku moja kumuacha Tausi.

“Kwa nini umeondoka Tausi? Kwa nini hukuniaga? Kwa nini umeniacha peke yangu?” Donald aliomboleza.

Kumbukumbu zilimrudisha nyuma siku ya kwanza alipomuona Tausi. Ilikuwa ni siku kadhaa baada ya kujereja toka nchini Marekani kwenye masomo yake.

Akakumbuka jinsi alivyokutana na mmoja wa mwanafunzi mwenzake aliyesoma naye shule ya sekondari na kumpa namba ya rafiki yake kipenzi aliyekuwa akikaa naye dawati moja, Sadiki.

Akakumbuka alivyowasiliana na Sadiki na kumwambia anaishi Magomeni Makuti.

Ikiwa ni mara yake ya kwanza kwenda uswahilini, Donald akakumbuka pia kituko alichokikuta akiwa anakaribia kufika kwa rafiki yake.

Akakuta wanawake wawili wanapigana, huku umati wa watu ukiwa unashuhudia.

Sekunde chache alizoangalia, ni kwamba mmoja alionekana kuzidi-

wa. Na hata pumzi zilimuishia.

Hakusubiri. Alijitosa katikati na kwenda kuamulia. Alimshika yule aliyeonekana kupigwa zaidi. Alionekana kutweta sana.

Donald ndiye aliyeingilia ugomvi huo na kuuamua baada ya kuona hakuna juhudi zozote za umati wa watu wa uswahilini hapo kufanya hivyo.

“Kwani kuna tatizo gani?” Donald alimgeuka dada aliyekuwa hajamshika.

“Namdai pesa zangu shilingi laki mbili. Mimi nakopesha vitu kaka. Nguo za wanawake, watoto, vipodozi. Sasa nimemkopesha huyo bibie hadi zimefika laki mbili. Kuli-pa hataki ananipiga chenga. Ukienda kwake mara kajificha ndani, anawaambia ndugu zake kuwa na shoga zake kuwa hayupo, kumbe kajifungia. Mwezi sasa umepita. Leo nimemfuma hapa njiani. Ndiyo nimemfungia kazi.”

“Eti ni kweli?” Donald alimgeuka msichana aliyemuokoa kwenye kipigo na hadi wakati huo bado alikuwa amemshika kwa ajili ya ulinzi, ili aliyekuwa akipigana naye asifanye hivyo tena.

Hakujibu kitu. Aliendelea kutweta. Mwishoni alingua kilio. Hakikuwa cha sauti. Machozi yalionekana kumtiririka. Ilionekana ni hasira iliyochanganyikana na aibu.

Donald alimvuta msichana huyo akiwa bado amemshika. “Nifuate huku.” Alimwambia. “Na wewe pia njoo.” Alimwita mwenzake.

Umati alikuwa hapo ulikuwa huielewi nini kimetokea. Burudani yao ya ndondi imekatishwa ghafla na mtu ambaye hawamuelewi vye-ma. Wengine walidhani kuwa labda ni askari.

Alifungua mlango wa gari na kuingiza mkono, kwenye droo, akatoa kibunda cha pesa na kuhesabu.

“Si umesema laki mbili?”

“Ndiyo.”

Alichofanya ni kumkabidhi msichana aliyemshika ili ampe mwenzake aliyekuwa anapigana naye.

“Haya nimekupa hizi, mlipe mwenzako. Ni shilingi laki mbili.”

Msichana alimpa mwenzake huku akiwa hatazami usoni. Bado Donald alimuweka chini ya himaya yake ili asipigwe.

INAENDELEA JUMAPILI



## ROMMY KUMBE MUOGA KIAINA?

MUME wa msanii wa muziki wa kizazi kipya, Shilole, amesema hawezi kuoa mke wa pili kwa sababu anaamini mke wake ana kila sifa ya kuwa mwanamke.

Rommy, ameiambia EATV na EA Radio Digital kuwa, unapooa mke wa pili maana yake yule wa kwanza ana upungufu, japo dini yake ya kiislam inamruhusu hata wake

wanne.

"Nina mwanamke ambaye yupo vizuri kila idara, mzuri na mpambanaji, unajua unapooa mke wa pili ina maana mke wa kwanza atakuwa na mapungufu mawili matatu. Sio kama namuogopa nikiamua kuoa naoa tu watoto wa kiislam sisi tumeruhusiwa hadi wake wanne" amesema Rommy.

# HAMISA

## HUWEZI KUMKWEPA RICK ROSS

MWANAMITINDO na msanii wa muziki wa Bongo Flewa, Hamisa Mobetto, amewataka watu kutokwenda mbali kuhusu ukaribu wake na mwanamuziki wa Marekani Rick Ross, kwani ukaribu wao unatokana na kazi pekee.

Akizungumza hivi karibuni, Hamisa, amesema hakuna suala la mapenzi kama wanavyofikiri baadhi ya watu, kwani yeye ni msanii na anahitaji kupata uzoefu kwa wanamuziki wakubwa kama Rick.

"Hakuna suala la mapenzi kati yangu na Rick Ross, tupo kwa ajili ya kazi na kila kinachoonekana kwenye mitandao inatokana na upendo wetu kama washirika wa kazi tu," amesema Hamisa.



## DUH! CHIDI BENZI KAKIWASHA

RAPA mkongwe nchini, Chidi Benz, amewataja Watanzania kama chanzo cha mwanamuziki Vanesa Mdee kutangaza kukaa pembeni mapema.

Chidi Benz, ameanika katika ukurasa wake wa Instagram "Sema Tanzania nayo, bila sababu tumefanya dada

yangu Vannesa Mdee kauchukia muziki, ilikua tunahitaji sana vitu kutoka sauti ile, sijui wengineo".

Katika kipindi cha hivi karibuni, rapa huyo amekuwa akitoa maoni na mitazamo yake kuhusu masuala mbalimbali ya muziki na wasanii.



**HABARI MICHEZO**



# VAN DIJK

## KUREJEA DIMBANI LIVERPOOL

**LIVERPOOL, England**

VIRGIL van Dijk anakaribia kurudi kutoka majeruhi ya goti yaliyomuweka nje ya dimba kwa muda mrefu, baada ya kujumuishwa kwenye kikosi cha Liverpool kinachokwenda Austria kuweka kambi ya maandalizi ya msimu mpya wa Ligi Kuu England.

Van Dijk alikosa msimu wote wa 2020-21 baada ya kuumia goti kwenye mchezo dhidi ya Everton Oktoba mwaka jana.

Majeruhi hayo pia yalimfanya ashindwe kuichezea Uholanzi kwenye Euro 2020, wakati Orange hao wakitolewa na Jamhuri ya Czech katika hatua ya 16.

Lakini sasa anaonekana kurudi kuimarisha safu ya ulinzi ya Liverpool kwa msimu wa 2021-22, huku nyota huyo mwenye umri wa miaka 30 akijumuishwa kwenye kundi la wachezaji wanaokwenda kwenye ya kambi hiyo ya mazoezi kule Tyrol, jirani na mji wa Salzburg, wiki ijayo.

Pia katika orodha hiyo inawajumuisha nyota mpya, Ibrahima Konate, akiwasili kutoka RB Leipzig, pamoja na Joe Gomez, ambaye kama Van Dijk, aliukosa msimu wote wa 2020-21 kutokana na kuwa majeruhi.

# PSG WAJIPANGA KUMSAJILI POGBA

**PARIS, Ufaransa**

KLABU ya Paris Saint-Germain inapanga kumsajili kiungo wa Manchester United, Paul Pogba kwa ada pungufu ya pauni milioni 50, kwa mujibu wa Daily Star.

Majaliwa ya Pogba pale Man United yamekuwa shakani na uvumi umekuwa ukienea kwamba anaondoka.

Mchezaji huyo wa kimataifa wa Ufaransa, amebakiwa na mwaka mmoja kwenye mkataba wake wa sasa hapo United na bado hajasaini mkataba mpya na mashetani wekundu hao.

Mshindi huyo wa Kombe la Dunia mara kadhaa amekuwa akihusishwa na PSG na sasa wanaonekana kuwa tayari kutoa kiasi pungufu cha pauni milioni 50

Poga alikuwa kwenye kiwango cha kuvutia katika michuano ya Euro 2020 ambayo Ufaransa ilitolewa hatua ya 16 na Uswisi kwa penalti.

Matajiri hao wa jiji la Paris tayari wamewasajili, Achraf Hakimi na Georginio Wijnaldum kipindi hiki cha dirisha la usajili wa majira ya joto.

Na ripoti ya jarida la L'Equipe inadai kuwa, PSG wanajiandaa kumsajili Pogba.



# SIMEONE AJIFUNGA ATLETICO MADRID HADI MWAKA 2024



**MADRID, Hispania**

DIEGO Simeone ameongeza mkataba wa kuwanoa mabingwa wa Ligi Kuu ya Hispania, LaLiga, Atletico Madrid ambao utamuweka hapo hadi mwaka 2024.

Raia huyo wa Argentina anakaribia miaka 10 hapo Atletico, akiwa ameteuliwa Desemba mwaka 2011, na tangu atue hapo amewaimarisha Rojiblanco kuwa wapinzani wazuri kwenye Ligi Kuu ya Hispania.

Aliiwezesha Atletico kutwaa taji la Ligi mwaka 2014 na mwaka huu, pamoja na kushinda taji la Copa del Rey na lile la Ligi ya Europa League mara mbili.

Simeone pia aliisaidia Atletico kutinga fainali ya Ligi ya mabingwa mwaka 2014 na 2016, zote akifungwa na Real Madrid.

Kocha huyo mwenye umri wa miaka 51 mkataba wake ulikuwa unamalizika mwaka 2022 na sasa atakaa hapo kwa miaka mingine miwili zaidi.

Klabu hiyo ilithibitisha juzi katika taarifa yake iliyosomoka: "Diego Pablo Simeone amesaini mkataba mpya ambao utamuweka hadi Juni 30, 2024.

"Tangu raia huyu wa Argentina alipojiunga na klabu mwaka 2011, tumefurahia kwa pamoja mafanikio makubwa kwa klabu na kushinda mataji."

# DONDOO ZA SOKA MAGAZETI YA ULAYA



## ITALIA VS ENGLAND FAINALI YA KIBABE EURO 2020

●●● Zote zina njaa ya taji hilo, Waitaliano wakibeba mara moja, England hawajawahi kabisa...

LONDON, England

ENGLAND inadhamiria kushinda taji lake la kwanza la mashindano makubwa katika kipindi cha miaka 55 wakati watakapocheza na Italia kwenye fainali ya Euro 2020 katika dimba la nyumbani la Wembley, leo Jumapili usiku.

Tangu walipofanikiwa katika muda wa ziada dhidi ya iliyokuwa Ujerumani Magharibi kwenye fainali ya kombe la Dunia mwaka 1966, Simba hao watatu hawajawahi kufika fainali ya michuano hiyo, walikaribia kufanya hivyo mwaka 1990 na 2018 na pia walifungwa kwenye fainali Euro 1996.

Lakini sasa kikosi hicho

cha Kocha, Gareth Southgate kimekuwa na wakati wa kuvutia baada kutinga fainali baada ya kuifunga Denmark kwenye nusu fainali.

Kabla ya hapo, kulikuwa na robo fainali ya kuvutia kwa kuifunga Ukraine jijini Rome, wakitoka kufuzu hatua ya 16 kwa kuichapa Ujerumani pale Wembley, ikishinda pia dhidi ya Croatia na Jamhuri ya Czech katika kundi D.

Na sasa England wapo kwenye fainali wakiwakabili Italia ambao wameonesha kiwango cha kuvutia zaidi kwenye mashindano hayo.

Italia inayonolewa na kocha, Roberto Mancini ilitingia fainali hiyo baada ya kuifunga Hispania kwa

changamoto ya mikwaju ya penalti, wakitoka kuwafunga Ubelgiji kwenye robo fainali.

**Kwenye hatua ya 16 walishinda dhidi ya Austria na waliwafunga Uturuki, Uswisi na Wales na kuongoka kundi A.**

Baada ya kushindwa kufuzu fainali ya kombe la Dunia miaka mitatu iliyopita nchini Russia, Azzurri hao sasa wamekuwa wamoto kwelikweli.

Hadi sasa wameweka rekodi ya kucheza mechi 33 bila kupoteza, kipigo cha mwisho walikipata Septemba mwaka 2018.

Italia ambao ni mabingwa mara nne wa kombe la Dunia hii ni fainali yao ya 10 kwenye mashindano makubwa na mara ya nne kwenye mashindano ya Ulaya wakishika nafasi ya pili mwaka 2012 na 2000.

Walishinda taji hilo kwa mara ya kwanza mwaka 1968.

Mchezo huo wa leo unatarajiwa kuhudhuriwa na mashabiki 60,000 hapo kwenye dimba la Wembley.

Vikosi: England (4-3-3): Pickford; Walker, Stones, Maguire, Shaw; Phillips, Rice, Mount; Saka, Kane, Sterling

Italia (4-3-3): Donnarumma; Di Lorenzo, Bonucci, Chiellini, Emerson; Barella, Jorginho, Verratti; Chiesa, Immobile, Insigne.

### KWA UFUPI

#### MAN YAONGOZA KWA KANE

MANCHESTER United wanaongoza dhidi ya Chelsea na Manchester City katika kinyang'anyiro cha kumsaka mshambuliaji wa England, Harry Kane mwenye umri wa miaka 27. **(Football Insider)**

#### MAN CITY KUMTWAA GRIEZMANN

KLABU ya Manchester City imewasiliana na mshambuliaji wa Ufaransa, Antoine Griezmann, mwenye umri wa miaka 30, kuhusu uwezekano wa uhamisho kutoka Barcelona. **(Footmercato)**

#### AREOLA KUSAJILIWA JUMLA

WEST Ham wanashauriana na Paris St-Germain kuhusu usajili wa kipa wa Ufaransa mwenye umri wa miaka 28, Alphonse Areola, ambaye alikuwa Fulham kwa mkopo msimu uliopita. **(Mail)**

#### ARNAUTOVIC AKWAMA

UHAMISHO wa mshambuliaji wa Austria, Marko Arnautovic kwenda Bologna kutoka Shanghai SIPG umekwama, baada ya utata unaozunguka kanuni ya mkataba wa mchezaji huyo wa zamani wa West Ham na Stoke City kuhama klabu hiyo ya China. **(Bild)**

#### ROWE KUSAINI MKATABA

KIUNGO wa kati wa Arsenal na England kwa wachezaji wenye chini ya umri wa miaka 21, Emile Smith Rowe mwenye miaka 20, anajiandaa kusaini mkataba wa miaka mitano na washikabunduki hao. **(Birmingham Mail)**

#### ZOUMA KUONDOKA CHELSEA

NYOTA Kurt Zouma anatarajiwa kuondoka Chelsea msimu huu wa joto, huku Everton, Tottenham na Roma zikimtaka Mfaransa huyo mwenye umri wa miaka 26, ambaye tayari amekataa ombi kutoka Wolves. **(Telefoot on Twitter)**

#### HOPPE AGOMBEWA

NEWCASTLE United, Tottenham, Wolves na Southampton zinajiandaa kuwasilisha ombi la kumnunua mshambuliaji wa Schalke na Marekani, Matthew Hoppe mwenye umri wa miaka 20. **(90min)**

#### MIKKEL ATAKIWA

KLABU ya Sampdoria ina imani kusalia na mshambuliaji wa Denmark, Mikkel mwenye umri wa miaka 21, walau kwa msimu mwingine, huku Liverpool, Tottenham, Juventus na Barcelona zikiwa miongoni mwaka klabu zinazomnyatia nyota huyo. **(Gazzetta dello Sport)**

#### SPURS KUMBAKIZA SON

MKURUGENZI wa soka wa Tottenham Hotspur, Fabio Paratici, amesema mkataba mpya wa kudu mu wa mshambuliaji wa Korea Kusini, Son Heung-min mwenye umri wa miaka 29, kuwa kipaumbele chake. **(90min)**

#### UMTITI AWANIWA

MANCHESTER United wanataka kumsajili mlinzi wa Barcelona, Samuel Umtiti mwenye umri wa miaka 27, huku Arsenal pia wanahusishwa na usajili wa mchezaji huyo wa kimataifa wa Ufaransa. **(El Gol)**

#### CASILLA KUONDOKA

GOLIKIPA wa Hispania, Kiko Casilla mwenye umri wa miaka 34, anataka kuondoka Leeds United kujiunga na klabu ya LaLiga ya Elche kwa sasabu ya kukosa nafasi ya kucheza pale Elland Road. **(Mirror)**

## HABARI MICHEZO

# AZAM FC WAIPIKU YANGA KWA KATEMA

### Na Saada Akida

AZAM FC inaendelea kuwazidi Yanga nje ya uwanja, baada ya kufanikiwa kufanya uhamisho wa nyota wa kutoka kluba Red Arrows ya Zambia, Paul Katema.

Kwa mujibu wa taarifa iliyotolewa na kluba hiyo kupitia Ofisa wa Uhusiano wa Vyombo vya Habari na Umma wa Kluba ya Red Arrows,

Misheck Kalembwe, wamefikia makubaliano na Azam juu ya uhamisho wa Kameta.

**"Kila kitu kimeenda vizuri kwa kufuata taratibu zote za kutaka kumsajili nyota huyo, na mpango wa kusaini mkataba utafikia wakati wowote," alisema Kalembwe.**

Gazeti hili jana lilimtafuta Mtendaji Mkuu wa Azam FC, Abdulkarim Amin 'Popat'

ambaye alijibu kuwa hawezi kuzungumzia suala la nyota huyo, kwa sababu ni mapema sana, kwani bado wako katika mazungumzo.

"Tunaendelea na mchakato wetu wa usajili, kuhusu nyota huyo ni mapema sana kwa sasa kulizungumzia, lakini kuhusu Katema na wengine tutaweka wazi katika mtandao wetu wa kijamii, kila kitu kitakapokuwa tayari," alisema.

Aliongeza kusema kwamba, hadi sasa wamekamilisha usajili wa nyota wawili tu ambao ni Charles Edward Manyama na Charles Zulu.

Katema ambaye anacheza nafasi ya kiungo amekuwa kwenye rada za kutakiwa na Yanga kwa ajili ya kuimarisha kikosi chao, lakini wamemkosa baada ya nyota huyo kumalizana na Azam.

## Biashara bado moja kimataifa

### Na Adam Fungamwango

WAKATI ikiwa imebakisha pointi moja tu ili iweze kufikisha pointi 50 ambazo hazitofikiwa na timu yoyote iliyo chini yake, kluba ya Biashara United imetoa pongezi na shukrani kwa Simba kutokana na kufanikisha kupatikana na nafasi nne za uwakilishi wa michuano ya kimataifa msimu ujao.

Mwenyekiti wa kluba hiyo, Selemani Mataso amesema kuwa kutokana na hali hiyo, Ligi Kuu msimu huu imekuwa na msimko mkubwa kutokana na nafasi nne kuhitajika, huku wao wakiwa na nafasi nzuri zaidi ya kuipata na kushiriki michuano ya Kombe la Shirikisho Afrika msimu ujao.

Mataso amesema kwa sasa wanasubiri kuipata pointi hiyo moja kwa michezo miwili ambayo imesalia ili waanze rasmi kujiandaa na michuano hiyo.

"Kwanza kabisa ni lazima tutoe pongezi na kuishukuru kluba ya Simba ambayo imesababisha kupatikana kwa nafasi nne wa kuwakilisha nchi. Sisi Biashara tunahitaji pointi moja tu ili kumaliza tukiwa kwenye nafasi hiyo. Kwa sasa siwezi kusema tumejiandaa na michuano ya kimataifa msimu ujao, ni mpaka kwanza kuipate, halafu ndiyo tutaanza kuangalia tutashiriki vipi," alisema Mwenyekiti huyo.

Alikiri kuwa kucheza michuano ya kimataifa ni gharama, lakini alisema kutokana na ushirikiano wao na Mkoa wa Mara na wadau wote wa michezo mkoa huo, na wao wenyewe kutafuta vyanzo vya mapato, anaamini watashiriki michuano hiyo bila matatizo.

Iwapo Biashara United ambayo ina pointi 49, itafikisha pointi 50 inakuwa inamaliza Ligi Kuu msimu huu ikiwa kwenye nafasi ya nne, kwani Namungo FC yenye pointi 43 na kubakisha mechi mbili ina uwezo wa kufikisha pointi 49 tu kama itashinda yote.

Biashara ina nafasi ya kushiriki michuano ya kimataifa kwa sababu Simba na Yanga zilizoingia fainali ya FA, tayari nazo zina nafasi ya kucheza michuano ya kimataifa mwakani, hivyo hakuna timu inayoweza kuizuia timu ya nafasi ya nne kwenye ligi kushiriki.



Watoto wakicheza michezo mbalimbali katika viwanja vya maonyesho ya biashara ya Kimataifa ya 45 kwenye viwanja vya Mwalimu Nyerere, Sabasaba jijini Dar es Salam. **PICHA: JUMANNE JUMA**

# Klabu Ligi Kuu zaipa pole Polisi Tanzania

### Na Adam Fungamwango

KLABU mbalimbali za Ligi Kuu pamoja na Bodi ya Ligi zimeungana kusikitishwa na kutoa pole kwa kluba ya Polisi Tanzania baada ya kupata ajali juzi asubuhi timu yao ikiwa inatoka mazoezini majira ya saa tano asubuhi.

Mabingwa watetezi Simba, Yanga, Azam na kluba mbalimbali zimetoa salamu za pole kwenye

mitandao yao rasmi ya kijamii, zikiungana na wachezaji na viongozi wa Polisi Tanzania kwenye kipindi kigumu cha kuuguza.

Kwa mujibu wa Kamanda wa Polisi mkoani Kilimanjaro, Simon Maigwa ni kwamba ajali hiyo ya wachezaji wa Polisi Tanzania ilitokea saa tano asubuhi maeneo ya TPC Moshi wakitoka mazoezini.

Basi walilopanda likiwa na

wachezaji 32, makocha na madaktari liligonga mti na kuachanja, likisababisha wachezaji 16 kujeruhiwa, huku straiika tegemeo wa kluba hiyo, Gerald Mdamu akivunjika miguu yote miwili.

Kluba ya Simba imetoa pole kwa timu hiyo na inawaombea majeruhi wote wapone na kurejea kwenye majukumu yao ya kawaida.

Yanga iliandika kupitia kwenye

ukurasa wake wa mtandao wa kijamii kuwa wamepokea kwa mshituko mkubwa taarifa za ajali walioipata timu ya Polisi na wanawape pole viongozi na wachezaji.

Bodi ya Ligi nayo imeandika kwenye mtandao wake kuwa imepokea kwa masikitiko makubwa taarifa ya tukio la basi la Polisi, huku Azam yenyewe imeandika imepokea kwa

mshtuko mkubwa taarifa za Polisi na kumuomba Mwenyezi Mungu awasimamie na kuwaponya majeruhi wote, ili warejee kwenye hali zao za kawaida kama zamani.

Kluba ya Gwambina nayo haikuwa nyuma, imeandika kuwa "Poleni wenzetu Polisi Tanzania kwa ajali iliyowakuta mkitoka mazoezini. Sisi na jamii yote ya mpira tupo pamoja na nyinyi."



## Nabi atoa angalizo usajili Yanga SC

Na Saada Akida

KOCHA Mkuu wa Yanga, Nesredine Nabi ameweka wazi kwamba, hatapokea mchezaji yoyote mpya bila kujadiliwa kwa kina na kuridhishwa na uwezo wake.

Akizungumza na gazeti hili, Nabi alisema amekuja na utaratibu mpya katika usajili wa timu hiyo tofauti na ilivyo awali kwa makocha waliopita kukuta tayari timu imeshasajili.

Alisema baada ya kukabidhi mapendekezo ya wachezaji anaowahitaji kuboresha kikosi chake, atahakikisha kabla ya kusaini anajiridhisha na kiwango cha mchezaji yoyote ambaye ataletewa na kiongozi.

"Nilikutana na viongozi nime-waeleza kwamba, nataka iundwe kamati ya usajili ambayo wata-shirikiana na maskauti ambao nime-waeleza ila kupata wachezaji ambao watasaidia kufikia malengo yetu kwa msimu ujao," Alisema Nabi.

Pia aliongeza; "Nitakuwa makini na mchezaji kuhakikisha anapitia na kujadiliwa katika kamati ya usajili, nina imani viongozi watafanya hayo kwa kutumia mbinu nilizowapa ili kupata wachezaji bora.

"Kamati yetu nikiwamo tutakaa na tutawajadili wachezaji hao kulingana na ubora wa viwango na sifa alizokuwa nazo na mahitaji ya timu, yule atakayekuwa bora ndio tutamsajili, mbali na hivyo hakuna mchezaji ambaye atasajiliwa."

Alisema malengo makubwa ya msimu ujao ni kuona Yanga tishio, inarejea katika ubora wake hali hiyo wanahitaji kuboresha

Alisema wakati huu ni mwanzo wa Yanga kurudi na kwenda juu kimafanikio, kufikia hayo wanahitaji kuboresha kikosi chao kwa kusajili wachezaji ambao wataleta ushindani mkubwa na kufikia malengo hayo.

Kocha Nabi alisema anafurahi kuona timu yake imekuwa na muunganiko mzuri na ana imani msimu ujao atakuwa na kikosi imara kulingana na jinsi ya mapendekezo yake ya usajili.

"Wakati uongozi ukifuata mbinu za usajili, huku tunaendelea kuan-da kikosi kwa ajili ya mechi mbili zilizobakia kuhakikisha tunafanya vizuri kwa kupata pointi sita ili kuen-delea kujimarisha kwenye nafasi mbili za juu," alisema Nabi.

Tayari Yanga iko kambini kuji-andaa na mechi yao dhidi ya Ihefu FC itakaopigwa Julai 14, katika uwanja wa Benjamin Mkapa jijini Dar es Salaam.



Wachezaji wa Simba, Meddie Kagere, Erasto Nyoni na Said Ndemla, wakiwa kwenye mazoezi kabla ya kuivaa Coastal Union kwenye mchezo wa Ligi Kuu Tanzania Bara utakaopigwa leo katika uwanja wa Benjamin Mkapa, Dar es Salaam. **PICHA NA MTANDAO**

# SIMBA KUTWAA UBINGWA LEO?

●●● Inahitaji pointi moja tu kuwa mabingwa wapya wa Tanzania, Coastal ikichungulia ...

Na Saada Akida

**T**IMU ya Simba leo ina nafasi kubwa ya kutangazwa kuwa mabingwa wapya wa Ligi Kuu Tanzania bara, wakati itakapocheza na Coastal Union, katika uwanja wa Benjamin Mkapa jijini Dar es Salaam.

**Inaweza kutajwa kama ni mechi ya heshima baada ya timu zote kutambiana, huku kila mmoja akijigamba kuondoka na pointi tatu katika mechi hiyo.**

Simba ambao tayari kwa sasa wana pointi 76 bada ya mechi 31 na kuongoza Ligi Kuu huku wakiwa na nafasi ya kulibeba taji hilo la Ligi Kuu Bara kwa msimu huu wa nne mfululizo.

Coastal Union iko nafasi ya 17, nafasi ya pili

kutoka chini wakiwa na mechi 31 na kukusanya pointi 37, huku ikihitaji matokeo chanya katika mchezo huo ili kujinasua kushuka daraja.

Simba ni wenyeji wa mchezo huo, wanahitaji pointi mmoja kuweza kutangazwa mabingwa, huku ikijipanga isipoteze mchezo yake mitatu ya mwisho wakianzia dhidi ya Coastal Union.

Wakizungumza jijini jana kwenye makao makuu wa Shirikisho la Soka Tanzania TFF, Makocha wasaidizi wa timu hizo, kila mmoja alionesha namna walivyojiandaa kushinda.

Kocha Msaidizi wa Simba, Selemani Matola alisema wamejiandaa vizuri na wanaheshimu Coastal Union, hivyo watahuka uwanjani kutafuta pointi mmoja ili kutangazwa kuwa mabingwa wapya.

"Hatutaingia na matokeo ya mechi iliyopita kwamba, tulimfunga Coastal Union 7, na hatutaingia kwa kuwadharau na tutawaheshimu na kwenda kutafuta pointi muhimu ili

kuchukuwa ubingwa kwa heshima," alisema Matola.

Naye kocha Msaidizi wa Coastal Union, Joseph Lazaro alisema wamejiandaa vizuri na wanakuja kivingine katika mchezo huo tofauti na walivyocheza mechi zilizopita.

Alisema hakuna majeruhi na wamejiandaa kivingine katika mchezo huo ili kujinasua katika nafasi ya kushuka daraja, ikiwamo kuhakikisha wanapata pointi tatu dhidi ya Simba.

"Hatutakuwa na mabadiliko katika kikosi chetu, tutaendelea kutumia kikosi chetu cha michezo iliyopita, lakini tumejiandaa kivingine na kwenda kupambana kutafuta matokeo mazuri ili kujiondoa katika kushuka daraja."

"Tunatambua kwa Simba iko vizuri, tuna waheshimu ila tumejiandaa kwa ajili ya kwenda kupambana na kutafuta pointi tatu licha ya wenzetu kuhitaji pointi mmoja kutangaza ubingwa," alisema Lazaro.

