

SportPesa

CHEZA USHINDE SASA

SPORTPESA.CO.TZ | PIGA*150*87#

@TZSportPesa @SportPesaTZ @tspespa

RIPOTI MAALUM Zebaki; Kiungo cha kunasa fedha mgodini lakini janga kiafya

UKURASA 4



MAISHA

OKTOBA 17, 2021 Baba, Mama na Mwana Jumapili Nipashe



Asali inavyoweza kung'arisha nywele zako



MAISHA NI NYUMBA Mbinu za kununua nyumba kwa gharama nafuu



Mwonekano mpya wa kijanja wa 'read'



Nipashe

Jumapili Oktoba 17 2021 • Tanzania 1,000/- Kenya 100/-

MWANGA WA JAMII

ISSN 0856 • No. 0580736

www.ippmedia.com

JUMAPILI

www.twitter.com/nipashetz

www.facebook.com/nipashetz

www.instagram.com/theguardian_newspaper LIKE & FOLLOW US

Dk. Shoo: Samia utibu majeraha

•**Asema** ameletwa na Mungu kuganga maumivu, macho ya wananchi yamemwelekea yeye...*Endelea ukurasa 2*



Rais Samia Suluhu Hassan, akikata utepe kuzindua kitabu cha Mpango wa Utekezaji wa Maadhimisho ya Jubilei ya Miaka 50 ya Hospitali ya KCMC, Moshi mkoani Kilimanjaro jana. Kulia ni Mkuu wa Kanisa la Kiinjili la Kilutheri Tanzania (KKKT), Askofu Dk. Fredrick Shoo. **PICHA: IKULU**

Kikokotoo chaibuka upya, walimu watoa msimamo

UKURASA 2

Rais azuia wananchi Serengeti kuondolewa hifadhini

UKURASA 3

MICHEZO

SIMBA KIBARUANI MICHUANO YA CAF UK.24

MAONI, KATUNI UK.6

Kikwete aona dalili usawa wa kijinsia

Na Mary Geofrey

MKUU wa Chuo Kikuu cha Dar es Salaam (UDSM), Rais mstaafu, wa awamu ya nne, Jakaya Kikwete, amesema usawa wa kijinsia unapiga hatua katika ngazi ya elimu ya juu nchini.

Alisema takwimu zinaonyesha kuna mafanikio katika kuelekea usawa wa 50 kwa 50, akibainisha kuwa kati ya wanafunzi 4,121 waliohitimu elimu ya juu chuoni huko mwaka huu wa masomo, wanaume ni 2,201 na wanawake ni 1,920, sawa na asilimia 46.6.

Kikwete alibainisha hayo jana mkoani Dar es Salaam katika Mahafali ya 51 ya chuo hicho na kusema kuwa idadi ya wanawake wanaohitimu vyuo vikuu inaendelea kuongezeka.

“Takwimu hizi zisipoelezwa hatuwezi kujua kama tunapiga hatua kubwa sana kwenye usawa wa kijinsia hadi ngazi ya elimu ya juu ambako wanafunzi wengi wa kike walikuwa hawafiki au kumaliza,” alisema Kikwete.

Alisema ngazi ya elimu ya msingi wanachukua wanafunzi 50 kwa 50 kwa sababu wanaandikishwa kwa usawa wa kijinsia.

“Wanapoanza kidato cha kwanza waanza wote sawa, kadri muda unavyokwenda wanapungua, sijui wanaenda wapi, huku ngazi ya chuo wanakuwa wachache. Lakini sasa tunaendelea hatua ya 50 kwa 50 kwenye suala la jinsia katika elimu ya juu,” alisema Kikwete.

Makamu Mkuu wa UDSM, Prof. William Anangisye, alisema katika mahafali hayo, katika duru ya pili na ya tatu itakayofanyika Oktoba 20 mwaka huu wanafunzi 4,298 watahitimu na kutunukiwa shahada, stahhada na astahhada mbalimbali.

Alisema wahitimu hao ni kutoka katika Ndaki ya Uhandisi na Teknolojia, Ndaki ya Insia, Ndaki ya Teknolojia za Habari na Mawasiliano, Shule Kuu ya Biashara, Shule Kuu ya Madini na Jiosayasi na Taasisi ya Taaluma za Kiswahili.

Alisema wahitimu wengine ni kutoka Ndaki ya Sayansi za Kilimo na Teknolojia ya Chakula; Ndaki ya Sayansi Asilia na Tumizi; Ndaki ya Sayansi za Jamii; Shule Kuu ya Uchumi; Shule Kuu ya Sayansi Akua na Teknolojia ya Uvuvi; Shule Kuu ya Sheria; Shule Kuu ya Uandishi wa Habari na Mawasiliano ya Umma (SJMC) na Taasisi ya Taaluma za Maendeleo (IDS) watahitimu tuzo zao katika duru ya tatu itakayofanyika Oktoba 20.

Aliwataka wanafunzi hao kuwa watu wa kutafuta fursa badala ya kushubiri fursa ziwafuate, jambo ambalo si rahisi kutokea ulimwengu wa sasa.

“Hata pale mtakaposhindwa kufika mafanikio mliyotarajia, msife moyo, bali endeeleni kuwa na ari ya kujaribu tena na tena hadi mafanikio yapatikane,” alisema Prof. Anangisye.

Dk. Shoo: Samia utibu majeraha

Na Mary Moshia, MOSHI

MKUU wa Kanisa la Kiinjili la Kilutheri Tanzania (KKKT), Askofu Dk. Fredrick Shoo, amemshauri Rais Samia Suluhu Hassan kuendelea kutibu alichokiita majeraha kwa Watanzania.

Kiongozi huyo wa kiroho alitoa kauli hiyo jana wakati wa ibada ya shukrani iliyofanyika mjini Moshi mkoani Kilimanjaro jana kuadhimisha Jubilei ya Miaka 50 ya Hospitali ya Rufani ya Kanda ya KCMC, akimshauri Rais kuendelea kusimamia alichokitamka kwenye hotuba yake ya kwanza baada ya kuapishwa, kwa kuwa ilileta matumaini mapya.

Alisema ni wajibu wa viongozi wa dini kuhakikisha watu wanapata afya ya kiroho na kiakili kwa

kuwakumbusha kuishi maisha ya kumcha Mungu na kujutia dhambi zao.

“Viongozi na watawala simameni katika nafasi zenu kwa uamini-fu ili ahadi ya Mungu ya kurudishia taifa letu afya, kutupa ustawi wa kweli na kutuponya jeraha ipate kutimbia.

“Rais na viongozi wengine tujue tumewekwa kwa kusudi la Mungu. Tuombe tutimize mapenzi ya Mungu na tutambue tuna wajibu wa kutenda haki ili miaka 50 ijayo tuwe na chakukumbukwa.

“Tulisikia hotuba yako, iligusa moyo ya Watanzania, ilitibu majeraha ya Watanzania, endelea kutibu majeraha hayo kwa kuhakikisha hakuna mtu hata mmoja anayeonewa na kunyimwa haki. Ukiwa kama mama na Rais tu-

nakupenda, Mungu akusaidie uendelee kuponya majeraha hayo,” alisema.

Katika ibada hiyo, Rais Samia alisema serikali imetenga zaidi ya Sh. bilioni 5.1 kwa ajili ya kuongeza nguvu katika utafiti wa ugonjwa wa Uviko-19.

Alisema fedha hizo zimetolewa ili kusaidia taasisi zilizojikita katika utafiti wa Uviko-19, ikiwamo Hospitali ya Rufani ya Kanda ya KCMC iliyoanzishwa mwaka 1971.

Alisema serikali imeendelea kuwekeza nguvu kubwa katika vyuo vikuu, taasisi mbalimbali za utafiti nchini pamoja na taasisi zinazotoa huduma za matibabu ili kuhakikisha utafiti unajibu matatizo yanayowakabili wananchi.

Rais Samia alisema ataendelea kuwahudumia Watanzania kwa

jicho la huruma na kadri Mungu atakavyomwezesha.

“Niungane na Askofu Shoo alivyosema kwamba kila mmoja wetu atumie karama tulizojaaliwa na Mungu katika kutoa huduma kwa wananchi,” alisema. Mkuu wa Mkoa wa Kilimanjaro, Stephen Kagagai, alisema serikali itaendelea kutoa ushirikiano kwa taasisi za dini katika kuhakikisha Watanzania wanakuwa salama.

Mkurugenzi wa KCMC, Prof. Gilead Masenga, alisema hospitali hiyo ilianzishwa mwaka 1971 ikiwa na vitanda takribani 300 na hadi kufikia maadhimisho hayo, hospitali hiyo ina uwezo wa kulaza wagonjwa zaidi ya 600 kwa siku.

Viongozi mbalimbali wa kitaifa walihudhuria maadhimisho hayo wakiwamo mawaziri na wabunge.



Mwandishi wa Habari wa gazeti la Nipashe, Ester Mgidula, akipongezwa na wazazi wake, Baba Priscus Mramba na Mama Augusta Kibiki, baada ya kuhitimu Shahada ya Kwanza ya Elimu Jamii katika Kiswahili, kwenye Mahafali ya 51 ya Chuo Kikuu cha Dar es Salaam jana. **PICHA: MIRAJI MSALA**

Kikokotoo chaibuka tena, walimu watoa msimamo

Na Abdallah Khamis, MTWARA

UKIWA umebaki mwaka mmoja kabla ya kuanza kutumika kwa kikokotoo kipya cha mafao, Chama cha Walimu Tanzania (CWT) kimetoa msimamo wake kuhusu malipo ya mafao ya wastaafu katika kada mbalimbali, ikiwamo walimu, ni kuendelea na kikokotoo cha sasa.

Kaimu Rais wa CWT, Mwalimu Dinnah Masamani, amesema wanaona kuna haja ya kuendelea na kikokotoo cha sasa hata baada ya muda wa mpito uliotolewa na aliyekuwa Rais wa Tanzania, Hayati Dk. John Magufuli ifikapo mwaka 2023.

Alitangaza msimamo wao huo jana mkoani Mtwara alipozungumza na wajumbe wa Kamati ya Baraza la Mkoa wa CWT Mkoa wa Mtwara, ambao walitumia kikao hicho kufanya uchaguzi mdogo kwa ajili ya kuziba nafasi ya mwenyekiti wa mkoa wa chama hicho.

Alisema kikokotoo kipya kilicho-

pendekezwa na serikali kilionekana kutokubalika kwa wadau wengi hadi ilipoamuliwa kisitishwe kwa ajili ya kuwapa nafasi wadau kujadili faida na hasara zake.

“Suala hili lilikuja juu miaka iliyopita na ilionekana halifai, ukatolewa muda mpaka 2023 kuendelea na kikokotoo kilichopo kwa lengo la kutoa muda wa majadiliano, lakini sisi CWT tunatamani kuendelea kutumia kikokotoo cha zamani, hatutaki kiwe na kikomo,” alisema.

Alisema CWT inaona kikokotoo kipya hakiwatendei haki wafanyakazi kwa kuwa ni muhimu anayestaafu apewe fedha zake zote kwa ajili ya kufanikisha mipango yake ya maisha baada ya kutoka katika utumishi wa umma.

“Lakini sisi kama chama tunogee, tusiongee kwa kuwa muda wa mpito unakaribia kuisha, msimamo wetu ni kuona kile kikokotoo cha zamani kinaendelea kuwapo, hatuhitaji kuwekwa mafao yetu kidogo kidogo.

“Hiyo miaka 60 kwa sasa tunafi-

kwa kuziwa neema ya Mungu, watupe mzigo wetu tufe nao kibindoni,” alisema.

Oktoba 20, 2017, Bunge lilipitisha Sheria ya Mfuko wa Hifadhi ya Jamii ambayo mbali na kuunganisha mifuko ya pensheni kuunda Mfuko wa Hifadhi ya Jamii kwa Watumishi wa Umma (PSSSF) na kufanya marekebisha kwenye Shirika la Hifadhi ya Jamii (NSSF), kanuni zake ziliweka utaratibu wa kulipa mafao kwa mkupuo kwa asilimia 25 na asilimia 75 inayobaki kulipwa kama msahara kwa mstaafu kwa miaka 12.5.

Sheria hiyo ambayo pia iliweka umri wa kustaafu kuwa miaka 55 kwa hiyari na miaka 60 kwa lazima (kwa kada maalum kama vile madaktari na maprofesa umri wa kustaafu ni miaka 60 kwa hiyari na miaka 65 kwa lazima), iliibua mjadala mkali kitaifa uliosababisha Rais Magufuli kuingilia kati, akiagiza kikokotoo hicho kipya kianze kutumika mwaka 2023.

Katika kikao cha jana, Dinnah

alisema CWT inaishauri serikali kuhakikisha mpango unaofanyiwa kazi sasa wa ujenzi wa majengo mazuri na ofisi nzuri, uende sambamba na kulipa malimbikizo ya madeni na kuboresha maslahi ya kada hiyo.

Alisema kuna walimu ambao walistahili kupandishwa madaraja mwaka 2015/16 lakini hawakupewa haki yao hiyo kutokana na uhakiki wa vyeti na watumishi hewa. Alisema CWT inampongeza Rais Samia Suluhu Hassan kwa kutoa kibali cha ajira kwa kada hiyo, akisifu kuwa uamuzi huo utapunguza uhaba wa walimu nchini.

Alisema mwalimu mmoja anapaswa kufundisha darasa lenye wanafunzi 45 kwa shule za msingi lakini viwango hivyo kwa sasa havi-fikiwi kwa kuwa kuna wastani wa mwalimu mmoja kwa wanafunzi kati ya 80 na 100 kwa darasa. Awali, Mwenyekiti mpya wa CWT Mkoa wa Mtwara, Undule Emanuel, alisema atasimamia kaulimbiu ya chama hicho ya wajibu na haki.

HABARI KITAIFA

Waziri asifu utendaji TMA

Na Mary Geoffrey

NAIBU Waziri wa Ujenzi na Uchukuzi, Godfrey Kasekenya, ameipongeza Mamlaka ya Utabiri wa Hali ya Hewa (TMA) kwa kuwa miongoni mwa mamlaka zinayofanya kazi bora zaidi kwa kutoa taarifa zinazosaidia sekta mbalimbali nchini.

Kasekenya alitoa pongezi hizo jijini Dar es Salaam juzi alipofungua mkutano wa 14 wa sekta ya usafirishaji nchini, uliokutanisha taasisi na mamlaka mbalimbali zinazohusu masuala ya uchukuzi kwa lengo la kupima utendaji kazi wa sekta hiyo.

Alisema taasisi hiyo imesaidia kutoa utabiri wa hali ya hewa kwa nchi nyingi zinazozunguka Tanzania katika kuepuka athari mbalimbali.

“Taasisi hii ina umuhimu mkubwa sana kutokana na kutoa taarifa kwa sekta zote nchini kwani inasaidia kutambua majira gani ujenzi unapaswa kufanyika.

“Hata nahodha wa meli anapoendesha chombo chake inamlazimu kwanza kujua na kupata taarifa kutoka kwa mamlaka hii,” alisema Kasekenya.

Alibainisha kuwa taasisi hiyo imepata bahati ya kuongozwa na mwanamke ambaye pia amekuwa mshauri mkuu wa Rais wa hali ya hewa duniani.

Akizungumzia mkutano huo, Kasekenya alisema kila mwaka umekuwa ukifanyika kwa lengo la kufanya tathimini ya kazi mbalimbali ambazo zinafanyika katika sekta nzima ya uchukuzi.

Mkurungezi Mkuu wa TMA, Dk. Agnes Kijazi, alisema taasisi hiyo imekuwa ikitambua shughuli za uchukuzi kutokana na kuendana zaidi na masuala ya utabiri wa hali ya hewa.

Alisema kupitia mkutano huo, wamefanikiwa kuonyesha huduma mbalimbali ambazo zimekuwa zikitolewa na TMA katika miradi ya maendeleo, ikiwamo ya sekta nzima ya uchukuzi.

“Kupitia maonyesho haya, tunaonyesha umuhimu wa kutumia utabiri wa hali ya hewa ikiwa ni pamoja na kutambua ni namna gani unatolewa na kutumika katika sekta binafsi.

“Kwetu hii fursa muhimu kuonyesha na kueleza huduma zetu ni kwa namna gani zinafanya kazi kwani TMA imeanzishwa kisheria, pia ni matakwa ya kisheria huduma za hali ya hewa ili kuhakikisha uwekezaji unakuwa endelevu,” alisema.

Katika mkutano huo, taasisi mbalimbali zikiwamo za serikali na sekta binafsi za usafirishaji wa ardhini na majini zilishiriki kwa kujadili utendaji wao wa kazi.



Ofisa Elimu Wilaya ya Ilala anayehusika na usajili wa shule, Asha Mapunda (wa pili kushoto), aki-pata maelezo kuhusu somo la sayansi kutoka kwa mwanafunzi wa darasa la tatu wa shule ya Fountain Gate Academy Tabata, Noreen Bartazar (kulia), wakati wa mahafali ya darasa la saba na awali shuleni hapo, jijini Dar es Salaam jana. Kushoto ni Mkurugenzi wa shule hiyo, Japhet Makau
PICHA: JOSEPH MWENDAPOLE

Rais azuia wananchi kuondolewa mpaka wa hifadhi ya Serengeti

Na Munir Shemweta, SERENGETI

RAIS Samia Suluhu Hassan amezuia wananchi kuondolewa katika eneo kinga (buffer zone) la Hifadhi ya Taifa ya Serengeti ili kutafuta suluhu ya mgogoro wa muda mrefu kati ya hifadhi na wakazi wa vijiji 14 vinavyozunguka hifadhi hiyo

Hifadhi ya Taifa ya Serengeti iliyoko mkoani Mara, ilisogeza mipaka ya eneo lake la kinga kwa zaidi ya mita mia tano katika maeneo ya vijiji katika mbuga kwa wilaya za Serengeti na Tarime na kuwafanya wakazi wake kuishi kwa hofu na kushindwa kujua hatima yao.

Vijiji vilivyonufaika na uamuzi wa Rais Samia kwa upande wa wilaya ya Serengeti ni Bisarara, Bonchugu, Nyamakendo, Nyamburi, Machochwe, Mbalibali na Meringa na wilaya ya Tarime ni Gibaso, Kegonga, Kenyamosabi, Nyandage, Nyabirongo, Karakatonga na Masanga.

Uamuzi huo ulitangazwa

juzi na Waziri wa Ardhi, Nyumba na Maendeleo ya Makazi, William Lukuvi, kwa niaba ya Kamati ya Mawaziri Wanane wa wizara za kisekta katika mkutano wa hadhara uliofanyika katika kijiji cha Bisarara. Kamati hiyo ya mawaziri iko katika ziara ya kutembelea mkoa mbalimbali kwa ajili ya kutoa mrejesho wa uamuzi wa Baraza la Mawaziri kuhusu utatuzi wa mgogoro ya matumizi ya ardhi katika vijiji 975.

Hata hivyo, wananchi wa vijiji hivyo wametahadharishwa kuwa na subira mpaka timu ya wataalamu itakapokwenda kubainisha mipaka na kuweka kwa mpango wa matumizi bora ya ardhi katika maeneo hayo.

Waziri Lukuvi ambaye ni Mwenyekiti wa Kamati ya Mawaziri wa Wizara za Kisekta, alisema serikali kupitia Hifadhi ya Taifa ya Serengeti, ilichukua eneo la vijiji 14 katika wilaya hizo kwa ajili ya eneo kinga ya hifadhi na Rais ameri-

dhia mamlaka hiyo irudishe nyuma mipaka yake ili ardhi itumiwe na wananchi.

“Mama (Rais) anawapenda sana na anajua kuna mgogoro midogo ya ardhi lakini kwa sasa ametaka mpokee uamuzi huu kama salamu na hataki shida na wananchi wake wateseke kwa jambo moja kwa muda mrefu,” alisema Lukuvi.

Waziri Lukuvi aliwaambia wakazi wa vijiji hivyo kuwa wamepakana na hifadhi namba moja duniani, hivyo zawadi pekee watakayompatia Rais kwa uamuzi huo ni wao kumarisha ulinzi katika eneo la hifadhi ili mbuga iwe salama.

Wananchi wa kijiji cha Bisarara waliupokea uamuzi wa kupatiwa ardhi katika eneo la Hifadhi ya Serengeti kama ukombozi baada ya kuishi kwa hofu na manyanyaso kwa muda mrefu.

Zakaria Petro, mkazi wa Bisarara, alisema uamuzi huo utawafanya wananchi wa vijiji hivyo kuishi kwa amani. Alisema awali walikuwa wa-

nasumbuliwa na mamlaka ya hifadhi kwa kukamatwa na wakati mwingine mifugo yao kuchukuliwa.

Naye Mniko Constantino mkazi wa Mugumu, Serengeti, aliahidi kumlipia gharama ya kuchukulia fomu ya kugombea urais Samia katika uchaguzi wa mwaka 2025 kutokana na hatua mbalimbali anazochukua kwa kipindi kifupi cha uongozi wake ikiwamo kuwapatia ardhi wananchi wanaoishi katika vijiji vilivyokuwa maeneo ya hifadhi.

Mbunge wa Jimbo la Serengeti, Dk. Amsabi Mrimi, alimshukuru Rais Samia kwa uamuzi wa kuwajali wananchi wa vijiji hivyo na kueleza kuwa mtu anayetoa ardhi kwa wananchi anakuwa amewasaidia kwa kuwa ardhi ndiyo kila kitu.

Aliomba serikali kufanya mrejesho wa sheria ya kuhamisha mifugo katika maeneo ya vijiji vilivyoko kando ya hifadhi kwa kuwa sheria hiyo imesababisha madhara makubwa kwa jamii ya wafugaji.

Waziri ageukia gharama vifaa ujenzi

Na Mwandishi Wetu

WAZIRI wa Viwanda na Biashara, Prof. Kitila Mkumbo, amewataka wafanyabiashara na wazalishaji kuangalia njia bora ya kupunguza bei za vifaa vya ujenzi ikiwamo kuzalisha kwa wingi bidhaa hizo.

Amesema kuna malalamiko mengi mtaani kuhusu kupanda kwa bei za vifaa hususani saruji, mabati na ndondo, hivyo lazima wajadili namna ya kushuka kwa bei na kubaki katika hali ya kawaida na kudhibiti upandaji bei holela.

Prof. Mkumbo alisema hayo jana

alipokutana na wafanyabiashara na wazalishaji wa bidhaa za viwandani jana jijini Dar es Salaam kujadili hali ya upatikanaji na uzalishaji wa bidhaa muhimu hususan za ujenzi kulingana na ongezeko la mahitaji.

Waziri alikutana na wadau hao jana jijini Dar es Salaam baada ya Tanzania kunufaika na fedha za mkopo wa Sh. trilion 1.3 kutoka Shirika la Fedha Duniani (IMF).

Fedha hizo zitatumika kutekeleza miradi ya maendeleo itakayohitaji bidhaa za ujenzi ikiwamo kuboresha huduma za jamii katika sekta ya afya, elimu na maji.

“Tumekutana kubadilishana mawazo, kupeana taarifa na mapi-tio kuhusu hali ya upatikanaji wa bidhaa muhimu hapa nchini hasa bidhaa zinazohusiana na ujenzi. Kama mnavyojua kwa sasa sekta ya ujenzi imepamba moto hapa nchini, hivyo ni muhimu tujiridhishe kama tuna bidhaa za kutosha zinazokidhi mahitaji ya ujenzi,” alisema Prof. Mkumbo Alisema kupitia mkopo wa Sh. trilion 1.3 kutoka IMF zitakazotumika kutekeleza miradi ya maendeleo ikiwamo kuboresha huduma za jamii, ni wazi kwamba miradi hiyo itahitaji bidhaa za ujenzi ambayo ni

fursa kubwa.

Alitolea mfano wa kujengwa vyumba 15,000 vya madarasa kwa wakati mmoja nchi nzima, ambavyo vinahitaji bidhaa kutoka kwao kama mifuko ya saruji 2,685,000 sawa na tani 134,250 ndani ya kipindi cha miezi tisa.

Prof. Mkumbo alisema serikali imeamua kuwa wafanyabiashara, wenye viwanda na sekta binafsi kwa ujumla kufanya kazi kwa ukaribu ili kuendelea kujenga uchumi wa nchi kwa kuwa hauwezi kujengwa na serikali tu bila sekta za viwanda, biashara na uwekezaji.

KUPOTEA KWA KADI YA GARI

WALKGARD WESTLAND HOTELS&TOURS LTD inatangaza kupotelewa na kadi ya gari aina ya TOYOTA HIACE yenye namba za usajili T 647 AXD, yeyote atakayeio-kota atoe taarifa kituo chochote cha polisi Polisi taarifa KW/RB/4826/2021

RIPOTI MAALUM

Zebaki; kiungo cha kuzinasa fedha mgodini, janga kiafya

Na Mwandishi Wetu

UNAPOINGIA kwenye Mgodi wa Dhahabu wa Chikoa wilayani Bahi mkoani Dodoma, unakutana na wachimbaji wadogo wame-sambaa kila kona.

Huko huko utawashangaa namna wanavyochezea kemikali hatari zebaki, jibu kuu ni masikitiko kuona namna kifo kinavyochezewa mkononi.

Serikali nayo imeliona na inahangaika kupambana nayo kwa hatua na kelele mbele ya ushuhuda huo wa msiba unaoganga hodi sebuleni.

Mzizi wa mshangao unasimama kwa wanaohangaikiwa, wachimbaji wadogo wa dhahabu ambao kiwango chao cha kushituka kiko mbali na kinachoendelea serikalini.

Wanainawa zebaki kama maji, tena baadhi yao wakitamba na hoja zao kwamba wamecheza nayo miaka nenda rudi pasi na shida yoyote.

“Huwa ninakamatisha mwenyewe dhahabu kwa kushika zebaki kwa mikono yangu, kama siku hiyo nina kidonda, ninampa mtu afanye kazi hii, maana zebaki na kidonda haviendani,” anasema Mary Ndahani, mmoja wa wachimbaji katika Mgodi wa Chikoa.

Mwanamama huyo anatamba kwamba amefanya kazi ya kukamatisha dhahabu kwenye machimbo kwa miaka 15 sasa, lakini hajawahi kupata madhara ya zebaki, hali inayompa jeuri kuendelea na jukumu hilo.



Mchenjuaji akiwa kazini kwenye mgodi wa dhahabu akimimina zebaki kwenye karai, kipimo kinachotajwa kuuzwa kwa bei ya 40,000/-.

- Serikali yaumiza kichwa, wao hawana habari
- Udadisi wabaini mbinu kali kuichenga dola



Udongo wenye dhahabu ukiandaliwa kwa ajili ya uchenjuaji katika Mgodi wa Dhahabu Chikoa.

Mary anajitambulisha yuko kwenye kitengo cha kuokota mawe kando ya machimbo na kuyapeleka kusagwa, kuyaloweke na kukamatisha dhahabu kwa kutumia zebaki.

“Ninachojua ni kwamba bila kidonda, zebaki haina madhara yoyote, ndiyo maana tumeendelea kufanya kazi hii kwa miaka mingi, nikiona nina kidonda, ninamwomba mwenzangu anifanye kazi hii,” anaeleza ufundi wake kazini.

Anaeleza: “Nilikuja Chikoa (mgodini) tangu Juni mwaka huu, nilitokea Mgodi wa Nholi (ulioko Bahi) ambako sasa hakuna madini na kote nimekuwa nikitumia zebaki, wachimbaji wote tunatumia bila kujikinga na sijawahi kuona mtu ameathirika.”

Christina Joseph, mchimbaji mdogo katika Mgodi wa Chikoa, anasimulia anavyookota mawe pembeni ya mgodi na kuyapeleka kwenye mwalo kwa ajili ya kutafuta dhahabu.

Anafafanua kuwa baada ya kuyaosha, mawe husangwa kisha huyashikanisha na zebaki kwa ajili ya kupata dhahabu, akijigamba kazi yake hiyo inamhakikishia kunasa mkononi ujira usiopungua Sh. 50,000 kila mwezi.

MENEJA MGODI

Meneja wa Mgodi wa Chikoa, Zebedayo Machande, anasema kwa kawaida mawe yanayojazwa kwenye viroba na kupelekwa kwenye mialo, hupondwa na kuanikwa kisha yanasagwa mithili ya unga, halafu yanaosha tayari kwa kuchenjuliwa, ili kukamilisha upatikanaji dhahabu inayochomwa iwe imara.

Anasema zebaki hutumika wakati wa kukamatisha dhahabu kwa kuwa inakuwa imesagwa na haiwezi kuunganishwa bila ya kutumia kemikali hiyo, huku akijitetea kinga sahihi hutumika katika mchakato huo, ikiwamo kujihami dhidi ya zebaki.

Machande anakiri zebaki ina madhara ya muda mrefu yasiyobainika mara moja, ndiyo maana

wanawasisitiza kinga kwa wachimbaji.

MZIZI ULIKOJIKITA

Kimsingi, wachimbaji wadogo wa madini nchini kuendelea kuchenjua dhahabu kwa kutumia zebaki, kunakwenda kinyume cha Mkataba wa Minamata ambao Tanzania iliuridhia Septemba 11, 2019.

Mkataba huo unalenga kulinda afya za binadamu na mazingira dhidi ya uchafuzi unaotokana na matumizi ya zebaki katika hatua za uzalishaji, matumizi na utupaji wake.

Mtaalamu wa Mazingira kutoka Ofisi ya Makamu wa Rais (Mazingira), Kamkuru Maganya, anabainisha kuwa mkataba huo unawataka kupunguza matumizi ya zebaki kwa wachimbaji wadogo, wastani wa asilimia 30, pia kuongeza uelewa wa jamii ifikapo mwaka 2025.

Katika kutekeleza mkataba huo, Maganya anasema Ofisi ya Makamu wa Rais (Mazingira) imeandaa mpango unaogalia hali ya sekta na wachimbaji wadogo unaofanyiwa kazi kwa kipindi cha miaka mitano kati ya mwaka 2020 na 2025.

Anabainisha kuwa tathmini ya shughuli za wachimbaji wadogo zilizopo kwa takriban miaka 100 sasa, inaonesha takribani tani 13.2 hadi 24.4 za zebaki hutumika kila mwaka katika uchenjuaji wa dhahabu.

Mtaalamu huyo anasema wachimbaji hao wanatumia mbinu hatari kiafya na kwa mazingira, ambazo ni uchomaji holela wa dhahabu na uchenjuaji karibu na makazi ya watu, pia vyanzo vya maji.

Pia, hatua ya pili uchenjuaji, maarufu ‘marudio’ kwa kutumia kemikali ‘sayanaiidi’, inatajwa kuchangia uchafuzi wa mazingira.

BIASHARA YA ZEBAKI

Maganya anasema zebaki kwa kiasi kikubwa inaingizwa nchini kwa njia zisisizo rasmi, akiitaja mipaka ya Sirari na Namanga kuwa ndiko kwenye upenyu mkubwa.

Ofisa huyo pia anaitaja bandari

bubu mkoani Dar es Salaam, nayo inachangia asilimia 25 huku asilimia 20 ya zebaki inayoingia nchini ikipitia mpaka wa Tunduma.

“Zebaki inayotumiwa na wachimbaji wadogo hupotea kwenye mazingira na inakadiriwa kuwa asilimia 64 huingia ardhini na 36 kwenye hewa wakati wa uchomaji, na hali hii huchangia uchafuzi wa mazingira unaotokana na zebaki katika mazingira,” anafafanua.

Maganya anarejea Sheria ya Usimamizi na Udhhibiti wa Kemikali za Viwandani na Nyumbani ya Mwaka 2003, inayoelekeza watumiaji kama wafanyabiashara na mawakala wa zebaki kujisajili kwa Mkemia Mkuu



Mchenjuaji dhahabu akiwa kazini katika mazingira yanayotajwa kuwa ni hatari kwa afya yake.

PICHA ZOTE: MFIGAPICHA WETU

wa Serikali, lakini hilo halijatekelezwa.

Anadokeza inavyosambaa, kwamba ni kwenye maeneo ya wachimbaji wadogo wa dhahabu kupitia maduka ya sonara.

Katika mbinu hiyo, Maganya anatajwa wahusika wamiliki wa leseni ndogo za uchenjuaji wa madini, wanunuzi wa dhahabu na wamiliki wa mialo ya uchenjuaji ndiyo wanaopenyeza usambazaji huo.

Katika udadisi wake mgodini Chikoa, Nipashe Jumapili ilibaini kuwa zebaki inauzwa kwa Sh. 40,000 kwenye kifuniko cha chupa cha soda, maarufu kisoda, huku wachimbaji wadogo wenye kipato kikubwa wakiinunua kwa bei ya kati ya Sh. 500,000 na 700,000 kwa nusu lita.

MATUMIZI YAKE

Kwa mujibu wa Ofisa Maganya, asilimia 80 ya zebaki inayoingia nchini, hutumika kwenye uchenjuaji wa dhahabu, akisema wachimbaji wadogo hutumia takribani tani 13.2 hadi 24.4 kwa mwaka huku akiitaja mikoa vinara ni Geita, Mbeya, Shinyanga na Mara.

Anataja maeneo mahususi ni: Makolongozi na Itumbi (Chunya), Nyarugusu, Rwangasa na Mgasu (Geita), Buhemba na Nyamongo (Mara), Nholi (Dodoma), Londoni na Skenke (Singida) na Nyangalata (Shinyanga).

Ni hujuma anayoirejea inatokea katika eneo la ajira na ukuaji wa uchumi nchini, ambako kuna takribani ajira za moja kwa moja milioni 1.2 na zisizo za moja kwa moja milioni 7.2 na kuchangia asilimia 90 ya nguvu kazi katika sekta ya madini.

Katika tathmini yake, ofisa huyo kutoka Ofisi ya Makamu wa Rais, anatoa wastani wa umri unaopatikana katika ajira hiyo ni kati ya miaka 18 na 40.

Anasema maeneo yao makuu ya kazi ni uchenjuaji unaojumuisha uchorongaji miamba na kuchenjua dhahabu, huku idadi ya wanawake katika timu hiyo kazini ni wastani wa kati ya asilimia 20 (milioni 1.44) na 30 (milioni 2.16) ya watumishi milioni 7.2 machimboni.

Maganya anasema utafiti umebaini wachimbaji hao hutumia zebaki na kemikali hiyo imekuwa chanzo cha uchafuzi wa mazingira kwa asilimia 38 katika ukanda wa Kusini mwa Jangwa la Sahara, ambako Tanzania inapatikana.

Anarejea ripoti ya Shirika la Afya Duniani (WHO) ikiitaja zebaki kuwamo katika vyanzo 10 hatarishi kwa afya ya binadamu, hali inayokinzana na Mkataba wa Minamata, unaodhamiria kumlinda binadamu dhidi ya madhara ya kemikali hiyo.

Anaelekeza angalizo lao kwenye hatari ya kiafya, akibainisha kuwa kati ya asilimia 25 na 33 ya wachimbaji wadogo wa dhahabu nchini wameathirwa na zebaki kwa kiwango kikubwa.

***ITAENDELEA**

HABARI KITAIFA

Unawaji mikono unapunguza vifo

Na Beatrice Shayo

MGANGA Mkuu wa Mkoa wa Dar es Salaam, Dk. Rashid Mfaume, amesema unawaji sahihi wa mikono unaweza kusaidia kupunguza vifo vitokanavyo na maambukizi ya magonjwa ya mfumo wa afya ya hewa ikiwamo UVIKO-19 kwa asilimia 32.

Dk. Mfaume aliyasema hayo juzi jijini Dar es Salaam alipopokea vituo 12 vya kunawa mkono vyenye thamani ya Sh. milioni 144 kutoka kwa Shirika lisilo la kiserikali la WaterAid katika siku maalum ya maadhimisho ya kunawa mikono duniani.

Alisema kuna faida kubwa ya kunawa mikonono kwa usahihi ili kujiepusha na magonjwa mbalimbali ambayo yanaweza kukusababisha kupata umauti.

Alisema kunawa mikono kwa usahihi kunaweza kukuingia dhidi ya maambukizi ya wadudu kwa maana ya bakteria, virusi na minyoo kwa kiwango kikubwa.

Alisema kwa sasa Watanzania wengi wanawaji mikono, lakini wengi wao hawafuati taratibu za unawaji mkono.

"Ukinawa vizuri kama inavyoelekezwa unaweza kuepuka vifo vinavyotokana na magonjwa ya kuhara kwa asilimia 35, ukiangalia magonjwa mbalimbali ikiwamo kipindupindu, magonjwa ya tumbo jumla ya vifo vinavyotokea asimilia 35, yaani katika watu 100 watu 35 hufariki dunia kwa kutozingatia utaratibu mzuri wa kunawa," alisema.

Mganga Mkuu alisema katika kumbukumbu zao kwa wagonjwa wanaofika katika vituo vya kutolea huduma, wengi wao wapo katika magonjwa matano yanayoongoza.

"Sasa hii asilimia 35 ukiishusha katika mtaa mfano kuna watu 2,000 asilimia yake mkaenda kuwazika kumbe ni vifo ambavyo vinaweza kuepukika kwa kunawa mikono vizuri, tuendeleo kuelimishana," alisema Dk. Mfaume.

Alisema wananchi wakizingatia kunawa kwa sahihi, magonjwa ya mfumo wa hewa na kuharisha yatakuwa historia nchini.

Mkurugenzi Mkazi wa Shirika la WaterAid Tanzania, Anna Mzinga, alisema wamekabidhi vituo vya kunawa mikono 12 katika maeneo tofauti katika Mkoa wa Dar es Salaam ikiwamo Hospitali ya Mwananyamala, Hospitali ya Mnazi Mmoja, Hospitali ya Temeke, Kituo cha Magufuli, Shule ya Msingi Malamba Mawili, Shule ya Msingi Msasani, kituo cha daladala ya cha Mawasiliano na Ofisi ya Mkuu wa Mkoa.

Alisema vituo hivyo vimegharimu Sh. milioni 144 ikiwa ni jitihada za kuunga mkono juhudi za serikali kusaidia Watanzania kunawa mikonono kupambana na magonjwa ya maambukizi ikiwamo Uviko-19.

Mzinga aliomba mashirika ya yasiyo ya kiserikali kuongeza uwekezaji katika usafi wa mikono kama jambo muhimu na linaloendelea la utayari na kukabiliana na magonjwa ya mlipuko.

"Serikali, wadau wa maendeleo na wafanyabiashara watenge fedha ya kutosha kwenye masuala ya usafi wa mikono kulinda Watanzania na magonjwa ya kuambukiza na yale ya mlipuko," alisema Mzinga.

Siku ya kunawa mikono duniani hufanyika kila Oktoba 15, huadhimishwa ulimwengu kwa lengo la kuongeza ufahamu juu ya umuhimu wa kunawa mikono na maji kwa kutumia sabuni kama njia bora na nafuu ya kuzaia magonjwa ya mlipuko na kuokoa maisha.

Pinda ataka miti milioni moja kila halmashauri

Na Renatha Msungu, DODOMA

WAZIRI Mkuu mstaafu, Mizengo Pinda, amezitaka Halmashauri za Mkoa wa Dodoma kupanda miti milioni moja kila moja katika utekelezaji wa kampeni ya kuifanya Dodoma kuwa ya kijani.

Pinda alitoka rai hiyo jana alipoongoza upandaji miti katika Shule ya Sekondari Nala jijini hapa ulioratibiwa na Taasisi ya Habari Development.

Alisema uwapo wa miti utasaidia kuimarisha mazingira

ya maeneo hayo ili kuondoa dhana ya kuwa Dodoma ni kame. Alisema Makao Makuu lazima pawe pa kijani kwa kupanda miti kwa wingi ili kuwa na mazingira bora.

Alihimiza miti hiyo itunzwe ili isife kwa kukosa matunzo.

Mbunge wa Dodoma Mjini, Anthony Mavunde, aliishukuru taasisi hiyo kwa jitihada za kuimarisha mazingira mkoani Dodoma.

Mavunde alisema kuna kazi kubwa ya kufanya kuhakikisha Dodoma inakuwa ya kijani kama ilivyo mikoa mingine

nchini huku akiahidi kuunga mkono kampeni mbalimbali za kuboresha mazingira ya Dodoma.

Mkuu wa Wilaya ya Dodoma, Jabir Shekimwari, alisema faida ya kupanda miti shuleni ni pamoja na kutoa maarifa bora kwa wanafunzi.

Alisema ni muhimu maeneo ya shule kuwa na miti ambayo wanafunzi watajifunza kupitia vivuli vya miti hiyo kwa kujisomea.

"Hivyo miti ni muhimu sana katika jamii hususani shuleni ambapo mazingira yenye miti

yana faida kubwa sana kwa wanafunzi," alisifu.

Awali, Katibu wa Taasisi hiyo, Bernad James, alisema miti walioipanda katika shule hiyo inapaswa kuwa mfano katika kata hiyo ili kuhakikisha wanaifanya Dodoma kuwa ya kijani.

Alisema miche ya miti 700 walioipanda wanahitaji kuona yote inatunzwa ili eneo liwe la kijani.

"Tunaomba uongozi wa shule uwe mfano wa utunzaji miti, mnatakiwa kuwa mfano katika shule hii," alisema.



Mkurugenzi Mtendaji wa Mtandao wa Hisani Afrika (APN), Dk. Stigmata Tenga (kulia), akifungua kikao cha wadau wa asasi za kiraia, jijini Dar es Salaam juzi, kilichojadili matokeo ya utafiti wa sheria zinazosimamiwa na asasi hizo na kutoa mapendekezo. **PICHA: MIRAJI MSALA**

Mkakati masomo ya sayansi watoto wa kike wazinduliwa

Na Mary Geoffrey

TAASISI isiyo ya kiserikali ya FEET Tanzania imezindua mradi maalum uliopewa jina la STEM kwa lengo la kuhamasisha watoto wa kike wa shule za sekondari nchini kupenda masomo ya sayansi.

Vilevile, kupitia mradi huo, shule za sekondari 100 zitashindana kupata wanafunzi wa kike watakuwa na

mawazo na maoni mapana kuhusu masomo ya sayansi.

Mratibu wa FEET Tanzania, Alfred Kiwuyo, akizungumza wakati wa kuzindua mradi huo juzi mkoani Dar es Salaam, alisema mradi huo ulioanza Oktoba, utakwenda hadi Disemba 11, mwaka huu na kumalizika kwa tukio la kutoa zawadi kwa sekondari bora na wanafunzi bora katika masomo ya sayansi.

"FEET Tanzania tumejikita katika kusaidia elimu kwa mtoto wa kike, usawa wa kijinsia pamoja na kuhushia ushiriki wa vijana katika masuala ya mazingira.

Nia yetu kubwa ni kuboresha mazingira rafiki ya mtoto wa kike kwenye jamii, pamoja na kuzingatia usawa katika elimu," alisema Kiwayo.

Mwanafunzi wa Kidato cha Tano katika Shule ya Sekondari Temeke, anayechukua

masomo ya sayansi, Ahlam Hamad, alisema wanaamini mradi huo utaongeza chachu kwa wanafunzi wa kike kupenda masomo ya sayansi.

"Wasichana tumekuwa nyuma sana kuingia katika miradi inayohusu sayansi kwa sababu tofauti, ikiwamo ya kutokuwapo kwa mwongozo ambao unahusu watoto wa kike na changamoto ya uhaba wa walimu wa sayansi," alisema mwanafunzi huyo.

Nipashe

MWANGA WA JAMII

Suala la kikokotoo mafao ya wastaafu lipewe uzito

MIONGONI mwa mambo yaliyotikisa katika ngwe ya kwanza ya serikali ya awamu ya tano chini ya Hayati Rais John Magufuli ni fomula ya kukokotoa mafao kwa wafanyakazi na watumishi wa umma baada ya kustaafu, maarufu kama kikokotoo.

Suala hilo lilisababisha mvutano mkubwa baina ya serikali, wafanyakazi, na mifuko ya hifadhi ya jamii chini ya iliyokuwa Mamlaka ya Udhhibiti wa Sekta ya Hifadhi ya Jamii (SSRA). Sababu kubwa ya mvutano huo ni watumishi wakiungwa mkono na vyama vyao vya wafanyakazi kupinga kikokotoo hicho ambacho awali serikali kupitia wizara yenye dhamana na kazi ilisema ni sheria iliyopitishwa na Bunge.

Katika fomula ya kukokotoa mafao hayo, iliamuliwa kuwa mfanyakazi wa umma anapostaafu, atalipwa asilimia 25 ya mafao kwa mkupuo na asilimia 75 inayobaki, atalipwa kila mwezi kwa miaka 12 na nusu. Endapo atafariki dunia, wategemezi wake watalipwa kwa miaka mitatu kisha kufikia ukomo.

Hapo ndipo wafanyakazi na vyama vyao, huku wakiungwa mkono na wadau mbalimbali, walipoanza kutoa madukuduku yao juu ya suala hilo na pasina kuficha, waliweka bayana kwamba huo ni uonevu dhidi ya mtu aliyevuja jasho lake akiwa katika utumishi na matokeo yake kuambulia fedha kiduchu.

Wadau hao hawakuishia kulalamikia suala hilo tu bali waligomea hata baadhi ya mikutano iliyoandaliwa na SSRA pamoja na maofisa wa serikali waliokuwa wakifanya ziara sehemu mbalimbali za nchi kwa ajili ya kutoa elimu.

Baada ya Hayati Rais Magufuli kushuhudia mvutano huo na kubaini kuwa kulikuwa na ukakasi, aliamua kusitishwa kutumika kwa kikokotoo hicho hadi mwaka 2023 baada ya kufanyika utafiti wa kina huku akiunga mkono kwamba kuna viashiria vya unyonyaji dhidi ya wafanyakazi kutokana na walivyotumika katika utumishi. Pia Magufuli alitangaza kutengua uteuzi wa aliyekuwa Mkurugenzi Mkuu wa SSRA, Irene Isaka, baada kuivunja mamlaka hiyo.

Ukiwa umebaki mwaka mmoja kabla ya kuanza kutumika kwa kikokotoo hicho, Chama cha Walimu Tanzania (CWT) kimeweka msimamo kwamba hakiafiki fomula hiyo kuanza kutumika bali kinataka kikokotoo cha sasa kiendele.

Kaimu Rais wa CWT, Mwalimu Dinnah Masamani, alisema jana mjini Mtwara kwamba kikokotoo kipya kilichopendekezwa na serikali kilionekana kutokubalika kwa wadau wengi hadi ikaamua kisitishwe ili kuwapa nafasi wadau kujadili faida na hasara zake.

Alisema kwa mtazamo wa CWT, kikokotoo kipya hakiwatendei haki wafanyakazi kwa kuwa ni muhimu anayestaafu apewe fedha zake zote kwa ajili ya kufanikisha mipango yake ya maisha baada ya kutoka katika utumishi wa umma.

Kama wahenga wasemavyo dalili za mvua ni mawingu, ni vyema suala hili likaanza kujadiliwa upya ili kuleta mwafaka na maridhiano kila upande. Cha muhimu serikali iangalie mfanyakazi alivyotumika jasho badala ya kumwonea.

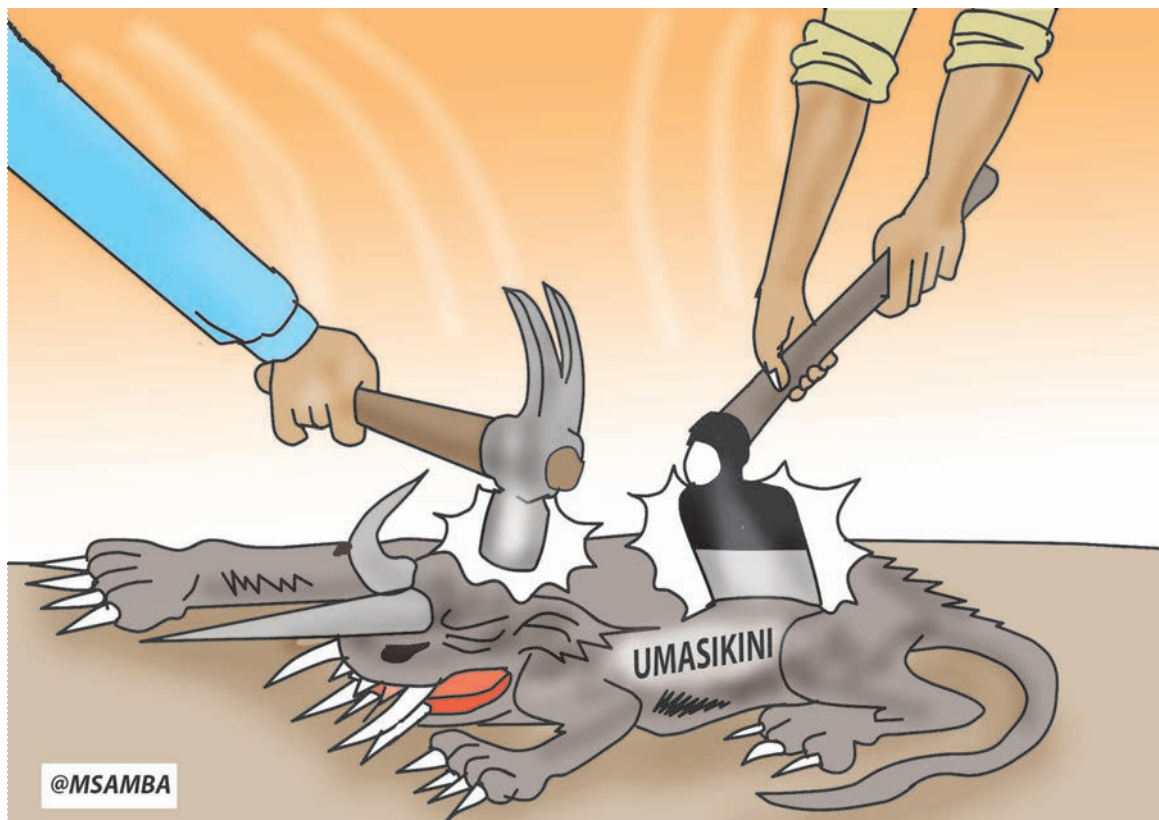

Na Adam Fungamwango

Muongwana Lazima Nilonge

Tuwe wamoja kama ilivyokuwa maadhimsho 'Nyerere Day'

UKISOMA mitandao ya kijamii siku ya kumbukumbu ya kifo cha Baba wa Taifa, Mwalimu Julius Kambarage Nyerere, utashangaa.

Utajiuliza ni Watanzania hawa hawa ambao kila siku wanalumbana kwenye itikadi za kisiasa na mitazamo? Hata mitaani, likija suala la Mwalimu Nyerere, Watanzania wanakuwa ni wamoja.

Hiki kitu wakati mwingine huwezi kukiona sehemu nyingine yoyote. Ukianzia kwenye muziki, basi ukisoma mitandao ya kijamii watu wanavyolumbana kuhusu Diamond Platinumz, Harmonize na Ali kiba ni hatari tupu.

Ukija kwenye soka ushabiki wa Simba na Yanga ni balaa. Hata timu moja icheze vizuri vipi, hakuna shabiki anayeweza kukubali. Ni kulumbana tu hata kwa kile ambacho watani zao wamefanya cha maendeleo. Hata timu moja ikishindwa itatafutwa kasoro 'goli la kuotea', 'kipa kasukumwa', au chochote kile, ili mradi tu kufifisha, au ushindi uonekane hauna maana.

Hivyo hivyo kwenye siasa. Hata kama serikali ikifanya kitu gani kizuri, wapo tu wanaotokea kupinga na kubeza.

Ikijengwa hospitali, atatokea mmoja ataandika 'imejengwa lakini haina dawa'. Barabara ikijengwa, yupo atakayejitokeza na kusema 'hiyo haijajengwa imekarabatiwa tu.' Yaani ili mradi tu.

Cha ajabu ni kwamba 'Ny-

erere Day' Watanzania wote walionekana kuwa kitu kimoja. Waliongea lugha moja. Uki-soma wanavyomsifu na kumuelezea Baba wa Taifa, inafurahisha. Wengine walionekana kuzifurahia hotuba zake mbalimbali kuwa zilikuwa na maono na mambo mengi ni kama vile kwa sasa ndiyo wanatokea.

Baadhi walionekana kushangaa kuona picha zake mbalimbali, akifanya shughuli za kijamii, kama vile kufyatua matofali, kulima, kucheza bao na zingine kupanga foleni kama mwananchi mwingine wa kawaida.

Nadhani wengine walikuwa hawajui hilo kwa sababu ni vijana, ni kwamba Mwalimu Nyerere aliishi kama mtu wa kawaida sana licha ya kuwa cheo chake cha Rais wa Tanzania, Mwenyekiti wa Nchi Tano Zilizo Mstari wa Mbele kwenye Ukombozi Kusini mwa Afrika.

Mpatanishi wa masuala mbalimbali ya migogoro ya Afrika na hata nje ya Bara hili na vyeo vingine vilimfanya aonekane kama mtu maarufu zaidi na kuogopwa.

Hakutaka kuishi kama ulivyo umaarufu wake. Kifupi alikuwa mjamaa halisi wa ndani ya moyo wake.

Baadhi pia walionekana kuzipenda hotuba zake kwa sababu ya maneno ya ucheshi, mzaha na kufurahisha. Hakuna hotuba ya Nyerere ambayo mtu anayeisikiza atamaliza bila kutabasamu au kuangwa vicheko.

Hiyo imekuwa ni kama nembu ya hotuba zake. Nilichokiona kwa Watanzania kuungana kwa pamoja 'Nyerere day' kama wakiungana kwa mambo mengine ya maendeleo, badala ya kukataana kwa sababu ya itikadi, nchi hii ingekuwa ime-songa mbele mno.

Kama mambo yote ambayo serikali inayafanya, halafu Watanzania wawe kitu kimoja kuungana mkono na kuwa hasi kwa kila kitu kinachofanywa kwa manufaa ya wananchi wote na taifa, sidhani kama kuna nchi Afrika inaweza kuishinda Tanzania.

Ni kwa sababu Watanzania wanapoungana, wanaungana kwelikweli. Uliza hata madereva wa malori wa Kibongo wanapokuwa nje ya nchi, wanavyoogopwa kutokana na umoja wao.

Taifa hili litajengwa na Watanzania wenyewe. Iwapo Wabongo wataacha itikadi za vyama na kimtazamo na baadhi ya viongozi kuwa na nia ya dhata ya kuendeleza nchi na si kujaza matumbo yao, naiona Tanzania kuwa moja kati ya nchi kubwa na zenye maendeleo barani Afrika.

Huu umoja na muungano ulioonyeshwa wakati wa 'Nyerere Day' unatakiwa uendelezwe kwa manufaa ya taifa. Tuondoke kule ambako mmoja anahubiri maendeleo, mwingine anapinga kwa sababu tu hampendi yule anayehubiri. Tufanye kwa manufaa na nchi na vizazi vijavyo.

Nipashe hutolewa na kuchapishwa na:

THE GUARDIAN LIMITED

Mhariri Mtendaji: Beatrice Bandawe

Meneja Usambazaji na Masoko: Emmanuel Lyimo, 0716 500500

Mapokezi: 0745 700710

Matangazo: 0782 253676

Baruapepe: advertise@guardian.co.tz

Website: www.ippmedia.com

www.epaper.ippmedia.com

SAFU

KWA MASLAHI YA TAIFA



Na Pascal Mayalla

Kutokana na umuhimu wa chakula kwa binaadamu, Umoja wa Mataifa umeiteua Oktoba 16 kila mwaka kuwa ni Siku ya Chakula Duniani (World Food Day). Kitaifa, maadhimisho hayo kwa Tanzania, yanafanyika mkoani Kilimanjaro na inaadhimishwa kwa maonyesho ya vyakula na teknolojia mbalimbali za uzalishaji wa chakula.

Siku ya Chakula Duniani ipewe umuhimu unaostahili

MWAKA jana, nilibahatika kuhudhuria maadhimisho ya Siku ya Chakula Duniani yaliyofanyika kitaifa mkoani Njombe na sasa nahudhuria maadhimisho ya mwaka huu, yaliyofanyika kitaifa katika viwanja vya Pasua, Moshi, Mkoani Kilimanjaro.

Kitu ninachokiona kwenye maadhimisho ya mwaka huu, kulinganisha na maadhimisho ya mwaka jana, ni vitu viwili tofauti. Maadhimisho ya mwaka jana yalikuwa na msisimko wa hali ya juu, wakati ya mwaka huu yamekosa kabisa msisimko wakati yalikuwa na fursa ya kupata hamasa ya hali ya juu kutokana na maadhimisho hayo kuchangamana na ziara ya Rais Samia Suluhu Hassan mkoani Kilimanjaro.

Jana yalikuwa yafanyike maadhimisho hayo lakini kutokana na sababu za maalum, kilele cha maadhimisho hayo, kimesongezwa hadi leo. Katika maisha yangu yote ya miaka 30 ya uandishi wa habari, sikuwahi kuona siku ya kimataifa yoyote ikisongezwa mbele kwa sababu yoyote!

Hii inamaanisha siku hii ya chakula kwa mwaka huu, haikupewa umuhimu stahiki na kwa vile sisi binadamu wote tunamwamini

Mungu, tunaamini tumeumbwa na Mungu na Mungu ndiye ametupatia zawadi ya uhai kwa kupuliziwa pumzi ya uzima, hivyo kitu muhimu cha kwanza kwa binaadamu ni Mungu. Mungu ametuumba na kila kilichoko duniani na chake, tukiwamo sisi binadamu ni wa kwake na kwake tutarejea.

Jambo la pili kwa umuhimu ni hewa tunayovuta, pumzi ya uhai. Hii tumepewa bure. Lakini kitu cha tatu ni chakula ili kila kiumbe kiishi ni lazima kipate hewa na chakula.

Kutokana na umuhimu wa chakula kwa binaadamu, Umoja wa Mataifa umeiteua Oktoba 16 kila mwaka kuwa ni Siku ya Chakula Duniani (World Food Day). Kitaifa, maadhimisho hayo kwa Tanzania, yanafanyika mkoani Kilimanjaro na inaadhimishwa kwa maonyesho ya vyakula na teknolojia mbalimbali za uzalishaji wa chakula.

Kutokana na umuhimu wa siku hii, serikali ya Mkoa wa Kilimanjaro, ikaamua kulichagua eneo la Pasua kuwa ndilo stahiki la kufanyia maadhimisho hayo. Pamoja na mambo mengine yote, pia chanjo ya corona inatolewa bure. Huwezi kuamini, kutoka na uhamasishaji duni, kuna siku nimekaa mahali nangiangu hema ya kuchanja, nilikaa zaidi ya saa tatu, hakuna hata mtu

mmoja aliyejitokeza!

Kama kawaida yangu, huandaa vipindi vya uhamasishaji, kwa kufanya mahojiano na watu mbalimbali na kuonyesha mambanda na kinachoendelea, kisha kurusha vipindi kwenye TV mbalimbali.

Siku ya ufunguzi, nikawahoji wakuu wote na wote wakakubali kuhamasisha watu wajitokeze, Waziri mmoja akaahidi kulipia vipindi, vipindi vinatengenezwa kila siku, ila kwenye TV haviruki!, Mwaka jana Njombe, kila siku kipindi cha saa nzima, dakika 60 za maonyesho, kilirushwa kupitia vituo vinne vya TV, lakini sasa labda leo siku ya mwisho taifa litaona, ni kwenye ziara, ni mubashara, zinaandamana!

Sasa imetokea tuu kama zali, maadhimisho ya Siku ya Chakula Duniani mkoani Kilimanjaro, yamepata bahati ya mtende, kugongana na ziara ya mtu mmoja muhimu, kufanya ziara ya kiserikali mkoani Kilimanjaro.

Kwa vile ziara zote za kiserikali ni ofisi ya Mkuu wa Mkoa ndiyo huratibu kwa kushirikiana na wizara husika. Mgeni atembelee wapi na wapi na kumpangia siku ya kuzungumza na wananchi. Sasa kwa vile ugeni huu umegongana na maadhimisho ya Siku ya Chakula

Duniani, kutokana na umuhimu wa chakula kwa binadamu na kwa nchi yetu, hili ni ombi langu kwa serikali ya mkoa, kwa kushirikiana na Wizara ya Kilimo na Wizara ya Mifugo na Uvuvi, mleteni mgeni huyu viwanja vya Pasua.

Tena ningekuwa mimi Mkuu wa Mkoa RC wa Kilimanjaro, ile siku ya mgeni wetu kuzungumza na wana Moshi, ningepangia azungumzie viwanja vya Pasua ili pia wana Moshi na wana Kilimanjaro, wajitokeze kwa wingi, si tuu kumsikiliza mgeni wetu akizungumza na wana Moshi na wana Kilimanjaro, bali pia atahamasisha wana Moshi na wana Kilimanjaro, kujitokeza kwa wingi kuchanja.

Hivyo huu ni wito wangu kwa RC wa Kilimanjaro, Waziri wa Kilimo na Waziri wa Mifugo, kutokana na umuhimu wa chakula kwa uhai wa binadamu na viumbe vyote, ambapo baada ya umuhimu wa Mungu aliyetuumba na pumzi ya uhai tunayovuta, chakula ndicho kitu muhimu kuliko vitu vingine vyote, angalau leo siku ya mwisho, tuitendee haki siku ya chakula. Tuipe siku hii umuhimu unaostahili.

Pasco Mayalla
pascomayalla@gmail.com
0754 270403

MADONGO YA MGAGAGIGIKOKO



Na Joseph Kulungwa

Bila shaka kinachofanywa si haki hata kidogo. Waajiri ambao hawakupeleka michango ya wafanyakazi wao kwa wakati mpaka sasa, wanastahili adhabu bila msamaha, kutokana na kudanganya kukata mishahara lakini isipelekwe, lakini pia kutesa wastaafu wanaosotea haki yao.

JUZI kati hapa kwa masikio yangu, nikasikia waajiri wanaombwa na Serikali kutumia msamaha wa tozo walizopaswa kulipa kwa wenye malimbikizo baada ya kuchelewesha michango ya waajiri wao.

Waziri Jenista Mhagama, anayehughulikia Sera, Bunge, Uratibu, Kazi, Vijana, Ajira na Wenye Ulemavu ndani ya Ofisi ya Waziri Mkuu, kwa niaba ya Serikali, akawaomba na kuwabembeleza waajiri hao, tena kwa unyenyekevu mkubwa.

Mungu awape nini wapedwa waajiri nyie? Mmekataa kupeleka michango halali ya waajiri wenu kunakohusika, mmepigwa faini lakini baadaye imefutwa, sijui kwa sababu gani, lakini mnaombwa na kubembelezwa mtumie fursa hiyo kupeleka malimbikizo bila tozo!

Baada ya kusikia maombi hayo kutoka juu, nikajiuliza kama kwa miaka yote hiyo hawakupeleka michango waliyoikata kwa waajiri wao, leo iweje wapeleke, wanaitoa wapi? Hicho kiburi kilichowafanya wasipeleke baada ya kuikata kwenye mishahara kimetokea wapi?

Utajiuliza tu kama uko sawasawa, mtu kakosea, unamwandikia adhabu unataka aitekeleze, haitekeleze unamwambia aah basi

nimekusamehe rekebisha kosa ulilolifanya kwa miaka yote hiyo, unatarajia atafanyaje!

Hivi nikipata fursa ya kumwuliza Waziri Jenista ambaye amekuwa katika Baraza la Mawaziri kwa miongo kadhaa sasa, kwamba hao wazee walilitumikia taifa hili kwa uaminifu mkubwa na weledi wa hali ya juu, inakuwaje leo wanakwenda kwenye mifuko na kuishia kuambiwa michango haikuletwa?

Atawaambia nini hao wazee wake, ambao kutwa kucha kiguu na njia kwenda kusanifika kwenye ofisi za mifuko hiyo kudai kilicho chao, kilichokatwa kwenye mishahara yao, eti ni akiba ya uzeeni, uzee unafika akiba haionekani! Ni nini?

Jenista anajisikiaje kuona wazee hao wakisota kwenye mabanchi ya ofisi hizo na kuishia kuambiwa wazee malipo yenu bado yanachakatwa; kila siku, kila wiki, kila mwezi, kila mwaka na kila muongo?

Inashangaza, badala ya Waziri kuwakaba koo waajiri walipe fedha walizokata tena kwa kueleza walizikata wakazipeleka wapi, eti anawaomba sasa wazipeleke bila kulipa hata hiyo faini, ambayo hata kama ingelipwa wazee hao wasingeiona kwenye mafao yao!

Tufike mahali mkosefu awe mko-

sefu tu, mkosefu asibembelezwe na kuombwa arekebisha kosa ambalo tayari amelifanya.

Hivi Jenista angewauliza wazee wanaosotea mafao yao hayo wangemkubalia kuwasamehe waajiri hao kweli?

Kama inakuwa vigumu kupeleka michango hiyo kunakohusika, kulikuwa na sababu gani Serikali kupitisha sera au mpango wa kukata watu mishahara yao na kuishia kuwanyima au kuwasumbua kuwalipa? Wangeachwa kukatwa kwenye mishahara yao basi.

Kudai kuwa walihofiwa kuwa uzeeni wakishastaafu watapata shida kwa kuwa hawatakuwa na pesa za kujikimu, inatofautianaje na hali ilivyo sasa? Unastaafu lakini badala ya kuchukua michango yako kwa wakati, unazungushwa kama huko si kunyimwa haki ni nini?

Bila shaka kinachofanywa si haki hata kidogo. Waajiri ambao hawakupeleka michango ya wafanyakazi wao kwa wakati mpaka sasa, wanastahili adhabu bila msamaha, kutokana na kudanganya kukata mishahara lakini isipelekwe, lakini pia kutesa wastaafu wanaosotea haki yao.

Kusamehe waajiri ni kuwaendekeza, lakini pia ni kulea donda

litakalosababisha tukatwe guu. Kama mfanyakazi alikuwa analipwa mishahara yake bila malimbikizo, iweje leo mtu aende kwenye mifuko akose michango iliyokuwa inadaiwa inakatwa na kuandikwa kwenye hati za malipo ya mishahara?

Nadhani kwa hili Jenista hajatenda haki kwa wazee wanyonge wanaofukuzia mafao yao. Lakini pia kawapa ulemavu waajiri kwamba hata wasipopeleka michango hawatapigwa faini na hatimaye watabembeleza na kuombwa kuipeleka wakijisikia.

Kwa maneno mengine, ninachokiona ni kwamba wazee potelea mbali lakini waajiri wabebwe pamoja na makosa yao ili wapeleke michango polepole wanavyotaka na wazee watakwenda kudai walipwe kila kitakachokuwa kinapatikana!

Huku si kuwatendee haki Tanzania hawa waandamizi, ambao mikono yao ilivunjika au kuchubuka kwa kazi walizofanya wakiwa na nguvu na sasa hawana nguvu, wazidi kugandamizwa katika lindi la umasikini na kuwaharakishia makaburini. Haifai, haifai, haifai. Jenista fanya jambo ili uitendee haki dhamana yako.

Alamsiki!

SAFU

KONA YA UKWELI



Na Thobias Mwanakatwe

KARATU ni wilaya mojawapo katika Mkoa wa Arusha. Kwa mujibu wa Sensa ya Watu na Makazi ya mwaka 2012, idadi ya wakazi wa wilaya ya Karatu ilikuwa 230,166.

Mji wa Karatu unafahamika kama ni wa utalii kutokana na idadi kubwa ya wageni hali iliyosababisha uwe na idadi kubwa ya nyumba za kulala wageni na baa. Wageni wengi wanaolala Karatu ni wale wanaotaka kwenda au wanaotoka kuangalia kivutio cha Ngorongoro Crater, hivyo baada ya safari ndevu, wengi hulazimika kupumzika Karatu mjini.

Kutokana na idadi ya wageni ambao baadhi wanatoka nje ya nchi na mikoa mbalimbali, mji huu umejikuta kuwa 'bize' na umechangamka sana kibiashara.

Mara ya kwanza nilifika Karatu mwaka 2006 nikiwa na Naibu Waziri wa Michezo, Joel Bendera (sasa marehemu). Nilivutiwa sana na mji huu na hata hali ya usalama kwa wageni ilikuwa nzuri sana.

Oktoba 3, 2021 nimefika kwa mara nyingine mjini Karatu na nikatembea mitaa kadhaa nikakuta hakuna mabadiliko makubwa katika suala la ujenzi wa majengo yale.

Safari hii kilichonishua ni kute-tereka kwa usalama katika mji huu. Wananchi wamekuwa wakilalamika

Polisi Karatu mmebariki wavuta bangi na vibaka wautawale mji?

kuibiwa vitu vyao mchana kweupe huku kilio chao kikionekana kutosikika na Jeshi la Polisi.

Kama tunavyofahamu, jukumu kubwa la Polisi ni kuhakikisha usalama na wa raia na mali zao. Lakini nachokiona Karatu ni kama jeshi hilo limelala usingizi na kuna mahali ni kama halijatekeleza vyema jukumu lake ndiyo maana matukio ya uhalifu katika mji huo yanaendelea kujitokeza kila kukicha.

Nikiwa eneo la TFA, mwananchi mmoja akaniambia hivi sasa ukifua nguo lazima uhakikishe unakaa hapo mpaka zikauke ndipo uziingize ndani. Ukiziacha tu nje haichukui dakika moja vibaka wameshazinyakua na kutokomea nazo.

Akasema kimsingi hali imekuwa mbaya, watu wanaishi kwa wasiwasi lakini kibaya zaidi hata wakipeleka malalamiko yao polisi hayafanyiwi kazi.

Tarehe 7 ya kila mwezi, kunakuwa na mnada mjini Karatu. Wafanya-biashara wa bidhaa mbalimbali zikiwamo mifugo hufika kuza na kunakuwa na idadi kubwa ya watu. Pamoja na ugeni wangu nikaona ngoja niende nikatembee kuangalia pengine naweza kununua hata nguo ya mtumba.

Nilichokiona ni wizi mtupu. Kuna makundi mbalimbali ya vijana kazi

yao ni kuzunguka mnadani na kuchunguza nani ana hela na wakishamuotea wanamkomba pesa zake zote.

Ghafla nikajionea vijana wawili kwa macho yangu wakimwibia mzee ambaye alikuwa ameweka pesa zake mfuko wa mbele wa shati. Baada ya kumwibia huku nikiwaangalia, waliondoka na mimi nikaanza kuwafuatilia ili nishuhudie kama wanataka kumwibia nani tena.

Vijana wale machale yakawacheza wakahisi labda mimi ni askari na nilivyokuwa 'serious' ikabidi mmoja wao akanifuata na kuniambia samahani afande najua umetuona tukifanya tukio la kumwibia yule mzee basi wewe chukua 'buku ten' (Sh. 10,000) ya vocha.

Kijana huyo akachomoa elfu 10 ili anipe lakini nilikataa, nikamuuliza yule mzee mmemwibia Sh. ngapi jumla akasema elfu 40. Nikawaambia ili niwasamehe tumtafute yule mzee mliyemwibia mrejeshee pesa zake hii ndio itakuwa ponapona yenu.

Kweli tukamtafuta yule mzee na kumkuta akihangaika maana alikuwa hajui ameibiwa wapi pesa zake. Basi akarejeshewa pesa zake na vijana hao wakaondoka. Sikuwafuatilia tena.

Nikaenda kukaa sehemu moja na rafiki yangu ambaye ni mwenyeji am-

bako kunachomwa nyama, nikamweleza nilichokiona akasema wezi wako wengi sana mnadani na polisi wapo lakini hawachukui hatua ku-dhibiti hali hiyo.

Siku nyingine nikawa maeneo ya karibu na benki ya CRDB kwa chini nikakuta kundi la vijana wadogo ambao bila shaka umri wao hauzidi hata miaka 12 wakivuta bangi mchana kweupe, tena sehemu ya watu.

Nilipouliza wenyeji wakaniambia hilo ni jambo la kawaida kwa Karatu. Vijana wanaovuta bangi wako karibu kila mtaa na bangi zikishawapanda wachwani ndio wanawaibia nguo na kuwakaba watu ovyo mitaani.

Maelezo hayo ya wenyeji yakani nipa shaka na maswali mengi kama je, jeshi la polisi Karatu linatekeleza vyema jukumu lake na haya matukio intelejensia ya polisi haiyajui au kuna agenda nyuma ya pazia?

Nimalizie kwa kusema polisi Karatu mmepeva dhama na kulinda raia na mali zao. Nafahamu uwezo huo mnoo, hivyo niwaombe hayo matukio yafanyieni kazi ili malalamiko ya wananchi yasiwepo.

MUNGU IBARIKI TANZANIA
Kwa maoni na ushauri tumia barua pepe mwanakatwe2015@gmail.com

DARASA LA NDOA

WATOTO WANAHITAJI WAZAZI, SI WAZAJI



Na Mch.Dk. Enock Mlyuka

WATOTO ni zawadi inayohitaji malezi. Wazazi wengi katika jamii ya leo ni wazaji na si walezi wa watoto wao. Jukumu la malezi wameachiwa watu wengine. Mwenyezi Mungu anapowajaalia wazazi watoto, watambue kuwa hiyo ni hazina kubwa kwao na zawadi kuu kutoka kwa Mungu.

Kwa mantiki hiyo, wazazi hawana budi kuwapokea watoto kwa shukrani, wakiwatunza na kuwalea kwa kuwarithisha tunu njema za kiimani, maadili na utu ili kujenga familia na jamii bora.

Watoto wenye malezi bora, waliofunzwa kumcha Mungu watakuwa na utii, upendo na msaada mkubwa kwa wazazi wao katika umaskini na uzee wao. Watoto hao watakuwa faraja katika ugonjwa na mateso, furaha ya familia, jamii na taifa. Wazazi lazima wafahamu kuwa mtoto umleavyo ndiyo akuavyo.

Mtoto mwenye malezi mabaya atakuwa na maisha mabaya baadaye na mzigo wa wazazi wake. Magaidi, vibaka, walevi, malaya, wakatili, wan-yanyasaji na wahuni wa kila aina tulionao katika jamii, ni matokeo ya familia zilizojeruhiwa na makuzi wakati wa utoto.

Anayemharibu mwanawe atakuwa na kazi ya kufunga na kutibu vidonda. Amfunzaye mwanawe nidhamu, baadaye atafaidika naye. Mtoto asi-

yefunzwa nidhamu atageuka kuwa mkaidi na limbuke. Mzazi usichekecheke sana na mwanao kama hupendi kulia naye baadaye.

Usimpe mtoto uhuru uliopitiliza na kumruhusu kufanya apendavyo. Mpe mtoto uhuru wenye mipaka, wala usiache kumkosoa na kumwadabisha anapokosa.

Mfanye awe na utii angali bado mtoto. Vinginenyo, atakuwa mwiba na maumivu kwako baadaye. Mfunze mwanao nidhamu na kuwa mvumili-vu ili usije ukaabishwa na aibu yake.

Malezi bora ya watoto ni wajibu muhimu wa wazazi. Wajibu wa malezi ya watoto ni jukumu la wazazi. Kwa hiyo, ni wajibu wa wazazi kuwapa watoto maelekezo na miongozo kuhusu maisha na kuwarudi kwa namna ya malezi bora. Wazazi wanapaswa kuwa mfano wa maisha na mwenendo kwa watoto wao kwa kuwa watoto wanajifunza zaidi kwa kuona.

Baba na mama ni msingi na kioo cha familia. Msingi ukiwa imara, nyumba itakuwa imara, msingi ukiwa dhaifu nyumba itabomoka kirahisi. Tunaishi katika jamii inayobadilika kwa kasi tukishuhudia kesi nyingi sasa kuhusu wazazi hasa wababa wasio-wajibika katika familia zao. Wako ambao majukumu ya malezi na matunzo ya familia wameachiwa wanawake.

Tunashuhudia leo vijana wengi waliooa wakishindwa kuwa baba na mama bora katika familia zao. Wengi

hawajitambui kuwa ni nani na hawajui wajibu wao katika familia kuwa ni upi. Moja ya sababu zinazochangia katika tatizo hili ni makuzi wakati wa utoto.

Wengi wao wana uzoefu mbaya kutoka kwa wazazi wao (most of them experienced negative parenthood). Baba au mama alikuwa hatimizi majukumu yake kwa familia; haonekani nyumbani na wala haimsumbui kutokuonekana nyumbani; hana muda na familia yake; wengine hawajawahi kuona matendo ya upendo ya baba kwa mama au mama kwa baba yao, isipokuwa matendo ya ukatili katika familia. Baba au mama, au wote kwa pamoja, wamekosa kuwa kielelezo kizuri (role model) kwa watoto wao.

Matokeo yake nao wanafanya vivyo hivyo kwani ndicho walichokiona na kujifunza kutoka kwa wazazi wao. Nao wanakuwa watu wasiojali familia kwani ndiyo waliyotengezwa. Wengine ni wakatili kwa wenzu wao kwa sababu baba au mama alikuwa mkatili kwa mama au baba yao.

Tabia fulani zinakuwa zimehamishiwa kwao na kuamini kuwa huo ndio mtindo wa maisha. Hali hii imesababisha matatizo mengi katika ndoa nyingi za leo.

Kuwa baba au mama ni jukumu kubwa kwa hiyo ni muhimu sana wazazi wafahamu majukumu waliyo nayo kwa watoto wao ili kujenga familia bora. Familia ndiyo msingi wa

maadili mema kwani tabia na mienendo yetu inajengwa katika familia. Hata maadili ya viongozi yanajengwa kuanzia katika ngazi ya familia, hivyo ili tuwe na viongozi bora na waadilifu, lazima mkazo uwekwe katika malezi ngazi ya familia. Maendeleo yanahitaji watu waadilifu. Uadilifu huo unajengwa katika familia kwanza.

Familia ni mahali ambapo baba na mama wanahusiana kwa upendo, wema na uaminifu, uadilifu na uwajibikaji kila siku katika maisha yao wanalipo hapa duniani. Ni muhimu watu wajifunze na kufahamu maana na thamani ya familia kabla ya kuitafuta hiyo familia.

Wazazi wanaalikwa kuwa walezi wa watoto na si kuwa wazaji wasiowajibika. Wazazi wanao wajibu uliotukuka wa kuwafunza watoto wao katika imani na fadhila. Thamani ya mzazi kwa mtoto au watoto wake itategemea yale anayawatendea watoto wake na muda anaotoa kwa ajili yao.

Dk. Mlyuka ni mchungaji wa KKKT na Mkurugenzi Mtendaji wa Tanzania Marriage and Child Care Foundation (TaMCare), asasi inayojishuhulisha na masuala ya ndoa, familia na malezi. Kwa maelezo zaidi, tembelea www.tamcare.or.tz. Fuatilia mafunzo zaidi katika tamcaretv online. Kwa maoni na ushauri wasiliana naye kwa: info@tamcare.or.tz au +255744000066.

Wengine ni wakatili kwa wenzu wao kwa sababu baba au mama alikuwa mkatili kwa mama au baba yao. Tabia fulani zinakuwa zimehamishiwa kwao na kuamini kuwa huo ndio mtindo wa maisha. Hali hii imesababisha matatizo mengi katika ndoa nyingi za leo.

MAISHA

OKTOBA 17, 2021

Nipashe

Baba, Mama na Mwana

Jumapili



Ukurasa 14

Asali inavyoweza kung'arisha nywele zako



Ukurasa 15

MAISHA NI NYUMBA
Mbinu za kununua nyumba kwa gharama nafuu



Ukurasa 16

Mwonekano mpya wa kijanja wa 'rough dread'



Ukurasa 14

MAJIBU YA WIKI
ILIYOPITA

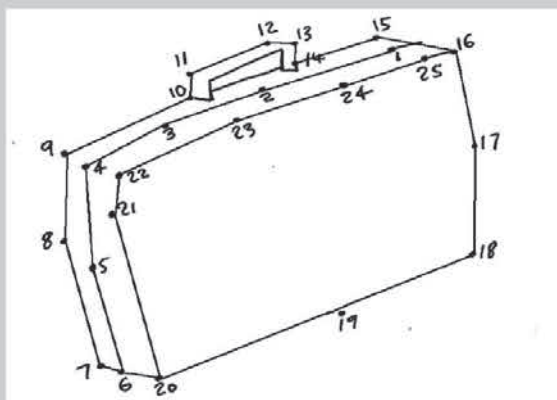

A	K	H	E	R	A
L				E	
A	K	A		L	
	A		T	I	A
	B				D
F	A	H	A	R	I

AMSHA AKILI

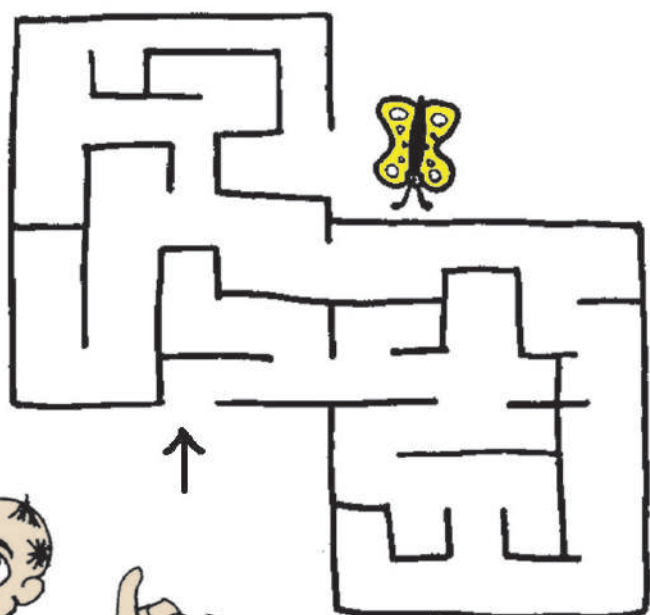

TUMFUATE
KIPEPEO

TOA TOFAUTI 5

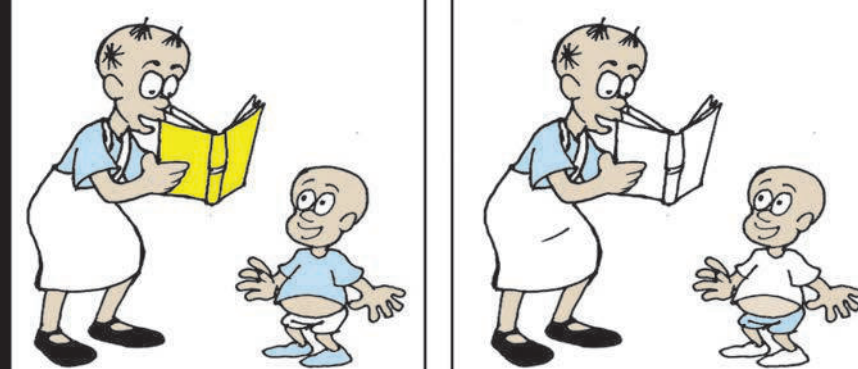

■ **WATOTO**

PAKA RANGI

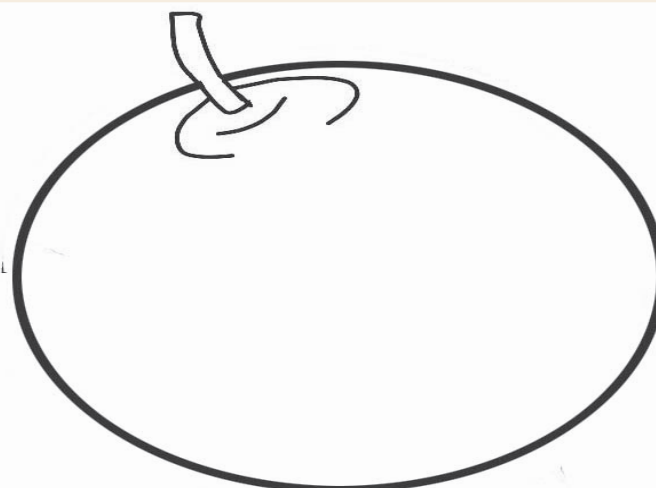

©MSAMBA

FUMBO TOTO

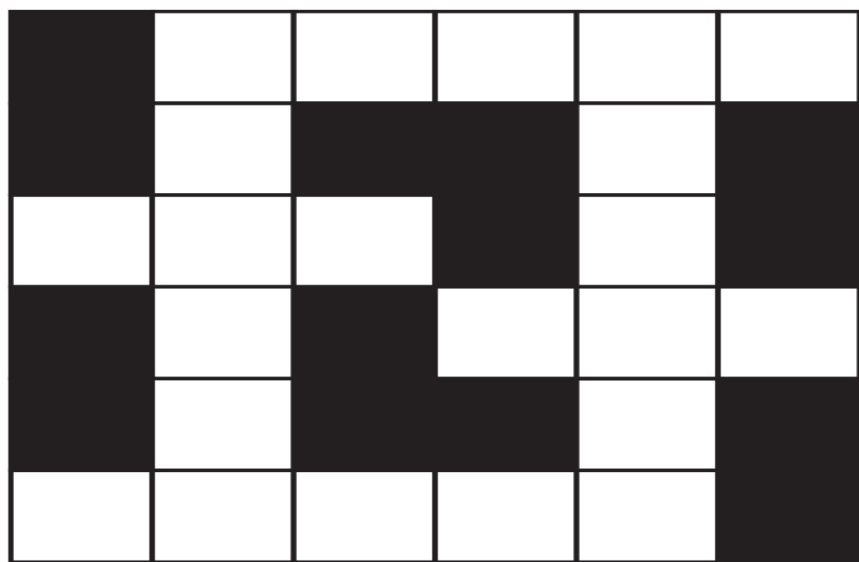

Jaza maneno yafuatayo katika
vyumba vilivyopo wazi:
JAA, DAU, SHIDA, BANGI,
DAWATI, SHAMBA

Mtoto Karim alikuwa akimsaidia mama yake kuosha vyombo, wakati akiendelea na kazi hiyo alimweleza mama yake.
Karim: Mama unajua siku hizi sili sana
Mama: Kwa nini?
Karim: Mwalimu kasema ukila sana ni tatizo kwa kutuambia "Njaa mwana malegeza, shibe mwana malevya" mi sitaki kulewa kwa shibe wala kulegea kwa njaa.
Mama: Karim mwanangu huo ni msemu tu ukimaanisha kila kitu tufanye kwa kukadiria na sio usile ukashiba

CHEKA

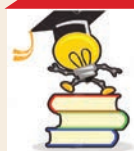

Alichokifanya
daktari

Swali
Tembo anashika nafasi ya ngapi kwa ukubwa kwa wanyama wa ardhini?

MAISHA NDIVYO YALIVYO

Na Flora Wingia



Migogoro ya maisha tunaitengeneza wenyewe

KARIBU tena msomaji wangu. Bado tunaendelea na mada yetu kuhusu vyanzo vya migogoro vinavyoteya maisha yetu ya kila siku. Ipo migogoro binafsi, mingine ikitokana na mazingira tunayoishi. Fuatilia makala hizo uelimike.

Kuwa na marafiki ni jambo jema lakini ni vizuri pia kuangalia watu unaohusiana nao iwe ni marafiki na hata wapenzi. Yamkini unaye mtu umehusiana naye kwa muda mrefu sana. Na ukiangalia na kupima mzani kwa muda ulioishi naye, huwezi kuona faida bali hasara tu. Jiulize, kwa nini upo hapo?

Tatua mgogoro naye, hama. Hebuzi kumchukua mtu ambaye mme kuwa na ushirikiano hapo mwanzo. Mshukuru Mungu kwa kuweza kukusaidia kumfahamu. Hauhitaji kutengeneza kisasi wala chuki wala kutengeneza ile hali ya kukufanya ukose amani ya moyo.

Hebu fikiria, hivi ikitokea ukaanza kuishi kwa amani na ku-

furahia kile ambacho unakifanya, nini kitatokea? Bila shaka ni furaha. Hivyo ni vizuri kama utaanza kujua hivyo leo na kuhakikisha kuwa marafiki unaokuwa nao wana faida kwako.

Mtaalamu mmoja wa saikolojia nikamsikia akizungumza redioni akasema kwamba watu wanahitaji marafiki wa aina tano. Unahitaji marafiki ambao wana taaluma kama yako. Unahitaji marafiki ambao ni wa kiroho kukujenga kiamani. Pia unahitaji marafiki wale uliokutana na hata ukubwani. Siyo lazima wale mliokuwa nao utotoni.

Lakini pia kuna marafiki wa maisha, yaani uliokuwa nao tokea utotoni. Hawa watakuhuhudia wewe, watasema tunamfahamu mtu huyu. Ameishi sehemu fulani na wazazi wake ni akina fulani. Lakini cha ajabu ni kwamba watu wengine wanapopanda viwango kimaisha huwasahau hawa marafiki wa tokea utotoni.

Hawa ni marafiki wa muhimu sana kwa kuwa mwisho wa siku

ndio wanaokujua wewe vizuri na ndio watakaokushuhudia wewe vema zaidi. Lakini jambo jingine tunawahitaji marafiki wa kufurahia nao (social friends), kukuchangamsha, wacheshi. Hii ni kwa sababu maisha yamebeba vitu vingi. Raha ya maisha ni kuishi maisha ya furaha ila uwe makini.

Chanzo kingine cha migogoro ni suala zima la mazingira unayoishi. Wapo watu wanapenda sana fedha. Unaweza kumpunja au kumdhulumu au imetokea tu hali fulani inayoashiria mgogoro, inakuwa hapatoshi.

Watu wa aina hii kwao maisha bila fedha hayaendi. Hebu fikiria ukaanza kuishi bila fedha maisha yako yatakuwaje. Kama nilivyoeleza kwenye makala wiki iliyopita sisi ni jumuiya tunahitajiana. Kwa hiyo unahitaji pia watu kuanza kutatua migogoro yako kwanza ili maisha yako yaweze kwenda ipasavyo.

Kwenye mazingira pia kuna eneo fulani upo, yawezekana ni

kazini. Umeajiriwa kazini pengine umeletwa na ndugu yako. Sasa kwa sababu umewekwa na haujahangaika mwenyewe unanza kuwasumbua watu. Unachelewa kufika kazini, unavaa unavyotaka, unakuwa jeuri. Yaani wewe unaharibu haribu tu mambo.

Kwa nini utengeneze migogoro ya watu wengine. Mwisho wa siku watu wanaanza kukuchukua na pengine wanaanza kukutengeneza mipaka wakiona wewe ni tatizo. Sasa wewe siyo tatizo bali ni faida. Kwa hiyo ni vizuri ukahakikisha mazingira uliyopo sasa yanakuwa ni baraka kwa watu wengine.

Hakikisha unatatua migogoro ya mazingira yako uliyopo. Hakikisha unapunguza ile hamasa uliyopo nayo ya kupenda vitu fulani vina vyosumbua watu wengine. Kila mtu ana haiba yake. Wapo watu ambao ni wapole na wengine ni wacheshi sana.

Inapotokea wewe ni mpole sana, lazima uweze kufahamu utofauti wako. Fahamu udhaifu

wako na fahamu pia changamoto zako. Wapo watu hawafahamu wao wana udhaifu gani.

Kama udhaifu wako ukivua viatu miguu inanuka, elewa hivyo. Kwamba sitaki kuwa shida kwa wengine, hivyo usivivue! Ni kujielewa na kufahamu udhaifu pamoja na uwezo wako. Kama unajielewa mimi naweza kufanya kitu fulani, wewe fanya ili mwisho wa siku watu wengine waweze kufaidika kutoka kwako.

Upo muda pia unapaswa kuvielewa vitu vidogo vidogo kwa sababu hiyo ndio hekima yenyewe. Ndio maana mtu mwenye hekima anaweza kujifunza jambo jema kupitia jibu la mtu ambaye hana hekima. Hata wewe msomaji wangu naamini kipo kitu unajifunza leo.

Niishie hapa, wiki ijayo tutaona usaliti kama aina nyingine ya mgogoro. Je, una maoni, kisa cha kimai-sha? Tuma ujumbe kwenye 0715268581.

NAWAZA KWA SAUTI

Na Salome Kitomari



Nguvu ielekezwe kukabili zebaki, hili ni janga letu sote

MADHARA ya zebaki kwa binadamu na mazingira yanaelezwa wazi lakini bado watumiaji wanachukulia rahisi kwa kuendelea kutumia pasipo kuchukua tahadhari yoyote.

Unapotembelea maeneo mengi ya machimbo ya dhahabu, zebaki hutumika kushikisha madini hayo ili kuyapata katika muundo wa kushikika kwa ajili ya kupeleka sokoni.

Wengi wanaofanya kazi za kushika zebaki moja kwa moja ni wanawake, watoto na vijana ambao wengi huathirika bila kujijua kwa kuwa madhara huchukua muda mrefu hata vizazi hadi vizazi kujulikana.

Madhara yanayotajwa na wataalam wa afya ni kuathiri mfumo wa neva na kusababisha magonjwa kama miguu na mikono kufa ganzi na kukosa nguvu, misuli kulegea, figo kuathirika, uoni hafifu, kupoteza uwezo wa kusikia na kuongea.

Nyingine ni kuathiri wajawazito ama kuharibika au watoto kuzaliwa na athari za akili, viungo pungufu, kupoteza kumbukumbu, kukosa usingizi muda mrefu, maumivu ya kichwa na kiharusi

na kifo.

Katika maeneo ya machimbo wanaotumia zebaki wanasema haina madhara kwa kuwa wana tumia kwa muda mrefu na hawo ni sababu ya kujilinda na huacha kuishika pale wanapokuwa na kidonda mwilini.

Kwenye mazingira zebaki huingia kwenye ardhi na kusafirishwa kwenda kwenye maji ambayo samaki wanaishi na viumbe hao huliwa na binadamu na kusafirisha madhara kwa binadamu.

Serikali imeridhia mkataba wa Minamata wa kuondoa matumizi ya zebaki ifikapo 2030, lakini changamoto kubwa huingizwa nchini kwa njia za panya kiasi cha kushindwa kujua ni kiasi gani kinaingia nchini ili kudhibiti matumizi yake.

Mbaya zaidi zebaki huuzwa kwa kipimo cha kifuniko cha chupa kwa Sh. 40, 0000 huku chupa ndogo ya maji ya Kilimanjaro huuzwa kati ya Sh.500, 000 hadi 700,000, hali inayofanya udhibiti wake kuwa mgumu sana.

Kwa sasa kazi kubwa inafanywa na Ofisi ya Makamu wa Rais, Mazingira imeandaa mpango kazi wa kutoa elimu kwa kushirikiana na wadau mbalimbali ili kuwafikia

wachimbaji ambao ndiyo chanzo cha kusambaa za zebaki hiyo.

Migodi mingi watu waangalia zaidi kupata fedha na siyo madhara ya muda mrefu yaliyopo kwenye zebaki, kiasi cha kuona ni jambo la kawaida kwa kuwa wanapata fedha nyingi lakini wengi huishia kwenye maradhi.

Tatizo kubwa lililopo ni kuwa wanaoathirika ni wanaotumia na wasiotumia kwa kuwa wapo wanaokunywa kupitia maji na viumbe wa kwenye maji, pamoja kufyozwa na mimea kama mboga ambazo huliwa na binadamu, maana yake mtu mmoja akisababisha madhara anaumiza watu wengi.

Ni muhimu nguvu kubwa ikaelekezwa katika kudhibiti kuanzia inakotoka na inavyoingia nchini, vinginevyo watu wataendelea kumia vizazi hadi vizazi.

Kwa mujibu wa Maganya, asilimia 80 ya zebaki inayoingia nchini, hutumika kwenye uchenjuaji wa dhahabu, akisema wachimbaji wadogo hutumia takribani tani 13.2 hadi 24.4 kwa mwaka huku akiitaja miko vinara ni Geita, Mbeya, Shinyanga na Mara.

Maeneo mahususi kama: Makolongo ni Itumbi (Chunya),

“ Mbaya zaidi zebaki huuzwa kwa kipimo cha kifuniko cha chupa kwa Sh. 40, 0000 huku chupa ndogo ya maji ya Kilimanjaro huuzwa kati ya Sh.500, 000 hadi 700,000, hali inayofanya udhibiti wake kuwa mgumu sana.

Nyarugusu, Rwamgasa na Mgusu (Geita), Buhemba na Nyamongo (Mara), Noli (Dodoma), Londoni na Senkenke (Singida) na Nyangalata (Shinyanga).

Wachimbaji wadogo huchangia ajira na ukuaji wa uchumi nchini, ambako kuna takribani ajira za moja kwa moja milioni 1.2 na zisizo za moja kwa moja milioni 7.2 na kuchangia asilimia 90 ya nguvu kazi katika sekta ya madini.

Minamata ni kitongoji katika Kisiwa cha Kyushu kilichoko kusini mwa Japan, ambako Aprili 21, 1956 kuligunduliwa maradhi hayo, pale msichana wa miaka mitano alipoonesha dalili za miguu kulegea na kushindwa kutembea, mwili mzima kulegea na dalili za degedege.

Wataalamu walipotafiti kiashiria hicho cha hatari kiafya, walibaini kuwapo kiwanda kinachotengeneza dawa kikitiririsha kemikali ya zebaki mferaji wa maji machafu kuelekea baharini ilioathiri viumbe wengi.

Hadi kufikia Machi, mwaka huu, Wajapan 2,265 wa kitongoji hicho walikuwa wameugua magonjwa ya minamata na 1,784 walithibitika kufariki dunia.



Ilikuwa ni siku ya furaha kwa Bwana Siegfried Schroer kufunga ndoa na Bibi Jackline Yeuda Septemba 11, mwaka huu katika hoteli ya Ramada, Mbezi Beach mkoani Dar es Salaam.



MITINDO

Na Mary Geofrey



Mwonekano mpya wa kijanja wa 'rough dread'

MWANAMKE akiwa anataka kutoka nyumbani cha kwanza kufikiria ni mwonekano wa nywele yake.

Kinachomchelewesha mwanamke kutoka nyumbani akiwa na safari zake ni namna ya kuweka nywele sawa. Nywele pia humwamulia mwanamke avae nini kabla hajatoka nyumbani.

Kuna wakati unatamani kuvaa kitenge lakini nywele zinagoma kutokana na kwamba haziendani kabisa na vazi husika.

Wote tunafahamu sasa mtindo wa nywele unaobamba zaidi kwa sasa ni 'rough dread'. Mtindo huu unafaa kuvalia nguo za aina zote, unakuweka huru na kuonekana mtanashati wakati wote.

Mtindo huu unaweza kwenda nao kazini, kwenye shughuli na sehemu yoyote ya heshima na ukaonekana mtanashati.

Uzuri wa mtindo huu wa nywele hauwafai tu wanawake hadi wanaume nao huonekana watanashati. Unaweza

kutengeneza 'rough dread' ukiwa nyumbani na ukaonekana kuwa maridadi zaidi.

Mahitaji yako muhimu wakati wa kutengeneza 'rough dread' ni mafuta ya 'gel', maji, taulo na kitana, brashi la nyusi au mswaki.

Hatua ya kwanza hakikisha nywele zako ni safi na umezichana vizuri.

Ukishazichana zikawa laini anza kupaka mafuta ya jel aina unayopendelea taratibu kwa njia ya kuviringisha nywele zako huku ukiongeza na maji.

Hakikisha 'jel' inakolea kwenye nywele na kuendelea kuzungusha mkono hadi nywele zote zijinyongorote kwa wastani unaopendelea.

Baada ya kupata wastani wa 'rough' unayotaka, chukua taulo safi na kavu anza kuzungusha kwenye nywele kuendelea kukazia rough yako huku likipunguza mafuta ya 'jel' kichwani.

Ukishaona zimekaa sawa sasa chukua mswaki, kitana au brashi la nyusi na chota 'jel' kidogo anza kuvuta malaika wa usoni kwa style unayotaka.

UREMBO

Na Mary Geofrey

Asali inavyoweza kung'arisha nywele zako



LICHA ya kuwa ni zao, asali inasifika kwa utamu na inapendwa na kila mtu kwa kulambwa, kupakwa kwenye vyakula kama mkate na kutumiwa kwenye vinywaji kama chai, pia ni kiungo cha urembo.

Mbali na kuwa asali ni chakula inaweza kutibu ngozi iliyo na matatizo kadhaa lakini pia huifanya ngozi kuwa nyororo wakati wote.

Leo katika safu yetu ya urembo tutaeleza namna asali inavyoweza kupendezesha nywele zako na kuonekana maridadi wakati wote.

Kuna wale ambao wanakuwa na nywele zilizopauka na kukosa mwonekano ndio wanaopaswa kutumia bidhaa.

Wote tunafahamu kuwa nywele ikiwa kavu, zinakakamaa na kukosa mvuto na zaidi kukatika.

Sasa asali inaweza kusaidia nywele zako zikalainika kuanzia kwenye ngozi ya kichwa kwa kuondoa muwasho na kukurudishia mng'ao wa nywele zako.

Jinsi ya kufanya

Changanya kijiko kimoja kikubwa cha asali na maji ya uvuguvugu kisha paka kichwani.

Acha kwa muda wa saa moja, kisha safisha nywele zako.

Baada ya kusafisha unaweza kuchanganya asali kiasi cha kijiko kimoja mpaka viwili katika maji ya vikombe vitano kisha safishia nywele taratibu.

Pitisha maji kwenye nywele zako ambazo ni safi hadi yamalizike na zitakuwa tayari.

Unashuariwa kutumia asali mbichi kwa sababu asali kavu inapausha weusi wa nywele.

MAPISHI

Na Mary Geofrey

Jilambe na saladi yenye mayai na samaki

SALADI ni mlo mwepesi ambao unakufanya usishibe sana na kurahisisha usagaji wa chakula tumboni uwe rahisi.

Saladi ni nzuri kwa wale ambao wanataka kupunguza tumbo na mwili kwa sababu wanakula na kushiba vizuri bila kuongeza uzito kwenye mwili.

Salad unaweza kuila wakati wowote ila ni vizuri zaidi ikaliwa wakati wa usiku ambako mwili umepumzika na haufanyi kazi ngumu.

Katika safu yetu ya mapishi leo tunaelekezana namna ya kuandaa salad ya samaki na mayai.

Mahitaji

Samaki, ndizi mbili, mboga ya saladi, parachichi moja, nyanya mbili, mayai mawili, chumvi, pilipili manga, kitunguu swaumu na mafuta ya kupikia.

Namna ya kuandaa

Chemsha au kaanga samaki wako kwa namna unavyopendelea wewe na kisha muweke pembeni.

Kaanga mayai yako na weka viungo unavyopendelea kama vitunguu, karoti na pilipili hoho.

Ukishayakaanga mayai yako yaweke pembeni na uanze kuandaa viungo vingine vya saladi.

Andaa saladi, weka kwenye chombo kinachoweza kupitisha maji, osha vizuri na kisha weka kwenye sahani.

Kata ndizi, weka kwenye sahani yenye saladi. Menya parachichi, kata vipande vidogo, weka kwenye saladi. Osha nyanya, kata vipande, weka kwenye saladi. Weka yai kwenye salad pamoja na yao lako.

Nyunyizia 'sauce' unayoipenda. Kama unapendelea kupata ladha ya uchachu uchachu weka pilipili na 'vinegar'.

Saladi yako itakuwa tayari kwa ajili ya kuliwa kwa mlo wa usiku au wakati wowote utakaojisikia kula hivyo.



MAISHA NI NYUMBA

Na Elizabeth Zaya



Namna ya kutengeneza kabati la ukutani la kuweka televisheni



WATU wengi wanapenda sebule yao kuwa na mandhari ya kupendeza. Moja ya vitu vinavyofanya sebule kupendeza ni kabati la kuweka televisheni na vitu vingine vya kutumia umeme.

Kutokana na umuhimu wake, hizi ni baadhi ya dondoo za kuchagua kabati bora.

- 1: Kama unataka kabati la mbao, hakikisha mbao zake zinakuwa ngumu ili kuhimili uzito wa TV na vitu vingine.
- 2: Ukipenda kabati liwe imara zaidi tengeneza kwa kutumia bati maalum ambazo pia ni nzuri kwa kuweka maumbo ya kupendeza.
- 3: Chagua umbo zuri ambalo litafanya sebule kuwa na taswira ya kuvutia, mfano umbo la yai, moyo, pembe tatu na mengine mengi.
- 4: Hakikisha 'gymsam bodi' inayotumika inakuwa na ubora wa hali ya juu ili kabati lako liwe na mwonekano mzuri.

Mbinu za kununua nyumba kwa gharama nafuu

MOJA ya vitu muhimu sana kwenye ardhi na nyumba ni kuwa na mbinu bora za mazungumzo hasa unapohitaji kuwekeza katika sekta hiyo.

Mbinu hizo ndizo zitakusaidia kukamilisha mipango yako kwenye kuwekeza kwenye nyumba au unapohitaji kufanya ununuzi.

Mtaalam wa uwekezaji kwenye sekta hiyo ya nyumba, Khamis Shaban, anasema mtu anapohitaji kununua nyumba kwa gharama nafuu, kuna njia ambazo anapaswa kuzifuata.

Mojawapo ya njia hizo, anasema ni kuhakikisha unajipanga na kufahamu kanuni za uwekezaji kabla ya kwenda kwenye mazungumzo kwa ajili ya ununuzi wa nyumba husika ikiwamo kuepuka mazungumzo hasi juu ya mtu anayehusika.

"Na miongoni mwa maneno ya kukwepa kuyazungumza ni kama kusema 'basi mtafute atakayeweza kununua kwa bei kubwa au nani unaweza kumwuzia jengo kama hilo, au basi endelea kutafuta mnunuzi mwingine, kwa nini unauza bei ya ovyo hivi. Hayo ni baadhi ya maneno yasiyofaa, jitahidi kumwelimisha."

"Wazungumzaji bora hawawezi kutoa kauli za namna hiyo hata kama wanapuuza sana kwenye hatua za manunuzi na mauzo, waendaendelea kunyenyekea," anasema.

Njia nyingine, anasema, jitahidi kuchunguza uhitaji au sababu za kuuza nyumba ili ikurahisishie wakati wa majadiliano kwenye ununuzi ambao itachangia kuwa na uwezekano mkubwa wa kuipata hata kwa gharama ya chini zaidi.

"Hii ni njia bora zaidi ambayo in-

asaidia pande zote mbili kunufaika na unatakiwa kuifahamu nyumba husika mnayojadili," anasisitiza.

Shaban anasema mbinu nyingine ambayo itakusaidia kumteka yule anayekuuzia na akufanyie nafuu ni kuwa makini katika kumsikiliza zaidi kuliko kuongea.

"Jifunze kuzungumza mambo ya msingi tu, ya kusaidia kufikia hatua nzuri ya mpango wenu na hakikisha unayoyaongea ni ukweli mtupu, na wakati sahihi wa kuzungumza ni pale unapotaka kuzungumzia hitaji lako," anasema.

Anasema kwamba katika mazungumzo hayo unapaswa kuyafanya yawe yenye su-

luhisho ili hata kama itashindikana kwa wakati mmoja iwe ni nafasi ya kufungua fursa na kuweka uaminifu kwa ununuzi mwingine ya mbeleni.

"Kama utajiridhisha kwamba mazungumzo hayo hayaonyeshi dalili ya wewe kununua nyumba kulingana na mipango uliyokuwa umejiwekea, usilazimishe isipokuwa subiri nyingine. Fursa huzaliwa kila siku, usilazimishe uwe na nyumba leo wakati kesho utapata yenye thamani kubwa na inayozwa kwa bei nafuu mtaa mwingine," anamalizia.



KATUNI

KATUNIKA KIDOMOKRASIA

BY ABDUL KINGO - 2021
SMS - 0621 412 879

JUKWAANI

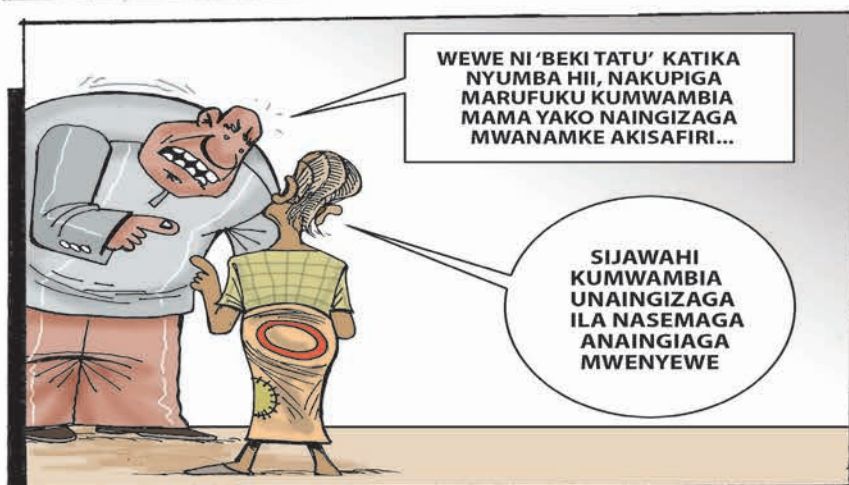
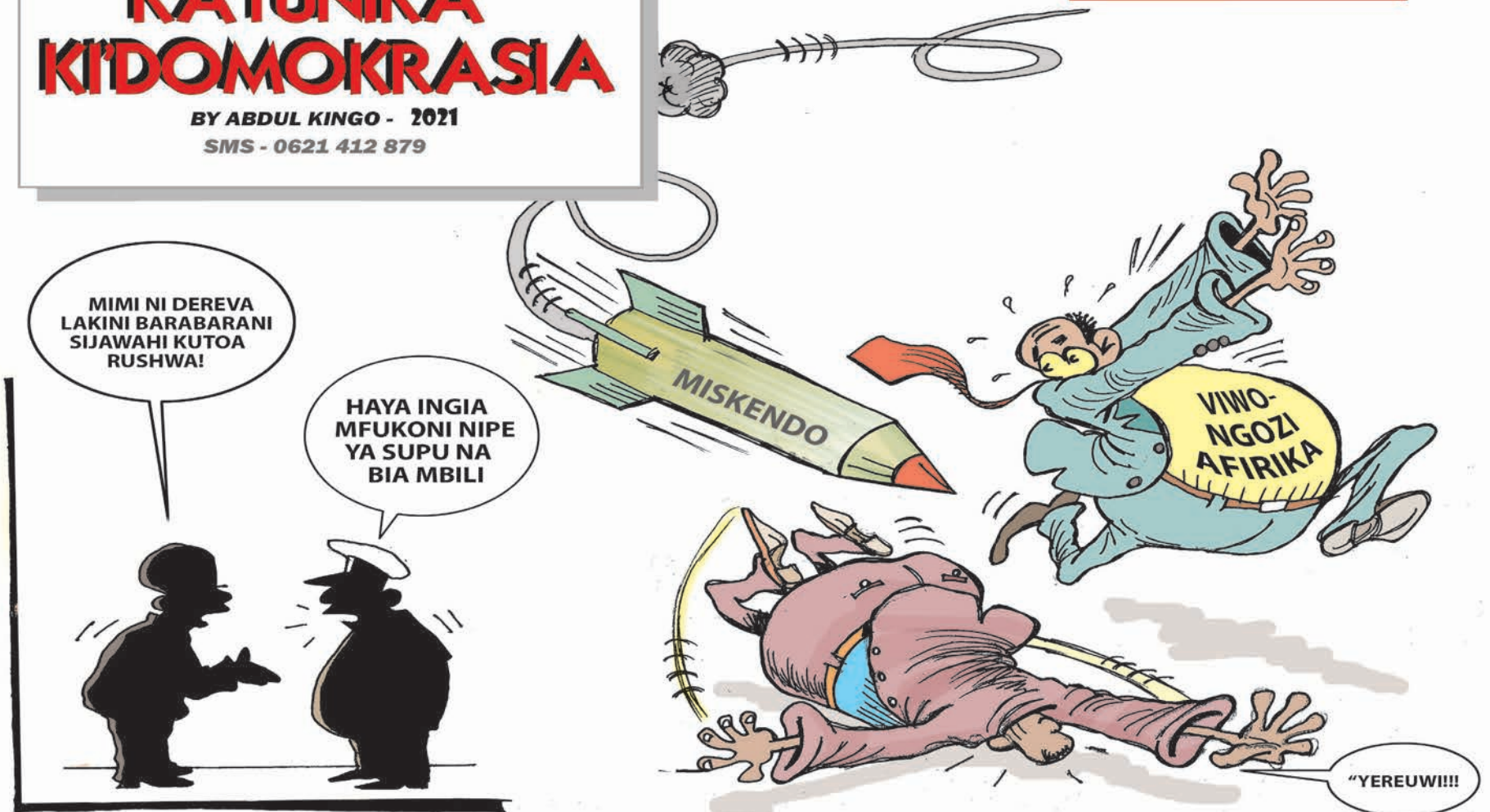

HABARI KIMATAIFA

Wanafunzi 11 wazama nchini Indonesia wakati wakisafisha mto

JAKATRA, INDONESIA

WANAFUNZI 11 wamekufa majini na 10 wengine wameokolewa walipokuwa wakifanya usafi kwenye mto mmoja, katika Jimbo la Java Magharibi mwa Indonesia.

Kulingana na maofisa wa eneo hilo, wanafunzi 150 wa shule ya Islamic Junior high, walikuwa wakifanya usafi pembezoni mwa mto Cileueur jana Ijumaa, wakati 21 miongoni mwao walipoteleza na kuangukia majini.

Mkuu wa kikosi cha uokozi, Deden Ridwansway, alisema wanafunzi waliozama walikuwa wameshikana mikono kabla ya mmoja kuteleza na kundi zima kutumbukia mtoni.

Wakazi waishio karibu na mto na kikosi cha uokozi walifanikiwa kuwaokoa wanafunzi 10, waliokimbizwa kwenye hospitali ya karibu.

DW

Kundi la IS ladai kuhusika na shambulizi la msikiti la Kandahar

KABUL, AFGHANISTAN

KUNDI linalojiita Dola la Kiislamu, IS limesema kufanya shambulizi kwenye msikiti wa Kishia katika mji wa Kandahar, kusini mwa Afghanistan jana. Kwenye shambulizi hilo karibu watu 47 waliuawa.

Taarifa iliyochapishwa kwenye shirika lake la habari la Amaq ilisema, washambuliaji wake wawili wa kujitua muhanga waliwaua walinzi wa msikiti kabla ya kulipua mabomu waliyokuwa wameyavaa katikati ya kundi la zaidi ya watu 300 waliokuwa kwenye sala ya Ijumaa.

Ofisa mmoja wa Taliban ameliambia shirika la habari la DPA kwamba watu 47 wamekufa kwenye shambulio hilo na wengine karibu 70 walijeruhiwa.

Kundi la IS ni madhehebu ya Sunni wanayowaona Washia kama waumini wanaokufuru, lakini pia ni wapinzani wakubwa wa kundi la Taliban linaongoza serikali mjini Kabul, licha ya kuwa wote ni waislamu wa madhehebu ya Sunni.

DW

Mauaji ya Mbunge wa Uingereza ni Ugaidi- Polisi

LONDON, UINGIREZA

JESHI la Polisi nchini Uingereza limesema mauaji ya Mbunge wa Chama cha Conservative nchini humo, Sir David Amess (69) yanachukuliwa kama ugaidi.

Sir David Amess alichomwa kisu katika eneo la Bunge lake huko Essex siku ya Ijumaa na Polisi ilisema kuna uwezekano wa tukio hilo kuhusishwa na msimamo mkali wa Kiislam.

Polisi walisema mwanaume mwenye umri wa miaka 25 alikamatwa kwa tuhuma za mauaji baada ya shambulio hilo katika kanisa huko Leigh-on-Sea.

Kwa mujibu wa polisi hao, kama sehemu ya uchunguzi, maofisa wake walipekua maeneo mawili ya makazi mjini London.

Maofisa wanaamini mwanaume huyo alitekeleza mauaji hayo peke yake lakini uchunguzi kuhusiana na tukio hilo unaendelea.

Vyanzo vya serikali vimeambia BBC kuwa ni raia wa Uingereza, lakini uchunguzi wa awali unaonyesha kuwa wa asili ya Somali.

Mkuu wa Polisi wa Essex Konstebo BJ Harrington, alisema Sir David alikuwa "akitekeleza majukumu yake wakati maisha yake yalipokatizwa vibaya".

Polisi wa kukabiliana na ugaidi wanashirikiana na polisi wa Essex na kitengo cha eneo la mashariki cha operesheni maalum. "Tukio la Leigh-on-Sea limetajwa kuwa kitendo cha ugaidi na uchunguzi unaongozwa na polisi wa kukabiliana na ugaidi," Polisi walieleza.

"Uchunguzi wa awali umebaini kuwa motisha inayoweza kuhusishwa na msimamo mkali wa kidini." Maofisa wanaomba mtu yeyote aliye na habari yoyote au na picha kutoka kwa kamera ya CCTV au video ya kengele ya mlango kuwasiliana nao.

Waziri wa Mambo ya Ndani, Priti Patel, aliomba vikosi vya

polisi kukagua mara moja mipango ya usalama ya wabunge, akisema mauaji hayo yanawakilisha "shambulio lisilo na maana kwa demokrasia yenyewe".

Aliongeza kuwa "maswali yanaulizwa kwa usahihi juu ya usalama wa wawakilishi wa nchi yetu waliochaguliwa".

Sir David ni mbunge wa pili kuuawa akiwa bado anahudumu katika miaka mitano iliyopita, kufuatia mauaji ya Mbunge wa Kazi Jo Cox mnamo 2016.

Waziri Mkuu Boris Johnson alimtaja kama "mmoja wa watu wazuri zaidi, na mtulivu katika siasa".

BBC



Sehemu ambayo ndege ya Afghanistan ilianguka katika shambulio lililofanywa na majeshi yake dhidi ya mji mkuu wa Kabul mwezi Agosti. Serikali imesema itawafidia ndugu wa waliouawa kimakosa katika shambulio hilo.

Urusi yavunja rekodi ya vifo 1,000 vya COVID-19

MOSCOW, URUSI

NCHI ya Urusi imeripoti vifo 1,000 vilivyotokana na maambukizi ya Virusi vya Covid-19, ikiwa ni mara ya kwanza tangu kuanza kwa janga hilo, huku utoaji wa chanjo ukiwa umesimama

na kukiwa na hatua chache za kuzuia kusambaa kwa maambukizi.

Takwimu rasmi za serikali zinaonyesha kumekuwa na vifo 1,002 na maambukizi mapya 33,208, hiyo ikiwa ni idadi ya juu kabisa kwa siku tatu mfululizo.

Ongezeko hilo linatokea wakati asilimia 31 tu ya warusi wakiwa wamepata dozi kamili ya chanjo hadi jana Jumamosi, taarifa hii ikiwa ni kulingana na tovuti ya serikali ya Gogov inayojumuisha visa vinayoripotiwa kutoka mae-neo mbalimbali.

Ikulu ya Kremlin imejizua kuanzisha upya hatua kali za kudhibiti maambukizi na kuongeza kuwa mfumo wake wa afya umejiandaa kukabiliana na ongezeko la idadi ya wagonjwa, ambayo inasema bado haijawaelema.

DW

MAKALA

MIAKA 22 BILA MWALIMU, JE, TUKO WAPI?



Na Magabilo Masambu

Alitaja nyufa hizo alipofanya mkutano na klabu ya waandishi wa habari wa Tanzania katika hoteli ya Kilimanjaro akasema: "Nchi changa ni sawa na nyumba mpya, unapojenga nyumba mpya unaifurahia lakini unapotokea mtikisiko utawaonyesheni sehemu mbovu za nyumba ile."

KILA ifikapo Oktoba 14 kila mwaka, Tanzania tumekua na siku ya maadhimisho ya kumkumbuka ya Baba na Mwasisi wa Taifa la Tanzania, mwalimu Julius kambarage Nyerere. Hii ni siku muhimu ya kutafakari mahali tulipo sasa, alipotuacha na tunakwenda.

Bila shaka ni wajibu wa kila Mtanzania kujiuliza tuko wapi sasa tangu mzee wetu atutoke? Mwalimu anakumbukwa kwa mengi ndani ya nchi yetu, Afrika na pengine duniani kwa wale waliopata kumsikia.

Alifanya mengi. Nitataja machache kisha tuyatazame na tujitazame wapi tulipo na je, tuendeleo hivi hivi au tubadilisha mwelekeo ili turudi tulikotoka kwa manufaa ya tunakowenda?

Jambo mojawapo tunaloweza kujivuna na kila wakati litufanye tumkumbuke ni juu ya umoja wetu. Kuna baadhi ya watu hudhani kwamba Tanzania ilijikuta tu ina umoja. Tunafahamu kuwa tuko zaidi ya makabila 120 na hakuna mtu asiyekuwa na kabila nchi hii, japo ukabila unanza kuzungumzwa kama sifa. Tunazo dini mbalimbali, lakini bado tumedumu kama ndugu kwa muda mrefu zaidi.

Tukiachana na mbwembwe za baadhi ya wanasiasa, naweza kukiri kwa dhati kuwa sisi bado ni wamoja na hasa wananchi wa kawaida bado tunapopata matatizo, tunasaidiana

kama kaka na dada.

Watanzia bado tuna upendo ambao wengi barani Afrika hawana. Kuna wakati huwa nafikiri kwamba inawezekana Tanzania ndiyo nchi yenye watu wema zaidi katika ukanda huu wa Afrika maana tunayoyasikia mahali kwingine ni ya kusikitisha japo yameanza pia kutokea hapa kwetu!

Machi 13, 1995 kuelekea uchaguzi mkuu wa kwanza wa mfumo wa vyama vingi uliofanyika Oktoba, 1995, Mwalimu alizungumzia habari za nyufa katika taifa letu.

Alitaja nyufa hizo alipofanya mkutano na klabu ya waandishi wa habari wa Tanzania katika hoteli ya Kilimanjaro akasema: "Nchi changa ni sawa na nyumba mpya, unapojenga nyumba mpya unaifurahia lakini unapotokea mtikisiko utawaonyesheni sehemu mbovu za nyumba ile."

Akasema anazonia nyufa katika paa, kuta lakini pia katika msingi. Akataja nyufa tano ambazo ni Muungano, kupuuzwa na kutojali Katiba ya nchi, kuendesha mambo bila kujali sheria, rushwa na tano akasema ukabila na udini.

Leo ni miaka 22 hatunaye. Je, katika hizi nyufa tano tunakwenda mbele au tunarudi nyuma? Tuna mwelekeo gani? Tunamuenzi kweli? Je, watu wameacha kujihalalisha kwa udini, ukabila, ukanda au aina nyingine yoyote inayofanana na hayo?

Haya ni maswali tunayopaswa

kujiuliza kama Watanzia. Staki kuamini kwamba tumeshakuwa na hali mbaya sana katika maeneo yote hayo. Kama kuna maeneo yameanza kujitokeza, lazima hatua za makusudi zichukuliwe kurekebisha nyufa hizo.

Eneo lingine ni juu utegemezi. "Kujitawala kwa kweli hakuwezekani ikiwa taifa moja linategemea misaada na mikopo ya taifa lingine kwa maendeleo yake. Hata kama pangetokea taifa au mataifa ambayo yako tayari kutupatia fedha zote tunazohitaji kuendesha mipango yetu ya maendeleo, isingekuwa sawa kwa nchi yetu kuipokea misaada hiyo bila kujiuliza matokeo yake yatakuwa nini kwa uhuru wetu na uzima wetu." (J.K. Nyerere 1967, Azimio la Arusha uk.19).

Mwalimu hakuamini kwamba fedha ni chanzo cha maendeleo bali kazi ndiyo huleta fedha. Lakini mawazo yetu leo ni kwamba bila fedha kila kitu hakiwezekani. Wananchi wamekuwa watu wa kusubiri kila jambo lifanywe na viongozi serikalini na hivyo sasa tumeaminishwa. Ahadi za viongozi juu ya kuboresha maisha ya watu zimetawala kiasi cha kufanya wananchi kuwa tegemezi kwa kila jambo.

Ni vyema na haki kubadili mtazamo huu ili kwa yale wananchi wanayoweza kufanya. Wayafanye wenyewe bila kusubiri ahadi za viongozi amabazo pia hutimizwa kwa kutumia fedha za misaada na mikopo ambayo Mwalimu aliamini ni hatari

kwa uhuru na uzima wetu.

Katika kuleta maendeleo, Mwalimu anasema: "Lakini ni dhahiri kwamba tumefanya makosa katika kuchagua silaha kwani silaha tuliyoachagua ni fedha. Tunataka kuondoa unyonge wetu kwa kutumia silaha ya wenye nguvu, silaha ambayo sisi wenyewe hatuna." (J.K. Nyerere 1967, Azimio la Arusha uk. 9). Hii ni hatari kutegemea silaha ya mbali katika kudhinda vita inayokukabili.

Hata katika historia ya ukombozi wa wana wa Israel kutoka utumwani Misri, Mungu alimwuliza Musa ana nini mkononi mwake, akajibu kwamba ana fimbo. Hivyo ndivyo inavyopasa kufanya ili kushinda vita tuliyo nayo. Silaha ni nguvu tuliyo nayo na si misaada na fedha kutoka kwa njomba.

Katika kuadhimisha miaka 22 baada ya kifo cha Mwalimu, ni muhimu kubadili dhana ya maendeleo kwetu iwe kazi zaidi kuliko kudhani fedha zitamaliza shida zetu. Hili halina budi kufanywa na viongozi wetu. Tuhamasishe watu wazalishe zaidi mashambani wawe na chakula cha kutosha, ziada watauzi na kupata fedha ili inapofika vipindi vya uchaguzi, wananchi hawa wasiwachaguwe viongozi kwa sababu ya njaa kwa kuhongwa vitu visivyowasaidia.

0689157789

magabilomjalifu@gmail.com
Arusha-Tanzania

BURUDANI ILIYOTIKISA ENZI HIZO

Watangazaji RTD 'waliotisha' enzi za Mwalimu



Na Adam Fungamwango

Mlimani Park Orchestra, iliyoanzishwa mwaka 1978, ilikuwa kwanza chini ya Chama cha Madereva Taxi nchini Tanzania, halafu baadaye ikawa inamilikiwa na Shirika la Maendeleo Dar es Salaam (DDC).

OKTOBA 14, Watanzia na wapenda demokrasia wote duniani, waliadhimisha miaka 22 ya kifo cha Baba wa Taifa, Mwalimu Julius Kambarage Nyerere, aliyekuwa Rais wa Kwanza wa Tanzania.

Wanasiasa wamemkumbuka kivyao. Wapenda maendeleo wamekumbuka kwa staili yao. Wajamaa nao wamemkumbuka kwa jinsi wanavyojua wao. Hata wale ambao waliwasaidia kwenye ukombozi wa nchi zao zilizokuwa zikikaliwa kimabavu, nao walikuwa na namna yao ya kumkumbuka.

Kwa wanamichezo na wanamuziki, nao walimkumbuka kwa jinsi alivyotengeneza sera zilizoanzisha mashirika ya umma, ambayo mbali na kuzalisha mali, yalianzisha bendi mbalimbali za musiki pamoja na timu za michezo kama soka na netiboli.

Ndicho kipindi ambacho muziki wa dansi ulikuwa juu, kukiwa na bendi mbalimbali za mashirika, jumuiya za Chama Cha Mapinduzi, kampuni na majeshi ya ulinzi na usalama. Hata bendi kubwa nchini kama NUTA Jazz, baadaye JUWATA, Bima Lee Orchestra, Biashara Jazz, Urafiki Jazz, Mlimani Park Orchestra na Kurugenzi Jazz ziliundwa kwa sera thabiti za Baba wa

Taifa, Mwalimu Nyerere.

Msondo, ambayo ilianzishwa mwaka 1964 ikiitwa NUTA, ilikuwa chini ya Chama cha Wafanyakazi, baadaye ikawa mali ya Jumuiya ya Wafanyakazi (JUWATA), baadaye Shirikisho la Vyama ya Wafanyakazi. Ndiyo maana ilikuwa inapitia majina ya NUTA Jazz, JUWATA Jazz na OTTU Jazz.

Mlimani Park Orchestra, iliyoanzishwa mwaka 1978, ilikuwa kwanza chini ya Chama cha Madereva Taxi nchini Tanzania, halafu baadaye ikawa inamilikiwa na Shirika la Maendeleo Dar es Salaam (DDC).

Kwa sasa bendi hizo zote zinamilikiwa na wanamuziki wenyewe kwa zile zilizobaki lakini zingine zilishakufa kutokana na sera ya mashirika kubana matumizi na baada ya mashirika hayo yote kudorora. Yalianza kuwa hivyo mara baada ya mwenyewe kustaafu mwaka 1985. Ingawa yaliendelea, yalikuwa kama mgonjwa anayeisha taratibu.

Ndicho kipindi ambacho kulikuwa na timu nyingi za mpira wa miguu, pete, wavu na ngumi za mashirika ya umma yaliyofanya vizuri. Miongoni mwa timu hizo ni Reli, Bora, Bima, Kiltex, Urafiki, Bandari na RTC (Kampuni za Biashara za Mikoa).

Ubora wote huo, ulisababisha Watanzia wengi wawe karibu na redio zao kusikiliza muziki au mpira. Wakati huo hakukuwa na televisheni, hivyo wengi habari na burudani walizipata kwenye redio, ingawa si wengi walimudu kununua. Redio nyingi za wakati huo zilikuwa ni aina ya Phillips, National Panasonic, maarufu kama 'dudu proof'.

Ndipo wengi walipowafahamu watangazaji wengi wa redio ya taifa, maarufu kama Radio Tanzania Dar es Salaam (RTD), waliokuwa na vipaji vikubwa, ubunifu na mbwembwe nyingi.

Tunaanza na wale waliokuwa maarufu kutangaza soka. Baadhi wameshafariki dunia lakini wengine wako hai ingawa wengi wao wameshataafu. Wa kwanza ni Ahmed Jongu. Huyu hakuwa na mfano wake kwa kuwa utangazaji wake ulimfanya hata msikilizaji kujiona kama yuko uwanjani. Anatangaza akiwa amechangamka, akifuata spidi ya mpira mwenyewe.

Wengine ni Charles Hillary, Omary Jongu, Ahmed Kipozi aliyekuwa mahiri kuwatangaza CDA ya Dodoma, Dominic Chilambo aliyekuwa ni kama mhimili wa kujulikana kwa timu ya Pamba ya Mwanza. Alikuwapo Salim

Mbonde mwenye mbwembwe na nahau, ikiwamo misemo mingi anapotangaza na mwanamke pekee aliyekuwa akitangaza soka, Halima Mchuka.

Tukienda kwa watangazaji wa vipindi vingine waliokuwapo enzi hizo Abdallah Majura, Abdallah Mlawa na kipindi chake cha 'Kijaruba', Abisai Steven, Aboubakar Liongo, Aloycia Maneno, Bakari Msulwa, Barnabas Mluge, Batty Kombwa, Betty Chalami-la (sasa anajulikana kama Betty Mkwasamke wa mchezaji nguli wa zamani na kocha Charles Boniface Mkwas) Chisunga Steven na Bujaga Izengo Kadago.

Wengine ni Michael Katembo kwenye ngoma asilia, David Wakati, Debona Mwenda kwenye 'Mama na Mwana', Edda Sanga, Hassan Mkumba, Rashid Idd Mchata, Jacob Tesha, Julius Nyaisanga kwenye muziki na burudani, Juma Ngondai, Khalid Ponera, Malima Ndelema kwenye ngoma asilia, Mohamed Ngayoma, Nadhil Mayoka, na Salama Mfamau.

Pia walikuwapo Salim Seif Mkamba, Sango Kipozi, Sarah Dumba, Sekioni Kitojo, Selamani Mkufya, Tumbo Tamim Risasi, Suleimani Kumchaya, Selemani Mhogora, Titus Philipo na wengineo.

HADITHI

HADITHI

KWANI mapenzi ni nini? Si kumpenda yule unayemtaka wewe? Kwa nini inafika wakati watu wanapangiana? Je, ukilazimisha yanaitwa mapenzi? Si yatafanana na utumwa? Yeyote anayetaka kulifanya penzi liwe na matabaka, rangi, kabila, anaweza kusababisha maafa makubwa. Donald. Kijana msomi aliyetoka nchini Marekani, anarejea nchini Tanzania. Akakabidhiwa kuendesha kampuni za baba yake. Lakini pia anatakiwa aoe. Hapo ndipo tatizo linapoanza. Usikose hata nakala moja ya riwaya hii tamu na ya kusisimua.

Sumu ya mapenzi-28

Na Adam Fungamwango
(0716 350534)

HAPANA, nilikuwa nasema hivyo kutokana na usalama wako. Kumbuka kuwa hao askari wamekaa hapo kwa ajili ya kukulinda. Ni wewe mwenyewe ulisema kuna watu wanakufuatilia.”

“Ndiyo ni kweli, lakini nilikuwa nahitaji kuondoka hapa ili nikafanye mipango mingine. Kumbuka afande hata mimi nalazimika kutafuta ushahidi mwingine. Huo mlionao ni mimi ndiye niliyewapa. Na hapa kuna kitu nafuatilia, inawezekana kabisa nikapata mwingine na kukurahisishieni kazi.”

Yakaja mazungumzo ya dakika 15 ambayo mwanzo hayakuwekwa. Nayo ni haya hapa. “Ninachotaka hapa ni kwamba kabla ya kuondoka, nijue unakwenda wapi na unakwenda kufanya nini?”

“Inspekta nakwenda nyumbani, lakini majira ya usiku nakwenda nyumbani kwa dada mmoja anaitwa Doroth, nyumba namba 78 maeneo ya Namanga.”

Jina la Doroth lilimfanya Inspekta Andrew kushtuka. Akakumbuka kuwa ni mwanamke ambaye alikuwa mmoja wa namba zake za simu zilikuwa zikiwasiliana na namba za Peterson Donald na Bogota, kwa ajili ya kumuwindia Tausi. Ndipo inspekta alipomwambia Donald ampe simu mmoja wa askari waliokuwa wadini na kumwambia

“Kama amesharuhusiwa, basi na nyinyi ondokeni, mwacheni aende zake. Lile tishio la usalama wake sasa halipo.” Aliamuru.

Baada ya dakika kadhaa aliwapigia na kuwaambia wamfuatilie Donald bila yeye kujua kwa sababu anakwenda sehemu ambayo anahisi ni ya hatari, au inaweza kuwafanya kuwa karibu kumpata muuaji wa Tausi.

Wakati maaskari wale waliokuwa wakimlinda hospitali wakimfuata kwa uangalifu, waliongezewa mtu mwingine na ndipo safari ya kumfuatilia ili wapeleka hadi Namanga na kumuokoa Donald akiwa kwenye hatari ya kuuawa.

Kingine ambacho hakukijua Donald ni kwamba wakati anaruhusiwa kuondoka hospitalini, aliwekewa kitufe cha GPS kwa siri na maafande wale kwa amri ya Inspekta Andrew, ambacho kilikuwa kinachukua kila kitu, kuonyesha kila anapokwenda, ikiwamo kurekodi sauti.

Hata mazungumzo ya Donald, Sam na Donald yote walikuwa wanasikilizwa na maafande wale waliovamia kwa Doroth, pia Inspekta Andrew naye alikuwa akifuatilia, akisikia kila kitu akiwa ofisini.



“Kama amesharuhusiwa, basi na nyinyi ondokeni, mwacheni aende zake. Lile tishio la usalama wake sasa halipo.” Aliamuru. Baada ya dakika kadhaa aliwapigia na kuwaambia wamfuatilie Donald bila yeye kujua kwa sababu anakwenda sehemu ambayo anahisi ni ya hatari, au inaweza kuwafanya kuwa karibu kumpata muuaji wa Tausi.

Pamoja na kwamba ilikuwa saa tano usiku, lakini alikuwa bado ofisini, maalum kwa sakata hili. “Ahsanteni kwa kuniokoa.” Donald alisema huku akijizoaoza, woga bado ukiwa haujamtoka.

“Siyo muda wake huu Donald. Tuondoke haraka, kwa sababu tumepewa muda wa kumaliza zoezi hili.” Alisema afande aliyekuwa mlangoni. Sam alikotwa akiwa kwenye maumivu makali baada ya kuchapwa risasi ya mguu na mkono.

“Amri imetoka kuwa aliyepigwa risasi apelekwe haraka hospitali, na tayari gari la wagonjwa linakuja. Afande Zofu utabaki na huyo mtuhumiwa, ukisubiri gari, sisi tunaondoka na huyu mwanamke na Donald kuelekea Makao Makuu ya Polisi.” Mmoja wa askari alitoa utaratibu wa kufanya kama alivyoagizwa.

“Baba wewe ndiyo uliosababisha mata-tizo yote haya. Mapenzi huwa hayalazimishwi. Haya umeona kilichotokea. Ni kama ulikuwa umefuga chatu mdogo kwa ajili ya pambo na kujiburudisha, lakini baadaye amekuwa sasa anakumeza.” Yalikuwa ni maneno ya Donald akimwambia baba yake mzee Peterson Donald. Mzee hakujibu kitu. Alinyamaza. Alikuwa chini ya ulinzi. Alikuwa amekamatwa na tuhuma za mauaji wa msichana Tausi.

“Kwani ungeniacha nimuo Tausi nini kingepungua? Nini kingepungua kwako au kwenye kampuni yako? Au kwa sababu alikuwa ametoka katika familia ya kimasikini? Kwani hapo tatizo liko wapi? Mbona huyu ambaye mlikuwa mnamtaka aliye-toka kwenye familia ya kitajiri, alikuwa na mpango wa kuniua mimi, halafu pia

awaue wewe na mama? Kama ulikuwa hujui, habari ndiyo hiyo.

Baada ya mpango wa kunipata mimi kushindikana, akapata mwanaume mwingine na mpango wao ulikuwa kukua wewe na mama, wakianza na mimi ili kuficha siri hii.” Aliongea kwa uchungu, halafu akaendelea.

“Haya sasa umekamatwa. Sina la kufanya. Inaniuma kama baba yangu, lakini sina la kufanya, unalipa dhambi uliyoitenda. Ninachoshukuru ni kwamba mama ameponyeka kwenye hili. Naye ilikuwa kidogo muingine kwenye dhahama hii.” Alimaliza kuongea na baba yake aliyekuwa mahabusu ya polisi, akarejea kwenye ofisi ya inspekta.

Awali, Donald alitaarifiwa na Inspekta Andrew kuwa walilifanya vizuri zoezi la meseji alizowapa, ambazo ni za watu waliokuwa wanawasiliana kwa ajili ya kumuwindia marehemu Tausi.

Akamwambia uchunguzi uligundua kuwa namba hizo ni za mwanamke anayetwa Doroth, ambaye kwa bahati nzuri ndiye aliyekamatwa jana yake.

Jana hiyo hiyo walifanya operesheni nyingine ya kwenda kumkamata mtu mwingine anayetwa Peterson naye yumo kwenye listi, pia Bogota alikamatwa maeneo ya Chalinze akiwa katika harakati za kutoroka.

“Mbona kama inaonekana ulikuwa unajua kila kitu?” Inspekta Andrew alimuuliza Donald.

“Ni kweli Inspekta. Huyu mmoja ni baba yangu mzazi.”

“Okay, ndiyo maana majina yenu yanafanana na baadhi ya askari wenzangu wakadhani kama namba hiyo ilikuwa ni yako, uligeuza majina tu kwenye kusajili.”

“Hapana inspekta. Ni kweli nilikuwa najua kila tu, ila sikutaka kusema kila kitu si kwa sababu mmoja wa watuhumia ni baba yangu, ila kwa sababu askari nyinyi mnachohitaji zaidi ni ushahidi. Na kwa bahati nzuri nilikuwa nawapa vitu au vilelezo ambavyo vilikuwa vinawafanya muende kwenye ushahidi wa moja kwa moja usiotia shaka, ili hata mkiwapeleka mahakamani msikwame.” Alijibu Donald.

“Ni kweli umetusaidia sana.”

“Ningekurupuka tu siku ile ya kwanza kusema muuaji ni baba, mpenzi wangu, hata mngewakamata ilikuwa ngumu kuthibitisha. Halafu na mimi pia ningeonekana huenda nahusika, hivyo mpaka kuja kuthibitisha kuwa sihusiki isingekuwa leo wala kesho.”

“Donald umetusaidia sana kusema kweli, kwa sababu meseji ulizotupa zipo, ikiwemo namba za watu waliokuwa wanatumiana. Pili ulipokwenda kwa Doroth, nikawaamuru vijana wangu waku-fuatilie, na kabla ya kukuokoa, kila kitu waliongea wenyewe, tulisikia kila kitu Doroth yeye na baba yako walitekeleza mauaji hayo kwa kumtumia Bogota, na tumerekodi, hivyo mahakamani hawaruki.” “Misikia vipi wakati askari anajitapa, au walikuwa wamejificha?”

Inspekta Andrew aliangua kicheko. “Tulikufunga GPS kule kwenye hospitali ya Mwananyamala ulikokuwa umelazwa, kwa hiyo kila kitu ulichokuwa unafanya au kwenda tulijua na tulisikia kila kitu, ulipoenda nyumbani kwako, ukatoka na kwenda kwa Doroth.”

“Duh kazi nzuri inspekta, leo nimefurahi kwa wote waliohusika kumuua mpenzi wangu Tausi kamamatwa. Nadhani sasa huko aliko atampumzika kwa amani.” Alisema maneno hayo mbele ya Inspekta Andrew. Alichogundua afande huyo ni kwamba Donald alimpenda Tausi kwa dhati.

“Pole sana kijana.”

“Ahsante sana afande. Nampenda sana Tausi na nitampenda daima. Kila mwaka nitakuwa nakwenda kuzuru kaburi lake hata kama huko mbele nitaona.” Alisema na kuanza kutokwa machozi.

MWISHO

HABARI BURUDANI



GINNY BABAH AJIULIZA 'KANISEVU NANI?'

MWANAMUZIKI wa kizazi kipya anayekuja kwa kasi, Ginny Baba, ametambulisha ngoma yake mpya inayoitwa 'Umenisevu Nani' yenye mahadhi ya singeli.

Akizungumza na Nipashe, meneja wa msanii huyo, Yasin Njei, amesema tayari wimbo huo umekamilika na wakati wowote utakuwa hewani kupitia vituo vya redio.

"Mashabiki wa singeli watapata ladha mpya kutoka kwa Ginny Babah. Ngoma ni nzuri sana na inaakisi tabia za vijana wa sasa" amesema Njei.

Amesema ngoma hiyo imerekodiwa katika studio ya Asset Music chini ya prodyuza Kazu beats iliyopo Temeke jijini Dar es Salaam

DIAMOND UNAWEZA KIKAPU KWELI?

STAA wa bongo fleva mchini Tanzania, Diamond Patinumz, amekabidhiwa jezi na timu inayoshiriki moja ya ligi pendwa nchini Marekani NFL, Washington FL.

Katika ukurasa wao wa instagram wamehibitisha hilo kwa kupost picha ya msanii hiyo anayeipeperusha vema bendera ya Tanzania nje ya mipaka ya Tanzania.

Ni picha inayomwonyesha kijana huyo kutoka Tandale, akiwa na jezi ya timu hiyo yenye namba 99, akiwa ameishika mkononi na nyingine akiwa ameivaa, akionyesha namba

hiyo mgongoni mwake.

Diamond alikuwa nchini Marekani kwa ajili ya kufanya maonyesho yake ya kimuziki.

Kwa sasa timu hiyo inashikilia nafasi ya pili kwenye kwenye msimamo wa Ligi ya Mpira wa Marekani NFL.

Kwenye mitandao ya kijamii, baadhi ya watu walioiona picha hiyo walikuwa wakiandika jumbe mbalimbali, huku wakimuuliza kama anaweza kweli kucheza. Na hii inatokana na wajihi na mwonekano wake, huku akiwa ameishika jezi hiyo, ni kama mchezaji aliyesajiliwa.

Strevol kusaidia wafungwa

MSANII wa Bongo Fleva, Gervas Pel-green maarufu kama Strevol, ameibuka na kampeni ya kuchangiza fedha za kusaidia wafungwa kwenye magereza mbalimbali.

Akizungumza na Nipashe, Strevol alisema kampeni hiyo inayoitwa Twenzetu na Buku taizindua Novemba 3, mwaka huu na atakwenda kwenye moja ha magereza makubwa hapa nchini kuwaona wafungwa na ku-

wawezesha mahitaji kama sabuni, mafuta ya kupaka, nyembe, taulo za kike na mambo mengine.

"Elfu moja ni ndogo sana lakini kule gereza kuna vitu muhimu ambavyo ndugu zetu wafungwa wanahitaji kama vile sabuni na mafuta ya kupakaa itasaidia kupunguza tatizo" amesema

HABARI MICHEZO

ZISIKUPITE

MBAPPE AWEKA NGUMU

STRAIKA wa Ufaransa, Kylian Mbappe mwenye umri wa miaka 22, hatasaini mkataba mpya na Paris St-Germain hata apewe kiasi gani cha fedha na miamba hao wa Ligue 1, kwani akili yake ni kujiunga na Real Madrid. **(AS)**

TCHOUAMENI SOKONI

LIVERPOOL, Manchester City na Manchester United zinaamfuatilia kwa karibu kiungo wa Ufaransa na Monaco, Aurelien Tchouameni mwenye umri wa miaka 21, ambaye thamani yake ni pauni milioni 40. **(ESPN)**

LEWANDOWSKI KUTUA CITY

MANCHESTER City inapanga kuziba nafasi ya Raheem Sterling mwenye umri wa miaka 26, kwa kumsajili mshambuliaji wa Bayern Munich na Timu ya Taifa ya Poland, Robert Lewandowski (33). **(Express)**

GUNNAR AMPOTEEZA LINGARD

KOCHA wa Manchester United, Ole Gunnar Solskjaer amekubali kiungo wa Timu ya Taifa ya England, Jesse Lingard mwenye umri wa miaka 28, hatashawishiwa kusaini mkataba mpya na klabu hiyo. **(Evening Standard)**

POGBA APELEKWA BARCA

WAKALA wa Paul Pogba, Mino Raiola, ametoa ofa kwa Barcelona kumsajili kiungo wa Manchester United, Barcelona.

Mkataba wa sasa wa Mfaransa huyo hapo Old Trafford unamalizika kipindi cha majira ya joto kinachokuja na Raiola pia amewasiliana na Juventus, Paris St-Germain, Real Madrid na klabu kadhaa za Ligi Kuu England. **(ESPN)**

CALVERT-LEWIN ATAKIWA

STRAIKA wa Everton na England, Dominic Calvert-Lewin mwenye umri wa miaka 24, anawaniwa na Arsenal katika usajili wa kipindi cha majira ya joto kinachokuja. **(Football.London)**

MOURINHO AMFUATA PUIG

KOCHA wa AS Roma, Jose Mourinho, anawania kumsajili kiungo wa Barcelona, Riqui Puig mwenye umri wa miaka 22, ambaye hana namba kule Nou Camp. **(Sport)**

RUDIGER AISHANGAA CHELSEA

MLINZI wa Ujerumani, Antonio Rudiger amesema kwamba, ofa ya hivi karibuni ya mkataba mpya kutoka kwa Chelsea ni ya "kumvunja heshima". Mchezaji huyo mwenye umri wa miaka 28 mkataba wake wa sasa unamalizika mwishoni mwa msimu huu. **(Sport1)**

FONCEA KUMRITHI BRUCE

KOCHA wa zamani wa Shakhtar Donetsk na AS Roma, Paulo Fonseca anatajwa kama mmoja anayewaniwa kuinoa Newcastle, ambayo inatarajiwa kumtupia virago, Steve Bruce wiki ijayo. **(ESPN)**

RICE : SIONDOKI WEST

WAWAKILISHI wa Declan Rice wamepuuzia uvumi kwamba, kiungo huyo wa West Ham na Timu ya Taifa ya England mwenye umri wamiaka 22, atajiunga na Newcastle. **(90Min)**

BARELLA MAMBO SAFI

KLABU ya Inter Milan ina matumaini ya kumwongeza mkataba kiungo Nicolo Barella mwenye umri wa miaka 24, ambaye anawaniwa na Liverpool na PSG. **(Gazzetta dello Sport)**

DONDOO ZA SOKA MAGAZETI YA ULAYA



POCHETTINO ANAAMINI MBAPPE ATABADILIKA

●●● Ni katika kufanya uamuzi wa kubakia PSG huku mabosi wa klabu hiyo...

PARIS, Ufaransa

KOCHA wa Paris Saint-Germain, Mauricio Pochettino anaamini bado kuna nafasi ya Kylian Mbappe kutuliza akili na kubadili uamuzi wake wa kutaka kuondoka klabu ni hapo.

Mshambuliaji huyo wa Ufaransa amethibitisha anataka kwenda kujiunga na miamba ya Ligi Kuu Hispania, Real Madrid mara mkataba wake wa sasa utakapomalizika.

Mshindi huyo wa Kombe la Dunia mwenye umri wa miaka 22, mkataba wake wa sasa na PSG unamalizika ifikapo mwishoni mwa msimu huu na ataondoka kama mchezaji huru, baada ya kukataa kuongeza mkataba mpya.

Real Madrid imeandaa kitita cha pauni milioni 197 ili iweze kumnasa Mbappe wakati wa dirisha la usajili la majira ya joto mwaka 2022.

PSG ilikataa kumuza wakati wa dirisha la usajili la majira ya joto lililopita licha ya mkataba wa

mchezaji huyo kuacha kufanya kazi mwishoni mwa msimu huu.

Lakini sasa boshi wa PSG anaamini Mbappe anaweza kubadili mawazo yake na kuendelea kuichezea klabu hiyo ya Ligue 1.

"Kylian anaweza kubadili mawazo yake na kusalia hapa," alisema Pochettino akiambia El Chiringuito.

"Klabu hii itafanya kila kitu kumbakisha Mbappe, PSG inaweza kumshawishi na anaweza kubadili mawazo yake."

MECHI KALI



EVERTON

2.48 | 3.31 | 2.86

WEST HAM



CHEZA USHINDE KASINO



GUARDIOLA AMFUNGULIA MLANGO STERLING

MANCHESTER, England

PEP Guardiola amesema hawezi kumhakikishia Raheem Sterling nafasi ya kucheza zaidi katika kikosi cha Manchester City na amesisitiza mshambuliaji huyo wa Timu ya Taifa ya England anatakiwa apambane kupata nafasi ya kucheza kama walivyo wachezaji wengine.

Sterling mwenye umri wa miaka 26, ambaye mkataba wake unamalizika mwaka 2023, aliweka wazi yupo tayari kuondoka kutafuta sehemu nyingine kama hatapata nafasi ya kucheza mara kwa mara.

“Raheem ni mchezaji wetu na tutakuwa na matumaini kama ataendelea kuwa mchezaji muhimu kwetu,” alisema bossi huyo wa Manchester City akiwaambia waandishi wa habari.

“Baadhi ya wachezaji wanataka kucheza kila wakati, lakini siwezi kumhakikishia hilo.”

Guardiola alisema wachezaji “wanatakiwa kupambania nafasi zao, sio Raheem tu, bali wote.”

Halafu akaongeza: “Wana nafasi kwa sababu wanajua kwamba, watakwenda kucheza dakika nyingi zaidi.”

“Siwezi kumhakikisha mchezaji nafasi, yeye ndiye anatakiwa kunishawishi kuhakikisha nampa nafasi za kutosha.”

“Ninachotaka kutoka kwa Raheem na kila mmoja ni kuwa na furaha. Ana akili na anaweza kucheza katika nafasi zote tatu za pale mbele.”



KUWEKA PESA:

- PIGA *150*87#,
CHAGUA 4
- WEKA PESA.



SEND

SportPesa

SPORTPESA.CO.TZ

PIGA *150*87#

HUDUMA KWA WATEJA MASAA 24, PIGA:
0764115588, 0677115588
0685115588



@TZSportPesa



@SportPesaTZ



@tzsportpesa

Messi awagonganisha mabosi Barcelona



BARCELONA, Hispania

RAIS wa zamani wa Barcelona, Josep Maria Bartomeu amepinga kazi inayofanywa na rais mpya wa klabu hiyo, Joan Laporta baada ya kuruhusu mchezaji bora wa klabu hiyo, Lionel Messi kuondoka.

Bartomeu amebainisha iwapo yeye angeendelea kukalia kiti hicho kusingekuwa na uwezekano wowote wa Messi kuondoka kama mchezaji huru na kujiunga na PSG ya Ufaransa.

“Wamemwacha Messi aondoke na kwangu huo ni uamuzi mbaya,” alisema Bartomeu wakati akizungumza na waandishi wa habari.

“Kucheza bila Messi kumeonyesha mambo mengi yamebadilika. Kila kitu kimekuwa tofauti kabisa.”

“Kama rais, sikutaka Messi aondoke na nilifanya kila ninaloweza kuhakikisha jambo hilo halitokei.”

Bartomeu pia amesimama na kutetea bodi yake inayoendelea kukosolewa na wadau wengi wa klabu ya Barcelona, kutokana na matatizo ya kiuchumi yanayoikumba kwa sasa.

Pia alihusika kumteua kocha wa sasa wa klabu hiyo, Ronald Koeman na anaamini Mholanzi huyo anastahili na ni mtu sahihi wa kuifundisha timu hiyo.

HABARI MICHEZO

LIVE IN PLAY

BIASHARA YAFUNGUKA HAIJAMALIZA 'KAZI'

Na Saada Akida

LICHA ya kupata ushindi wa mabao 2-0 dhidi ya Al Ahly Tripoli, Kocha Mkuu wa Biashara United, Patrick Odhiambo, amesema bado kikosi chake kina kazi kubwa ya kufanya katika mchezo wa marudiano ili kuhakikisha kinasonga mbele katika mashindano ya kimataifa ya Kombe la Shirikisho Afrika.

Akizungumza na gazeti hili jijini Dar es Salaam jana, Odhiambo alisema anawapongeza wachezaji wake kupambana na kutumia vizuri uwanja wa nyumbani na kupata ushindi

huo lakini amesitiza bado wanajukumu kubwa mbele yao. Odhiambo alisema anaifahamu vizuri Al Ahly Tripoli na ana imani sio mpira ambao aliwahi kuwaona wakicheza, hivyo wanatarajia kukutana na upinzani kwenye mechi ya marudiano.

"Ninawapongeza wachezaji wangu kwa kujituma na kupata kitu ambacho tulihitaji kwenda nacho ugenini, tulicheza kwa umakini wa hali ya juu na kupata nafasi ambazo tumetumia vizuri na kuibuka na ushindi huo."

"Lakini tusiwachukulie poa kabisa wapinzani wetu, tunahitaji kujipanga vizuri katika mchezo wa marudiano, tusilewe sifa kwa ushindi huu, kupo-

teza kwao nadhani 'tempo' ya mechi ilikua juu sana, ikawalazimu kufanya makosa mengi," alisema Odhiambo.

Mkenya huyo aliongeza wanatarajia mchezo wa marudiano hautakuwa mwepesi na sasa wanalazimika kufanyia marekebisho makosa yaliyojitokeza juzi na hatimaye kuwafuata Al Ahly Tripoli wakiwa imara.

Naye Mwenyekiti wa timu hiyo, Selemani Mataso, alisema wanaendelea kupambana kusaka fedha za kutosha ili kusafirisha timu hiyo kwenda Libya kwa ajili ya mchezo wa marudiano utakaochezwa Oktoba 23, mwaka huu nchini Libya.



Straika wa Sinza Veterans, Shabani Issa (kushoto), akiwania mpira dhidi ya nyota wa Shekilango Veterans, Nurdin Hemed katika mechi ya fainali ya bonanza maalumu lililofanyika kwenye Uwanja wa CCM, Sinza E jijini Dar es Salaam juzi. Sinza Veterans ilishinda kwa penalti 4-3. **PICHA: JUMANNE JUMA**

Shime aipigia hesabu Namibia

Na Saada Akida

KOCHA Mkuu wa Timu ya Taifa ya Soka ya Wanawake (Twiga Stars), Bakari Shime, amesema kikosi chake kiko tayari kuwakabili Namibia katika mechi ya kusaka tiketi ya kushiriki fainali za Kombe la Mataifa ya Afrika (AFCON), itakayochezwa Jumatano kwenye Uwanja wa Benjamin Mkapa jijini Dar es Salaam.

Shime alisema kikosi chake kimefanya mazoezi kwa muda mrefu na anaamini wataiendeleza kasi waliyoipata kwenye mashindano ya Kombe la COSAFA ambapo walitwaa ubingwa wa michuano hiyo.

Kocha huyo alisema mechi hiyo ni muhimu na angependa kuona wanapata matokeo mazuri na kujiweka kwenye nafasi nzuri ya kusonga mbele. "Hakuna mechi rahisi, sisi na Na-

mibia tunafahamiana vyema, ni mechi nyingine ambayo itakuwa na ushindani, ila naamini michuano ya COSAFA imesaidia kuwajenga zaidi wachezaji wangu," Shime alisema.

Kikosi cha Namibia na waamuzi wa mchezo huo kutoka Ethiopia wanatarajia kuwasili nchini kesho wakati mtathimini wa waamuzi, Mganda Catherine Adipo atutua jijini leo mchana.

SPORTPESA APP

BET LEO UWE MILIONEA



MECHI ZA USHINDI

"1" NI TIMU YA NYUMBANI KUSHINDA "X" NI TIMU KUTOKA SARE
"2" NI TIMU YA UGENINI KUSHINDA.

JUMAPILI - 17 - OKTOBA 2021

TAREHE	GAMEID	MICHEZO	NYUMBANI	SARE	UGENINI
			1	X	2
13:15	4287	AZ Alkmaar vs Utrecht	2.02	3.65	3.26
13:30	4290	Cagliari vs Sampdoria	2.55	3.41	2.70
14:00	3092	Nordsjælland vs Midtjylland	5.12	3.89	1.61
14:00	4830	Swansea vs Cardiff	2.44	3.06	2.96
15:00	5380	Odense vs Randers	2.40	3.30	2.81
15:00	5779	Rayo Vallecano vs Elche	1.80	3.52	4.63
15:15	4227	Lausanne-Sport vs Grasshoppers	2.62	3.36	2.52
15:30	3193	Sparta Rotterdam vs Groningen	2.30	3.25	3.01
16:00	1865	Bordeaux vs Nantes	2.78	3.08	2.63
16:00	2036	Genoa vs Sassuolo	3.07	3.47	2.27
16:00	2463	Everton vs West Ham	2.48	3.31	2.86
16:00	4127	Panetolikos vs OFI Crete	2.41	3.10	2.96
16:00	4459	Metz vs Rennes	4.47	3.48	1.81
16:00	4653	Udinese vs Bologna	2.29	3.36	3.11
16:00	4831	Strasbourg vs St Etienne	2.09	3.29	3.54
16:00	4877	Brest vs Reims	2.32	3.13	3.18
16:00	5142	Galatasaray vs Konyaspor	1.51	4.16	5.74
16:00	5226	Altay vs Fatih Karagumruk	2.03	3.49	3.39
16:00	5577	Empoli vs Atalanta	5.02	4.42	1.59
16:00	5937	PAOK vs Volos	1.34	4.72	8.66
16:30	1748	Moroka Swallows FC vs Stellenbosch	2.37	2.80	3.55
16:30	1871	Bayer Leverkusen vs Bayern Munchen	4.58	4.58	1.59
17:00	5673	CD Feirense vs Nacional Madeira	2.18	3.10	3.19
17:15	2376	Celta Vigo vs Sevilla FC	3.42	3.16	2.24
17:30	2967	FC Sion vs FC Basel	4.13	4.13	1.69
17:30	4712	St. Gallen vs Servette Geneva	2.15	3.76	2.92
17:45	3311	Twente vs Willem II Tilburg	1.69	3.79	4.53
18:00	2220	Montpellier vs Lens	2.94	3.43	2.31
18:00	2526	Partizan vs Radnik Surdulica	1.05	9.68	28.08
18:30	4953	Legia Warszawa vs Lech Poznan	2.38	3.28	2.70
18:30	5799	Augsburg vs Arminia Bielefeld	2.25	3.17	3.27
18:30	5936	Newcastle vs Tottenham	3.46	3.56	2.06
19:00	3989	Trabzonspor vs Fenerbahce	2.39	3.20	2.90
19:00	5162	Napoli vs Torino	1.44	4.72	6.83
19:00	5835	Sonderjyske vs Copenhagen	5.74	4.16	1.51
19:15	2816	CSKA Sofia vs Botev Plovdiv	1.49	3.97	5.81
19:30	2784	Villarreal vs Osasuna	1.67	3.88	5.03
19:30	5003	Charleroi vs Racing Genk	3.21	3.61	2.06
20:00	3220	Pardubice vs Sparta Prague	6.60	4.90	1.42
20:00	4950	NY Red Bulls vs New York City	2.65	3.20	2.70
20:00	5981	Rosenborg vs Valerenga	1.79	3.71	4.05
20:30	2073	Rapid Bucuresti vs CFR Cluj	4.81	3.00	1.86
20:30	2449	PAS Giannina vs Olympiakos	7.32	4.15	1.43
20:30	5242	AEK Athens vs Atromitos	1.34	4.73	8.48
21:45	4133	Juventus vs Roma	1.94	3.59	3.83
21:45	5869	Marseille vs Lorient	1.52	4.27	5.77
22:00	3968	Barcelona vs Valencia	1.62	4.11	5.17
22:00	4600	KAA Gent vs Eupen	1.59	4.14	4.93
22:00	4782	Palmeiras vs Internacional	1.91	3.39	3.63
22:00	5802	Atletico Pr vs Fluminense	2.47	2.81	3.00

CHEZA KWA WAJIBU. KIWANGO CHA MAKATO YA SIMU KUZINGATIWA.



Yanga, KMC FC tambo zatawala

Na Saada Akida

WAKATI Kocha Mkuu wa Yanga, Nesreddine Nabi akisema wamejipanga vizuri kuwakabili KMC FC katika mchezo wa Ligi Kuu Tanzania Bara utakaochezwa keshokutwa, wenyeji wamesema wako vizuri na wamedhamiria kubakisha pointi zote tatu nyumbani.

KMC imeuchagua Uwanja wa Majimaji Songea kwa ajili ya mechi hiyo ya raundi ya tatu na wako tayari kuwapokea Yanga ambao walitarajiwa kuingia mjini humo jana jioni.

Nabi aliliambia gazeti hili ameamua kuwapa mbinu mpya wachezaji wake baada ya kubaini uwanja utakaotumika katika mchezo huo 'si rafiki' na hivyo wanatakiwa kujijenga zaidi.

"Tunatakiwa kuwa na maandalizi ya nguvu, hii ni kutokana na aina ya uwanja tutakaocheza na aina ya timu ambayo tutakutana nayo, lazima tubadilishe mazoezi ili tuwe imara na tayari kupata matokeo tunayoyataka," alisema Nabi.

Alisema wanatakiwa kuongeza umakini katika mechi zote za ugenini kwa sababu iko wazi mazingira yanaibeba timu mwenyeji.

"Uwanja hautakuwa mzuri, tunatambua viwanja vingi sio vizuri sana kama ilivyo Uwanja wa Benjamin Mkapa, tunahitaji kupambana na hali hiyo, pia aina ya timu ambayo tunakwenda kukutana nayo ni muhimu tukawa na maandalizi ya aina hii ambayo tunayafanya sasa," Nabi alisema.

Aliongeza wanahitaji kupata ushindi katika mechi ingawa wanafahamu haitakuwa rahisi kutokana na rekodi ya wapinzani wao kuwasumbua kila wanapokutana.

"Kila mchezaji anatakiwa kupambana katika mazoezi na mechi ili kutafuta pointi muhimu katika mchezo huo ili kujiweka katika mazingira mazuri ya kufikia malengo, wachezaji wanatakiwa kupambana na kuacha kufikiria ukubwa wa jina la klabu," alisema Nabi.

Kocha Msaidizi wa KMC, Habib Kondo, alisema wao wako tayari kwa mchezo huo na wanaamini hawatapoteza pointi.

"Hawatoki, hawaponi, tusubiri muno mechi itakavyokuwa," Kondo alisema kwa kifupi.

SIMBA KIBARUANI MICHUANO YA CAF

●●●Gomes asema anahitaji kufanya makubwa, Azam FC yajiweka njia panda...

Na Adam Fungamwango

MABINGWA watetezi wa Ligi Kuu Tanzania Bara, Simba, wanatarajia kuanza kampeni ya kuwania taji la mashindano ya kimataifa ya Ligi ya Mabingwa Afrika kwa kuwakabili wenyeji Jwaneng Galaxy ya nchini Botswana.

Mechi hiyo ni ya kwanza katika hatua ya raundi ya kwanza itakayochezwa kuanzia saa 10:00 jioni kwa saa za Tanzania.

Simba ambayo iling'ara katika michuano hiyo msimu uliopita, leo itashuka uwanjani bila ya nyota wake tegemeo, Clatous Chama aliyeuzwa RS Berkane ya Morocco na Luis Miquissone, ambaye amenyakuliwa na Al Ahly ya Misri.

Kocha Mkuu wa Simba, Mfaransa Didier Gomes, amesema watacheza mechi hiyo kwa tahadhari, kwa sababu wanafahamu wanakutana na timu nzuri na yenye wachezaji wenye kasi.

Gomes alisema wapinzani wao wanaonekana wanapenda kutumia mfumo wa kushambulia kwa pamoja na baadaye kurejea kuimarisha ulinzi katika lango lao.

"Tunataka kufanya vizuri msimu huu kuliko msimu uliopita. Malengo yetu ni kufika nusu fainali. Hii ni mechi ya kwanza na kwenye michuano hii hasa hatua ya mtoano, huwezi kuidharau timu yoyote," alisema Gomes.

Alisema kwa sasa Simba ni moja kati ya timu nane bora barani Afrika, hivyo wanataka kuendeleza rekodi hiyo nzuri walionayo hapa barani Afrika na kuthibitisha msimu uliopita hawakufika hatua ya robo fainali kwa kubahatisha.

"Hii ndiyo nafasi ya kuwarudisha mashabiki wa Simba furaha, hasa baada ya kufungwa na Yanga, pia kulazimishwa suluhu dhidi ya Biashara United, ingawa walifurahi kidogo kwenye mechi dhidi ya Dodoma Jiji, lakini leo hii tukifanya vyema itakuwa ni faraja kwao," aliongeza kocha huyo.

Gomes alisema amezungumza na mabeki wake na kuwakumbusha wawe makini, kutokana na wapinzani wao kuwa na uwezo wa kucheza mpira, kasi lakini akafurahisha na viwango vya wachezaji wawili, Duncan Nyoni na Kennedy Juma.

"Nyoni na Kennedy wamefanya vyema kwenye mechi zilizopita, Nyoni mechi ya Dodoma Jiji na Kennedy kwenye Timu ya Taifa (Taifa Stars), kwa hiyo wameniongeza kitu kwenye kikosi changu. Kwa sasa siangalii nilifanya nini msimu uliopita, au nani alikuwepo, naangalia nitafanya nini kwenye mechi zijazo," Gomes alisema.

Simba ni moja kati ya timu 10 zilizoingia moja kwa moja katika raundi ya kwanza na

endapo itapata matokeo mazuri kwenye mechi zake mbili dhidi ya Jwaneng Galaxy, itafuzu hatua ya makundi.

Baada ya mechi hiyo, Simba itarejea nchini na kujiandaa na mchezo wa marudiano utakaochezwa Oktoba 24, mwaka huu kwenye Uwanja wa Benjamin Mkapa jijini Dar es Salaam.

Wakati huo huo, Azam FC imelazimishwa sare ya bila kufungana na Pyramids kutoka Misri katika mechi ya mashindano ya kimataifa ya Kombe la Shirikisho Afrika iliyochezwa kwenye Uwanja wa Azam Complex jijini jana.

Azam inayoongozwa na Mzambia, George

Lwandamina watalazimika kuwa na 'mlima' mrefu watakapokwenda ugenini Misri ili kupata matokeo mazuri na hatimaye kusonga mbele kwenye michuano hiyo.

Wachezaji wa Azam FC walionekana kuchoka zaidi kipindi cha pili kuliko wapinzani wao waliochezeshwa saa tisa mchana, ilionekana kama 'Waarabu', watachoka, lakini ikawa kinyume chake.

Ramadhani Sobi, Mohamed El Gabbas walionekana mwiba wa wenyeji, ambao mbali na kushambulia, lakini walionekana kuitafuta sare zaidi.

Timu hizo zitarudiana tena Oktoba 23, mwaka huu nchini Misri.



Mshambuliaji wa Azam FC, Iddi Selemani 'Nado' (kulia), akijiandaa kumtoka kiungo mkabaji wa Pyramids, Traore Traore, katika mechi ya Kombe la Shirikisho Afrika iliyochezwa kwenye Uwanja wa Azam Complex jijini Dar es Salaam jana. Timu hizo zilitoka suluhu. **PICHA: MTANDAO**

