

SportPesa

CHEZA USHINDE SASA

SPORTPESA.CO.TZ | PIGA\*150\*87#

Twitter: @TZSportPesa Facebook: @SportPesaTZ Instagram: @tzsportpeso



UKURASA 4  
Ashtuka  
mtuhumiwa  
mauaji bibi  
kudaiwa  
kuua mdogo  
wake



# Nipashhe

Jumapili Februari 27, 2022 • Tanzania 1,000/- Kenya 100/-

MWANGA WA JAMII

ISSN 0856 • No. 0580869

www.twitter.com/nipashetz

www.facebook.com/nipashetz

www.instagram.com/theguardian\_newspaper  
LIKE & FOLLOW US

UKURASA 9

## Ripoti ya uchunguzi wa mauaji Mtwara yaiiva



Waziri Mkuu, Kassim Majaliwa

Ni yanayohusisha maofisa wa polisi, Rais Samia asubiriwa...  
*Endelea ukurasa 2*



Rais Samia Suluhu Hassan akizungumza na Makamu wa Rais ambaye pia ni Waziri Mkuu wa Nchi za Umoja wa Falme za Kiarabu (UAE) na Mtawala wa Dubai, Sheikh Mohammed bin Rashid Al Maktoum, baada ya kuhutubia katika Maonyesho ya Dubai Expo 2020, mjini Dubai jana. **PICHA IKULU**

UKURASA WA 5

**SERIKALI YAMULIKA  
USALAMA KAZINI**

WAZIRI wa Nchi Ofisi ya Waziri Mkuu (Kazi, Vijana, Ajira na Wenye Ulemavu), Prof. Joyce ...

**Oparesheni  
kuwaondoa  
watoto wa  
mitaani  
yaja**

UKURASA 4

## Tishio mlipuko wa ugonjwa wa polio

UKURASA 2

**MICHEZO**

**KARATA MUHIMU KWA SIMBA LEO UK.24**

**MAONI, KATUNI UK.6**



## Ripoti uchunguzi mauaji ya Mtwara, Tanga yakamilika

Na Mwandishi Wetu

WAZIRI Mkuu Kassim Majaliwa amepokea taarifa ya kamati maalumu aliyoiunda kwa ajili ya kuchunguza mauaji katika Mkoa wa Mtwara na Wilaya ya Kilindi mkoani Tanga.

Akizungumza baada ya kupokea taarifa hiyo juzi jijini Dar es Salaam, Waziri Mkuu aliipongeza kamati hiyo kwa kazi kubwa iliyoifanya na kwa umakini mkubwa.

“Taarifa hii imeeleza kila kitu bayana kabisa, na haya ndio matarajio ya serikali yetu kwamba mtumishi yeyote ndani ya serikali lazima awajibike kwa weledi, uaminifu na uadilifu mkubwa, kwa kufanya hivyo shughuli za kuwahudumia wananchi zitakwenda vizuri sana,” alisema.

Waziri Mkuu alisema kuwa baada ya kuipitia taarifa hiyo, ataiwasilisha kwa Rais Samia Suluhu Hassan ambaye ndiye aliyetoa maagizo ya kuundwa kwa kamati hiyo ya kuchunguza mauaji kwenye mikoa ya Mtwara na Tanga.

“Rais Samia anahitaji kuona matokeo, tena matokeo yasiyomwonea mtu yeyote, lakini matokeo yatakayomwajibisha yeyote ambaye atagundulika kuhusika kutaka kuleta tafrani ndani ya nchi,” alisema.

Kamati hiyo ilianza kazi Februari 4, mwaka huu na ilipaswa kukamilisha ripoti yake ndani ya siku 14 zilizoishia Februari 17 mwaka huu.

Hata hivyo, kutokana na ukubwa wa kazi na mahitaji ya kujiridhisha na baadhi ya masuala, kamati iliomba kuongezwa siku saba kuanzia Februari 17 hadi Februari 23, mwaka huu.

Kamati hiyo iliundwa na Waziri Mkuu ikiwa ni utekelezaji wa agizo la Rais Samia la Februari 4, mwaka huu wilayani Magu mkoani Mwanza akiwa njiani kuelekea Musoma, Mara kwenye maadhimisho ya miaka 45 ya CCM.



Mkazi wa Dar es Salaam, akipita jirani na moja kati ya nguzo nne za umeme zilizoanguka baada ya kugongwa na lori lenye namba za usajili T902 DQW Sino Trans, mbele ya ofisi za kampuni ya The Guardian Ltd na ITV/Radio One, Mikocheni Viwandani, Manispaa ya Kinondoni jana. Hakuna mtu aliyejeruhiwa katika tukio hilo. Picha: JOHN BADI

## Tishio mlipuko wa ugonjwa wa polio

Na Waandishi Wetu

WIZARA ya Afya imetahadharisha tishio la mlipuko wa ugonjwa wa polio hasa kwenye mikoa ya Mbeya, Songwe na Ruvuma na wilaya zinazopakana na Malawi.

Kwa mujibu wa taarifa iliyoitolewa jana na Mganga Mkuu wa Serikali, Dk. Aifello Sicalwe, Februari 17, mwaka huu, Serikali ya Malawi ilitoa tamko la uwapo wa mlipuko huo baada ya mtoto mmoja kuthibitika kuwa na polio katika Mji Mkuu wa Lilongwe.

Alisema kuwa kutokana na taarifa hiyo, serikali kupitia wizara hiyo inafuatilia kwa karibu jambo hilo hasa kwenye mikoa na wilaya zinazopakana na Malawi ili kuudhibiti usiingie nchini.

Alisema kuwa miongoni mwa hatua stahiki zinazochukuliwa ni kufanya tathmini ya hatari ya ugonjwa wa polio katika mikoa ya Mbeya, Songwe na Ruvuma.

Pia alisema serikali inaimarisha ufuatiliaji wa wagonjwa wote wanaohisiwa kuwa na dalili za ugonjwa huo nchini kupitia vituo vyote vya kutolea huduma katika ngazi ya jamii ikiwamo katika mipaka.

“Hatua zingine zinazochukuliwa ni kuimarisha huduma za chanjo ya polio zinazotolewa kwa watoto wote nchini na kuen-delea kutoa elimu ya afya kuhusiana na ugonjwa wa polio kwa njia mbalimbali ikiwamo vyombo vya habari, mitandao ya kijamii na vituo vya kutolea huduma za afya nchini,” alisema.

Alisisitiza kuwa ugonjwa huo hauna tiba na njia kuu ya kuzuia

ni kuwapatia watoto chanjo ya polio iliyoengenezwa maalumu kuingia ugonjwa huo.

“Chanjo hutolewa kwa dozi nne, ni muhimu mtoto akamilishe ratiba ya chanjo kama inavyotakiwa ili apate kinga kamili, njia nyingine ya kuzuia ugonjwa huu ni kutumia maji safi na salama na kuzingatia usafi wa mikono na mazingira,” alisema.

Mganga Mkuu huyo alitoa wito kwa wadau katika ngazi zote kuen-delea kushirikiana kutekeleza jitihada mbalimbali za kupambana na magonjwa ya mlipuko kwa kuzingatia kikamilifu miongozo inayotolewa na wizara ikiwa ni pamoja na kuwapeleka watoto kwenye vituo ili kukamilisha chanjo ya ugonjwa huo.

Kwa mujibu wa taarifa zilizo kwenye Tovuti Kuu ya Serikali (huduma kwa umma kupitia mtandao) zilizorekebishwa Novemba 24, 2015, ugonjwa wa polio unaweza kuwapata watu wa rika zote lakini watoto wenye umri wa chini ya miaka 15 ndiyo wanaoathirika zaidi.

Taarifa hiyo inaeleza kuwa ugonjwa huo hushambulia mishaipa ya fahamu hatimaye husababisha kupooza kwa misuli, hasa ya miguu, mikono au yote kwa pamoja, na pengine misuli ya kiwambo (diaphragm) na hata kusababisha kifo.

“Ugonjwa wa polio husababishwa na virusi vya polio, ambavyo huenezwa kwa njia ya kula na kunywa maji yaliyochafuliwa na kinyesi,” inafanuliwa zaidi katika tovuti hiyo.

Kwa mujibu wa taarifa zilizo kwenye tovuti hiyo, dalili za

ugonjwa huo ni homa, mafua, maumivu makali ya mwili, kichwa na shingo na kupooza ghafla kwa kiungo au viungo vya mwili.

Athari zake zinatajwa kuwa ni husababisha ulemavu wa maisha na hata kifo na namna ya kujikinga ni kwa chanjo, ambayo hutolewa kwa matone ya kumeza mara nne ambapo ya kwanza hutolewa mara tu mtoto anapozaliwa, ya pili akifikisha umri wa wiki sita, ya tatu akifikisha umri wa wiki 10 na ya nne hutolewa kwa mtoto akiwa na wiki 14.

Taarifa hiyo inabainisha kuwa, ugonjwa wa polio hauna tiba na ili kuondokana na tatizo la ulemavu wa maisha ni kuhakikisha kila mtoto anapatiwa chanjo zote nne na akamilishe afikiapo umri wa wiki 14 (miezi mitatu na nusu).

“Kuna aina tatu za polio na kila moja ina dalili zake. Aina ya kwanza ni ile isiyo kali inayojitokeza kwa mafua yasiyo makali, kuharisha, homa na vidonda vya koo. “Aina ya pili ni kali kidogo inayohusishwa na homa ya uti wa mgongo isiyo na kiharusi yenye dalili zinazohusu mfumo wa fahamu kama vile kuogopa mwan-ga na shingo kukakamaa.

“Ya mwisho ni ile kali na inajulikana kama polio ya kiharusi. Hata hivyo, madaktari bingwa wamekubaliana kuhusu dalili kuu ambazo ni homa, mafua makali na kukakamaa kwa musuli,” inafanuliwa zaidi katika tovuti hiyo.

**JICHO LA CAG**

Mdhibiti na Mkaguzi Mkuu wa Hesabu za Serikali (CAG) katika

taarifa yake ya ukaguzi kwa mwaka wa fedha 2018/19, alinyoshea kidole kusuasua kwa bajeti iliyo-pangwa kwa ajili ya huduma za chanjo nchini, akibainisha kuwa kwa mwaka huo wa ukaguzi ilikuwa Sh. bilioni 30 lakini iliyo-tolewa ni Sh. bilioni 9.72, sawa na asilimia 32.

“Ufinyu wa utoaji fedha ume-sababisha uhaba katika ununuzi wa chanjo. Mfano, vituo vya afya sita kati ya 21 vilivyokaguliwa, havikuwa na chanjo yoyote, wakati vituo vitano havikuwa na chanjo ya surua (Measles Rubella) na vituo vinne havikuwa na chanjo ya polio (OPV),” CAG anafanua.

Vilevile, CAG anabainisha mwenendo wa uchangiaji bajeti ya Mradi wa Utoaji wa Chanjo na Kinga baina ya serikali na wabia wa maendeleo unaonyesha uchangiaji hafifu kutoka kwa serikali kwa miaka mine mfululizo kuanzia 2015/16 hadi 2018/19.

Ripoti hiyo pia inabainisha kwamba, katika mwaka wa fedha 2018/19, kulikuwa na uhaba wa watoa huduma za kinga na chanjo kwa asilimia 71 nchi nzima.

Sambamba na hilo, CAG anafichua dosari nyingine ya nchi kukabiliwa na uhaba wa watoa huduma za kinga na chanjo wenye weledi wa kutoa huduma hizo.

Anabainisha kuwa watoa huduma 44 katika 136 wanaofanya kazi katika Idara ya Kinga na Chanjo (IVD) katika vituo 21 vilivyokaguliwa, hawana utaalam wa masuala ya chanjo na kinga.

**●Imeandikwa na Augusta Njoji (DODOMA) na Romana Mallya (DAR)**



## **KARIBU SANA MHESHIMIWA RAIS WA TANZANIA MAMA SAMIA SULUHU HASSAN NA MAWAZIRI WA SERIKALI YA TANZANIA KATIKA UMOJA WA FALME ZA KIARABU**

**PONGEZI KUTOKA KWA  
DODSAL HYDROCARBONS AND POWER (TANZANIA) PVT. LTD.  
DODSAL RESOURCES AND MINING ITINGI (TANZANIA) PVT. LTD.**

Dods Group imekuwa mwekezaji mkubwa nchini Tanzania tangu mwaka **2007**, ambapo imefanya uwekezaji mkubwa katika utafutaji na maendeleo ya sekta ya madini na haidrokaboni

Tuko mbioni kuzalisha **gesi ya kwanza** kutoka kitalu cha Ruvu ifikapo robo ya nne ya mwaka huu na **kuchimba dhahabu** kutoka katika shughuli zetu za uchimbaji madini.

Dods Group pia imekuwa ikiisaidia Serikali ya Zanzibar na Tanzania katika kusimamia **utekelezaji** wa miundombinu ya kijamii zikiwamo shule, zahanati na kutoa huduma ya maji safi katika vijiji.

Tumekuwa na tunaendelea kuwa **mwekezaji wa muda mrefu** katika Jamhuri ya Tanzania na Zanzibar.



## Ashtuka mtuhumiwa mauaji bibi kudaiwa kuua mdogo wake

Na Augusta Njoi, DODOMA

WAZIRI wa Maendeleo ya Jamii, Jinsia, Wanawake na Makundi Maalumu, Dk. Dorothy Gwajima, ameyonesha kushangazwa na kitendo cha mtuhumiwa wa mauaji ya bibi yake mkoani Morogoro kuwapo mtaani, hali iliyochangia kurudia tena kufanya makosa, safari hii akidaiwa kumuua mdogo wake.

Kutokana na hilo, amesema kuna haja ya kuiangalia mifumo ili kutotoa fursa ya masuala ya ukatili kumaliza kindugu kwa kuwa yanachangia vitendo hivyo kujirudia.

Dk. Gwajima aliyasema hayo jana jijini hapa kwenye kikao cha wizara na wadau wanaotekeleza afua za kutokomeza ukatili dhidi ya wanawake na watoto.

“Ukatili wa watoto unaofanywa na ndugu wa karibu umekuwa na athari mbaya zaidi kwa kuwa mashauri mengi hayakamiliki na yanamalizwa kindugu.

“Kwenye ziara zangu nimekutana na haya, matokeo yake anarudi mtaani anatamba na kuishia kufanya ukatili mwingine.

“Mfano mzuri Morogoro nimesoma taarifa ya polisi yule mtuhumiwa aliyemua kwa mapanga mdogo wake kwenye ugomvi wa kifamilia, alishamua bibi yake huko nyuma, Jeshi la Polisi limesema.

“Sasa kwa nini aliendelea kuishi mtaani? Na tunao wangapi wa namna hiyo ambao wamefanya ukatili wakarajeshwa kumaliza kindugu?

“Je, ilikuwa sawa au sio sawa na je, waliishi kwenye misingi ya kusameheana kama walivyoelekezwa na mahakama? Kwa hiyo, ni masuala ya kimumo, ni vyema kuyatazama ili kuhakikisha inakaa sawa na fursa hizo zinakuwa hazipo,” aliagiza.

Waziri huyo alibainisha kuwa hadi kufikia Februari mwaka huu, jumla ya Vituo vya Mkono kwa Mkono 20 vimeanzishwa katika hospitali mbalimbali za serikali ambapo manusura wa ukatili 1,857 walipatiwa huduma wakiwamo watoto 1,072 (wawulana 412 na wasichana 660) na wanawake 785.

Naibu Waziri wake, Mwanaidi Ali Khamis, alisema kuna haja serikali na wadau kujipanga kukabiliana na vitendo vya ukatili ambavyo vimekuwa kero kwa jamii kwa sasa.

Kaimu Mkurugenzi Mkaazi wa Plan International, Peter Mwakabwale, alisema kuna wadau wengi wanaotekeleza afua za kukomesha ukatili wa wanawake na watoto lakini hawajakusanya nguvu za pamoja kutekeleza Mpango Kazi wa Taifa wa Kutokomeza Ukatili dhidi ya Wanawake na Watoto (MTAKUWWA).

Akizungumza kwa niaba ya Katibu Mkuu wa Wizara ya Afya, Dk. Omary Ububuyu, alisema shirika ambalo halitekelezi wajibu wake linashiriki kwenye ukatili kwa jamii.

“Asasi ambayo imechukua fedha kusaidia jamii lakini haitekelezaji wajibu wake ni asasi katili,” Dk. Ububuyu alionya.

Aliongeza: “Kwenye mapambano yetu dhidi ya ukatili, tusihukumu moja kwa moja, wengine wangependa wapatiwe huduma. Kwa mfano waziri katika kikao ulichofanya Nyerere Square tulivyowasikiliza watoto wa mtaani, shuhuda zao tulianza kuwaonea huruma na kubaini ni waathirika, tunapopambana tujitahidi tusilete maumivu, tuokoe watu wengine.”

Mbunge wa Viti Maalumu (CCM), Neema Lugangira, alisema kuna mambo wamebaini kuwa ni kikwazo kama vile elimu ndogo kuhusu ukatili wa kijinsia kwa jamii, madawati ya ukatili yapo ndani ya kituo cha polisi.

“Pia MTAKUWWA itambue sasa kuna ukatili mkubwa unafanyika mitandaoni kwa watoto wa kike, wanawake wafanyabiashara, viongozi na wabunge,” alisema.

Aliongeza kuwa ni vyema wizara ikatambua suala la afya ya akili ni tatizo kubwa kwa sasa ili Watanzania wawe na tabia ya kuzungumza na wataalamu wa ushauri nasaa ili kupunguza msongo wa mawazo.

“Matukio mbalimbali ambayo wengi tunaamini yanatokana na msongo wa mawazo, tutambue tuna changamoto kubwa tuisaidie jamii,” alishauri.

## Oparesheni kuondoa watoto mitaani yaja

Na Augusta Njoi, DODOMA

WAZIRI wa Maendeleo ya Jamii, Jinsia, Wanawake na Makundi Maalumu, Dk. Dorothy Gwajima, ametaka kuwapo na oparesheni maalumu ya kuwaondoa watoto wa mtaani na kuzuia ukatili majumbani.

Dk. Gwajima aliyasema hayo jana jijini hapa kwenye kikao cha wizara na wadau wanaotekeleza afua za kutokomeza ukatili dhidi ya wanawake na watoto.

Alisema kuwa kama kuna mzazi ambaye mtoto wake yuko mtaani, akatoe taarifa kwa kamati ya kutokomeza ukatili ya mtaa ili atangazwe.

“Tunaanza sasa kwenda kuwapiga picha wote kule tumtafute mzazi. Sasa tukute ulikuwa umetulia tu, lazima wakajadiliwe kwenye kamati, ili tukim-pata atuambie wazazi wako wapi?”

“Na wataalam wetu watakwenda kuangalia mazingira ya nyumbani kwao kama sio wezeshi, wanajua la kufanya, lazima tuje na mpango mkakati wa shule waende shuleni, wa VETA waende huko, kama wamevuta gundi wapelekwe kupata tiba.

“Tuje na mbinu za kuondoa haya, tumechoka kulala kuwaza mtaani kuna mtoto kafanyiwa ukatili muda huu, wengine wana wazazi,” aliagiza. Alisema kikao hicho cha kazi kitajielekeza

kwenye kujadili na kupata majibu ya kutumia mbinu gani kuzuia ukatili wa majumbani kwa watoto na wanawake.

“Pia mbinu za kunusuru watoto walio waathirika wa ukatili kukimbilia kuishi na kufanya kazi mitaani na wanaoondoa walioko mtaani sasa?” alihoji “Tujadili na kukubaliana juu ya hatua zipi zinahitajika kuchukuliwa kwenye oparesheni ya kudhibiti ukatili majumbani na oparesheni ya kuzuia watoto wasikimbilie mitaani na pia oparesheni ya kuwaondoa watoto walio mtaani,” alielekeza

Waziri huyo alisema sekretarieti ya wadau wote iundwe kwa ajili ya kuanadaa hatua stahiki na bajeti mfano ya mikoa mitatu.

“Ni matarajio yangu kuwa kupitia kikao hiki, tutakubaliana juu ya afua za kutekeleza kwa haraka ili kutokomeza ukatili dhidi ya wanawake na watoto tukijielekeza kwenye kupata majibu ya kunusuru waathirika wa ukatili sambamba na kuzuia wengine wasipatwe na ukatili.

“Mathalani, watoto wengi wanaoishi na kufanya kazi mitaani wanakupambana na ukatili mwingi wakati wote,” waziri huyo alifanua. Vilevile, alisema hata watoto wanaoishi majumbani wengi wao wanakutana na ukatili, akizinyoshea kidole Kamati za Ulinzi wa Wanawake na Watoto kwam-

ba zingekuwa imara zingedhibiti ukatili unaotokea na kupunguza wimbi la watoto kukimbilia mtaani.

Alitaka Mashirika yasiyo ya serikali kuungana kuandaa andiko moja la kutafuta fedha za haraka za kuondoa watoto wa mtaani.

Katibu Mkuu wa Wizara hiyo, Dk. Zainab Chaula, alisema wametembelea maeneo mbalimbali nchini na juu waziri alimwambia Daraja la Kijazi mkoani Dar es Salaam kuna watoto wa mtaani zaidi 1,000 wanaolala chini ya daraja hilo.

Aliongeza: “Tulifanya tathmini ya mashirika yasiyo ya kiserikali na kubaini yapo 12,000, hapa waliokuja ni 84. Tafsiri yake ya mnufaika ni jamii, anasema anataka kusaidia watoto wa mitaani.

“Wapo wanaofanya vizuri lakini wapo ambao hawafanyi vizuri na fedha wanazo, sasa kuwafikia wanafanya nini na kwa kiwango gani ndio tume-fikia hapa tulipo.

“Kati ya mashirika haya, 6,000 ndio yamejitokeza kusema tupo pamoja na serikali na taarifa zetu hizi, lakini 6,000 wengine hawajulikani walipo.

“Tuanze kusafisha nyumba ifikapo Februari 28, mwaka huu, kama hajaleta taarifa zake tunasema hayupo kuisadia jamii, ni lazima kwenda na takwimu zilizonooka,” alisema.



Naibu Waziri wa Kilimo, Antony Mavunde (wa pili kushoto), akimsalimia Mkurugenzi wa JJAD Kagera Farmers (T), Dk. Albert Katagira (mwenye suti buluu), alipo-wasili Wilayani Kyerwa, mkoani Kagera, kugawa miche milioni mbili ya kahawa ya robusta kwa wakulima iliyoandaliwa na Kampuni ya JJAD. Kushoto ni Mkuu wa Wilaya ya Kyerwa, Rashid Mwaimu. Picha: MPIOGAPICHA WETU

## Wafugaji waonyeshwa fursa kiwanda maziwa

Na Neema Hussein, KATAVI

KATIBU Mkuu Wizara ya Mifugo na Uvuvi, Tixon Nzunda, amewataka wafugaji mkoani Katavi kuchangamkia fursa ya kiwanda cha maziwa kilicho-jengwa katika Halmashauri ya Nsimbo mkoni humo, kwa kuuza maziwa ya ng'ombe wao.

Vilevile, amewataka wafugaji kuzingatia ushauri wa wataalamu ili kuwa na ufugaji wenye tija.

Nzunda alitoa rai hiyo jana wakati akiweka jiwe la msingi la ujenzi wa kiwanda cha usindikaji wa maziwa cha MSS-Nsimbo.

Nzunda alimpongeza Mwekezaji na Mkurugenzi wa Kiwanda hicho, Marick Salum, kwa kutekeleza mpan-

go wa serikali wa mwaka 2020/2025 wa azma ya viwanda hususani katika sekta ya uzalishaji ya mifugo na kuwa mwekezaji wa mwanzo katika eneo hilo la maziwa.

“Tunaamini kwa mwanzo huu ambao tumeanza sekta ya mifugo na maziwa inaenda kukua. Serikali Kuu na halmashauri tutakupua ushirikiano kuhakikisha unafanikiwa katika mradi wako mkubwa, ambao naamini unakwenda kubadilisha mfumo wa ufugaji,” alisifu. Katibu Mkuu aliwaomba wadau mkoani humo kushirikiana na mwekezaji, ili kiwanda hicho kikamilike kwa haraka na kuanza kuzalisha sambamba na kuhakikisha malighafi inayopatikana ni salama.

Ofisa Mifugo mkoani humo, Zidihery

Mhando, alisema kiwanda hicho baada ya ujenzi wake kukamilika kitakuwa mkombozi kwa wafugaji kwa kuwa kiwango kikubwa cha maziwa yali-yokuwa yakipatikana, yalikuwa yakimwagwa kutokana na kukosekana kwa soko la maziwa.

“Kukamilika kwa kiwanda hiki kutakuwa mwarobaini wa yale maziwa yote yaliyokuwa yakimwagwa na wafugaji kwa kigezo cha kukosa soko kwa kuwa sasa wafugaji wataleta maziwa katika kiwanda hiki kwa ajili ya kuchakatwa,” alisema Mhando.

Mkurugenzi wa Kiwanda hicho, Marick Salum, aliishukuru serikali kwa kupokea wazo lake la kuwekeza kwenye kiwanda cha maziwa na kumpa ushirikiano.



## HABARI KITAIFA



Mkuu wa Wilaya ya Hai, Juma Irando, akipanda mti katika eneo la kwa Sadala, Wilayani humo, wakati wa uzinduzi wa awamu ya pili ya upandaji mti kupitia mradi wa 'Tigo Green for Kili, One Step One Tree', mkoani Kilimanjaro, jana. **PICHA: MPIGAPICHA WETU**

# Tanzania, Congo kujadili mwelekeo wa kibiashara

## Na Mwandishi Wetu

WAZIRI Mkuu, Kassim Majaliwa, amesema Tanzania na Congo zimepanga kuandaa mkutano mkubwa wa pamoja kati ya wafanyabiashara wa nchi hizo ili kuzungumzia mwelekeo wa kibiashara.

Amesema mkutano huo utajadili kero wanazokabiliana nazo wafanyabiashara wa nchi hizo, hasa namna ya kuzitatua kwa lengo la kusaidia kuchochea uchumi wa kitaifa na wa mtu mmoja mmoja.

Majaliwa aliyasema hayo juzi baada ya mazungumzo yake na Waziri Mkuu wa Jamhuri ya Kidemokrasia ya Kongo (DRC), Sama Lukonde, yaliyofanyika ofisini kwake jijini Kinshasa.

"Tuna fursa katika Ziwa Tanganyika, Tanzania tumejenga bandari tano muhimu zinazoweza kutumiwa na DRC, pia tuna barabara tunayoitumia kutoka Tunduma kwenda Kaprimposhi-Kasumbalea.

"Tunataka kubadilisha ruti ipite kwenye daraja la Kasenga, barabara ambayo ni fupi sana, inapunguza zaidi ya kilomita 2000 kwenda na kurudi," alibainisha.

Kwa mujibu wa Waziri Mkuu, wamekubaliana kutembeleana ili kuimarisha utendaji na ufutlaji wa pamoja na kuimarisha uhusiano.

Awali, Waziri Mkuu alikutana na watumishi katika Ubalozzi wa Tanzania DRC, akiwataka kuongeza ubunifu ili kukuza diplomasia ya uchumi kati ya nchi hiyo na Tanzania.

"Tunapozungumzia ubalozzi maana yake tunawataka muimarisha diplomasia yetu, ongezeni ubunifu ili tuweze kunufaika na uhusiano huu," aliagiza.

Majaliwa alirejea nchini baada ya kumalizika kwa mkutano wa 10 wa wakuu wa nchi na serikali kuhusu Mpango wa Amani, Usalama na Ushirikiano na DRC na Nchi za Ukanda wa Maziwa Makuu uliofanyika jijini Kinshasa. Alimwakilisha Rais Samia Suluhu Hassan.

# Serikali kurekebisha sheria wenye walemavu

## Na Augusta Njoji, DODOMA

SERIKALI inafanya mapitio ya sheria na sera mbalimbali ili kuboresha haki za watu wenye ulemavu kutokana na baadhi kupitwa na wakati.

Naibu Waziri Ofisi ya Waziri Mkuu (Kazi, Ajira na Watu Wenye Ulemavu), Patrobas Katambi, aliyasema hayo jana jijini hapa alipopokea rasimu ya mpango kazi kwa watu wenye ualbino.

Alisema serikali ina jukumu la kutekeleza na kuzifanyia kazi sera, maandiko ambazo ziliwahi kuwasilishwa katika ofisi hiyo.

"Tuna sheria ya mwaka 2004 inayohusu masuala ya watu wenye ulemavu na sera zote zimezokaa miaka 10 zinapaswa kufanyiwa marekebisha ili kuendana na wakati wa sasa," alisema.

Katambi alisema maeneo ambayo yanapaswa kuzingatiwa kwenye uboreshaji wa sheria na sera hizo ni haki za kiuchumi, binadamu, afya, matibabu, elimu, miundombini, ushiriki wa siasa, umiliki wa rasilmali pamoja na haki nyingine ambazo ni fungamanishi kwa watu wenye ulemavu zikiwamo za huduma.

"Ni vyema kuangalia haki hizi zinatekelezwa kwa kiasi gani, serikali itahakikisha

sheria zinazohusu wenye ulemavu zinatekelezwa na kusimamiwa, tusitegemee huruma ya mtu tutegemee sera na sheria katika kutekeleza haki za watu wenye ulemavu. Mtu akitekeleza sheria ina maana anatenda haki, katika hili lazima tusimame kidete," alisema.

Katambi alisema wanalipeleka wazo la kubadilisha kitengo cha watu wenye ulemavu katika Ofisi ya Waziri Mkuu kuwa idara ili kuwa na bajeti yake.

Mwenyekiti wa Kamati ya Maandalizi ya Mpango Kazi kwa Watu Wenye Ualbino, Alex Maganga, alisema kamati hiyo iliundwa ili kuandaa mpango kazi huo, kutoa dira na mwelekeo wa pamoja wa namna ya kukabiliana na vikwazo vya watu wenye ualbino nchini.

Katibu Mkuu wa Chama cha Albino (TAS), Mussa Kabimba, aliomba Ofisi ya Waziri Mkuu isaidie kukamilisha mpango huo na kuridhia kuanza utekezaji wake kwa ustawi wa watoto wanawake na wanaume wenye ualbino.

Makamu Mwenyekiti wa Shirikisho la Watu Wenye Ulemavu nchini (Shivyawata), Tungi Mwanjala, alisema jamii bado haina mwamko wa namna ya kuishi na watu wenye ulemavu ikiwamo watu wenye ualbino.

# Serikali yamulika usalama kazini

## Na Mwandishi Wetu

WAZIRI wa Nchi Ofisi ya Waziri Mkuu (Kazi, Vijana, Ajira na Wenye Ulemavu), Prof. Joyce Ndalichako, amesema serikali ina nia ya dhati ya kuhakikisha afya na usalama wa wafanyakazi katika maeneo yote ya kazi nchini vinazingatiwa ili kuepuka ajali, magonjwa, vifo na uharibifu wa mali.

Alitoa kauli hiyo jana mkoani Dar es Salaam alipozuru kwenye Ofisi za Wakala wa Usalama na Afya Mahali pa Kazi (OSHA) kwa lengo la kuona jinsi taasisi hiyo iliyo chini ya wizara yake inavyotekeleza majukumu yake ikiwa ni takribani mwezi mmoja na nusu toka ateuiliwe kuiongoza wizara hiyo inayohusika na masuala ya kazi na ajira.

"Sio lengo la serikali kuona watumishi wanapata madhara mahali pa kazi. Lengo ni kuzuia na ndio maana kuna hii taasisi kwa ajili ya kushughulikia masuala ya usalama na afya mahali pa kazi.

"Taasisi hiyo ina jukumu la kuhakikisha inatoa elimu, inafanya ukaguzi mahali pa kazi na kuhakikisha tahadhari zote zinachukuliwa ili kuzuia magonjwa na ajali na hivyo kuipunguzia mzigo serikali wa kuwahudumia watu wanaopata madhara mahali pa kazi," alisema.

Prof. Ndalichako aliwaomba wafanyakazi wa OSHA kumpa ushirikiano ili kutekeleza majukumu yake ipasavyo pamoja na kuwataka kufanya kazi kwa bidii, weledi na uadilifu na hivyo kuwawezesha Watanzania wote kufanya kazi katika mazingira salama ili kuongeza tija katika uzalishaji.

"Kimsingi ninyi mnasimamia Sheria Na. 5 ya Afya na Usalama Mahali pa Kazi ya Mwa-

ka 2003 ambayo sote tunafahamu kuwa pasipo afya njema, hakuna mtu anayeweza kufanya kazi, afya ndio mtaji wa kila mtu lakini pia usalama mahali pa kazi kwani kama mazingira ya kazi sio mazuri hakuwezi kuwa na ufanisi.

"Hivyo, tunaitegemea sana OSHA kuisaidia serikali kuhakikisha mazingira ya kazi yanakuwa salama na afya za wafanyakazi zinakuwa imara," alisema Prof. Ndalichako.

Mtendaji Mkuu wa OSHA, Khadija Mwendu, alisema ziara ya waziri huyo imekuwa na manufaa makubwa kwa kuwa pamoja kumwezesha waziri kuifahamu taasisi hiyo, imekuwa ni fursa kwa menejimenti na watumishi wa OSHA kuwasilisha baadhi ya kero ambazo zimepatiwa majibu na waziri mwenye dhamana.

"Leo tumebahatika kutembelewa na waziri wetu ambaye kimsingi ametoka sekta nyingine na hivi karibuni ameteuliwa kuiongoza wizara yetu.

"Alikuja kuona namna gani tunatekeleza majukumu yetu, tumepata fursa ya kumpitisha katika Sheria ya Usalama na Afya Mahali pa Kazi pamoja na taarifa ya utendaji wetu kwa kipindi cha miaka mitano iliyo-pita.

"Vilevile, tulipata fursa ya kumweleza baadhi ya changamoto zetu ambazo tunaamini kwamba atatusaidia kuzitafutia ufumbuzi," alisema Mwendu.

Katika ziara hiyo ambayo ni mwendelezo wa ziara katika taasisi mbalimbali chini ya Ofisi ya Waziri Mkuu (Kazi, Vijana, Ajira na Watu Wenye Ulemavu), Waziri Ndalichako alipatiwa maelezo ya majukumu ya msingi ya OSHA pamoja na taarifa ya utekezaji majukumu hayo katika kipindi cha miaka mitano iliyo-pita.



SHREE SANATAN DHARMA SABHA

## NOTICE OF ANNUAL GENERAL MEETING

The Annual General Meeting will be held on Sunday, 6<sup>th</sup> March 2022 at Shree Laxminarayan Mandir at 10:00AM - Pramukh Swami Grah. All members of Tanzania hindu community are required to attend on time.

The Agenda of the meeting are as follows:

### AGENDA

1. Approval of audited accounts for 2021
2. Reappointment of statutory auditors for 2022.
3. Secretarial Report.
4. Management Committee Report.
5. Resolution to issue mandate to the management committee to amend / update constitution only with giving voting rights to individual members.
6. Election of one additional trustee.
7. Election of management committee

The copies of accounts are available for viewing at the SSDS office (Monday to Thursday 5PM to 8PM) and please write your questions with details in the register at office before Saturday 5<sup>th</sup> March, 2022, all queries will be addressed in the meeting.

Thank you

**Yash Desai**  
Hon. General Secretary  
Shree Sanatan Dharma Sabha

Providing Unity and Religious Leadership to the Hindu Community of Tanzania				
Shree Sanatan Dharma Sabha	Telephone:	Society Registration No:	E-mail:	Web page:
Pramukh Swami Street P. O. Box 5 Dar es Salaam, Tanzania	+255 22 2132835 Mobile: +255	463 TIN: 101-321-207	mandir@ssds.or.tz	www.ssds.or.tz
A member of The Hindu Council of Tanzania				

# Nipashe

MWANGA WA JAMII

## Hatua zichukuliwe kuondoa chumvi isiyo na madini joto

**JUZI** serikali kupitia Wizara ya Afya ilibainisha kuwa asilimia 43 ya chumvi inayozalishwa nchini, haina madini joto, hivyo kuwa hatari kwa walaji kutokana na umuhimu wa madini hayo kwenye miili yao.

Wizara hiyo ilibainisha takwimu hizo ilipokabidhi mashine tano za kuchanganya madini joto kwa Ofisi ya Rais Tawala za Mikoa na Serikali za Mitaa (TAMISEMI) kwa ajili ya halmashauri zinazozalisha chumvi nchini.

Kutokana na hali hiyo, serikali imekuja na mpango jumuishi ambao wazalishaji chumvi wanapaswa kujiunga kwenye vikundi ili kupatiwa mashine za kuchanganya madini hayo.

Kwa mujibu wa wizara hiyo, Tanzania ina uwezo mkubwa wa kuzalisha chumvi na kwamba zaidi ya tani 300,000 inazalishwa kwenye maeneo mbalimbali, lakini asilimia 43 haiwekwi madini hayo.

Hivyo, serikali kwa kushirikiana na wadau wametengeneza mashine ambazo kwa sasa zinapatikana VETA kwa gharama nafuu, ili kusaidia wazalishaji kuchanganya chumvi na madini hayo, huku wakiwataka wananchi kutotumia bidhaa hiyo bila kuchanganywa.

Kwa mujibu wa wizara hiyo, madhara ya kutumia bidhaa hiyo isiyo na madini joto ni pamoja na kupata goita na kujifungua watoto njiti.

Taasisi ya Chakula na Lishe (TFNC) katika kukabiliana na matumizi ya chumvi isiyokuwa na madini joto, ikatoa ufafanuzi kwamba lengo la kutoa mashine hizo ni kuhakikisha walau asilimia 90 ya kaya nchini zitumie chumvi yenye madini hayo.

TFNC ilibainisha kuwa utafiti wa hali ya lishe unaonyesha asilimia 60 ya kaya zinatumia chumvi yenye madini joto, na utafiti wa mwaka 2018 ulionyesha bado nchi haijapiga hatua kwenye eneo hilo.

Kwa mujibu wa taasisi hiyo, mwaka 2019 utafiti ulifanyika wa kiwango cha uzalishaji chumvi na uwekaji wa madini joto, ikibainika kuwa Tanzania inazalisha tani zaidi ya 337,000 kwa mwaka na asilimia 57 tu ndiyo yenye madini joto.

Tunaipongeza serikali kwa kuliona hili na kuchukua hatua ambazo zitakwenda kusaidia wananchi kwa muda mrefu, kwamba sasa bidhaa hiyo itakayoingia sokoni ni yenye viwango vinavyotakiwa.

Hata hivyo, Nipashe Jumapili tunashauri kufanyike ufuatiliaji hasa kwenye masoko, ili kudhibiti uuzwaji wa chumvi isiyokuwa na madini hayo.

Tunaona ni muhimu kufanya upekuzi ili kujiridhisha kwa kiasi gani ipo na kuanza taratibu ya kuiondoa ili kuwanusuru wananchi dhidi ya madhara tajwa hapo juu.

Ni muhimu pia elimu juu ya utambuzi wa chumvi isiyokuwa na madini joto itolewe kwa wananchi ikiwa ni hatua muhimu ya kuepuka madhara yatonakayo na matumizi ya chumvi hivo.

Pia ipo haja mamlaka husika za serikali kufuatilia chumvi iliyoinjia sokoni na kuiteketeza ambayo haina madini hayo ili isiendele kutumiwa na wananchi.

Ni muhimu kufanya ukaguzi wa mara kwa mara kwa watengenezaji kujiridhisha kama wanafuata viwango vinavyotakiwa, kwa kuwa kuwaacha kwa muda mrefu kunasababisha kuingiza bidhaa isiyo na viwango sahihi.

Shime hatua zichukuliwe kukabiliana na matumizi ya chumvi isiyokuwa na madini joto nchini.

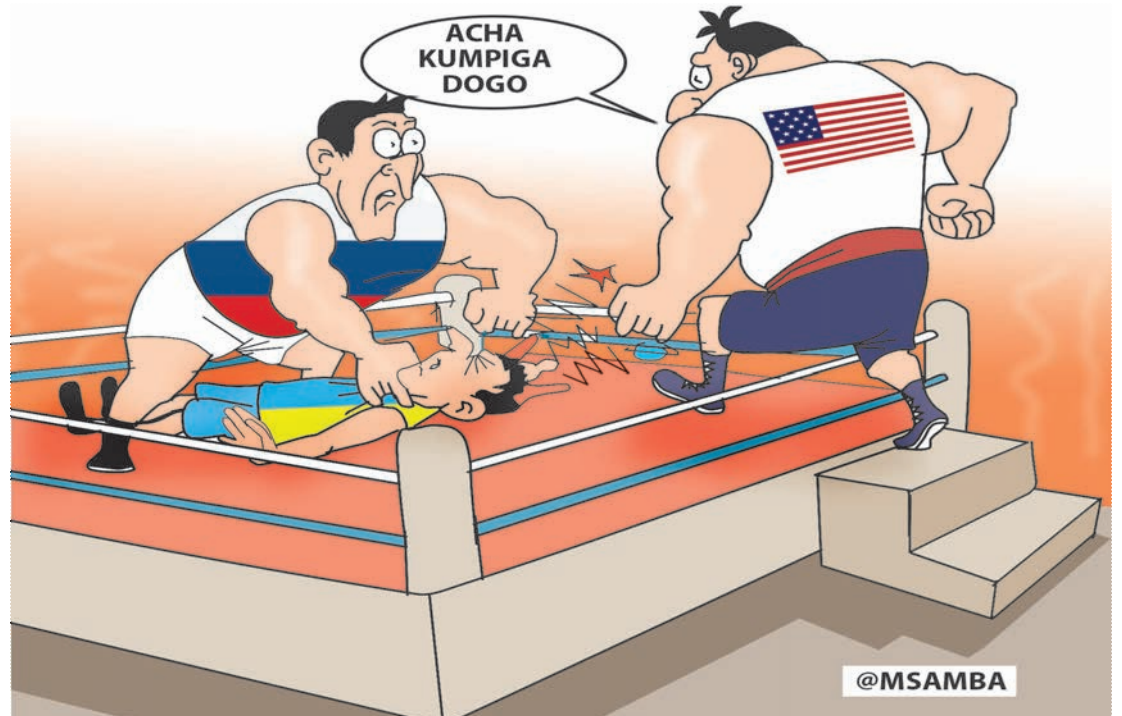

Na Sabato Kasika

## Muungwana Lazima Nilonge

### Juhudi zinahitajika kupunguza ulemavu

**KUWAPO** watoto wanaozaliwa wakiwa na ulemavu wa kichwa kikubwa na mgongo wazi ni miongoni mwa sintofahamu inayoendelea kujitokeza ndani huku juhudi za kukabiliana nao zikielezwa kuwa ni ndogo.

Inaelezwa kuwa sababu nyingi zinazochangia kuzaliwa kwa watoto wenye ulemavu huo, nyingi ziko ndani ya uwezo wa jamii, ila uelewa mdogo wa sababu hizo ni moja ya vyanzo vya tatizo.

Kwamba, kila anayetaka kuzaa, ni lazima ameze vidonge vyenye foliki asidi miezi mitatu hadi sita baada ya kubeba ujauzito na ni kidonge kimoja kila siku, na pia azingatie lishe bora kwa kula vyakula vinavyotakiwa.

Baadhi ya vyakula vinavyotajwa na wataalamu wa afya ni mboga za majani ikiwamo kabichi, kisamvu, choroko, kunde, maharage, nyama, maziwa na mayai, ambavyo kimsingi vinapatikana kwa wingi katika mazingira ya jamii.

Aidha, baadhi ya vyakula hivyo vinapatikana kwa bei ya kawaida ambayo ni rahisi kila mmoja kuimudu, lakini inaelezwa kuwa tatizo ni watu kutozingatia lishe bora na kupendelea vile visivyo na umuhimu kifafa.

Ninadhani ni vyema sasa jamii ikabadilika na kuachana na mtindo wa kula kwa mazoea na badala yake izingatie maelekezo ya wataalamu wa afya ili kuepuka chanzo cha kupata watoto wenye ulemavu huo.

Si vibaya wale wanaojitandaa kupata watoto, wakazingatia hatua zote zinazoelekezwa na wataalamu wa afya, badala ya kukimbilia ulaji wa vyakula ambavyo vinadaiwa kuchangia kuwapo kwa tatizo hilo.

Miongoni mwa vyakula ambavyo wataalamu wa afya wamekuwa wakishauri wajawazito au wanajiandaa kubeba ujauzito waaviache, ni chips mayai au chips kuku, lakini inasemekana ndivyo wanavyokimbiliwa.

Katika mazingira hayo, ni wazi kwamba ulemavu huo unaweza

kuendelea kujitokeza ndani ya jamii iwapo kila mmoja hatachukua hatua sahihi za kumsaidia kuepuka kuzaa watoto wenye ulemavu huo.

Ni vyema pia jamii iwe tayari kupata elimu kutoka kwa wataalamu wa lishe au uzoefu kutoka kwa wazazi na walezi wanaoishi na kulea watu wenye ulemavu huo, lakini pia kutoka kwa asasi na taasisi zinazosaidia kuratibu masuala ya lishe, tiba, malezi na makuzi ya watoto wenye ulemavu huo.

Pamoja na hayo, ni muhimu jamii kutokumbatia mila potofu za kudhani kwamba ulemavu huo unatokana na kurogwa na kumbe chanzo kikiwa ni kutozingatia lishe inayoshauriwa na wataalamu wa afya.

Ninaamini kuwa hata ukosefu wa taarifa muhimu kuhusu ulemavu huo kwa walio wengi, ni miogoni mwa sababu zinazochangia kuendelea kuwapo kwa watoto wanaozaliwa wakiwa na ulemavu huo.

Meneja Mradi wa Programu ya Uongezaji Virutubishi katika Vyakula kutoka Taasisi ya Kimataifa ya Global Alliance for Improved Nutrition (GAIN), Archard Ngemela, alishakumbusha umuhimu wa virutubishi katika vyakula.

Ulemavu huo ikiwamo utapiamlo vinatokana na upungufu wa virutubishi mbalimbali, na kwamba ni muhimu kula vyakula vyenye virutubishi, yakiwamo mafuta ya kula, unga mahindi vingine.

Kwamba, chakula ambacho binadamu anakula, ndicho kinachoupatia mwili virutubishi au vitu vinavyotoa nguvu mwilini, kuusaidia kukua, kupambana na maradhi na kufafanua kuwa suala la virutubishi ni la muhimu.

Juhudi za dhata za kupambana na ulemavu zinaweza kuzaa matunda iwapo kila mmoja kwa nafasi yake atashiriki kwa kutoa elimu katika jamii au wahasika walengwa wenyewe kuchukua za makusudi za kuachana na ulaji usiotakiwa.

Nipashe hutolewa na kuchapishwa na:

**THE GUARDIAN LIMITED**

**Mhariri Mtendaji:** Beatrice Bandawe

**Meneja Usambazaji na Masoko:** Emmanuel Lyimo, 0716 500500

**Mapokezi:** 0745 700710

**Matangazo:** 0782 253676

**Baruapepe:** advertise@guardian.co.tz

**Website:** www.ippmedia.com

www.epaper.ippmedia.com



SAFU/MAKALA

KWA MASLAHI YA TAIFA

CCM na wapinzani tunajenga nyumba moja, tusigombee fito



Na Pascal Mayalla

**K**UNA msemu wa Kiswahili usemao "Ukiaminiwa jiaminische". Tanzania ni nchi ya wote, Watanzania wote, binadamu wote ni sawa, CCM na Wapinzani wote ni sawa, na wote tuna lengo moja la kujenga Tanzania yetu ambayo ni moja, hivyo tunajenga nchi moja, tunajenga nyumba moja, hatuna sababu ya kugombea fito.

Serikali ya awamu ya tano ina mazuri yake, ila haikuwa serikali ya kimalaika. Ilikuwa inaongozwa na binadamu, hivyo inawezekana kuna mahali ilikosea, ikafanya makosa.

Kuna watu waliumizwa kwenye uendeshaji wa siasa zetu, kulikuwapo mgawanyiko wa makundi ya wenye nchi, wanachama wa CCM na wanachama wa vyama vya upinzani.

Wafuasi wa CCM walijisikia wako nyumbani kwao, wana rukhsa ya kufanya kila kitu, wakati wafuasi wa vyama vya upinzani walizuiwa hata kufanya mikutano, kitu kilichoruhusiwa na katiba.

Tulipoalikwa Ikulu kuuzungumzia mwaka mmoja wa awamu ya tano, mimi ni miongoni mwa tuliobahatika kuuliza maswali, mimi swali langu lilikuwa moja tu, "Rais wa Jamhuri ya Muungano wa Tanzania anachaguliwa kwa mujibu wa katiba na anaapa kuilinda, kuitetea na kuitekeleza katiba hiyo, hivyo jambo ambalo limeruhusiwa na katiba, Rais anapata wapi mamalaka ya kulizua?" Sikumbuki nilijibiwa, ila kwa awamu ile, CCM na wapinzani walikuwa ni paka na panya.

Baada ya kutokea mabadiliko na Rais Samia Suluhu Hassan kuingia madarakani, siku ile analihutubia Bunge la Tanzania, kwa kauli na matendo ameenyesha nia na dhamira ya kuliponya taifa kwa madhila tuyopitia na kuwaunganisha Watanzania tuwe wamoja tena.

Akatamka yuko tayari kukutana na wapinzani kwa kusisitiza "tunajenga nyumba moja, kwa nini tugombea fito?"

Siku ya siku ya kukutana na wapinzani ikawadia, Msajili wa Vyama akavikalisha vyama vyote vya siasa pale Dodoma. Chama Kikuu cha Upinzani kwa huku Tanzania Bara, CHADEMA kikasusia mku-

tano ule kwa hoja ya hawatahudhuria kwa sababu Mwenyekiti wao yuko mahabusu.

Sisi washauri wa bure tulishauri, badala ya kususa na kuzungumzia pembeni, kwa vile Rais Samia ameishaonyesha nia njema, mkutano huo ni fursa nzuri kwa CHADEMA kuwasilisha hoja zao kwa Rais. CHADEMA hawakuiona fursa hiyo, hivyo hawakuitumia.

Kiongozi Mkuu wa ACT-Wazalendo, Zitto Kabwe, akaitumia fursa hiyo kikamilifu ikiwamo kuzungumzia Mbowe, na Rais Samia akajibu pale pale "kusameheana kupo".

Kitendo cha CHADEMA kundenlea kususa hata baada ya kuiona nia njema ya Rais Samia, kimeonyesha CHADEMA bado haina imani kama kweli Rais Samia amedhamiria kuliponya taifa.

Kwa jinsi Mungu alivyo mkubwa, ikatokea Rais Samia akafanya ziara ya Ubelgiji, Makamu Mwenyekiti wa CHADEMA, Tundu Lissu, akaomba kuonana na Rais Samia. Na Rais Samia akakubali kuonana na Lissu na kufanya naye mazungumzo ya faragha.

Kitendo cha Rais Samia kukubali kukutana na Lissu ni uthibitisho wa ile nia ya dharti ya kuliponya taifa kwa kufuata ile dhana ya Rais wa Watanzania wote, Rais wa wana CCM ni Rais wa wapinzani, ni Rais wa Watanzania wote hata wasio na vyama, lengo la kila Mtanzania ni kujenga Tanzania yetu, hivyo

CCM na wapinzani tunajenga nyumba moja, hatuna sababu ya kugombea fito.

Kwa vile ni mazungumzo ya faragha, taarifa ya Kurugenzi ya Mawasiliano Ikulu chini ya Mkurugenzi mpya, Zuhura Yunus (hongera), ikaeleza kuhusu mkutano huo wa Rais Samia na Lissu bila kueleza kilichozungumzwa.

Rais wa Tanzania ndiye raia namba moja na ndiye mkuu kuliko mtu mwingine yeyote. Sasa inapotokeo mtu yeyote umeomba kumwona Rais na kuongea naye, jambo lako lolote na Rais akakubalia kuongea na kuongea naye, ile tu kuongea na Rais ni heshima kubwa, ina maana umeaminiwa.

Hivyo, Lissu kukubaliwa kukutana na Rais Samia, ni Lissu ameaminiwa. "Ukiaminiwa, jiaminische". Baada ya mazungumzo, lazima kuna hoja na maombi aliwasilisha kwa Rais Samia.

Kwa vile Lissu ni mtu mdogo, amekutana na Rais Samia, mtu mkubwa, baada ya kikao, ukiona mkubwa amenyaza, na wewe mdogo nyamaza!

Moja ya upungufu ninaouona kwa upinzani wa Tanzania ni kupayuka na kupiga sana kelele kuhusu karibu kila kitu!

Kuna mambo ya kupigia kelele na kelele zikasaidia, lakini kuna mambo ya kufanywa kimya kimya, sio kila kitu ni kupayuka, kurupoka na kupiga kelele.

Kama Lissu ameaminiwa na

kuzungumza na Rais Samia ni siri, kitendo cha kusema alichozungumza, ninafikiri hakiko sawa. Mambo mengine ni kujifunza kunyamaza, ukiaminiwa jiaminische.

Kwa vile mtangulizi wa Rais Samia hutukumpangia, hivyo nashauri na Samia, tusimpangie! Ukiomba kitu kwa mkubwa, nyamaza subiri majibu, ukiomba kitu kwa mkubwa, kisha wewe mwombaji kutangazia umma umeomba nini, ni kama ama kumpangia au kumshinikiza.

Hii inaweza kubadili matokeo, hata mjibu maombi angekuwa amepanga kuyatekeleza maombi yote kama mwombaji alivyoomba, lakini kitendo cha mwombaji kupayuka, kuna uwezo kumpelekea mjibu maombi akitekeleza, itaonekana alipangiwa.

CCM, wapinzani sote ni wamoja, tunajenga nyumba moja, hatuna sababu ya kugombea fito, tuamini-ane, CCM muwaaminie wapinzani ni Watanzania wenzenu, wana nia njema na taifa hili na ninyi wapinzani muwaamini CCM.

Na kwa vile Rais Samia ameenyesha kwa kauli na matendo nia ya kuliponya taifa, hata ile hoja ya kuzuiwa mikutano ya hadhara inaponyeka, hoja za wapinzani kunyanyaswa zinaponyeka, uwezekano wa kuifumua Tume ya Uchaguzi na kuifanya shirikishi inawezekana, ujenzi wa uwanja sawa wa mchezo wa siasa unawezekana.

Wasalaam

MADONGO YA MGAGAGIGIKOKO

Maliasili isipokaa mguu sawa tutafungwa magoli



Na Joseph Kulungwa

**T**ULIFUNDISHWA katika historia kuhusu watu wa zamani kwamba waliishi mapangoni, wakivaa ngozi za wanyama na hata magome ya miti kujisitiri na baridi.

Tukafundishwa pia kwamba watu hao hawakuwa na zana thabiti za kutumia kuwinda wanyama, kuchimba mizizi na hata kuangulia matunda, vitu ambavyo walivitumia kwa chakula.

Tuliambiwa walitumia zana za mawe kuulia wanyama, kuwachuna na hata kuwakatakata tayari kuwala wabichi, lakini pia kuchimbua mizizi ya miti kwa chakula.

Ikumbukwe ni kipindi ambacho hawakuwa bado wamegundua moto uliowawezesha baadaye kuchoma na kupika nyama na kula, lakini pia hawakuwa wamegundua chuma kuwawezesha kutengeneza zana.

Polepole kwa mujibu wa mabadiliko, kama tulivyoambiwa na hao waliotutangulia yaani walimu, watu hao wa zamani, ambao miili yao ilifunikwa na manyoya kwa ajili ya kukabiliana na baridi, wakagundua zana za chuma.

Zana hizo baadaye kulingana na mabadiliko au mapinduzi ya viwan-

da, zikaboreshwa na kuwa za kisasa, ikiwamo mikuki, visu, mapanga na kadhhalika. Kazi ya kuwinda ikarahisishwa kama ilivyokuwa pia ya kuka-takata nyama.

Watu hao wakaanza kula nyama iliyochoywa au kupikwa, hivyo aliyekula nyama mbichi mpaka leo akashangaliwa kuwa ni wa aina gani na kufananishwa na mnyamapori.

Watu wa zamani wakaachana na kusagisha nafaka kwa mawe, wachonga vinu kutokana na miti kabla ya kuibuka mashine za kusagisha na kukoboa nafaka.

Vinu vya miti vikaenea vikiendana na michi ya kutwangia, binadamu sasa wakapata unga na kupika chakula kama ugali na uji na kula vyakula vilivyoiva.

Lakini maisha yalivyosonga mbele, hivi sasa wameibuka wajanja wachache, hususan wa kutoka mataifa ya Mashariki ya Mbali, ambao nadhani kwa kufikiria tu, kwao au kujali mazingira wamekuja na ubunifu.

Naambiwa hivi sasa wanatengeneza vinu vya plastiki, kama ambavyo kuna viti vya plastiki na meza za plastiki, katika kutaka kupumzisha miti. Ni jambo la maana sana kimaz-

ingira kwa kweli.

Baada ya watu wa zamani kugundua kuwa wanaweza kujenga nyumba na kuachana na mapango, wakaondoka msituni na mapangoni na kuanzisha makazi katika maeneo yaliyokuja kuitwa miji.

Mporini wakabaki wanyama, ambao zamani wakiwawinda kwa ajili ya chakula. Wale wapole waka-hamia nao majumbani, ndiyo sababu tukaona ng'ombe, mbuzi, kondoo, punda, mbwa na paka wakiishi na binadamu majumbani.

Utengano ukatumiwa na wenye akili, kwamba sasa eneo lihifadhiwe kwa ajili ya kuvuta watalii na kujipatia kipato. Ndiyo tukasikia kuanzishwa kwa hifadhi, mapori tengefu na mbuga za wanyama.

Watanzania tukabweteka na hifadhi zetu na mbuga zetu na mapori yetu, wakaja wachache wakawa wanaachukua mnyama mmoja mmoja kijanja, wengine tukiwapa zawadi, tukiamini mamilioni ya hawa tulionao hayatakwisha.

Tunakumbuka miaka ile ambayo tulisikia twiga wakipotishwa Uwanja wa Ndege wa Kimataifa wa Kilimanjaro, wengine wakisema wanatoroshwa, wengine wakipinga,

tukabaki tunatazamana.

Bila shaka mmesikia ya Sharjah huko nchi za Muungano wa Falme za Kiarabu (UAE) ambako sasa tunatangaziwa kuwa na mbuga ya kutengeneza yenye eneo la hekta 800 na wanyama lukuki kutoka Afrika! Wanaaita Sharjah Safari.

Unaambiwa kuna aina zaidi ya 120 za wanyama wa Afrika, kuna aina 100,000 za miti kutoka Afrika, ikiwamo mibuyu mithili ya iliyopo kwenye hifadhi zetu za Tarangire na Ruaha, achilia mbali nyumba za msonge yanazopatikana Afrika.

Sasa tujue kuwa kila kitu kinawezekana, kama kuna vinu vya plastiki tutakosa kuwa na mbuga au hifadhi za plastiki pia kama hizi? Ukitaka kujua kuwa inawezekana hata ukienda Disneyland, Marekani, utakutana na tembo au mamba wa plastiki wanaotembea.

Kidogo kidogo, haya mambo ya Sharjah Safari yatasababisha watalii kuhamia huko, kwani wanachokuja kukiona Serengeti na Ngorongoro ni nini? Kwa sababu wanyama wote hao wako huko kwao. Tuwe wabunifu sana kwa hili, tusijejikwaa tukakimbilia kumlaumu mtu.

Alamsiki!

Tuliambiwa walitumia zana za mawe kuulia wanyama, kuwachuna na hata kuwakatakata tayari kuwala wabichi, lakini pia kuchimbua mizizi ya miti kwa chakula.

## HABARI/SAFU

## KONA YA UKWELI



Na Thobias Mwanakatwe



Baada ya polisi kuwatafuta viongozi na kuwakamata, sungusungu walipata kibali cha Rais Julius Nyerere waweze kuendelea, lakini kukawa na masharti ya kufuata sheria za nchi badala ya kuji-chukua hatua mkononi.

**M**WEZI Mei mwaka jana aliyekuwa Waziri wa Mambo ya Ndani, George Simbachewe aliagiza kuimarishwa kwa vikundi vya ulinzi shirikishi vikiwamo vya sungusungu ili kudhibiti vitendo vya kihalifu na wizi kwenye jamii.

Agizo hilo la Simbachawene lilikuwa ni utekelezaji wa agizo la Rais Samia Suluhu Hassan alilolitoa wakati akizungumza na wazee jijini Dar es Salaam Mei 7, 2021 kuwa Jeshi la Polisi na jamii idhibiti tabia za wizi, uporaji na ujambazi ambazo zimeanza kuibuka tena hasa katika majiji makubwa.

Agizo hilo la Simbachawene ambaye sasa hayupo kwenye wizara hiyo, sina uhakika kama kweli lilifanyiwa kazi au liliwekwa kapuni na wahusika kama ambavyo tumezoa mambo mengine yanavyopuuzwa yanapoagizwa na wakubwa.

Labda kwa kuwaelimisha wasomaji wangu ni kwamba sungusungu asili yake ni vikundi lilitokea katika jamii za wasukuma.

Jina hilo lilianza kupata umaarufu tangu miaka ya 1980 kati ya wasukuma walioona matatizo ya wizi wa mifugo na ujambazi kwenye

barabara baada ya vita vya Kagera na kurudi kwa wanajeshi wengi nchini kutoka Uganda.

Wasukuma walianzisha kundi hilo baada ya kuona polisi haikudhibu wezi wa mifugo na kuhisi kwamba viongozi kadhaa upande wa serikali walishirikiana nao, wananchi waliunda kundi la vijana waliomchagua chifu kati yao na kuwasaka wezi.

Harakati hizi zilienea kwenye kata za jirani -- wezi na majambazi waliuawa mara nyingi lakini vijijini sungusungu waliendelea kuwaua pia watu walioshukiwa kuwa wachawi.

Baada ya polisi kuwatafuta viongozi na kuwakamata, sungusungu walipata kibali cha Rais Julius Nyerere waweze kuendelea, lakini kukawa na masharti ya kufuata sheria za nchi badala ya kujichukua hatua mkononi.

Nimeanza kwa kueleza hayo hapo juu hasa kutoka na Mji wa Karatu kukithiri kwa vitendo vya wizi au udokozi kwenye majumba ya watu.

Hapa mjini Karatu kwa sasa kunashuhudiwa kukithiri wizi katika mitaa, hasa Mtaa wa TFA ambao karibu kila siku vibaka wanaiba

mali za wananchi kwa kuvunja milango.

Wizi huu uliibuka kwa kasi tangu Novemba mwaka jana na bahati mbaya sijaona hatua zozote ziki-chukuliwa kudhibiti vitendo hivyo.

Ni wakati sasa umefika kwa wenyeviti wa mitaa kukaa na kujadiliana na wananchi wao kwenye mikutano kuona umuhimu wa kuanzisha ulinzi wa sungusungu.

Wenyeviti wa mitaa na vitongoji lazima wafahamu kuwa wananchi ana wajibu na majukumu yake kuhakikisha kuwa kiongozi aliyemchagua au kuteuliwa anamaliza wajibu wake ipasavyo katika viwango vinavyokubalika katika eneo la kijiji/mtaa kulingana na mipango na makubaliano ya vikao vya kisheria vya kijiji na mtaa.

Kila mwananchi ana wajibu wa kupinga na kukataa kila aina ya uovu katika jamii ikiwamo rushwa, uonevu, wizi, ubadhirifu wa mali za umma na ya watu binafsi.

Wananchi pia wana jukumu la kudai na kupigania haki zao na za wananchi wengine, kutoa malalamiko na kuuliza maswali juu ya mambo mbalimbali yanayoendelea kijijini au kwenye mtaa kupitia vyombo mbalimbali vya kijamii na

kiserikali.

Wananchi wanashiriki katika serikali za mitaa kupitia vikao au mikutano mbalimbali ambapo hujadili na kutoa mapendekezo yao kuhusu mipango na matatizo yanayowakabili kwa namna moja au nyingine ili kupatiwa ufumbuzi na kurahisisha uboreshaji wa huduma za kijamii katika maeneo yao wanamoishi.

Tunafahamu kuwa kazi ya kulin-da raia na mali zao ni jukumu la Jeshi la Polisi lakini tufahamu kuwa askari waliopo ni wachache, hivyo kuwawia ugumu kufika mitaa yote. Kuanzishwa kwa sungusungu kutasaidia kuimarisha ulinzi na kuwafanya wananchi kuishi kwa amani.

Pamoja na jitihada zitakazofanywa kuanzisha vikundi vya sungusungu polisi nao wana jukumu la kufanya doria mitaani ili kuongeza nguvu.

Niwaombe wenyeviti wa mitaa na vitongoji Karatu suala la kuanzisha vikundi vya sungusungu mlipike paumbe.

■Kwa maoni na ushauri tumia barua pepe mwanakatwe2005@yahoo.com

## DARASA LA NDOA



Na Mch.Dk. Enock Mlyuka

wa kuleta maumivu na kugeuka kuwa shina la ubaya isipotumika vizuri.

Rasilimali hii iitwayo fedha, ina nguvu katika maisha ya mtu binafsi na katika uhusiano na watu wengine.

Ziko baadhi ya ndoa zilizoimarika baada ya kupata fedha na wanandoa kufurahia mafanikio yatokanayo na fedha zilizopatikana.

Lakini ziko pia ndoa zilizoharibika baada ya fedha kuingia. Baadhi ya wanandoa hawafurahi maisha ya ndoa pamoja na kwamba wanazo fedha. Fedha imegeuka kuwa kirusi kinachoharibu ndoa na uhusiano wa wanandoa.

Utafiti mbalimbali unaonyesha kuwa migogoro mingi ya wanandoa hutokana na mambo yanayohusu fedha. Matumizi ya fedha yamesababisha matatizo mengi katika ndoa nyingi. Ubinafsi umezielelea ndoa nyingi.

Tatizo linakuwa kubwa hasa pale ambapo fedha ya mume inapoonekana haimhusu mke, hivyo mke kutokutakiwa kuhoji au kuchangia mawazo yoyote juu ya matumizi ya fedha. Halikadhalika, wako baadhi ya wanawake ambao hufanya vivyo hivyo dhidi ya waume zao.

Mfumo dume katika jamii umeongeza ukubwa wa tatizo hili kwani katika maeneo mengi suala la fedha ameachiwa mume bila mke kuwajibika, kujua au kuchangia lolote.

Wanawake wenyewe wengi wao wamewaachia waume zao kuwajibika kwa kila

kitu kinachohusu fedha na katika uamuzi wowote unaohusu fedha ndani ya ndoa. Pia uamuzi mwingine umeangamiza familia kwa sababu ni mtu mmoja, yaani, mume au baba tu katika ndoa ndiye hutoa uamuzi kuhusu mambo yanayohusu fedha.

Ni ukweli ulio dhahiri kwamba katika zama hizi mambo yamebadilika.

Wanawake wengi wana uwezo wa kifedha kwani wanafanya kazi, biashara na kuingiza pato katika familia na ndoa.

Uzoefu unaonesha kuwa, ziko baadhi ya familia ambazo mke ndiye mwenye kipato kikubwa kuliko mume. Hali hiyo imesababisha

familia nyingi siku hizi kutunzwa na wanawake, hivyo kusababisha baadhi ya kinababa kujisikia duni kwa wake zao (inferior) kiasi cha kupoteza hali yao ya kujiamini (lose confidence).

Kwa kiasi kikubwa, suala la fedha limeleta matatizo katika ndoa nyingi za leo. Imetokea kwamba wanandoa waliishi kwa amani kabla ya fedha kupatikana au kufanikiwa kimaisha.

Lakini baada ya kupata mafanikio, wanandoa wamebadilika na kuanza kuumizana.

Hata hivyo imesababisha thamani ya mwenzi kupotea.

Mwenzi anaonekana ni mtu asiyeendana a hadhi ya mwenzake. Fedha imependwa zaidi kuliko mwenzi au familia. Hali ya namna hii imesababisha kwahusu kubwa baadhi ya wanandoa kutengana na ndoa kuvunjika.

Kutokana na hali hiyo ya kusambaratika au kuvunjika kwa ndoa, athari zake ni kubwa si kwa wanandoa wenyewe tu, bali kwa watoto waliozaliwa katika ndoa hizo. Watoto huathirika kiroho, ki-saikolojia, na kimakuzi.

Wanakosa haki ya kuishi na wazazi wao kwa pamoja, wanakosa malezi bora ya baba na mama, wanakosa furaha na kujisikia kutokuwa salama (insecure) kwa sababu ya kukosekana kwa baba au mama.

Watoto wanarithiwa ubaya ikiwa ni pamoja na roho ya kuoa, kuacha na kuachika.

Kwa upande mwingine, Fedha huleta mhemko. Baadhi ya wababa wakipata fedha ndiyo mwanzo wa kufanya vitendo vya ukatili katika familia (domestic violence) na unyanyasaji (harassment) kwa wake zao. Uhusiano mpya huanzishwa nje ya ndoa (michepuko) ambako fedha hupata matumizi makubwa zaidi huko nje kuliko katika familia yake.

Hali hii hufisha uhusiano wao na kudumaza ustawi wa ndoa na familia.

Hali kadhalika, wako baadhi

ya wanawake ambao wakifanikiwa na kuwa na kipato kikubwa kuliko waume zao, kiburi na dharau huinuka dhidi ya wenzao.

Mahali pengine, mume huishi kama kibarua au mkimbizi ndani ya nyumba yake. Kauli mbaya za mke kwa mume huwa jambo la kawaida.

Mke hutumia fedha anavyotaka na kufanya mambo anavyojisikia binafsi bila kumshirikisha mume.

Akiulizwa anasema hii ni pesa yangu haikuhusu kwani ninao uhuru wa kuitumia nitakavyo.

Matokeo yake, heshima kwa mume hupungua kama si kuondoka kabisa.

Mbaya zaidi, baadhi ya wanawake husahau kutimiza majukumu yao ya kindoa kwa waume zao.

Mazingira kama haya yamesababisha hatima na mustakabali wa ndoa nyingi kuwa katika mashaka makubwa.

Mch. Dk. Mlyuka ni Mkurugenzi Mtendaji wa Tanzania Marriage and Child Care Foundation (TaMCare), asasi inayojishughulisha na masuala ya ndoa, familia na malezi. Kwa maelezo zaidi, tembelea [www.tamcare.or.tz](http://www.tamcare.or.tz). Fua-tilia mafunzo zaidi katika [tamcare.org.tz](http://tamcare.org.tz) online. Kwa maoni na ushauri wasiliana naye kwa: [info@tamcare.or.tz](mailto:info@tamcare.or.tz) au +255744000066.

## JE, FEDHA NI BARAKA AU LAANA KATIKA FAMILIA?







MAJIBU YA WIKI  
ILIYOPITA

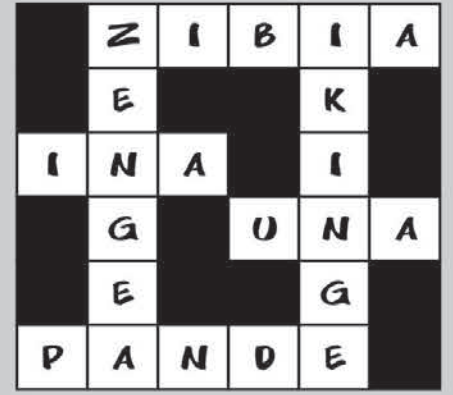
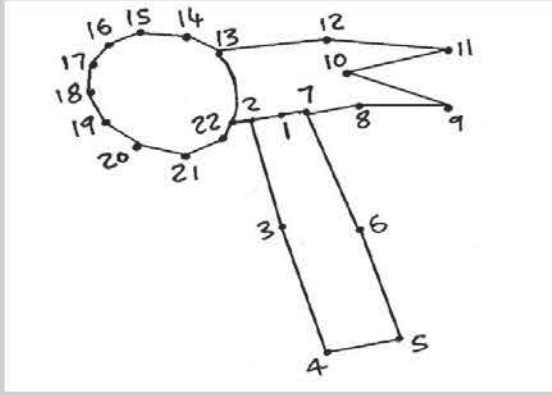
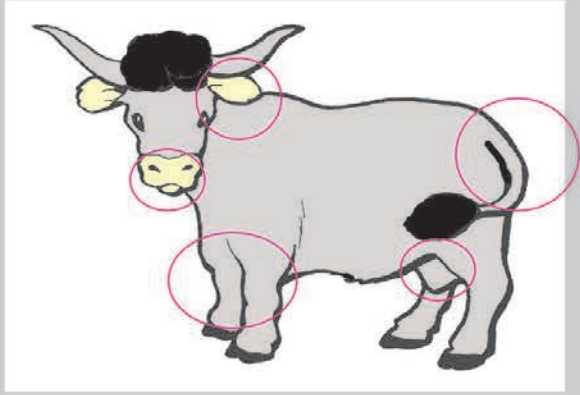

## AMSHA AKILI

HAYA WATOTO WAZURI, PAKENI RANGI KWA KUFUATA MAELEKEZO YALIYOPO PICHANI

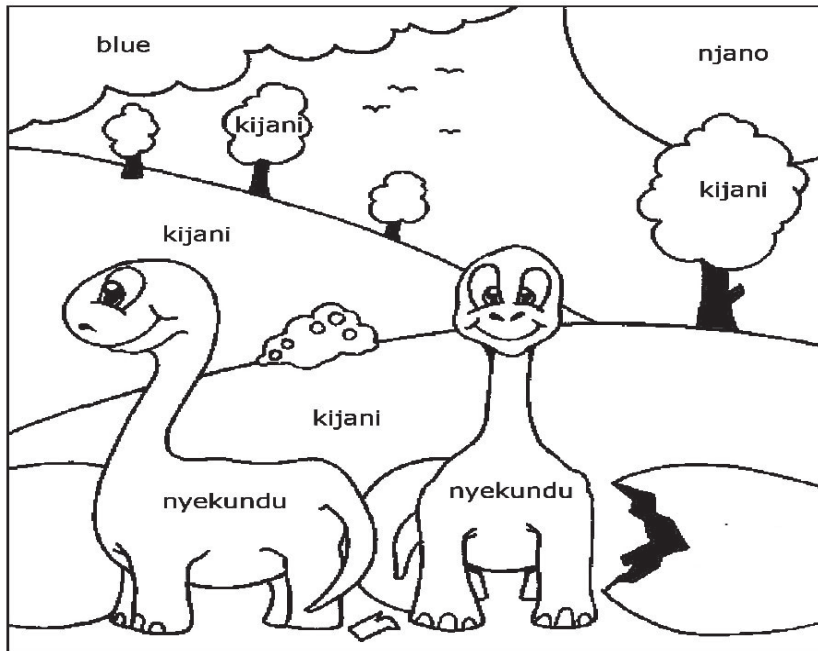

## TOA TOFAUTI 5

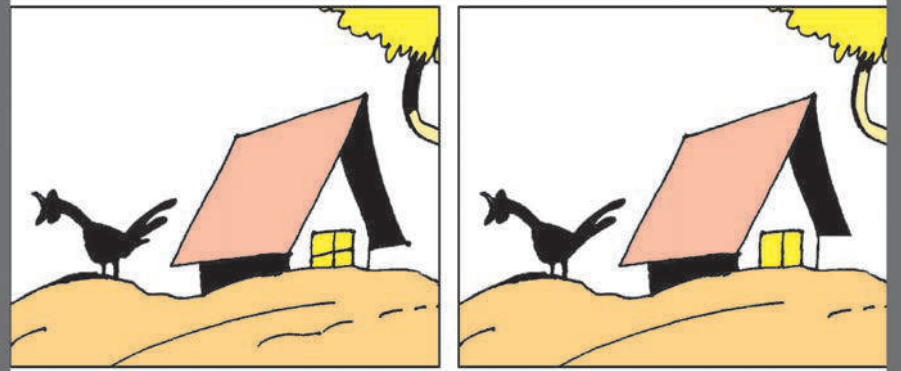

### ■ WATOTO

## PAKA RANGI

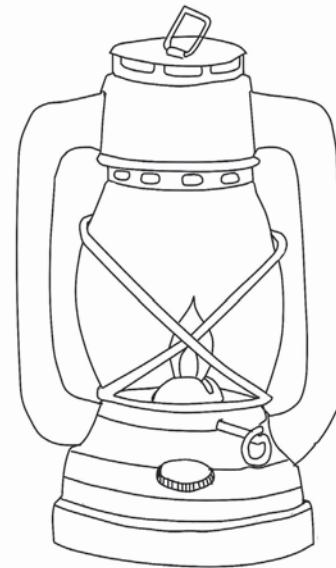

@A.MSAMBA

## FUMBO TOTO

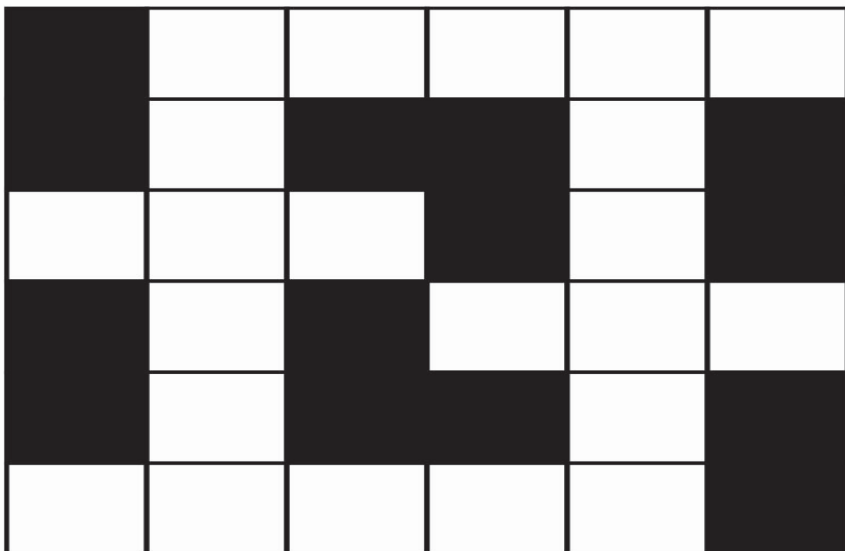

Jaza maneno yafuatayo katika vyumba vilivyopo wazi:  
INA, UNA, PANDE, ZIBIA, IKINGE, ZENGEA

### CHEKA

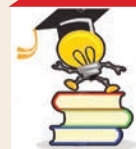

Alichokifanya daktari

**M**azungumzo kati ya marafiki wawili yalikuwa kama ifuatavyo;  
Juma: Habari yako?  
John: Safi tu nambie,  
Juma: Aiseee! muda kweli naona unahangaika na bodaboda tatizo nini kwani?  
John: Namsaidia huyu kijana Rayvanny kutafuta kiki za haraka..  
Juma: Kweli vyuma vimeumana

**SWALI**  
Kondoo pamoja na nyama yake tamu, pia anatoa bidhaa gani?



## MAISHA NDIVYO YALIVYO

Na Flora Wingia



# Usipuuzie roho hizi ni hatari kwa cheo au nafasi yako!

**K**ARIBU tena msomaji wangu tuchambue yanayojiri katika maisha yetu ya kila siku. Yapo maswali mengi nimeulizwa na wasomaji wetu kuhusu ni jinsi gani mtu anaweza kupoteza nafasi yake katika mazingira tatani-shi.

Wapo waliouliza kupoteza nafasi kuna maana gani? Nafasi ni mahali pako au sehemu yako katika ulimwengu wa roho. Kabla hujatafuta nafasi katika ulimwengu huu wa kawaida, anza kutafuta hiyo nafasi katika ulimwengu wa roho. Kitu chochote kinachoanza kwenye ulimwengu wa roho ni cha kudumu!

Watu wengi wamepoteza nafasi nzuri pasipo kujua nini chanzo chake. Wapo watu waliwahi kuwa na nafasi nzuri sana, tena za viwango vya juu. Wengine ilikuwa ni kwenye biashara, nyanja za kisiasa na wengine kwenye nyumba za ibada.

Hata hivyo, vyote hivyo vili-

potea na kubakia historia. Kumbema kuna chanzo kilichojificha kwenye ulimwengu wa roho.

Kabla sijaendelea, hebu msomaji wangu sikia ushuhuda huu. Baba mmoja alikuwa mkurugenzi kwenye kampuni moja ya mzungu toka Uingereza. Baada ya kufanya kazi nzuri iliyotokuka, wale wazungu walikusudia kumpandisha cheo na kuwa mkurugenzi wa kampuni kwa nchi nzima.

Kwa hiyo wale wazungu wakajitandaa kufanya sherehe ya kumsimika. Kutokana na sherehe kuwa kubwa, ililazimu wakurugenzi wengine kutoka matawi mengine wahusike kwenye maandalizi.

Sasa kwa bahati mbaya hao wenzake wakamuuliza; mbona mambo mengine hayajakamilika? Cha ajabu, mkurugenzi yule alikasirika sana na kuandika barua ya kujiuzulu ndani ya saa 24. Kitu cha kujiuzulu ni kwamba, kwa nini jambo dogo hivyo limfanye aache kazi na kuachia nafasi yake?

Msomaji wangu, ni dhahiri

kwamba kuna roho zinazoweza kumuondoka mtu kwenye nafasi yake nzuri pasipo yeye kufahamu chanzo. Mtu anaweza kwenenda kwa mchawi, na huyo mchawi akamtumia roho ya aina fulani, hivyo kujikuta anapata mikosi na balaa kazini na hata kufukuzwa kazi anabaki kujiuliza nini kimepokea?

Baadhi ya roho hizi ni pamoja na roho ya kuchukua kazi pasipo sababu ya maana, kuchukiwa na boshi wako kazini. Yaani boshi anaanza ghafla kukuchukua pasipo sababu ya msingi wakati hapo awali hakuwa hivyo.

Roho nyingine ni kusungiziwa. Inatokea wengine wanaharibu kazi au kuiba vitu kazini halafu wewe unabambikiziwa kesi hiyo. Yaani unalipa deni siyo lako na mwishowe unafukuzwa kazi. Roho zingine ni ya uharibifu, uvi-vu, uzembe, hasira kukosa adabu na kiburi.

Kila nafasi nzuri ambayo Mungu amekupa ina vita vyake. Watu wengi wanapoteza nafasi kubwa kwa kukosa kufahamu ukweli

huu; kwamba kwa kadiri unavyozidi kupanda kwenye nafasi kubwa ni lazima ujipange kupigana vita kubwa zaidi!

Hakuna mtu anayefurahia kukuona wewe unapandishwa cheo huku wale uliowakuta bado wapo chini. Majirani zako hawatafurahia kuona umekuja kufungua biashara mpya na ukawachukua wateja wao wote. Ni lazima watakuja kukushambulia wote.

Neno la Mungu linathibitisha pale linaposema, "Hufanya shauri kumwanguka tu katika cheo chake; Hufurahia uongo".

Mpenzi msomaji, katika maisha haya tunayoishi, wapo watu huwaondoa wenzao kwenye nafasi zao. Iwe ni mke na mume au hata wachumba. Wanaweza kutumia maneno ya uongo, hila au hata ushirikina kufanikisha lengo lao.

Dada mmoja alimpenda sana kijana fulani. Jamaa naye akamfungulia duka kubwa kuuza bidhaa mbalimbali. Ikatokea kijana akatuhumiwa kwa rushwa kwe-

nye taasisi alikokuwa akifanya kazi.

Kesi ilinguruma miaka miwili, ikaonekana kwamba hana hatia akaachiliwa huru. Bibie akafurahi sana na kuendeleza mahusiano yao. Jamaa akaamua kumvisha pete ya uchumba kama ishara ya upendo na moyo wa subira kipindi chote alipokuwa anapambana na kesi yake.

Wakati bibie anasubiri ndoto yake ya ndoa itimie, siku alipomtembelea mchumba wake huyo, akamfumana na dada rafiki yake sana. Akashangaa shemeji amekuwa hawara wa mchumba wake!

Alibakia ameduwaa asijue cha kufanya. Siyo ajabu mchezo huo umeendelea muda ila bibie alikuwa hajui. Kumbema kikulocho kiko nguoni mwako! Na siku za mwizi ni arobaini!

**Bibie alikuwa anasubiri ndoa lakini kumbema nafasi yake ilishachukuliwa kitambo. Maisha Ndivyo Yalivyo! Je, una maoni? Tuma ujumbe mfupi 0715268581.**

## NAWAZA KWA SAUTI

Na Salome Kitomari



# Manispaa ya Dodoma kuweni wabunifu, eneo hili halipendezi

**E**NEO la kando ya barabara ya Dodoma hadi Morogoro, jijini Dodoma linashangaza kama lipo ndani ya jiji hilo ambalo ni makao makuu ya nchi.

Awali lilikuwa linatumia na wafanyabiashara wadogo, maarufu kama machinga, lakini kwa sasa limebaki wazi na kugeuka mazalia ya mbu na makazi ya wadudu wengine.

Eneo hilo linatazamana na Chuo cha Biashara (CBE), ni hatua chache kutoka makutano ya barabara hiyo na barabara ya Singida, lakini mita chache kutoka Bunge, chombo cha uwakilishi wa wananchi.

Kwa sasa kila inapofika asubuhi na jioni, mabasi kutoka mikoa mbalimbali yanaegeshwa kushusha abiria na mizigo mbalimbali, haliko mbali sana na hoteli na nyumba za wageni ambazo wageni wengi wanaofika jijini humo hutembelea.

Kwa sasa ni msimu wa mvua,

kuna madimbwi makubwa ambayo yamekuwa mazalia ya mbu na wadudu wengine, pana mwonekano mbaya, pachafu, hakuna miti wala maua kiasi cha kujiuliza kweli Manispaa ya Jiji la Dodoma imeshindwa kufanya eneo hilo lionekane safi na la kuvutia?

Ni aibu kwamba unatoka kwenye Bunge la Watanzania ambalo linapitisha bajeti ya nchi na kujadili mambo mengi makubwa kwa ajili ya hatma ya nchi, unakutana na eneo lenye kutia kinyaa.

Ni eneo ambalo lina ofisi nyingi za mabasi mengine ambayo humaliza safari zake hapo, lakini lina madimbwi makubwa kiasi cha kujiuliza viongozi hawaoni? Mahali ambako pangepandwa miti na maua ya kuvutia.

Eneo hilo ambayo ni nje ya hifadhi ya barabara lingeweza kutumika vizuri kuwa kivutio cha jiji hilo kwa kuwa lipo jirani na Bunge, lakini limechwa

linazalisha mbu na wadudu wengine ambao ni hatari kwa afya za binadamu.

Eneo hilo lina kituo cha daladala cha CBE ambacho hufurika wasafiri wa mikoani na ndani ya Dodoma, daladala, pikipiki, tax na bajaji, lakini hali siyo ya kuridhisha kabisa.

Ni lazima Manispaa ya Jiji la Dodoma watafakari eneo hili, kwamba kupitia vikao vya Baraza la Madiwani linaweza kuibuliwa kama chanzo cha mapato ikiwa kutakuwa na ubunifu, lazima ligeuzwe kuwa fursa na siyo chanzo cha magonjwa.

Mfano kama wangeruhusu majengo ya muda mfupi mazuri kwa ajili ya abiria kupata chakula au mahitaji mengine wangepata kodi ya halmashauri, pia madhari ingekuwa ya kuvutia kila mmoja.

Kama wanaona haiwezekani kuliendelea kwa ushirikiano na sekta binafsi, basi litengenezwe kwa kiwango cha kuri-

dhisha kuliko hali ilivyo sasa.

Bunge hutembelea na wageni mbalimbali wa ndani na nje ya nchi ambao lazima wapite eneo hilo kama wanatumia usafiri wa barabara, hata wakitumia ndege kama hoteli zao za kufikia zipo maeneo ya Kisasa na kwingine ulekeo wa Chamwino, maana yake lazima wapite hapo na kuona madimbwi makubwa makubwa.

Ni muhimu sana watendaji wa manispaa na halmashauri kuwa wabunifu hasa kwenye vyanzo vya mapato, kuweka mandhari ya jiji yenye kuvutia badala ya hali iliyopo sasa ambayo mtu analazima kukwepa madimbwi makubwa ya maji.

Lazima kuwe na utaratibu wa kusimamia usafi na kulipanga jiji ili liwe na ubora unaoitakiwa, pia kijifunza kwenye majiji mengine duniani ambayo karibu na Bunge lao kumetengenezwa kuwa kivutio kizuri na siyo hali ya uchafu

kama eneo hilo lilivyo.

Japo kwa uchache nje ya Bunge la Ethiopia, Uganda, Kenya, Zambia, Zimbabwe, Afrika Kusini, Denmark, Sweden na Marekani ni maeneo yenye kuvutia, yenye miti na maua mzuri, lakini kwetu kumezungukwa na majengo chakavu, machafu na yasiyoridhisha jambo ambalo siyo sawa kabisa, kwa mtazamo wangu.

Kama wengine wameweza kuweka maeneo yao safi muda wote ambayo yamezungukwa na maua mazuri ya kila aina, kwa nini Manispaa ya Dodoma inashindwa kupanda miti na maua ya kuvutia eneo hilo hasa kwa wakati huu wa mvua?

Tumieni mvua inayoendelea kunyesha kupendezesha maeneo mengine au mtoe kibali kwa watu binafsi wapande miti na maua kama inavyofanyika Dar es Salaam, kiasi cha kuwafanya wapate kipato na wapendezeshe jiji.





**ILIKUWA** siku ya furaha kwa familia, ndugu na jamaa wa Pendo Raphael na Fredy Mtavangu, baada ya kuamua kuwa mke na mume na kula kiapo cha ndoa katika Kanisa la Adventist lililopo Mbezi Beach, Dar es Salaam hivi karibuni.



## MITINDO

Na Christina Mwakangale



# RANGI NYEUSI INATOSHA

**M**AVAZI ni moja ya pambo linalomfanya mtu kuonekana nadhifu.

Uchaguzi sahihi wa mavazi hasa kwa wanaume ni suala muhimu, lakini halipewi kipambebele katika maisha yao ya kila siku.

Kwa kawaida wanaume wana tabia ya kutojali kuchagua aina ya mavazi, badala yake wanavaa kama njia ya kujihifadhi mwili au kufuata mkumbo.

Kutokana na sababu hizo, wanaume wanajuta wakivaa na nguo ambazo hazifanani na umbo, rangi au wajiji wao na hivyo kuwa na mwonekano usiopendeza.

Hata hivyo, kuna aina ya nguo ambazo wakiwa nazo kila siku wanaonekana tofauti na kuepuka gharama kubwa kununua kila wakati.

## NGUO NYEUSI

Kwa kawaida nguo za rangi nyeusi zinafaa kwa watu wa ina zote. Mavazi haya yana tabia ya kukutoa vizuri hasa ukichanganya na rangi nyingine za nguo.

Mfano unapovaa Suruali nyeusi, shati iwe ya rangi yoyote itakayokung'arisha.

Ukivaa shati au fulana nyeusi, hutokuwa na kazi ya ziada kutafuta suruali kwani ukivaa jinzi, au suruali ya kitambaa ya rangi yoyote lazima itakutoa bomba.

Wengi hawajui kwamba nguo za rangi nyeusi ni nzuri kupambana na hali ya hewa, kwani unachotakiwa ni kuwa zenye vitambaa vyenye uzito tofauti.

Wakati wa joto, ukivaa shati au fulana nyepesi hautajisikia karaha na kipindi cha baridi zile nzito zinakutoa sha kukupa joto halisi.





## UREMBO

Na Mary Geofrey

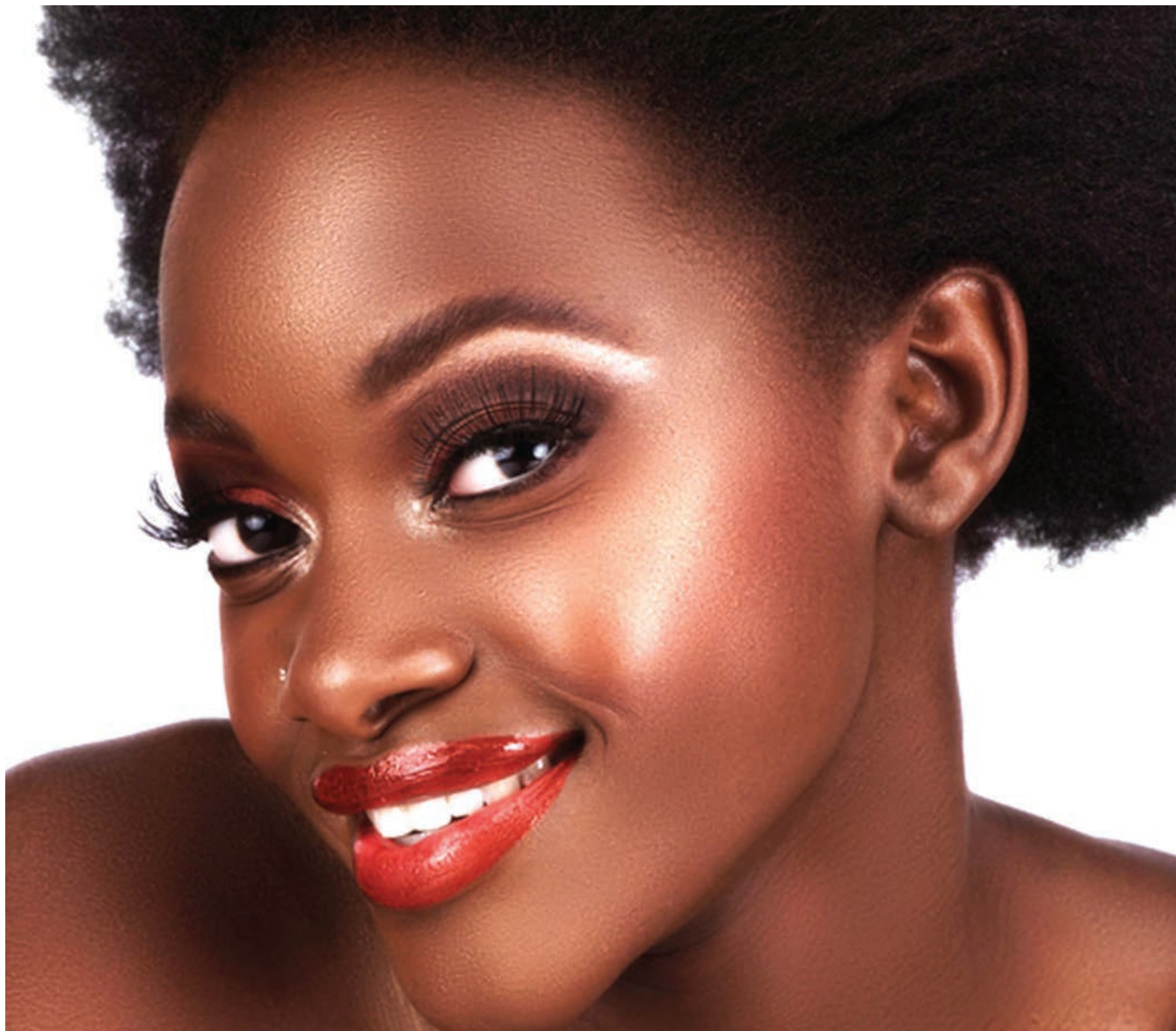
NGOZI MORORO  
Chumvi inakupa maajabu

**C**HUMVI ni kiungo muhimu katika chakula, lakini ni tiba nzuri ya ngozi kwa ajili ya urembo.

Chumvi unaweza kuitumia kama masaji kwa lengo la kuweka ngozi kuwa ya kuvutia na nyororo.

Pia chimvi ni tiba nzuri ya chunusi, ukavu katika ngozi, kuondoa mafuta usoni na hata kurudisha ngozi iliyokufa usoni.

Masaji ya chumvi na maji ya baridi inasaidia kuonekana wa kisasa na mwenye asili.

Utumiaji huu ni wa salama zaidi na imethibitisha suala hilo kwa asilimia 100 kwa mujibu wa wataalam.

**Mahitaji**

Chumvi ya unga kijiko kimoja cha chakula na maji ya baridi.

**Jinsi ya kufanya**

Nawa uso wako kwa maji safi ya kawaida kisha chukua kitambaa laini na safi chovya kwenye chumvi kisha sugua kwenye uso taratibu.

Baada ya kujipaka weka pembeni kitambaa, kisha anza kujisungua kwa kutumia viganja vya mikono yako. Fanya hivyo hadi utakapoona taka zinatoka kisha kaa kama dakika tano kbla ya kuosha maji ya baridi.

Ni muhimu kufanya zoezi hili kwa wiki mara mbili kwa sababu inasaidia kuondoa mikunjo na husafisha ngozi kabisa.

Kwa kulitambua hilo wataalamu wa urembo wa asili wamegundua kuwa chumvi ni kipodozi nafuu ambayo kila mtu anaweza kutumia.

## MAPISHI

Na Mary Geofrey

UKALI WA PILIPILI  
huleta furaha kwa mlaji

**P**ILIPILI ni kiungo kina-chompa mlaji hamu ya kula chakula, inaweza kuwekwa kwenye chakula chochote ambacho mtu anataka kula kwa wakati wowote.

**Mahitaji**

Karoti tatu, pilipili hoho moja, vitunguu saumu, vitunguu maji vitano, tangawizi, majani ya giligiliani, ndimu, chumvi, mafuta kidogo, pilipili mbuzi tatu au utakavyopenda na nyanya tatu zilizoiva vizuri.

**Namna ya kuandaa**

Menya nyanya, hoho, karoti, vitunguu maji, vitunguu saumu,

tangawizi, majani ya giligiliani yachambue.

Kata kata vitunguu maji na nyanya weka bakuli tofauti, twanga vitunguu saumu na majani ya giligiliani, kwangua karoti pia katata pilipili hoho.

Bandika mafuta jikoni yakipata moto weka vitunguu maji koroga dakika mbili weka vitunguu saumu na giligiliani koroga tia tangawizi kisha hoho na karoti.

Acha kidogo weka nyanya kamulia ndimu tia chumvi funika mpaka nyanya iive vizuri katia pilipili zako dakika tano baada ya kuweka pilipili epua iache ipoe.

Ukiona imepoa iweke kwenye blenda isage hapo pilipili yako itakua tayari.





## MAISHA NI NYUMBA Na Elizabeth Zaya



### Namna ya kuchagua feni za kuweka chumbani



UNAPOKAMILISHA nyumba yako haitoshi kukupa furaha kama hakutakuwa na feni zitakazofanya kazi ya kukupatia upepo maridhawa katika kipindi cha joto. Feni ni moja ya vitu muhimu katika nyumba yako, kwani pamoja na kukupatia hewa ya baridi pia ni sehemu ya mapambo itakayopendezesha nyumba. Kutokana na umuhimu wake, hizi ni baadhi ya dondoo za kuchagua feni kwa ajili ya kuweka ndani ya nyumba.

- 1: Feni ya kusimama chini inapendwa na watu wengi kutokana na kuwa gharama nafuu na pia inabebeka kwa urahisi. Feni za aina hizi ni nzuri kuweka chumbani na sebule ndogo kwa sababu hewa yake inakuwa ndogo.
- 2: Feni za juu ya dari ni nzuri kufunga sebuleni na vyumba vya kulala kwani licha ya kuwa na upepo unaotawanyika, pia inaleta pambo zuri ndani ya nyumba.
- 3: Feni za mezani ni nzuri kutumiwa katika eneo dogo kama chumba cha kujisomea au chumba cha watoto. Feni hizi licha ya gharama zake kuwa nafuu pia ni rahisi kuzihamisha kutoka sehemu moja hadi nyingine.
- 4: Feni za maji ni za kisasa zaidi, kwani licha ya kutoa upepo wenye unyevunyevu pia inamfanya mtumiaji kutopata hali ya kuchoka sana pale anapoitumia.

## Mbinu za kupambana na mchwa kwenye nyumba

**K**AMA ilivyo katika maeneo mengine, nyumba nayo huwa ina vitu ambavyo vinatishia ustawi wake. Mchwa ni miongoni mwa wadudu ambao ni tishio kwa ustawi wa nyumba hiyo na leo tunajifunza namna ya kupambana naye baada ya ujenzi wa nyumba.

Zipo mbinu mbalimbali za kupambana na mchwa huyo baada ya kujenga nyumba ambazo zinatajwa na mtaalamu katika sekta hii, Edger Peter.

Peter anasema namna ya kudhibiti mchwakwenye nyumba baada ya ujenzi kabla ya kuanza kuitumia ni lazima yote inyunyiziwe dawa ili kuua mazalia yote ya mdudu huyo.

Anasema kudhibiti mdudu huyo wakati tayari

unaitumia nyumba kunaweza kuleta usumbufu kidogo tofauti na ilivyo kwa nyumba ambayo haijaanza kutumika.

Anashauri kwamba ni vyema mtumiaji au mmiliki wa nyumba kuweka utaratibu na mazoea ya kuweka dawa kila baada

ya muda fulani kupita.

“Kabla ya kutumia dawa hizi za kuilinda nyumba yako dhidi ya mchwa ni vyema ukapata ushauri wa mtaalamu wa ujenzi au kilimo na mifugo.





KATUNI

KATUNIKA  
KI'DOMOKRASIA

BY ABDUL KINGO - 2022  
SMS - 0621 412 879

JUKWAANI

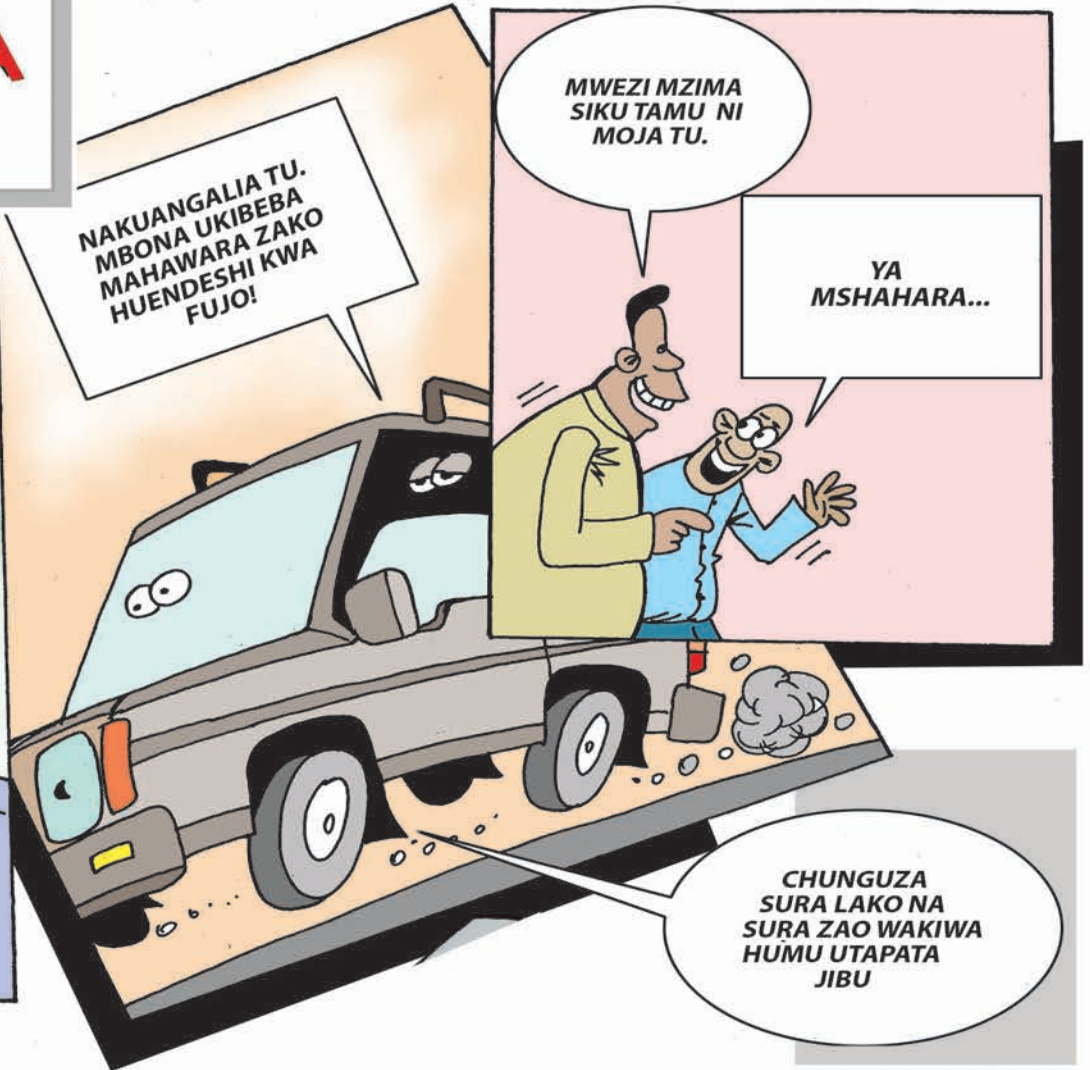

\*KINYUNYIZO CHA LEO...

...ULICHOKIONA UTOTONI HAKIKUSHANGAZI UKUBWANI



**HABARI KIMATAIFA**

# KUTOKA UWANJA WA VITA UKRAINE

**KYIV, UKRAINE**

RAIS wa Ukraine Volodymyr Zelensky, amekataa ofa ya Marekani ya kumsaidia kuondoka nchini mwake ili asikamatwe na wanajeshi wa Urusi.

Zelensky, jana alionekana mitaa ya mji mkuu wa Kyiv, akiwa amevaa nguo za kijeshi akiwaongoza askari wake katika uwanja wa mapambano dhidi ya uvamizi wa Urusi.

Akinukuliwa ofisa mkuu wa ujasusi na shirika la habari la Associated Press, kiongozi huyo alisema "Mapambano yamefika. Nahitaji risasi, sio msaada wa kuondoka".

Gazeti la Washington Post pia lilikuwa limewataja maafisa wa Marekani na Ukraine ambao walisema kuwa serikali ya Marekani iko tayari kumsaidia Bw Zelensky.

Zelensky amesifiwa sana kwenye mitandao ya kijamii kwa jibu lake kwa uvamizi wa Urusi.

Kiongozi huyo ambaye ni mchekeshaji na mwigizaji wa zamani, hapo awali alitoa hotuba ya kusisimua ambapo aliapa kundenlea kupigana, akisema:

"Unapotushambulia, utaona nyuso zetu. Sio migongo yetu." Alisema katika hotuba yake.

Pia alichapisha video ambayo ilimuonyesha yeye na wasaidizi wake wakuu wakiwa katika mji mkuu, akipinga ripoti kwamba alikimbia Kyiv.

"Sote tuko hapa, na itakaa hivi." Alisisitiza kiongozi huyo

Mapigano bado yanaendelea katika mitaa ya Kyiv, taarifa ya serikali ilisema katika taarifa iliyonukuliwa na shirika la habari la Ukraine la Interfax.

"Kuna mapigano katika mitaa ya jiji letu kwa sasa," ilisema. Urusi inakabiliwa na upinzani mkali

Ukraine imeweza kushikilia miji muhimu licha ya mashambulizi ya mara kwa mara kutoka kwa vikosi vya kijeshi vya Urusi.

Wizara ya Ulinzi ya Uingereza, ilisema vikosi vya Urusi vinapata mafanikio kutoka pande nyingi kujaribu kuuzingira mji mkuu wa Kyiv, lakini vinakabiliwa na upinzani mkali kutoka kwa Wanajeshi wa Ukraine.

Vikosi vya Urusi pia vimetua kwa wingi katika eneo la kati ya miji ya Mariupol na Melitopol, iliyoko kusini mwa Ukraine, ilisema taarifa hiyo.

Kambi ya jeshi huko Kyiv ilipambana na shambulio la wanajeshi wa Urusi, jeshi la Ukraine lilisema katika chapisho lake katika mtandao wa Facebook jana.

**UKRAINE YADAI KUDUNGUA NDEGE**

Katika hatua nyingine, Ukraine imedai kudungua ndege ya Urusi aina ya Ilyushin Il-76 iliyokuwa na askari wa miamvuli ndani.

Kamanda mkuu wa majeshi ya Ukraine, aliambia BBC ambayo bado haiwezi kuthibitisha dai hilo,

## ■Urusi yazidi kuisambaratisha, mabomu kila kona ■Rais avaa kijeshi aingia kupambana na wavamizi



Rais wa Ukraine akiwa uwanja wa vita.

kuwa ndege hiyo ya Il-76 ni ndege kubwa yenye injini nne.

Taarifa iliyotumwa kwenye mtandao wa Facebook ilisema kuwa vikosi vya ulinzi wa anga vya Ukraine vililiangusha ndege hiyo eneo la Vasylikiv, karibu na mji mkuu wa Kyiv.

Taarifa hiyo ilidai kulipiza kisasi wakati ndege iliyokuwa na askari wa miamvuli wa Ukraine ilipotunguliwa kwenye uwanja wa ndege wa Luhansk mwaka 2014.

**HATUHITAJI UHUSIANO NA ULAYA**

Rais wa zamani wa Urusi Dmitry Medvedev, ameeleza hawahitaji uhusiano wa kidiplomasia na nchi za Magharibi.

Tamko lake linafuatia wimbi la vikwazo dhidi ya Urusi vilivyotangazwa na nchi za Magharibi.

Medvedev, ambaye alifutwa kazi kama waziri mkuu na Vladimir Putin mwaka wa 2020, na ambaye sasa anahudumu kama naibu mwenyekiti wa baraza la usalama la Urusi, aliandika kwenye mtandao wa kijamii wa VK -wa Urusi kwamba ni wakati wa kuweka ulinzi kwenye balozi.

Alisema nchi yake itaendelea na uvamizi wake dhidi ya Ukraine hadi ifikie malengo yaliyoainishwa na Rais Vladimir Putin.

Medvedev pia amelaani hatua ya Urusi kusimamishwa katika Baraza la Ulaya, lakini akajigamba kwamba

waliambiwa waweke chini silaha zako au wapigwe bomu.

Hata hivyo askari hao walisikika wakijibu "Meli ya kivita ya Urusi, nendeni kuzimu,".

Ukraine inasema baada ya majibizano hayo waliuawa kupitia mashambulizi ya angani na baharini.

Urusi inakanusha taarifa hiyo, ikisema askari wote walijisalimisha.

Rais wa Ukraine Volodymyr Zelensky, amewatambua kila mmoja kama shujaa wa Ukraine.

**UFARANSI YATOA SILAHA ZAIDI**

Silaha na vifaa vya kijeshi viko njiani kutoka Ufaransa kuelekea Ukraine, huku nchi za Magharibi zikitoa msaada kwa nchi hiyo katika vita vyake na wanajeshi wa Urusi wanaoendelea na uvamizi wao siku ya nne sasa.

Rais Zelensky ameshirikisha ujumbe kwenye mtandao wa Twitter, akisema kwamba amezungumza na Rais wa Ufaransa Emanuel Macron, mapema jana asubuhi na kumweleza siku mpya kwenye mstari wa mbele wa kidiplomasia inaanza.

"Muungano wa kupambana na vita unafanya kazi!" Zelensky aliandika kwenye Twitter.

Jana Rais Macron alichapisha video yake akitangaza: "Vita vitadumu na lazima tujiandae kwa hilo!"

**UKRAINE YADAI KUUA WANAJESHI 3,500 WA URUSI**

Jeshi la Ukraine limechapisha kile wanachodai kuwa ni mwanzo wa hasara ya Urusi.

Kulingana na chapisho kwenye ukurasa wake wa Facebook, zaidi ya wanajeshi 3,500 wa Urusi waliohusika katika uvamizi huo

wameuawa na karibu 200 kuchukuliwa wafungwa.

Waliongeza kuwa Urusi pia imepoteza ndege 14, helikopta 8, na mizinga 102 hadi sasa. Hata hivyo BBC haikuweza kuthibitisha kutoka vyombo huru.

**ZELENSKY AKANUSHA KUJISALIMISHA**

Rais Zelensky amechapisha kwenye Twitter video aliyojipiga mwenyewe akitembea katika mitaa ya Kyiv katika juhudi zinazonekana kukanusha uvumi kwamba amelitaka jeshi kujisalimisha kwa wanajeshi wa Urusi.

"Kuna habari nyingi za uwongo mtandaoni ambazo ninatoa wito kwa jeshi letu kuweka silaha chini, na kwamba kuna usafirishaji wa kuwaondoa watu," alisema akiwa nyuma ya Jumba la Gorodetsky la Kyiv.

**UN KUCHANGISHA FEDHA KUISAIDIA UKRAINE**

Umoja wa Mataifa unakusudia kuchangisha fedha zaidi ya dola bilioni moja kwa ajili ya kufadhili misaada ya kibinadamu nchini Ukraine katika kipindi cha miezi mitatu ijayo.

Naibu Katibu Mkuu wa Umoja wa Mataifa, Martin Griffiths, anayeshughulikia misaada ya kibinadamu, alieleza hayo alipozungumza na waandishi wa habari.

Umoja wa Mataifa pia umesema unatenga haraka msaada wa dola milioni 20 kwa ajili ya nchi hiyo ambazo zilitakiwa kupelekwa hata kabla ya Ukraine kuvamiwa na Urusi, kutokana na watu wapatao milioni tatu wa nchi hiyo tayari walikuwa wanahitaji misaada.

**Mashirika ya habari kimataifa**



Familia zinaondoka Kyiv katika treni zilizojaa zikielekea magharibi mwa Poland. PICHA: BBC



## RC aingilia madai ya wajasiriamali

Na Renatus Masuguliko, GEITA

MKUU wa Mkoa wa Geita, Rosemary Senyamule, amewaelekeza wajasiriamali 22 kati ya 23 wanaomdai mkandarasi aliyejenga Chuo cha Ufundi Stadi (VETA) kilichoko Magogo mjini hapa, kupeleka madai yao mahakamani ili wapate haki yao.

Kiongozi huyo alitoa kauli hiyo jana ofisini kwake wakati akizungumza na waandishi wa habari kuhusu madai ya muda mrefu ya wajasiriamali hao wanaodai kutoa huduma, ikiwamo vifaa vya ujenzi na huduma zingine kwa mkandarasi huyo.

Alisema hatua hiyo inatokana na mkandarasi huyo kuondoka baada ya mkataba wake kuvunjika akiwa amelipwa huku kukiwa na madai ya kutowalipa wajasiriamali hao.

Kamanda wa Polisi Mkoa na Taasisi ya Kuzuia na Kupambana na Rushwa (TAKUKURU) Mkoa wa Geita pai wameyapitia madai hayo na kutoa ushauri yapelekwe mahakamani kwa kuwa

hayahusiani na rushwa. “Baada ya kupokea malalamiko ya wajasiriamali hao, nililazimika kupitia kumbukumbu pamoja na kuvishirikisha vyombo vya dola, kwa pamoja msimamo wa serikali ya mkoa kama hitimisho nimewaelekeza waende mahakamani kudai haki yao mbele ya sheria,” alisema Senyamule.

Aliongeza kuwa ripoti ya uchunguzi wa TAKUKURU imebainisha ni kweli wajasiriamali hao wanamdai mkandarasi husika aliyejenga chuo hicho Sh. bilioni 1.2 japokuwa wao wanadai ni Sh. bilioni 1.7 na kwa mujibu wa VETA, tayari alishalipwa fedha zake wakati wanavunja mkataba naye, hivyo ndiye anayestahli kudaiwa.

Aliongeza kuwa uongozi wa mkoa umefanya juhudi kuhakikisha unaishirikisha wizara yenye dhamana kupitia uongozi wa VETA na walipoitwa na kutakiwa kutoa maelezo ilidai hai-watambui wajasiriamali hao na badala yake VETA inamtambua mkandarasi iliyomwajiri na alishalipwa malipo yake stahiki, hivyo ndiye wanayepaswa kumdai.

## Makalla awashtukia machinga Kariakoo

Na Romana Mallya

MKUU wa Mkoa wa Dar es Salaam, Amos Makalla (pichani), amelelekeza Halmashauri ya Jiji la Ilala kuimarisha ulinzi wa saa 24 kwenye barabara za kuingia na kutoka linakoengwa soko la kisasa Kariakoo kwa kuwa baadhi ya wafanyabiashara wamekuwa wakizutumia kupanga bidhaa zao.

Makalla aliagiza hayo jana wakati wa usafi wa pamoja wilayani Ilala na kuitaka ihakikishe barabara zinapitika nyakati zote na kuwaonya wafanyabiashara wanaofanya biashara kwa kuvizia kwenye maeneo yaliyokatazwa.

Usafi uliofanyika eneo la Kariakoo ulikwenda sambamba na kuwapanga vizuri wafanyabiashara waliokuwa wakifanya biashara kwenye maeneo yaliyokatazwa.

Makalla alisema eneo la Kariakoo linakoengwa soko la kisasa kwa sasa ni eneo hatarishi kutokana na shughuli za ujenzi zinazoendelea.

“Ni marufuku kufanya biashara kwenye eneo hilo kwa kuwa licha ya kuhatarisha usalama, wana-ziua barabara ya magari yanayopeleka vifaa vya ujenzi na mitambo, jambo linaloweza kufanya ujenzi kuchelewa,” aliagiza.

Makalla pia alionyesha kukasirishwa na tabia ya baadhi ya watendaji wasio waaminifu wanaopokea fedha kutoka kwa wafanyabiashara ili kuwaruhusu



kufanya biashara kwenye maeneo yaliyokatazwa.

Aliwatangazia wafanyabiashara wanaodhani kuwa nafasi kwenye

masoko zimejaa kuwa bado zipo, hivyo wawasiliane na mamlaka husika ili wapatiwe maeneo wata- kayofanya biashara bila usumbufu.

## BURUDANI ILIYOTIKISA ENZI HIZO



Na Adam Fungamwango

**W**IKI iliyopita tuliangalia jinsi bendi ya Mlimani Park Orchestra maarufu kama ‘Sikinde Ngoma ya Ukae’, ilivyokuwa na tabia ya kurekodi nyimbo za wanamuziki wake wanapohama.

Tuliona jinsi Cosmas Thobias Chidumule, alipoondoka kwenye bendi hiyo na kuacha wimbo wa ‘Nalala Kwa Tabu’ ambao ulikawenda kurekodiwa bila yeye kuwapo. Wakati huo akiwa ameshakwenda bendi ya Vijana Jazz.

Chidumule huyo alipokuwa Kurugenzi Jazz alirekodi wimbo wa ‘Sinema ya Bure’, ambao huo huo akaja kuurekodi pia na Sikinde, akauita ‘Majirani Huzima Redio’.

Wengi hawakujua kuwa mwanamuziki Ramadhani Kinguti ‘System’ akishawahi kupigia Sikinde kwa muda, na akatunga wimbo wa ‘Wenye Nyumba Msiwaudhi Wapangaji’, akaondoka kabla ya kuurekodi, huku nyuma wenzake wakarekodi studio, lakini na yeye akiwa Bico Stars akaurekodi tena kwa jina la ‘Visa vya Wenye Nyumba’.

Ndiyo maana utaona Sikinde ina baadhi ya nyimbo ambazo bendi zingine nazo zinazo.

Kuna baadhi ya bendi ambazo

hata ukianza kupigwa jukuwaani, lakini mtunzi akiondoka, wala hawashughuliki nao tena.

Hili niliandika wiki iliyopita kuwa mara mwanamuziki anaweza kutunga na kuufanyia mazoezi wimbo fulani, halafu kwa bahati mbaya au nzuri amehama bendi hiyo, basi wengi huondoka nao na bendi iliyoachwa si tu kwamba hawaurekodi, lakini hata jukuwaani haupigwi.

Mwanamuziki aliyeondoka atakwenda kupeleka huko anakokwenda.

Hii ni kwa sababu baadhi ya bendi zilikuwa na nyimbo nyingi ambazo zimetungwa na wanamuziki na zilikuwa wakati mwingine hazipati nafasi ya kurekodiwa. Wakati zinasubiriwa, kuna nyingine tena zinatumwa na wakati nyingine kuwa nzuri zaidi ya zile zinazosubiriwa, hivyo kuna zitakazokatwa kupisha zile zitakazoibeba bendi.

Tunaanza na wimbo wa ‘Nyumba ya Mgumba Haina Matanga’. Huu ni wa Orchestra Safari Sound wakati huo ukitumia mtindo wa ‘Ndekule’.

Pamoja na kwamba umerekodiwa na bendi hiyo, lakini awali ulitungwa na kuimbwa na bendi ya Juwata Jazz wana ‘Msondo Ngoma’.

Ulitungwa na mwanamuziki

## ‘Makulata’ ulikuwa wimbo wa Vijana Jazz

Shaaban Dede, akiwa amerejea kwenye bendi hiyo, baada ya kuhama kwa muda mrefu, akizunguka bendi za Sikinde, na Bima Lee ‘Magnet Tingisha’. Ilikuwa ni mwishoni kwa miaka ya 1980.

Ikumbukwe Dede amekuwa Msondo kwenye vipindi vitatu tofauti. Kabla haujarekodiwa wimbo huo, Dede alitumuliwa Msondo kwa kosa la kuacha kwenda kazini badala yake kwenda Uwanja wa Taifa (sasa Uhuru) kutazama mechi ya Ligi Daraja la Kwanza Tanzania Bara (sasa Ligi Kuu) kati ya Simba na Sigara.

Dede alikuwa na mwanachama wa klabu ya Simba. Aliaga kuwa ana matatizo kwa hiyo asingepiga muziki, kwa bahati mbaya aliumwa na mbwa wa polisi uwanjani, akatibiwa hapo hapo na kwenda kutazama mechi, lakini siku iliyofuata, habari hiyo ikaripotiwa na gazeti la Uhuru, hivyo kubainika kuwa hakiwa na udhuru kama alivyodai.

Alipotumuliwa ndipo alipoondoka na wimbo wake huo, Ndekule ikamchukua kama mwanamuziki mwalikwa, ndipo akaupoleka wimbo huo huko na kuurekodi pamoja na ‘Kupata ni Majaliwa’.

Kuna wimbo wa ‘Visa vya Mesen-

ja’ ambao ulitungwa na Maximilian Bushoke. Aliurekodi akiwa na Bima Lee. Ambacho wengi hawakijui ni kwamba wimbo huo alitoka nao Ndekule.

Ulishaanza kupigwa kwenye majukwaa akiwa na bendi hiyo, akitunga pia wimbo kama ‘Kata ya Maji Ukweni’, ambao aliurekodi huko na kuwa maarufu.

Kabla kwenda kurekodiwa Redio Tanzania, alichukuliwa na Bima Lee, akaondoka na wimbo wake, hivyo hadi leo unahesabika hivyo.

Mashabiki wengi wa muziki nchini wanaofahamu wimbo wa ‘Makulata’ wa Bima Lee, mtunzi wake ni Jerry Nashon ‘Dudumizi’.

Awali wimbo huu ulikuwa ni wa Vijana Jazz Band. Dudumizi alitunga akiwa huko, akitokea Super Rainbow lakini muda mfupi alidakwa na Vijana Jazz. Naye akaondoka nao na kwenda kuurekodi huko.

‘Chairembo’ wa Vijana Jazz, nao asili yake ni bendi ya African Sound ‘Afriso Ngoma’. Eddy Shuggy alitunga akiwa huko, akitokea Super Rainbow lakini muda mfupi alidakwa na Vijana Jazz. Naye akaondoka nao na kwenda kuurekodi huko.

Tuma semeji 0716 35 05 34



**HADITHI**

**HADITHI**

**Ajenda ya siri-19**

TINA, msichana kutoka Mpanda, mkoani Katavi anafiwa na wazazi wake wote wawili kwa ajali ya gari akiwa na miaka 10 tu. Tabu alizozipata kutokana na kunyanyaswa na ndugu zake, zilimfanya kuishi maisha ya mateso. Hata shule aliishia la saba tu. Alipofikisha umri wa miaka 18 akakimbilia Dar es Salaam na kuanza kufanya kazi za ndani. Baadaye akabahatika kupata kazi za ndani kwa mfunyabiashara mmoja maarufu, Hafidh Chilambo. Mfunyabiashara huyo anafariki kwa kula chakula kilichowekwa sumu. Chakula hicho kilipikwa na Tina. Mahakama Kuu inamhukumu adhabu ya kunyongwa hadi kufa. Je ni wafanyabiashara wenzake Chilambo ndiyo waliomtuma msichana huyo kwa kumwahidi mamilion ya pesa kutokana na ugomvi wa kibiashara? Au ni kwa sababu hajalipwa mshahara wake wa miezi sita aliokuwa anadai? Fuatilia kila nakala ya Nipashe ili kuupata ukweli ulio nyuma ya pazia wa sakata hili.

**Na Adam Fungamwango  
(0716 350534)**

**M**AMA mdogo wa Mwanabakari ni kama hakusikia, au hakuamini alichosikia. Alitaka kumwambia arudie tena, lakini sauti haikutoka. Ghafla Mwanabakari aliingia.

“Nitashukuru sana baba, Mungu akubariki baba, upate kikubwa zaidi ya hiki baba.” Mwanabakari alishukuru huku akisimama na taratibu akaanza hatua za kutoka nje.

Alifanya hivyo kwa makusudi ili kuwapisha Eddy na Mwanabakari. Kitendo cha yeye kuendelea kung’ang’ania hapo kusingewa-pa uhuru wa kutosha kujiachia.

“Amina mama.”

Mwanabakari alikwenda kukaa ubavuni mwa Eddy “Mmh, mtu na mama yake, mmedanganyana nini?”

“Mama kaniambia eti tangu asubuhi ulivyoondoka hujarudi.”

“Ndiyo ukajibu Amina mama?”

“Sasa unafikiri mimi ningejibu vipi?”

“Unanifunga kamba wewe.”

“Ulikuwa wapi kwanza?”

“Hilo ndiyo ulilotaka kusema, ulikuwa unajibaragaza tu hapa.”

“Ndiyo jibu hilo.”

“Nilikuwa na shoga yangu Zubeda hapo nyumba ya nne ya tano kutoka hapa. Nilipeleka pesa upatu, basi maongezi yakazidi ndiyo mpaka huu.” Mwanabakari alijibu akiwa anachezea kola na vifungo vya shati la mpenzi wake.”

\*\*\*\*\*

Eddy aliona kila kitu ni chema. Kumpata msichana kama Mwanabakari, ilikuwa ni kama bahati ya mtende maishani mwake. Mwanabakari mwenye kila kitu ambacho alihitaji awe nacho.

Aliutazama mwili wake mororo, hakuchoka kuuangalia. Alikuwa amelala fofofo. Yeye alikuwa kaamka alfajiri, Alimuacha malaika wake alale. Alionekana ni malaika halisi. Macho yake yaliendelea kutalii kwenye mwili wote wa msichana aliyelala naye usiku kucha.

Bado mawazo yake hayakuweza kuamini kama yule ndiye alistarehe naye. “Wewe ni mrem-



**“Ila wakati wa kunifundisha ni lazima uwe na bakora, maana mwanafunzi mwenyewe mimi kichwa kigumu cha kuelewa kupika, halafu mtundu.”**

bo wa warembo Mwanabakari.” alijisemea mwenyewe.

Aliinuka na kwenda bafuni kuoga. Alipomaliza alirudi chumbani na kujifuta na taulo, huku akiwa amewasha jiko la gesi.

Hakutaka kumwamsha, wala kumsumbua malkia wake. Alichohitaji ni kuzidi kuufaidi na kuushangaa uzuri wa msichana wake bila vikwazo vyo-vyote.

Alipika chai ya maziwa na kukaanga mayai. Alipomaliza na kuhakikisha kuwa kila kitu kiko vizuri, alimsogelea na kumwamsha taratibu na kwa upendo.

Mwanabakari alifungua macho taratibu na kumtazama aliyemuamsha. Alipohakikisha kuwa ni Eddy, alikunja shingo kwa namna ya kudeka. Akajikunjakunja, kama mtu anayetaka kurudia tena kulala, halafu akajinyoosha.

Kwa sauti ya mbali na ya kivivu akauliza “Umeamka zamani ee?”

“Nimeshaenda hadi mjini nimerudi.” Ni jibu lililomfanya kutaka kutabasamu, lakini akashindwa. Akakunja sura na kutikisa kichwa kuonyesha kutokubaliana na anachokisema.

Saa ya ukutano nyumbani kwa Eddy, ilionyesha kuwa ni saa 12:00 asubuhi.

“Sawa najua huamini, lakini hii chai na vitafunio hapo vitakuthibitishia kuwa nimeamka zamani.”

Ndipo Mwanabakari alipotupa macho

pembeni na kukutana na chupa ya chai, mikate na mayai ya kukaanga ikiwa inasubiri walaji.

Hiyo ilimuonyesha kuwa hakukuwa tena na muda wa kuendelea kulala. Ni muda wa kifungua kinywa na mambo mengine yafuate. Alijizoaoza na kuamka.

“Mhh, mwanamke mimi sijui kama nitaolewa kwa kweli.”

“Hata mimi sijui.” Eddy alijibu ghafla.

“Yaani mwanaume kaamka, kapika chai, mimi nimelala fofofo, kweli? Badala ya kuamka mimi nipike, napikiwa. Yaani hii kwetu Tanga, kama wakwe wanaona hivi, binti huolewi na kijana wao.”

Eddy aliangua kicheko. “Hapana wewe hapa bado mgeni. Kila utakapokuja hapa ni lazima mimi nikuhudumie, mpaka utakapoingia rasmi. Na hata ikiwa rasmi, ipo siku ambazo nitaamua kufanya hivi nilivyofanya.”

“Kwani unajua kupika?”

“Aaa wapi, kukaanga mayai, na kuchemsha chai, ndiyo kujua kupika?”

“Basi nitakufundisha usijali mpenzi wangu.” Mwanabakari akasema akimpigapiga mgongoni Eddy.

“Ila wakati wa kunifundisha ni lazima uwe na bakora, maana mwanafunzi mwenyewe mimi kichwa kigumu cha kuelewa kupika, halafu mtundu.”

Mwanabakari aliangua kicheko kirefu,

halafu akaongezea “Yaani sipati picha mwalimu niko nyuma yako na bongwe la fimbo, umeshika kisu hapo, nakuamuru kata vitunguu, kata nyanya, weka kwenye mafuta...”

“Saa nne tu natoroka.” Alidakia Eddy na wote wawili waliangalia na kuangua vicheko, huku wakiendelea kufuraha kifungua kinywa kitamu.

Dakika mbili za kimya kilipita, ndipo Eddy alipomwambia Mwanabakari. “Jumatatu naomba unipeleke mahakamani.” Mwanabakari alionekana kushtuka “Unanitisha kuna nini tena?”

“Usihofu. Hakuna kitu kikubwa sana, ila kuna kesi.”

“Umemshtaki mtu, au umeshtakiwa, mbona mpenzi hunyooshi maelezo?”

“Kesi hii na wewe unaifahamu vizuri tu. Umeshawahi kuitolea ushahidi. Ni ya yule mpwa wangu Tina Kauzeni. Rufaa imekatwa, hivyo inasikiliwa kwenye Mahakama ya Rufaa.”

Macho yalimtoka Mwanabakari kwa mshangao. “Si iliisha, kumbe bado?”

“Upande wa mtuhumiwa haukuridhika na hukumu, kwa hiyo wameomba ipitiwe upya.”

“Kama natakiwa kwenda tena kutoa ushahidi mimi sitaki. Sitoenda kabisa.”

“Kwa nini?”

“Siwezi tena kumkandamiza mtuhumiwa ambaye ni ndugu wa mtu ninayependa sana. Nitakuwa kama msaliti.”

“Ambaye ni nani?” Eddy aliluliza swali la mtogo. “Anajijua mwenyewe.” Alijibu.

“Sikia Mwanabakari. Hutakiwi tena kwenda kutoa tena ushahidi. Wao watautumia ushahidi ule ule wa mwanzo ambao uliutoa wewe na wenzio. Kilichokuwepo wakati ule ni kwamba mpya wangu hakuwa na wakili, wala utetezi wowote ule wenye ushahidi. Kwa sasa nimepata wakili ambaye anaweza kuisimamia, angalau apunguziwe adhabu.”

“Hapo sawa, lakini kwenda tena kutoa ushahidi, katu. Nisingeweza tena. Poa mpenzi, nitakupeleka, hili la lililokukuta kwa sasa ni la kwetu wote.”

**ITAENDELEA JUMAPILI**



# HARMONIZE AWEKA HISTORIA MWANZA

MWANAMUZIKI nyota Bongo Flewa, Harmonize ambae tayari amefanya kufuru mkoani Mwanza, baada ya kuahidi kudondosha burudani ya kukumbukwa.

Akizungumza jana, meneja wa msanii huyo amesema wana Mwanza wataikum-buka burudani hiyo kwa miaka kadhaa kwa sababu hakuna mtu mwingine atakayevunja rekodi.

"Ni shoo ambayo itakuwa ya tofauti na zilizowahi kufanywa kwa hiyo 2022 tuna ubunifu wa kitofauti naomba mashabiki wetu wajumuike nasi The Cask Bar usiku wa jana," amesema.



## Rhino The Don agonga mlango Nigeria

STAA wa Bongo Flewa mwenye makazi yake Marekani, Rhino The Don, amemnasa prodyuza mkubwa nchini Nigeria, Krizbeatz ambaye ametengeneza ngoma yake mpya inayoitwa Normally.

Rhino The Don, ameliambia Nipashe kuwa anajivunia kufanya kazi na prodyuza huyo aliyetengeneza ngoma za mastaa wakubwa Afrika kama Wizkid, Davido, Diamond Platnumz na wengineo ili kuwapa burudani mashabiki zake.

"Huu ni wimbo wangu wa Kimataifa, nimefanya kazi na Krizbeatz ili kukuza soko la muziki wangu, tayari nimeachia video ya Normally mashabiki wanaweza kwenda kwenye chaneli yangu ya YouTube kuitazama," amesema Rhino.

Msanii huyo amefanya kazi na wasanii mbalimbali nchini kama Nandy, Mr Blue, Shetta na wengineo.





## HABARI MICHEZO

### ZISIKUPITE

#### KANTE ATAKIWA PSG

KLABU ya Paris St-Germain huenda wakamnunua kiungo wa kati wa Chelsea, Ngolo Kante mwenye umri wa miaka 30 mwishoni mwa msimu huu. **(Telegraph)**

#### POCHETTINO AIKATAA MAN

KOCHA wa PSG, Mauricio Pochettino mwenye umri wamiaka 49, amepuuza wito wa Manchester United kumtaka ajiunge nao pale Old Trafford kwani anaposubiri kuchukua usukani kule Real Madrid. **(Sport - via Star)**

#### KANE KUOMBA KUONDOKA

MSHAMBULIAJI wa England, Harry Kane mwenye umri wa miaka 28, huenda akaomba kuondoka Tottenham Hotspur kwa mara nyingine tena ikiwa kocha Antonio Conte ataacha kazi hapo. **(Express)**

#### WIJNALDUM KUONDOKA

KIUNGO wa kati wa Uholanzi, Georginio Wijnaldum mwenye umri wa miaka 31, huenda akaondoka PSG baada ya kuwa nao kwa msimu mmoja pekee, huku mchezaji huyo wa zamani wa Liverpool akihusishwa na klabu za Atletico Madrid, West Ham, Newcastle United and Aston Villa. **(Calciomercato)**

#### ARSENAL WAMTAKA ISAK

ARSENAL wamekutana na wawakilishi wa mshambuliaji wa Sweden, Alexander Isak lakini wanataka Real Sociedad kupunguza bei ya kiungo huyo mwenye umri wa miaka 22. **(Sport, via Mail)**

#### CESAR KUONGEZEWA

CHELSEA ina chaguo la kuongeza mwaka mmoja kwa mlinzi wa Hispania, Cesar Azpilicueta, ambapo mkataba wake wa sasa unakamilika mwishoni mwa msimu huu, lakini mchezaji huyo mwenye umri wa miaka 32 anataka Blues hao kufikia ofa za klabu nyingine ikiwa wanataka kubaki naye kwa muda mrefu. **(90min)**

#### POGBA AITAKA PSG

KIUNGO wa kati wa Manchester United, Paul Pogba mwenye umri wa miaka 28, anasemekana yuko radhi kuhamia Paris St-Germain, kwa mujibu wa mshambuliaji wa zamani wa Chelsea, Nicolas Anelka. **(RMC Sport, via Star)**

#### ANGELINO AWINDDWA

MLINZI wa RB Leipzig, Angelino huenda akaondoka klabu hiyo ya Ujerumani msimu wa joto, huku Arsenal, Tottenham Hotspur na Barcelona zikihusishwa na kiungo huyo mwenye umri wa miaka 25. **(Calciomercato)**

#### LIVRAMENTO KUBAKIZWA

KLABU ya Southampton ina matumaini kwamba waweza kumbakiza beki wa pembeni, Tino Livramento mwenye umri wa miaka 19 kwa angalau msimu mwingine, huku Manchester United wakimnyatia mchezaji huyo wa kimataifa wa England wa chini ya umri wa miaka-21. **(Sun)**

#### NYOTA WAGOMBEWA

KLABU za West Ham na Brentford zinavutiwa na mshambuliaji Keane Lewis-Potter na mlinzi Jacob Greaves, wote wakiwa na miaka 21. **(90min)**

#### CHRISTENSEN KUTOBAKI EPL

MLINZI wa Denmark, Andreas Christensen hana mpango wa kuhamia klabu nyingine ya Ligi ya Kuu England kwa heshima ya Chelsea wakati mkataba wake kule Stamford Bridge utakapomalizika mwisho wa msimu huu. Barcelona na Bayern Munich pia zinasemekana kumfuatilia mchezaji huyo mwenye umri wa miaka 25. **(Fabrizio Romano)**

# DONDOO ZA SOKA MAGAZETI YA ULAYA



## TUCHEL: LIVERPOOL WANAFASI KUBEBA CARABAO

●●● Ni katika fainali inayopigwa leo Wembley dhidi ya Chelsea, kiwango chao chamtisha...

LONDON, England

**K**OCHA Mkuu wa Chelsea, Thomas Tuchel amesema Liverpool wana nafasi kubwa kuelekea kwenye fainali ya Kombe la Carabao leo Jumapili, lakini amebainisha itakuwa "raha" kukabiliana na Jurgen Klopp.

Chelsea wanakutana na wekundu hao katika fainali kubwa kwa mara ya tatu katika historia yao - ukiondoa Ngao ya Jamii na UEFA Super Cup - huku Blues hao wakishinda mara zote mbili zilizopita, 3-2 katika fainali ya Kombe la Ligi 2005 na 2-1 katika kombe la FA 2012.

Lakini huku Liverpool wakiiwa katika mbio za kuwania

ushindi wa tisa mfululizo katika mashindano yote, Tuchel anaamini kuwa timu ya Klopp inapaswa kuzingatwa kuwa bora zaidi Jumapili.

Mjerumani huyo mwenye umri wa miaka 48 amesema: "Nadhani labda asilimia 50 hadi 55, ndio wanapendwa zaidi, kwa sababu ya kiwango chao cha hivi karibuni na matokeo yao ya hivi karibuni.

"Ni changamoto kubwa, tukio kubwa, na tunajisikia washindani. Ni furaha kukutana na Jurgen kwenye fainali pale Wembley. Tunashukuru sana kwa nafasi hiyo.

"Kucheza dhidi ya timu zinazofundishwa na Jurgen sio raha tu, kwa sababu zinakupa wakati mgumu sana!

"Tumepitia mechi ngumu dhidi ya Liverpool, nadhani tatu za mwisho zilikuwa sare.

"Hilo halitafanyika wakati huu, kutakuwa na mshindi kwa namna fulani, lakini tunajua nini kinahitajika katika mechi ngumu dhidi yao, na tunajiamini kuwa tuna kile kinachohitajika.

"Ni sawa kwao, na ni vizuri kuwa na mechi kama hii kwenye fainali."

Mechi ya Jumapili itawakilisha mechi ya fainali ya tisa kwa Chelsea katika historia ya mashindano hayo, na The Blues wameshinda Kombe hilo mara tano, huku Manchester City na Liverpool pekee (zote nane) wakishinda zaidi.



## SportPesa



LIVE IN

PLAY

## MECHI KALI

CHELSEA

VERSUS

LIVERPOOL

1 | 3.26

X | 3.16

2 | 2.21

PIGA \*150\*87#

Karibu SportPesa

1. Bet Sasa
  2. Michezo zaidi
  3. JACKPOT
  4. Weka Pesa
  5. Akaunti yangu
  6. Toa Pesa
  7. Matokeo ya Bet/Mechi
- OO. Toka

SportPesa  
SPORTPESA.CO.TZ

HUDUMA KWA WATEJA MASAA 24, TUPIGIE:

0764115588, 0677115588  
0685115588 GBT:0249

@TZSportPesa @SportPesaTZ @tzsportpesa

## POCHETTINO AITOSA MAN UNITED, AITAKA MADRID

PARIS, Ufaransa

**M**ADA moja ya uhakika itakayopamba vichwa vya habari mwishoni mwa msimu huu ni uteuzi wa kocha wa kudumu wa Manchester United, lakini aliyekuwa anapewa nafasi kubwa anaweza kuwa nje ya kinyang'anyiro hicho.

Kocha wa Paris Saint-Germain, Mauricio Pochettino alikuwa anapendekezwa sana kurejea katika Ligi Kuu ya England ili kuchukua mikoba ya pale Old Trafford.

Hata hivyo, kocha huyo wa zamani wa Tottenham Hotspur anaweza kuwa tayari amekataa nafasi hiyo huku akisubiri kile anachoki-ona kuwa ofa bora kutoka kwingineko.

Pochettino amekuwa akihusishwa na nafasi ya ukocha katika kluba ya Man United tangu Ole Gunnar Solskjaer atimuliwe Novemba mwaka jana, lakini amekataa nafasi hiyo huku akiisubiri Real Madrid, kwa mujibu wa Sport.

Ralf Rangnick aliteuliwa kama kocha wa muda katika kluba hiyo baada ya kuondoka kwa Solskjaer na atakuwa na jukumu la kumua kuhusu bosi wa kudumu wa Mashetani Wekundu hao mwishoni mwa msimu huu.

Hata hivyo, inaonekana raia huyo wa Argentina alijiondoa kwenye ushindani kwani anaamini kuwa anaweza kupata nafasi kule Santiago Bernabeu.

Ripoti hiyo inadai kuwa rais wa Los Blancos, Florentino Perez anamfikiria Pochettino kama mmoja wa makocha wa siku zijazo wa Madrid.



## Inter yamsononesha Inzaghi

MILAN, Italia

SIMEONE Inzaghi anaamini Inter Milan walistahili zaidi dhidi ya Genoa baada ya timu yake kukosa nafasi ya kuwa sawa na AC Milan kileleni mwa msimamo wa Ligi Kuu ya Italia, Serie A.

Inter walikuwa na nafasi kubwa kuwafikia Rossoneri hao baada ya Milan kulazimishwa sare ya 1-1 pale San Siro na Udinese mapema Ijumaa.

Hata hivyo, Inter maarufu kama Nerazzurri hawakuweza kuchukua nafasi hiyo, walisalia suluhu ya bila kufungana kwenye Uwanja wa Luigi Ferraris licha ya kumaliza mchezo na mikwaju 21 dhidi ya saba ya Genoa.

Danilo D'Ambrosio aligonga mwam-

ba wa goli akiwa na nafasi nzuri zaidi kwa Inter, ambao sasa wameshinda mara moja tu katika mechi zao sita zilizopita kwenye michuano yote, huku wakiwa wamekusanya pointi mbili pekee kutoka kwenye michezo minne iliyopita ya ligi.

"Kwa kawaida, matokeo yanaacha ladha chungu mdomoni," alisema Inzaghi akiambia Sky Sport Italia mara baada ya mchezo huo.

"Tulijua kwamba, tungekuwa na mbinu bora zaidi, kwamba Genoa wako katika hali nzuri na walituletea matatizo katika dakika 20 za mwanzo, lakini baada ya hapo tulistahili zaidi.

"Kama wiki iliyopita tukiwa na Sasuolo, tulipiga mashuti 20 kwenye lango na hatukufunga. Ni dhahiri, tunahi-

taji kufanya kazi vizuri zaidi, ni moja tu ya vipindi hivyo, lakini hatupaswi kuruhusu vichwa vyetu kushuka. Niliona utendaji mzuri na tunahitaji kurudi kwenye njia za ushindi."





**HABARI MICHEZO**

**CHEZA USHINDE KASINO**



JISAJILI



CHEZA



SHINDA

**MAJALIWA KUONGOZA KILI MARATHON 2022 MOSHI LEO**

Na Somoe Ng'itu, MOSHI

MBIO za Kilimanjaro Premium Lager Marathon 2022 zilizokuwa zinasubiriwa kwa hamu sasa zimewadia huku Waziri Mkuu, Kassim Majaliwa akitarajiwa kuwaongoza maelfu ya wakimbaji na washangiliaji kuadhimisha miaka 20 ya mbio hizo.

Akizungumza katika viwanja vya Chuo Kikuu Cha Ushirika Moshi (MoCU), Meneja wa Bia ya Kilimanjaro, Irene Mutiganzi, alisema maandalizi yote yamekamilika tayari kwa mbio za leo.

"Tumeshakamilisha maandalizi yote na tunamtarajia Waziri Mkuu kuwasili leo (jana) tayari kwa maadhimisho ya miaka 20 ya mbio hizo. Hili ni tukio kubwa," alisema Mutiganzi.

Meneja huyo alisema Waziri Mkuu, Majaliwa na msafara wake wanatarajiwa kushiriki mbio za Kilomita tano ambazo hudhaminiwa na kinywaji cha Grand Malt.

"Tumewaandalia mambo mengi mazuri ikiwemo mbio zenyewe, burudani ya aina yake na pia bia za kutosha za Kilimanjaro Premium Lager," alisema meneja huyo.

Mbio hizi zilitanguliwa na maonesho ya aina yake maarufu kama 'The People's Expo' ambayo yamefanyika kwa siku tatu kuanzia Alhamisi na kuwajumuisha wadhamini wa mbio hizo na makampuni mengine.

Mji wa Moshi tayari umefurika huku ukiwa umepambwa na rangi za Kilimanjaro Premium Lager, Tigo and Grand Malt. Maeneo ya starehe na sehemu za kulala wageni zimejaa huku washiriki wengine na washangiliaji wakiendelea kumiminika katika mji huo.

Wadhamini wa mbio za Kilimanjaro Marathon 2022 ni Kilimanjaro Premium Lager (Mdamini Mkuu) Tigo (21km) na Grand Malt (5km).

Wadhamini wa meza za maji ni pamoja na Absa Tanzania, Unilever Tanzania, TPC Sugar, Simba Cement na Kilimanjaro Water. Wasambazaji rasmi ni GardaWorld Security, Keys Hotel, Kibo Palace Hotel, CMC Automobiles na Surveyed Plots Company Ltd (SPC) na Bodi ya Utalii (TTB).



Meneja wa Bia ya Kilimanjaro Premium, Irene Mutiganzi.

**Tembo Warriors kujifua Morocco, Poland**

Na Saada Akida

TIMU ya Taifa ya soka ya Tanzania kwa watu wenye ulemavu 'Tembo Warriors' inatarajiwa kwenda kucheza michezo ya kirafiki nchini Morocco na Poland kwa ajili ya kujiandaa na mashindano ya kombe la Dunia yatakayofanyika baadae mwaka huu nchini Uturuki.

Akizungumza na gazeti hili jana, Rais wa Shirikisho la soka la watu wenye

ulemavu Tanzania, (TAFF), Peter Sarungi alisema wapo kwenye mazungumzo na mashirikisho ya mataifa hayo kwa ajili ya timu hiyo kwenda nchini humo kwa ajili ya kucheza mechi za kirafiki kabla ya mashindano ya kombe la Dunia, Oktoba mwaka huu.

Alisema timu hiyo ipo kambini jijini Dar es Salaam chini ya kocha msaidizi, Ivo Mapunda akiendelea na maandalizi hadi hapo Aprili timu hiyo itakapokwenda nchini Morocco.

"Tunatarajia kwenda Morocco Aprili huku tutacheza mechi ya kirafiki dhidi ya wenyeji wetu hao ambao nao ni miongoni mwa timu zitazoenda kucheza kombe la Dunia," alisema.

"Baada ya mechi tutarudi nyumbani na Juni mwaka huu tutaenda Poland kwa ajili ya kucheza mechi za kirafiki." Alisema baada ya kikosi kurejea nchini kitaendelea kuweka kambu kabla ya kwenda kwenye michuano hiyo.

**SPORTPESA APP**

PAKUA APP YETU, BET LEO UWE MILIONEA

**MECHI ZA USHINDI**

"1" - NI TIMU YA NYUMBANI KUSHINDA  
"X" - NI TIMU KUTOKA SARE  
"2" - NI TIMU YA UGENINI KUSHINDA.

**JUMAPILI - 27/02/2022**

TAREHE	GAMEID	MICHEZO	NYUMBANI SARE UGENINI		
			1	X	2
14:00	5504	Rostov vs Kryliya Sovetov	2.33	3.10	3.05
14:15	1972	Vitesse Arnhem vs NEC Nijmegen	1.79	3.68	4.02
14:15	5814	AZ Alkmaar vs Feyenoord	2.60	3.38	2.50
14:30	5323	Torino vs Cagliari	1.65	3.84	5.19
15:00	5457	Monaco vs Reims	1.46	4.26	6.94
16:00	1099	Alanyaspor vs Konyaspor	2.38	3.21	2.91
16:00	2384	Villarreal vs Espanyol	1.48	4.38	6.37
16:00	3473	Hatayspor vs Yeni Malatyaspor	1.66	3.70	4.94
16:00	3933	Nordsjælland vs Randers	2.61	3.25	2.61
16:00	4631	Aalborg vs Silkeborg	2.30	3.31	2.96
17:00	1465	NK Mura vs NK Radomlje	1.58	3.87	4.83
17:00	1546	Angers vs Lens	2.88	3.18	2.48
17:00	2789	FC Krasnodar vs Lokomotiv Moscow	1.84	3.58	3.87
17:00	3294	Clermont Foot vs Bordeaux	1.88	3.63	3.88
17:00	4155	West Ham vs Wolverhampton	2.08	3.29	3.64
17:00	4443	Brest vs Lorient	2.07	3.28	3.63
17:00	4786	Verona vs Venezia	1.54	4.30	5.60
17:30	5777	VfL Bochum vs RB Leipzig	4.79	4.09	1.64
18:00	1273	Viborg FF vs Copenhagen	3.79	3.54	1.89
18:00	1598	Rangers vs Motherwell	1.22	5.93	11.87
18:15	1893	PAOK vs Ionikos Nikea FC	1.28	4.96	10.91
18:15	3829	FK Sumgayit vs Gabala	2.80	3.33	2.26
18:15	5997	Sevilla FC vs Betis	2.18	3.25	3.40
18:30	2503	FC Zurich vs FC Basel	2.22	3.50	2.96
18:30	2866	Lausanne-Sport vs FC Luzern	2.77	3.32	2.42
18:30	4757	Sporting Farense vs Vilafranquense	1.75	3.57	4.30
18:30	4793	FC Vizela vs Portimonense	2.13	3.21	3.40
18:30	5869	Smouha Club vs Ghazl EL Mahallah	1.97	3.06	4.14
19:00	1488	WSG Wattens vs Rapid Vienna	3.31	3.60	1.92
19:00	2232	Austria Klagenfurt vs Josko Ried	2.25	3.42	2.75
19:00	3004	Sturm Graz vs TSV Hartberg	1.41	4.52	5.97
19:00	3182	Akhmat Grozny vs Ufa	2.02	3.28	3.58
19:00	3613	Istanbulspor vs Kocaelispor	1.75	3.57	4.05
19:30	1934	Augsburg vs Borussia Dortmund	4.88	4.38	1.58
19:30	3991	Chelsea vs Liverpool	3.26	3.16	2.21
20:00	2498	Spezia vs Roma	4.38	3.78	1.76
20:00	3245	Bnei Yehuda vs El Fahem	2.25	3.13	3.28
20:00	4148	Ironi Kiryat Shmona vs Hapoel Katamon	1.43	4.03	6.53
20:00	4161	Chrobry Glogow vs KS Gornik Polkowice	1.78	3.46	4.03
20:00	5208	Odense vs Midtjylland	3.26	3.41	2.11
20:00	5385	Red Star Belgrade vs Partizan	2.27	3.08	2.98
20:30	1252	Olympiakos vs OFI Crete	1.33	4.55	9.49
20:30	2551	Real Sociedad vs Osasuna	1.84	3.45	4.40
20:30	4713	Panathinaikos vs AEK Athens	2.55	3.14	2.75
21:00	1672	Benfica vs Vitoria Guimaraes	1.32	5.10	8.05
21:00	3073	GD Estoril vs Boavista	2.27	3.15	3.15
21:15	2790	Beitar Jerusalem vs Bnei Sakhnin	3.04	3.09	2.29
22:45	1418	Lazio vs Napoli	2.89	3.29	2.43
23:00	3104	Barcelona vs Athletic Bilbao	1.66	3.81	5.14
23:00	5031	Atlanta United FC vs Sporting Kansas City	1.77	3.84	4.29

CHEZA KWA WAJIBU | KIWANGO CHA MAKATO YA SIMU KUZINGATIWA.





Wachezaji wa Simba kutoka kushoto, Clatous Chama, Joash Onyango, Shomari Kapombe na Erasto Nyoni wakifanya mazoezi kujiandaa na mchezo wa kombe la Shirikisho dhidi ya RS Berkane utakaopigwa leo nchini Morocco. **PICHA: SIMBA.**

# KARATA MUHIMU KWA SIMBA LEO

●●● Inakutana uso kwa uso na RS Berkane ya kocha Ibenge ambaye amefungwa mara nne na Wekundu hao...

## Na Adam Fungamwango

VINARA wa Kundi D kwenye michuano ya Kombe la Shirikisho la Soka Afrika (CAF), Simba leo watakuwa kibaruani nchini Morocco kukipiga dhidi ya wenyewe RS Berkane.

Mechi hiyo inatarajiwa kucheza saa nne usiku kwa saa za Tanzania na Afrika Mashariki kwa ujumla kwenye Uwanja wa Municipal de Berkane nchini humo, wenye uwezo wa kuchukua watu 10,000 tu.

Wawakilishi hao wa Tanzania watakuwa na kazi ya kuhakikisha kuwa hawapotezi mechi, ili kujiweka mazingira mazuri ya kuendelea kuongoza kundi na hatimaye kusonga mbele kwa hatua inayofuata ya robo fainali.

Mbali na kucheza dhidi ya RS Berkane, timu ambayo aliicheza Clatous Chama kwa muda mfupi tu, mwanzoni mwa msimu hadi katikati, pia inafundishwa na Florent Ibenge ambaye anakutana na Simba kwa mara ya tano.

Akiwa AS Vita Club, Libenge aliifunga

simba mara moja, mabao 5-0, Januari 19, 2019 nchini Jamhuri ya Kidemokrasia ya Congo, lakini akifumuliwa mara nne.

Machi 16, 2019, Simba iliifunga AS Vita Club mabao 2-1 nchini Tanzania, chini ya Libenge, ikiwa ni kwenye hatua ya makundi ya Ligi ya Mabingwa Afrika, Februari 12, 2021 timu yake ilipoteza nyumbani nchini Congo, na kupigwa mabao 4-1, Aprili 3 mwaka jana, zote hizo zikiwa ni hatua za makundi.

Hata hivyo, safari hii Libenge atacheza dhidi ya Simba akiwa na timu nyingine, lakini pia kocha tofauti na wale ambao waliokuwa wakiifundisha timu hiyo huko nyuma.

"Maandalizi ni mazuri, kila mchezaji ana ari. Huu ni mchezo ambao tunautazama kwa jicho lingine kwa sababu tunazihitaji pointi za kujiweka vizuri kwenye kundi letu. Naimani mchezo utakuwa mgumu, lakini tutapambana," alisema Shomari Kapombe, beki wa kulia wa timu ya Simba.

Alisema anaamini hivyo kwa sababu wapinzani wao wametoka kupoteza mechi iliyopita dhidi ya Asec Mimosas, hivyo

hawatotaka kupoteza, kwani itakuwa imejiweka kwenye nafasi ngumu ya kufuzu hatua ya robo fainali.

"Hali ya hewa huku ni baridi sana, lakini ndiyo maana viongozi wetu wakaliona hilo, wakatuleta mapema kwa ajili ya kuzoea mazingira. Na kweli tumeanza kuizoea hali hiyo, nina imani haitotusumbua sana tofauti na kama tungechelewa," alisema beki huyo.

Kapombe alisema pamoja na mbinu za mwalimu Pablo Franco, lakini wao kama wachezaji wamekuwa wakihamasishana kucheza kwa kujituma, kwani wanachama, mashabiki wa Simba na Watanzania kwa ujumla wako nyuma yao na wanachohitaji ni ushindi.

Wakati Simba ikikipiga dhidi ya RS Berkane saa nne usiku, kabla ya mechi hiyo, saa moja usiku kwa saa za Afrika Mashariki, US Gendamarie itakuwa mwenyeji wa Asec Mimosas.

Simba inaongoza kundi D ikiwa na pointi 4, Asec Mimosas na RS Berkane zikiwa na pointi tatu kila moja, USGN, ikikamata mkia kwa pointi moja.

## Yanga kusaka pointi tatu kwa Kagera

### Na Saada Akida

YANGA inashuka dimbani leo kuelelea kusaka pointi tatu muhimu dhidi ya Kagera Sugar katika mchezo wa mzunguko wa pili wa Ligi Kuu Tanzania Bara, utakaopigwa katika uwanja wa Benjamin Mkapa, Dar es Salaam.

Katika mchezo huo Yanga itawakosa wachezaji wake, Jesus Moloko, Yacouba Songne, Kibwana Shomari kutokana na majeruhi, huku Feisal Salum 'Fei Toto' akitumikia adhabu ya kadi ya njano.

Kocha Mkuu wa Yanga, Nesredine Nabi amesema maandalizi kuelekea mchezo huo yapo sawa na wataingia kwenye mchezo huo kwa ajili ya kusaka ushindi.

Alisema kazi kubwa anahimiza wachezaji wake kuwa makini, kujitolea na kuwaheshimu wapinzani wao na kuhakikisha wanaondoka na pointi tatu.

"Huwa tunafanya maandalizi ya michezo yetu kama fainali haijalishi tunacheza na timu gani, tunaenda kucheza mzunguko wa pili tukifuta matokeo," alisema Nabi.

"Kila siku zinavyozidi kwenda hizi mechi zinazidi kuwa ngumu kwa sababu huu ni muda wa lala salama kila timu inahitaji kupata pointi kwenye kila mechi zilizopo mbele yao," alisema Nabi.

Kuhusu mchezaji, Ushindi Chiko kutocheza ni kwa sababu ya majeruhi ya nyama za paja aliyonayo na katika mchezo wa leo atakuwepo benchi.

Naye kocha Mkuu wa Kagera Sugar, Francis Baraza alisema kikosi chake kipo fiti kwa ajili ya kutafuta pointi pamoja na kuwapa burudani mashabiki wake.

Alisema anatarajia mchezo utakuwa na ushindani mkubwa na mgumu kwa sababu kila mmoja anahitaji kupata pointi.

"Mimi na jeshi langu tumejiandaa vizuri, Yanga watakuwa nyumbani lakini tunawaheshimu na tunaenda kupambana kutafuta pointi tatu na kama itakuwa mbaya basi tupate pointi moja," alisema Baraza.

Kwa upande wa Nahodha wa Kagera Sugar, Hamis Kiiza alisema wamejiandaa vizuri, ana imani kwa uzoefu wake utasaidia timu yake kupata matokeo mazuri katika mchezo huo.

"Mchezo utakuwa wa ushindani mkubwa kwa sababu tumetoka Kagera kuja Dar es Salaam kutafuta pointi muhimu na matarajio yetu, ni kuhakikisha tunawapa burudani mashabiki wa Kagera," alisema Kiiza.

