

SportPesa

CHEZA USHINDE
SASA

SPORTPESA.CO.TZ
PIGA *150*87#

Wapenzi
wafariki kwa
kunywa sumu
kwa madai
ya wivu wa
kimapenzi

UKURASA 3

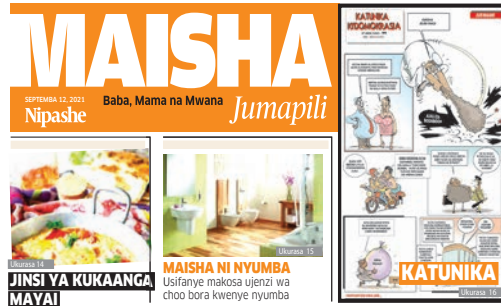
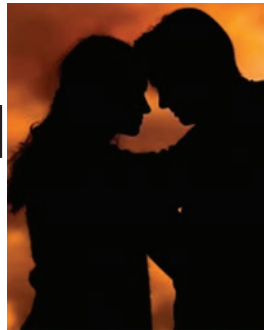

Nipashhe

Jumapili Septemba 12, 2021 • Tanzania 1,000/- Kenya 100/-

MWANGA WA JAMII

ISSN 0856 • No. 0580701

www.ippmedia.com

JUMAPILI

www.twitter.com/nipashetz

www.facebook.com/nipashetz

www.instagram.com/theguardian_newspaper
LIKE & FOLLOW US



RIPOTI MAALUM

Kelele, sauti muziki mfupa mgumu NEMC

• **Pamoja** na kuweka sheria, masharti magumu, yawarudia wadau kuzungumza....*Endelea ukurasa 4*



Dk. Doroth Gwajima



Umy Mwalimu



Prof. Joyce Ndalichako



Geoffrey Mwambe



George Simbachawene



Dk. Samuel Gwamaka



Prof. Kitila Mkumbo



Suleimani Jafo



William Lukuvi



Baadhi ya waandishi wa habari wa kampuni ya The Guardian Ltd inayochapisha magazeti ya The Guardian na Nipashhe, wakiwa na tuzo na vyeti vyao vya ushindi baada ya kukabidhiwa katika hafla ya Tuzo za Umahiri wa Uandishi wa Habari Tanzania (EJAT) 2020, iliyoandaliwa na Baraza la Habari Tanzania (MCT), jijini Dar es Salaam juzi. Picha zaidi UK 5. **PICHA: SELEMAN MPOCHI**

Wabunge waibana serikali maduka ya fedha

UKURASA 2

UKURASA WA 7

JUHUDI ZA TWCC KUWAINUA WANAWAKE ZIUNGWE MKONO KUNA na msemu kwamba ukimwelimisha mwanamke...

UKURASA WA 7

HIVI WABONGO TULIKANYAGA MDUDU GANI? NAKUMBUKA miaka fulani hivi, nikifanya kazi serikalini, sisemi kazi gani...

UKURASA WA 8

NAFASI YA MAWASILIANO KATIKA KUJENGA NDOA IMARA MAWASILIANO ni jambo muhimu katika uhusiano...

UKURASA WA 8

TUACHE KELELE, KUNA FAIDA KUBWA SANA TANZANIA KUWA NA NDEGE ZAKE KUMEKUWA na mjadala mkubwa hapa..

Polisi, viongozi dini nguvu moja kupambana na ugaidi

UKURASA 2

MICHEZO YANGA KAZI MOJA TU KWA RIVERS UNITED UK.24

MAONI, KATUNI UK.6

Polisi, viongozi dini nguvu moja kupambana na ugaidi

Na Romana Mallya

MKUU wa Jeshi la Polisi nchini, Inspekta Jenerali (IGP) Simon Sirro, amesema kuna umuhimu wa kushirikiana na viongozi wa dini kuangalia kama mafunzo yanayofundishwa shule za awali, sekondari na vyaoni yanalenga kuwajenga vijana au kuwabomoa.

Amesema hatua hiyo ni moja ya mikakati ya kukabiliana na uhalifu vikiwamo vitendo vya kigaidi.

Sirro aliyasema hayo juzi jioni baada ya kuwasili nchini kutoka Rwanda alikokuwa na katika ziara ya siku tatu ya kikazi iliyolenga kuboresha ushirikiano wa kukabiliana na matukio mbalimbali ya kijina, ukiwamo ugaidi.

Ziara hiyo ni mwendelezo wa mikakati waliyojiweka Mei, mwaka huu, kati ya Jeshi la Polisi la Rwanda na la Tanzania katika kukabiliana na matukio ya kigaidi

Akizungumza na waandishi wa habari, Sirro alisema katika ziara hiyo wamejifunza Rwanda wana kikosi maalum ambacho hupitia kuona mafunzo yanayofundishwa kama yanatolewa kwa ajili ya uzalendo au kuharibu nchi.

"Tumeona huu ni uzoefu mzuri lazima tuwashirikishe viongozi wa dini. Tuwashirikishe mapadri, maaskofu na masheikh na timu ya kupambana na makosa ya kigaidi kuona ni namna gani tupitie zile silabi, yale mafunzo yanayofundishwa shule za awali (nursery school) na

shule za dini.

"Pia tutakwenda kwenye shule za sekondari na mpaka kwenye vyuo vyetu kujiridhisha je, mafunzo yanayofundishwa na viongozi wa dini ni kwa ajili ya kuwajenga vijana wa Kitanzania au kuwabomoa? Huu ni uzoefu tumeuchukua utatusaidia sana.

Pia alisema wataangalia suala la elimu ya masuala ya kidini yanayotolewa kwa watoto kama mafunzo yanalenga kuwapa elimu ya kiroho na kizalendo na si vinginevyo.

Sirro alibainisha kuwa kwa wale walioharibika, walioingia kwenye mambo ya ugaidi, Rwanda imejenga nyumba maalum kwa ajili kuwarekebisha.

"Nitaongea na viongozi kuona

namna gani tunakuwa na vituo kama hivyo tunapowapata vijana wale wadogo tuona namna gani ya kuwarekebisha," alisema na kuongaza kuwa wamewekeana mikakati mipya na namna gani ya kufanya kukabiliana na wahalifu wa makosa yanavyovuka mipaka ili nchi hizo zive shwari.

Kwa wahalifu ambao wanadhani wakifanya uhalifu Tanzania wanaweza kukimbilia nchi nyingine, alisema serikali ina mkono mrefu itawashughulikia popote walipo.

"Kikubwa ni kuacha uhalifu na kutumia vipaji ambavyo Mungu amewapa kuhakikisha tunajijenga nchi, amani na usalama wa nchi hii ni letu sote siyo suala la Jeshi la Polisi peke yake, jambo likiharibika

hapa kila mtu atapata madhara uwe mwanasiasa au kiongozi wa dini," alisema.

Alitaka jamii kama inaona mtoto anaanza kuonyesha dalili mbaya watoe taarifa.

"Rwanda walitoa tangazo kwamba mtu ambaye ana mtoto anaona hamuelewi aripoti polisi, wengi waliripoti na wengine walikwenda na silaha.

"Nitoe wito kama una mke, mume au mtoto wako, mjukuu wako unaona kwamba anabadilika unahisi ni mhalifu au ana makosa ya kugaidi ni vizuri ukatupa taarifa tu kae nae na siyo lazima tumpeleke mahakamani tukamrekebisha ili mwisho wa siku awe Mtanzania mzuri," alisema.

Wabunge waibana serikali maduka ya fedha

Na Augusta Njoi, DODOMA

WABUNGE wameibana serikali kuhusu operesheni ya kufunga maduka ya kubadilishia fedha za kigeni iliyofanyika mwaka 2018/19 huku wakitaka ipunguze masharti kwa kuwa yanadidimiza biashara hiyo.

Hali hiyo ilijitokeza juzi bungeni baada ya swali la msingi lililoulizwa na Mbunge wa Moshi Mjini (CCM), Priscus Tarimo, ambaye alihoji hatima ya biashara ya maduka ya kubadilishia fedha yaliyofungwa na serikali nchini kote.

Pia aliibana serikali kuhusu hatima ya vifaa vilivyochukuliwa na kama iko tayari kupunguza masharti ya biashara hiyo.

Akiuliza swali la nyongeza, Mbunge wa Kigoma Mjini (CCM), Kilumbe Ng'enda, alihoji: "Serikali inapata kigugumizi gani kwenda kuzifunga taasisi za fedha ambazo zimekuwa zikikopesha na kuwaumiza walimu na watumishi kwa kutoza riba kubwa badala ya kuzifunga 'bureau de change' ambazo hazijawahi kulalamikwa na wananchi?"

Naye Mbunge wa Simanjiro (CCM), Christopher Ole Sendeka, alitaka kujua kama serikali itakuwa tayari kuweka bayana kiasi kilichokusanywa katika operesheni hiyo kwa kueleza kiasi gani kimerudishwa kwa wasio na hatia. Pia alitaka serikali ieleze sababu ambazo fedha za zimechukuliwa.

Mbunge wa Arusha Mjini (CCM), Mrisho Gambo, kwa upande wake alisema kuna malalamiko mengi kutoka kwa wafanyabiashara hao kwamba hawakufanyiwa tathmini hiyo na watu mahiri kwa sababu zilifanywa na kikosi kazi badala ya

Mamlaka ya Mapato Tanzania (TRA) na kuhoji kama TRA iko tayari kupitia upya tathmini hiyo.

Akijibu maswali hayo, Naibu Waziri wa Fedha na Mipango, Hamad Masauni, alisema ukaguzi uliofanyika mwaka 2018/19 ulisababisha maduka mengi kufungwa kutokana na kubainika wahusika kuendesha biashara bila kuzingatia sheria na kanuni.

Masauni alisema baada ya kufungwa kwa maduka hayo, benki za biashara nchini zilihamasishwa kuendelea kutoa huduma za kubadilishia fedha za kigeni katika matawi yote nchini.

"Kwa sasa benki zote za biashara zinatoa huduma hizi kote nchini na pia maduka ambayo hayakufungwa yameendelea kufungwa matawi na kutoa huduma hizi katika miji mbalimbali nchini na kwa ujumla hali ya upatikanaji wa huduma ya kubadilishia fedha za kigeni nchini ni ya kuridhisha," alisema.

Pia alisema maduka yaliyofungwa pamoja na kampuni nyingi zinazotaka kufanya biashara ya kubadilishia fedha za kigeni nchini, yanaruhusiwa kuomba leseni Benki Kuu ya Tanzania (BoT) kwa kuzingatia matakwa ya sheria za fedha za kigeni ya mwaka 1992 na kanuni za biashara ya kubadilishia fedha za kigeni ya mwaka 2019.

Masauni alifanua kuwa hadi kufikia Julai 30, mwaka 2021, BoT ilikuwa imepokea maombi mapya manne ya leseni ya biashara ya kubadilishia fedha za kigeni ambazo yanafanywa uchambuzi na wahusika watapewa leseni iwapo watakuwa wamekidhi vigezo.

Kuhusu masharti, Masauni alisema kigezo cha kuongeza kiwango cha fedha kwenye

maduka hayo kutoka Sh. milioni 300 hadi Sh. bilioni moja ndicho kinalalamikiwa na wafanyabiashara wengi na dhamira ya serikali ni kutaka kuhakikisha kuwa wafanyabiashara wanatumia fedha zao wenyewe kuendesha biashara hiyo.

"Utafiti ulifanyika na kubaini kuwa wafanyabiashara hao walikuwa wakitumia fedha isiyo yao katika kuendesha biashara, kama kuna vigezo ambavyo vinahitajika kuangaliwa na serikali basi vitaangaliwa," alisema.

Kuhusu hatima ya vifaa vilivyochukuliwa na serikali wakati wa operesheni hiyo, Naibu Waziri Masauni alisema yalifanyika majadiliano na waliotakiwa kulipa walifanya hivyo na waliotakiwa kwenda kuchukua vifaa vyao walitakiwa kwenda kufanya hivyo pia.

Alitoe wito kama kuna wafanyabiashara ambao hawajachukua vifaa vyao waende wakachukue na hakuna sababu yoyote ya kukaa na mali ya mtu bila sababu ya msingi.

Masauni pia alisema serikali inachokifanya ni kuyafunga maduka ambayo hayafuati utaratibu na sheria huku akisema kazi ya serikali kuibua ni vyanzo vya mapato kwa kuhamasisha uwekezaji ili kuwapatia kodi.

Alisema Rais Samia Suluhu Hassan anasema kila mara hataki kuona kodi ya dhuluma na kwamba Wizara hiyo haiwezi kufanya hivyo na kwamba serikali imefuatilia kwa kina na kubaini upungufu huo kutokana na vielelezo walivyonyo.

Naibu Waziri alisema tathmini hiyo ilifanywa na TRA kupitia kitengo cha uchunguzi, hivyo imefanywa kwa mujibu wa taratibu na sheria za mamlaka.



Naibu Waziri wa Ujenzi na Uchukuzi, Mwita Waitara, akikagua lori ambalo lilikamatwa na kulipa faini ya zaidi ya Sh. milioni tano kutokana na kuzidisha mizigo, katika ziara ya kikazi aliyofanyika katika kituo cha mizani cha Nala, jijini Dodoma juzi.

PICHA: RENATHA MSUNGU

HABARI KITAIFA

Dodoma kinara ngono umri mdogo

Na Augusta Njoji, DODOMA

UTAFITI unaonyesha vijana chini ya umri wa miaka 15 nchini wanajihusisha na vitendo vya ngono huku Mkoa wa Dodoma ukitajwa kinara kwa vitendo hivyo kwa asilimia 22.

Hatua hiyo imeisukuma Tume ya Kudhibiti Ukimwi (TACAIDS) kwa kushirikiana na Shirika la Umoja wa Mataifa la Kuhudumia Watoto (UNICEF) kuanzisha program ya 'Ongea' inayolenga kuzungumza na vijana kuhusu Ukimwi.

Meneja wa Programu ya Ongea na Vijana kutoka TACAIDS, Dk. Pendo Saro, aliyasema hayo jana kwenye uzinduzi wa program hiyo itakayotekelezwa kwa miezi tisa kupitia radio mbili zinazoongoza kwa kusikilizwa na vijana ikiwamo East Africa.

Alisema takwimu hizo zinaonesha hali halisi ya vijana iliyopo nchini ndio iliwasukuma kuanzisha kampeni hiyo kutokana na utafiti uliofanyika mwaka 2016/17, inaonesha vijana wamekuwa wakijihusisha kwenye ngono katika umri mdogo.

"Katika wale ambao tuliwafanyia utafiti asilimia 21.9 walionyesha hawana elimu yoyote. Kuna mikoa ilionyesha hali si nzuri na mkoa ulioongoza, Dodoma, ulikuwa asilimia 35.2 ya vijana na asilimia 22.9 ya watoto wanaoishi Dodoma wanajihusisha na ngono kabla hawajafika umri wa miaka 15," alisema.

Alibainisha kuwa Mkoa unaofuata ni Tabora kwa asilimia 20 huku Mkoa wa Iringa asilimia mbili watoto walionesha kutojihusisha na ngono katika umri mdogo.

Aidha, alisema zaidi ya watoto 8,000 waliacha masomo yao kwasababu ya kupata ujauzito nchini hali inayowaweka hatarini kupata maambukizi ya VVU.

"Katika tafiti (utafiti) mbalimbali zilozofanyika (uliofanyika) nchini, kwenye utafiti wa mwaka 2016/17, inaonyesha vijana wa umri wa miaka 15-24 wanajihusisha na ngono katika umri mdogo ikilinganishwa na watu wenye umri wa miaka 25 na kuendelea, asilimia 14 ni vijana wa kiume huku wa kike ni asilimia tisa kabla hawajafika miaka 15," alisema.

Alisema umri huo bado hawajui kujilinda na maambukizi ya VVU, hivyo kupitia program hiyo itasaidia vijana kupata elimu ya kujikinga na maambukizi hayo.

Naye Mkurugenzi Mtendaji wa Tume hiyo, Dk. Leonard Maboko, alisema utafiti uliofanyika mwaka 2016/17 ulionyesha kuna haja ya kufanya program hiyo kwa vijana kuonesha asilimia 40 ya maambukizi mapya yapo kwa vijana wenye umri wa miaka 15 hadi 24.

Alisema kilichowashtua zaidi katika utafiti huo ni asilimia 80 ya vijana wanapata maambukizi kila siku huku wasichana wakiongoza kwa asilimia 80, hali iliyofanya TACAIDS kuweka jitihada za kuelimisha vijana.

Aidha, alisema vijana chini ya asilimia 50 ndio wanaotumia kondomu jambo ambalo si zuri na kwamba pamoja na mambo mengine ndiyo yaliyosababisha waanzishe program hiyo.

Mkuu wa Wilaya ya Dodoma, Jabir Shekimweri alisema wengi wa vijana wanashiriki na watu wenye umri mkubwa kwasababu ya hali yao.

Akizindua program hiyo, Naibu Waziri wa Ofisi ya Waziri Mkuu, anayeshughulikia Watu Wenye Ulemavu, Ummu Nderiananga, alisema serikali inaamini taifa limebebwa na vijana na itahakikisha inalinda afya zao.



Dereva wa bodaboda akiwa amebeba abiria na godoro kubwa likiburuzika chini katika Barabara ya Sam Nujoma, eneo la Mawasiliano, Manispaa ya Ubungo, mkoani Dar es Salaam jana, kitendo ambacho ni hatari kwa usalama barabarani. **PICHA: SABATO KASIKA**

Wapenzi wafariki kwa kunywa sumu madai wivu wa mapenzi

Na Romana Mallya

WATU wawili wanaodaiwa kuwa ni wapenzi wamekutwa wamefariki dunia katika makazi yao baada ya kunywa kitu kinachodhaniwa ni sumu na pembeni yao kukutwa karatasi yenye ujumbe mzito.

Kamanda wa Polisi Mkoa wa Pwani, Wankyo Nyigesa, alisema jana kuwa tukio hilo lilitokea Septemba 5, mwaka huu, asubuhi katika kitongoji cha Mlandizi, Kata ya Mlandizi, Tarafa ya Mlandizi, Wilaya ya Kipolisi ya Mlandizi mkoani humo.

Aliwataja waliofariki dunia kuwa ni Godfrey Mandai (48) ambaye ni dereva wa Kampuni ya Yapi Merkez inayojenga reli ya kisasa (SGR) na Veronica Gerald (42) mfanabiashara na mkazi wa Mtwara ambaye alisafiri kutoka Mtwara kumfuata mpenzi wake huyo.

"Katika eneo la tukio tumekuta chupa yenye masalia ya sumu ambayo tumeifanyia uchunguzi na tumekuta pia karatasi ambayo inadhaniwa imeandikwa na mmoja wao inayosomeka hivi, 'Huu ni usaliti tu,'" alisema.

Akisimulia kuhusu tukio hilo, Kamanda

Nyigesa alisema inadaiwa mwanamume huyo alitengeza juisi ambayo ndani yake ilikuwa na sumu akampa Veronica ambaye alikuwa anakohoa na alipokunywa akafariki dunia.

Alisema baada ya tukio hilo Godfrey naye alikunywa juisi hiyo na kufariki dunia.

Kamanda Nyigesa alisema chanzo ni wivu wa kimapenzi ambapo mwanamume huyo alikuwa anamtuhumu Veronica kuwa anafanya usaliti.

Matukio ya wapenzi kuuana katika siku za karibuni yamepamba moto likiwamo la Julai, mwaka huu, la kijana Khamis Abdallah (25) kudaiwa aliwawa kinyama na mpenzi wake, Grace Mushi (25) ambaye ilichoma nyumba moto kwa ku-

tumia mafuta ya petroli kisa wivu wa mapenzi.

Moja wa wapangaji katika nyumba hiyo, maarufu kama Mama Suu, alisimulia siku hiyo namna walivyookoka kuungulia ndani baada ya moto huyo kutanda kwenye nyumba hiyo iliyopo Mbezi Makabe eno

maarufu kama Mwa Mzungu.

Kamanda wa Polisi Kanda Maalum ya Dar es Salaam, Jumanne Muliro, alithibitisha siku hiyo kutokea kwa tukio hilo lililotokea na kumshikilia mtuhumiwa kwa madai ya mauaji hayo huku chanzo kikidaiwa ni wivu wa mapenzi.

TANGAZO LA MNADA/NOTISI/TAARIFA

MALAPA AUCTIONEER MART KWA NIABA YA CRDB BANK PLC TUNATAA NOTISI YA SIKU 14 TANGAZO NA TAARIFA KWA WAMILIKI WA DHAMANA ZIFUATAZO WAWA WAMELIPA MADENI YAO YOTE YA CRDB PAMOJA NA GHARAMA ZA DALALI VINGINEVO TUTAZUA DHAMANA ZAO KWA MNADA WA HADHARA ILI KUFIDIA MADENI YAO.

NA	MILIKU/MOHAMINI	DHAMANA	USAILI	MAHALI RIPO	TAREHE/SA YA MNADA
1.	PRINUS M. TARIMO	NYUMBA	HATI YA MAUZIYANO	MURRET - ARUSHA KATA YA MESANE.	27 SEPT 2021 SAA 5:00 ASUBUHI
2.	OBEDI JULIUS ABELL	NYUMBA	HATI YA MAUZIYANO	NGARAMTON-ARUSHA KATA YA IKUKUSHIN	27 SEPT 2021 SAA 8:00 MCHANA
3.	WILFRED HIZA KUAZI	NYUMBA	TITLE 45951 LD. 331572	LONGIDO - ARUSHA PLOT NO. 21 BLOCK E	28 SEPT 2021 SAA 6 MCHANA
4.	KIMOLO HASAN CHEPA	NYUMBA	TITLE 27940 LD.438969	KONDOA - DODOMA PLOT NO. 33 BLOCK V	30 SEPT 2021 SAA 6 MCHANA
5.	AHMED M. KIDUKA	NYUMBA	TITLE 14214 LD.161164	KONDOA - DODOMA PLOT NO. 91 BLOCK BB	30 SEPT 2021 SAA 8 MCHANA
6.	MATHIAS PASCAL MASANIA	BOMA	HATI YA MAUZIYANO	MANYONI PLOT NO.1052 BLOCK D	01 OCTOBER 2021 SAA 5 ASUBUHI
7.	MATHIAS PASCAL MASANIA	BOMA	HATI YA MAUZIYANO	MANYONI PLOT NO. 1652 EKALOLENI	01 OCTOBER 2021 SAA 7 MCHANA
8.	MACHEMBE SAULUM NDUSHI	NYUMBA	HATI YA MAUZIYANO	MANYONI PLOT NO. 247 BLOCK CC'	01 OCTOBER 2021 SAA 9 ALASARI
9.	WILLIAM GRATON KAIKAWA	NYUMBA	TITLE 45951 LD. 33167814715 LD.161583	KONGWA - DODOMA PLOT 209 BLOCK D	03 OCTOBER 2021 SAA 6 MCHANA
10.	WILLIAM PIUS & ELIZABETH MANYSHA	NYUMBA	TITLE 15956 LD.345271	IRINGA	05 OCTOBER 2021 SAA 6 MCHANA
11.	MENAS MSENGO	NYUMBA	TITLE 42032 LD.142461	IRINGA IRINGA MINI.	05 OCTOBER 2021 SAA 8 MCHANA
12.	ALFRED ANDREA MLELWA	NYUMBA		NDOMBE	07 OCTOBER 2021 SAA 6 MCHANA
13.	DANIEL ABIRUDI MWEMBE	NYUMBA	TITLE 4382 LD.97480	SUNBANYANGA PLOT NO. 251 BLOCK R	09 OCTOBER 2021 SAA 6 MCHANA
14.	NASHON ROBERT	NYUMBA	TITLE 22334 LD.156069	TABORA PLOT 15 BLOCK 2.	11 OCTOBER 2021 SAA 6 MCHANA
15.	WILLIAM KITATOLA EMMAUS	NYUMBA	HATI YA MAUZIYANO	KAGONGWA KAHAMA	13 OCTOBER 2021 SAA 6 MCHANA

MASHARTI YA MNADA

- MNADA UTAFANYIKA SEHEMU DHAMANA ILIPO.
- MNUNUZI ATALAZIMIKA KULIPA 25% YA BEI PAPO HAPO NA 75% NDANI YA SIKU 14 BAADA YA MNADA.
- ENDAPO MTEJA ATASHINDWA KULIPA NDANI YA SIKU 14 KIASI KILICHOLIPWA AWALI HAKITARUDISHWA NA MNADA UTARUDIWA.
- GHARAMA ZA KUBADILI HATI MILIKI NI JUU YA MNUNIZI MWENYEWWE.

KWA MAWASILIANO:
PIGA SIMU
0713 604044/0688 686905
0692 429439/0759 833833

JAMHURI YA MUUNGANO WA TANZANIA WIZARA YA UJENZI, UCHUKUZI NA MAWASILIANO

Simu: +255 26 2324455
Fax: +255 26 2323233
Barua pepe: ps@mow.go.tz
Tovuti: www.mwtc.go.tz



Mtaawa Moshi,
S.L.P 2888,
40470 DODOMA
Tarehe 10-09-2021

TANGAZO

Ndugu wananchi mnatangaziwa kuwa siku ya JUMATANO tarehe 15-09-2021 kampuni ya GIGA OIL COMPANY LIMITED isafirisha mzigo wake wenye vipimo vikubwa kutoka DAR ES SALAAM kuelekea BAGAMOYO SUGAR kupitia UBUNGO.

- Gari hilo lenye namba za usajili na vipimo vyake: T 825 BJK / T 845 ALA UREFU 20 UPANA 4.68 KIMO 5.2
- Gari hilo litatoka DAR ES SALAAM kuelekea BAGAMOYO SUGAR kupitia UBUNGO. Gari litasafiri muda wa mchana tu (Kuanzia saa 12:30 Asubuhi mpaka saa 12:00 Jioni).

Tunaomba radhi kwa usumbufu utakaojitokeza.

RIPOTI MAALUM

Kelele, mitetemo mfupa mgumu NEMC

Na Christina Mwakangale

NI mfupa ulioshindikana. Hivi ndivyo inavyoonekana katika kutatua na kulipatia ufumbuzi tatizo la sauti kubwa na mitetemo katika maeneo ya starehe na nyumba za ibada. Hiyo inatokana na ukweli kwamba kumekuwa na matamko mbalimbali ya serikali na taasisi zake lakini utekelezaji umekuwa mgumu.

Katika makazi ya watu kuna nyumba pia za ibada ambazo hutumia vipaza sauti na sauti kubwa ambavyo vimekuwa kero kwa wananchi. Pia nyumba za ibada kumekuwa na sauti kubwa pamoja na mitetemo kutokana na matumizi ya vyombo. Yote hiyo ni kero kwa wananchi.

Hatua ya kujaribu kudhibiti, inaonekana imefeli. Licha ya kuweka makatazo na faini kubwa vikiwamo vifungo jela, hali ni kama jana, kama mwaka uliopita! Hata Baraza la Taifa la Hifadhi na Usimamizi wa Mazingira (NEMC) linaonekana kwake kama mfupa uliomshinda fisi.

Kutokana na hali hiyo, baraza hilo limesema litaanza kukutana na wadau mbalimbali nchini wakiwamo viongozi wa dini, wafanayabashara na Baraza la Sanaa la Taifa (BASATA), kupanga mbinu za kukabiliana na tatizo hilo la kelele, mitetemo maeneo tofauti hususani mijini.

Limesema kelele pamoja na mitetemo kila siku kwenye maeneo ya mikusanyiko ya watu, starehe na nyumba za ibada, huathiri zaidi wakazi wanaofanya shughuli zao kwenye mazingira hayo hasa waishio maeneo hayo.

Mwishoni mwa Juni, mwaka huu, Waziri wa Afya, Maendeleo ya Jamii, Jinsia, Wazee na Watoto, Dk. Dorothy Gwajima, alisema takwimu za shirika linalosimamia mazingira katika Bara la Ulaya, zinaonyesha kuwa kelele husababisha vifo vya mapema kwa watu 16,600 na wengine 72,000 hulazwa hospitalini, kila mwaka kutokana na madhara hayo.

Nipashe ilizungumza na Mkurugenzi Mkuu wa NEMC, Dk. Samuel Gwamaka, kwenye mahojiano maalumu kuhusu hatua zilizo-chukuliwa hadi sasa, baada ya katazo hilo na mikakati ya kudhibiti. Dk. Gwamaka alisema mwezi huu litafanya mikutano miwili itakayokutanisha wadau hao kwa kuanza na viongozi wa dini Septemba 23, mwaka huu.

Alisema NEMC imebaini bila kushirikisha wadau mbalimbali ikiwamo kutoa elimu zaidi kwa umma kuhusu athari za kelele kuondokana na hali hiyo itakuwa ni vigumu.

“Suala la kelele limeongeza umakini, kwa sababu watu wameanza



kujua haki zao, si kwamba kelele zimeongezeka sana kuliko mwanzoni. Inaonekana kama tatizo kubwa, lakini ni uelewa umeongezeka. Nyumba za starehe na ibada tumebaini wamepunguza.

“Tumeona kimsingi tukutane nao kwa ukaribu zaidi. Viongozi wa dini Mkoa wa Dar es Salaam, tumepanga kukutana nao Septemba 23, mwaka huu. Tutawaarifu kwa barua, elimu tutawapa kuhusu athari za kelele, tunafahamu umuhimu wa viongozi hawa, ambao ni wadau wakubwa wa serikali kuleta ustawi wa jamii wenyewe amani,” alisema Dk. Gwamaka.

Pia alisema elimu ikitolewa kwa viongozi hao watatambua athari na madhara ya kelele katika nyumba za ibada kwa watu.

Alisema mkakati ni kuzifikia kumbi za starehe, baa na BASATA, ili kuwa na kikao Septemba 30, mwaka huu, kuwaeleza ilivyo kero za kelele na mitetemo kwa jamii na umuhimu wa kuzingatia sheria.

UCHUNGUZI WA NIPASHE

Uchunguzi uliofanywa maeneo tofauti mkoani Dar es Salaam, umebaini kwamba licha ya sheria kueleza inapofika saa sita usiku maeneo ya starehe kushusha sauti ya muziki, imekuwa ni kinyume.

Imebainika suala hilo ni kero kwa wakazi waishio maeneo hayo kuliko na nyumba za ibada.

Mathalani, baadhi ya wakazi wa

maeneo ya Wilaya ya Ilala, mkoani Dar es Salaam wanaishi karibu na nyumba za biashara ya baa tatu na nyumba za ibada ambazo hupiga muziki.

MAWAZIRI NA MAAZIMIO MANANE

Juni mwaka huu, mawaziri wanane waliweka bayana mkakati wa nyumba za ibada na maeneo ya starehe huku wakiweka adhabu kali, ikiwamo kufunga biashara au eneo husika, ambalo ni kero kwa waliolalamika.

Adhabu iliyopo kwenye Sheria ya Mazingira ni kifungo cha miezi sita jela na kufungiwa biashara, kwa watu watakoabainika kusababisha kelele na mitetemo kwenye makazi ya watu hasa kwenye nyumba za ibada na starehe.

Mawaziri hao ni kutoka Ofisi ya Makamu wa Rais (Muungano na Mazingira); Ofisi ya Rais Tawala za Mikoa na Serikali za Mitaa (TAMISEMI); Ofisi ya Waziri Mkuu (UWEKEZAJI); Wizara ya Afya, Maendeleo ya Jamii, Jinsia, Wazee na Watoto; Wizara ya Viwanda na Biashara; Wizara ya Elimu, Sayansi na Teknolojia; Wizara ya Ardhi na Maendeleo ya Makazi na Wizara ya Mambo ya Ndani ya Nchi.

Waziri wa Mazingira, Selemani Jafo, alieleza mikakati mitano yenye lengo la kuondokana na hali hiyo,

ikiwamo kutilia mkazo utekelezaji wa Kanuni za Usimamizi wa Mazingira za mwaka 2015.

Pia, waliwataka wenye nyumba za ibada na maeneo ya starehe kuhakikisha shughuli zake hazisababishi kelele na mitetemo na sauti ziwe kwa kiwango kinachokubaliwa kisheria.

Alisema hayo wakati akitoa tamko hilo kwa maandishi wa habari Juni, mwaka huu, akisema wizara hizo zimekuja na mikakati mitano yenye lengo la kuondokana na hali hiyo ikiwa ni pamoja na kutilia mkazo utekelezaji Kanuni za Usimamizi wa Mazingira za mwaka 2015, zinazotoa adhabu ya faini ya Sh. milioni moja au kifungo kisichozidi miezi sita kinachoeleza sambamba na kufunga biashara husika kwa watakoabainika kusababisha kelele na mitetemo.

Alisema Ofisi ya Makamu wa Rais inaendelea kuzifanyia kazi kanuni za adhabu za makosa ya uchafuzi wa mazingira ili kuongeza ukali wa adhabu za uchafuzi wa mazingira nchini.

“Kila mwananchi ahakikishe shughuli anazofanya hazisababishi kero ya kelele na mitetemo, wamiliki wa nyumba za ibada na kumbi za starehe na burudani wahakikishe sauti zitokanazo na shughuli zao hazizidi viwango vinavyokubalika kwa mujibu wa sheria,” alisema.

Aidha, alisema wamiliki wa maeneo ya burudani na starehe wazingatie matumizi ya vipimo vya kelele

na viziua kama ilivyoelekezwa kwenye masharti yote ya leseni zao.

“Wananchi mhakikishe agenda ya kelele na mitetemo inakuwapo, kwenye mikutano ya wakazi, pia wananchi mnaombwa kutoa taarifa kuhusu kero tatu za kelele na mitetemo kwa Ofisi za Serikali za Mitaa au NEMC,” alisema.

Akizungumzia ongezeko la utoaji wa taarifa za malalamiko, Jafo alisema kwa mwaka 2019/20 NEMC ilipokea malalamiko 165 kutoka Mikoa ya Dar es Salaam, Dodoma, Arusha, Mbeya, Mwanza, Morogoro na Tabora, ambayo yalilusishwa kelele kutoka kwenye nyumba za ibada, kumbi za starehe na baa.

“Katika kipindi cha Januari mpka Machi 2021, NEMC walipokea malalamiko 93 kutoka kanda mbalimbali, Kanda ya Kati (30), Kanda ya Kaskazini (12), Kanda ya Ziwa (21), Kanda ya Nyanda za Juu kusini (6) na Kanda ya Mashariki (31),” alisema.

Alisema katika kipindi cha Januari hadi Aprili 2021, jumla ya malalamiko 20 yaliripotiwa katika Jiji la Dodoma na kutoa wito kwa Mamlaka za Tawala za Mikoa na Serikali za Mitaa kusimamia utekelezaji wa kanuni hizo.

Kwa upande wake, Waziri Dk. Dorothy Gwajima, alisema kelele na mitetemo husababisha magonjwa mbalimbali yakiwamo ya moyo, shinikizo la damu, maumivu ya kichwa, uharibifu wa muda au wa kudumu wa masikio.

HABARI PICHANI

WAANDISHI THE GUARDIAN LTD WANG'ARA TUZO ZA EJAT



Baadhi ya waandishi wa habari wa kampuni ya The Guardian Ltd inayochapisha magazeti ya The Guardian na Nipashe, wakionyesha vyeti vyao vya ushindi baada ya kukabidhiwa katika hafla ya Tuzo za Umahiri wa Uandishi wa Habari Tanzania (EJAT) 2020, iliyoandaliwa na Baraza la Habari Tanzania (MCT), jijini Dar es Salaam juzi. Kutoka (kushoto) ni Jenifer Gilla (Nipashe), Henry Mwangonde (The Guardian), Mary Geoffrey (Nipashe) na Christina Mwakangale. **PICHA: JUMANNE JUMA**



Jaji wa tuzo za EJAT, Seleman Mpochi (kushoto), akimkabidhi tuzo ya uandishi mahiri kwa Mhariri wa Habari wa Gazeti la Nipashe, Sanula Athanas. Athanas pia alijishindia tuzo za uandishi wa habari za Elimu, Utalii na Uhifadhi, Haki za Binadamu na Utawala Bora. **PICHA: JUMANNE JUMA**



Mwandishi wa Gazeti la Nipashe, Christina Mwakangale, akionyesha cheti chake baada ya kuibuka mshindi wa tatu katika kipengele cha habari za afya. **PICHA: JUMANNE JUMA**



Mwenyekiti wa Jukwaa la Wahariri Tanzania (TEF), Deodatus Balile (kushoto), akikabidhi tuzo kwa Mwandishi wa Gazeti la Nipashe, Mary Geoffrey, baada ya kuibuka mshindi wa kundi la wazi. **PICHA: JUMANNE JUMA**



Meneja wa Hotel ya Busota, Sanza Mwakajanga (kushoto), akikabidhi tuzo kwa Mpigapicha wa Gazeti la Nipashe, Jumanne Juma, baada ya kuibuka mpigapicha bora wa mwaka. **PICHA: MPIGAPICHA WETU**



Mwandishi wa habari wa Gazeti la Nipashe, Elizabeth Zaya, akiibusu tuzo yake aliyokabidhiwa baada ya kuibuka mshindi wa kwanza katika kundi la Habari za Uchuguzi. **PICHA: JUMANNE JUMA**

Nipashe

MWANGA WA JAMII

Tatizo la machinga lichukuliwe uzito kabla ya kuleta madhara

MAPEMA wiki hii, wafanyabiashara wadogo, maarufu kama machinga, walianzisha vurugu katika eneo la Sunderland, Kariakoo jijini Dar es Salaam wakigombea maeneo sokoni hapo kwa ajili ya kufanya biashara.

Katika vurugu hizo, baadhi ya vijana walikuwa wakipigana kugombea maeneo ya kuweka meza kwa ajili ya kufanyia biashara huku mmoja wao akifanya kioja kwa kuvua nguo, kwa kile alichodai anazuia meza yake kuchukuliwa.

Hatua hiyo ilisababisha baadhi ya shughuli kusimama na hatimaye vyombo vya ulinzi na usalama pamoja na Mkuu wa Mkoa wa Dar es Salaam, Amos Makalla, kuingilia kati.

Pamoja na viongozi kuingilia kati, baadhi yao (viongozi) waliona tukio hilo ni kama la kawaida bila kujua athari zake katika siku zijazo. Mmoja wa viongozi hao, alilieleza tukio la mtu kuvua nguo kama la kawaida huku akifananiha na matendo yanayofanyika sehemu zingine kama bandarini!

Licha ya kulichukulia kwa urahisi, Makalla alipiga marufuku wachinga kufanya biashara katika eneo hilo hasa kwenye hifadhi ya barabara kwa kile alichokieleza kuwa ni chanzo cha uvunjifu wa amani na ongezeko la ajali.

Mkuu huyo wa mkoa hakuishia hapo tu bali alisema kesho atatoa maelekezo kwa Mkuu wa Wilaya ya Ilala kufanya kikao na wafanyabiashara hao na kuainisha maeneo yatakayoainishwa wafanyabiashara hao kwenda kufanyia shughuli zao huku akisisitiza kwamba njia za waenda kwa miguu zibaki wazi badala ya machinga kutandika bidhaa.

Ni vyema kwamba uamuzi wa muda kuchukuliwa lakini suala hilo lina mizizi mirefu mpaka hapo lilipofikia. Chanzo si kimoja bali limetokana na mlolongo wa mambo tangu utawala wa awamu ya pili. Kila mara kumekuwa na vuta nikuvute baina ya machinga na serikali na ufumbuzi umekuwa nadra kupatikana.

Sababu kubwa ambayo imefanya kuwapo kua tatizo la machinga kufanya biashara hata katika maeneo yasiyoruhusiwa ni siasa. Hiyo ni kutokana na matamko mbalimbali yanayotolewa na viongozi huku baadhi yao wakitaka wasibughudhiwe kwa sababu wamechangia kuwamo madarakani.

Hatua hiyo imesababisha machinga kufanya watakalo ikiwamo kutandika bidhaa nje ya maduka ya wafanyabiashara ambao wanalipa kodi halali za serikali. Matokeo ya kufanya hivyo ni kupungua kwa mapato ya serikali kwa kuwa machinga wanauza bei chini kulinganisha na wale wanaofuata sheria katika kufanya biashara zao.

Hata wanapohamishwa kupelekwa kwenye maeneo yaliyopangwa kwa ajili yao, ama hukataa au kwenda kwa muda na baadaye kurejea kwenye maeneo ya kibiashara kama Mwenge na Kariakoo na matokeo yake hakuna tofauti kati ya jana na leo.

Licha ya siasa kutawala kuhusu jambo hilo, pia inaonekana baadhi ya vigogo serikalini wananufaika na hali hiyo ya machinga kufanya biashara bila kufuata utaratibu na kusababisha kero kwa wananchi wengine wakiwamo wafanyabiashara. Hiyo ilibainika baada ya Makalla kueleza kuwa wamebaini kuna baadhi ya watu ndani ya serikali wanawauzia machinga maeneo hayo kwa kuwahesabia hatua na kulipia kati ya Sh. 200,000 hadi Sh. 300,000.

Kutokana na hali hiyo, ni vyema suala hilo likatafutiwa ufumbuzi wa kudumu kwa kuwa limekuwa kero katika jamii. Kama ni kweli serikali inataka kupata fedha kutokana na kodi halali, ni vyema suala la machinga likatafutiwa tiba ya kudumu badala ya kushughulikiwa kama mchezo wa maigizo.

Jambo hilo katu lisifanyiwe mzaha kwani ni sawa na kidonda ambacho kila siku kinaongezeka na matokeo yake kitakuwa sawa na donda ndugu ambalo litashindwa kupata tiba na hatimaye kusababisha majanga.



Tusiwanyanyapae watoto wa kike wanapokuwa katika hedhi



Na Sabato Kasika

Muungwana Lazima Nilonge

Jamii ishiriki kikamilifu udhibiti wa biashara hii

BIASHARA haramu ya usafirishaji wa binadamu inaendelea kushamiri kwenye baadhi ya maeneo nchini na kusababisha watoto wa kike na kiume kuuzwa na kwenda kutumikishwa katika kazi mbalimbali mijini na vijijini.

Miongoni mwa kazi ambazo huwa wanatumikishwa ni pamoja ngono kwa watoto wa kike, hali ambayo inawaweka kwenye hatari ya kukumbwa na magonjwa ya zinaa ikiwamo UKIMWI.

Inaeleza kuwa baadhi ya wanaofanya biashara hiyo ni wale waliotolewa vijijini kwa ahadi ya kupelekwa mijini kufanya kazi za ndani, lakini wanajikuta wakiishia kutumikishwa kwenye biashara ya ngono.

Hayo yanabainishwa na mwenyekiti wa mtandao wa kupambana na biashara hiyo nchini, uitwao Tanzania Network Against Human Trafficking (TANAHUT), Edwin Mugambila.

Inadaiwa kuwamba wanaopofika mijini, badala ya kufanya kazi walioahidiwa, zikiwamo za ndani hutumikishwa katika biashara ya ngono, na hivyo kuweka afya zao katika hatari ya kukumbwa na magonjwa ya zinaa.

Mazingira hayo ambayo pia yanawakumba watoto wa kiume kwa kuuzwa na kusafirishwa kwenda kufanya kazi ya kuchunga mifugo, yanauibua mtandao huo ambao sasa anaweka mikakati ya kuyakabili.

Kinachotarajiwa kufanywa

na mtandao huo, ni kuwajengea uwezo wazazi na walezi ili watambue madhara ya biashara hiyo na mbinu zinazotumiwa na wasafirishaji ili wazitambue na kuzikabili.

Mbali na hilo, wazazi na walezi watajengea uwezo wa jinsi ya kujua mbinu za watu hao na kuwakamata kuwafungulia mashtaka, ili mwisho wa siku iwe rahisi kutokomeza biashara hiyo nchini.

Ninadhani kuna haja ya kuharakisha mkakati huo ukafanyiwa kazi haraka ili kusaidiana na serikali katika vita ya biashara hiyo ambayo ni wazi kwamba ina athari mbalimbali zikiwamo za kiafya kwa watoto.

Kumbuke kuwa wakati biashara hiyo ikipigwa marufuku nchini, watu wawili wanaashikiliwa na Jeshi la Polisi mkoani Mbeya kwa tuhuma za kutorosha watoto kwenye maeneo mbalimbali na kuwasafirisha kwenda kuwauza kwa wafugaji, ili wakatumiwe kuchunga mifugo.

Hiyo ni kwa mujibu wa Kamanda wa Polisi wa Mkoa wa Mbeya, Kamishna Msaidizi Mwandamizi (SACP) Ulrich Matei, kwamba watu hao wanatuhumiwa kukutwa na watoto 11, wenye umri kati ya miaka 10 na 14.

Kwamba waliwatorosha kutoka kwa wazazi wao na wengine ni wale wanaoishi katika mazingira magumu, ambapo wahuusika wanatuhumiwa kuwauza kwa wafugaji wa Wilaya ya Mbarali kwa kati

ya Sh. 25,000 na 30,000.

Umri kama huo, watoto wanatakiwa kuwa shule wanasoma, lakini wanachukuliwa na kuuzwa kwa wafugaji ili wakafanye kazi ya kuchunga mifugo, huku wakiwa hawajafikia umri wa kuingia kwenye ajira.

Mazingira kama hayo si salama kwao, hivyo kile ambacho kinataka kufanywa na mtandao huo ni vyema kikaungwa mkono na wadau wote wa haki za watoto ili waondokane na tatizo hilo.

Mtindo huo wa kike vijijini na kuwapeleka mijini kwa ahadi ya kufanya kazi za ndani na kumbe siyo, inaeleza kuwa baadhi yao huishia kufanya biashara ya ngono na watu wazima bila ridhaa yao.

Hali kama hiyo inaeleza na wataalamu wa afya kuwa ni hatari kwa watoto hao, kwa kuwa kuingiliwa na watu wazima kunaweza kusababisha watokwa na damu nyingi na pia inawezekana wakaambukizwa magonjwa ya zinaa.

Wakati mtandao huo ukijipanga kwenda kuwajengea uwezo wazazi na walezi sehemu mbalimbali nchini, ninadhani umefika wakati sasa jamii kuwa makini na watu hao wanaofanya biashara ya usafirishaji wa binadamu.

Njia hiyo inaweza kusaidia kuwafanya watoto wa kike wasiingizwe kwenye ngono mapema, lakini pia wa kiume nao hawatauzwa na kupelekwa kufanya kazi ya kuchunga mifugo kama ilivyo sasa.

Nipashe hutolewa na kuchapishwa na:

THE GUARDIAN LIMITED

Mhariri Mtendaji: Beatrice Bandawe

Meneja Usambazaji na Masoko: Emmanuel Lyimo, 0716 500500

Mapokezi: 0745 700710

Matangazo: 0782 253676

Baruapepe: advertise@guardian.co.tz

Website: www.ippmedia.com

www.epaper.ippmedia.com

SAFU

KWA MASLAHI YA TAIFA

Juhudi za TWCC kuwainua wanawake ziungwe mkono



Na Pascal Mayalla

KUNA na msemu kwamba ukimwelimisha mwanamke, umeelimisha jamii. Vivyo hivyo ukimwezesha mwanamke, umeiwezesha jamii na ukimkomboa mwanamke kiuchumi umeikomboa jamii.

Naanza kwa pongezi nyingi kwa Taasisi ya Trademark East Africa (TMEA), kuwawezesha wafanyabiashara wanawake kupitia Chama cha Wafanyabiashara Wanawake Tanzania (TWCC).

Lakini juhudi hizi haziwezi kuwa endelevu kwa kuwategemea tuu wafadhili wa TMEA wanawategemea wafadhili wa nchi wahisadi na mashirika wafadhili. Siku wafadhili hao wakisitisha ufadhili wao itakuwaje?

Kuna msemu usemao ukishikwa shikamana na ukibebwa, bebeka. TMEA imekuwa inatubeba sana na ndio hawa wamejenga vile vituo vyote vya ushuru wa pamoja, yaani One Stop Border Posts (OSBP) na kusaidia wafanyabiashara wanawake wa Tanzania kwenye biashara za kuvuka mipaka.

Ufadhili huo umewasaidia sana wanawake hao kuboresha bidhaa zao kufikia viwango vya kimataifa na kuwasaidia kuzitangaza hivyo kufika masoko ya kimataifa. Kwa kufanya hivyo, bidhaa za Tanzania zinapata masoko na wanawake wa Tanzania, wanainuka kiuchumini na jamii nzima ya Tanzania kufaidika na huo ufadhili wa TMEA kupitia TWCC.

Kwa vile Watanzania tunashikwa mkono na TMEA, serikali yetu nayo lazima ionyeshe kushikamana kwa kunyoosha mkono wake kuwawashika

TWCC na wanawake hawa. Kwa vile Tanzania, tunabebwa na TMEA, serikali yetu nayo ionyeshe kubebeka kwa kuongezea chochote kitu kwenye hiyo mbeleko ya TMEA.

Ujio wa mtangamano wa nchi za Afrika Mashariki, soko la pamoja, kuelekea muungano wa sarafu, huku bara zima la Afrika likiingia kwenye soko huru la bara zima la Afrika (AfCFTA), ambapo bidhaa za nchi zozote Afrika zinaingia kwenye masoko yote ya Afrika, bila Watanzania kujengewa uwezo, kubebwa na kushika mkono, Watanzania na bidhaa zetu zitakuja kujikuta zikitudodea na sisi kugeuzwa masoko ya wenzetu.

Naomba nitoe siri mbili za kibiashara za baadhi ya majirani zetu bila kuwataja ili kuepuka kunyoosheana vidole. Serikali ya Marekani, ilipotoa fursa ya soko la AGOA, Tanzania, Kenya na Uganda tuliwekwa kundi moja. Marekani waka-gharimia vyama vya biashara na baadhi ya wafanyabiashara kufanya ziara Marekani kwenda kuona masoko ya Marekani yanahitaji nini, kwa kuwaelekeza bidhaa zinazotakiwa, viwango vya ubora na ufungaji. Wafanyabiashara wa Tanzania wengi wakiwa ni wanawake wakaandaa bidhaa zao za maonyesho Marekani.

Mimi nikiwa mwandishi wa habari nikaandamana nao, katika ziara hiyo ya Marekani iliyongozwa na Rais wa awamu ya tatu, Benjamin Mkapa (sasa marehemu). Kufika kule, Wamarekani wakavutiwa sana na bidhaa za mkono kutoka Tanzania na kutoa oda ya papo kwa papo. Kuna kikundi cha wanawake wasuka mika kwa ukindu kwa

kutumia majani fulani kutoka Lindi na Mtwara, Marekani wakataka kupelelewa kontena la futi 40 la mzigo huo.

Tukarudi Tanzania kinamama wana oda mkononi. Biashara ya kimataifa ni unafikisha mzigo kwa mteja ndiyo unalipwa na ile oda ni kukuwezesha wewe kukopesheka. Kinamama wale walizunguka benki kutafuta mkopo, hawana dhamana. Wakaomba hata dhamana ya barua ya benki, walikosa.

Muda wa kufikisha oda ile ulikuwa miezi sita nayo ilipita na hawakufanya kitu. Baada ya muda huo na ile oda ikawa huru kwa mtu au kampuni yoyote ya Afrika Mashariki. Walikuja wanawake wa nchi jirani, wakaenda Lindi na Mtwara, wakakusanya mika, wakaipoleka kwa wakaipakiza kwenye kontena na kufikisha mzigo sokoni ukitokea nchi jirani.

Mwaka ulifuata tukarejea Marekani kuangalia bidhaa za Tanzania kwenye soko la AGOA, tukaikuta ile mika ya Tanzania, ikitambulishwa kuwa asili yake ni Tanzania lakini imeingizwa na nchi nyingine. Kilichofanyika kwa wenzetu ni wakipata oda, serikali yao inatoa dhamana kwenye benki zao, wanakopesha chini ya udhamini wa serikali.

Kisa kingine, ni wakati wa uchaguzi mkuu wa 2015. Shirika la Mpango wa Maendeleo la Umoja Mataifa (UNDP) lilitangaza tenda ya uandaaji vipindi vya elimu kwa mpiga kura yenye thamani ya zaidi ya dola milioni moja. Ili kushinda tenda hiyo, mtu alitakiwa kwasilishe 'performance guarantee' ya dola 100,000. Kampuni za Kitanzania zililomba lakini lilipokujua suala la 'bank

guarantee', unaambiwa na benki uweke dola 100,000 kwenye akaunti ndipo upate. Kazi hiyo ilikwenda kwenye kapuni ya jirani! Nilipouliza nikaelezwa serikali yao iliwaipa 'government guarantee', benki wakatoa 'performance guarantee' ya kiwango hicho, kwa barua tu, wala sio kwa kuweka pesa benki.

Mfano mkisikia gharama za kuandaa hii filamu ya kutangaza utalii ya 'Royal Tour' inayofanywa na Rais Samia Suluhu Hassan, unaweza usiamini, Watanzania tunajisikia raha kusaidiwa na wazungu kuutangaza utalii wetu kama vile hatuwezi. Mtanzania ukipeleka andiko mradi la kutangaza utalii wa Tanzania kimataifa, unaambiwa hizo ni fedha nyingi, hatuwezi. Lakini wakija wazungu, zinatafutwa! Tutaendelea kuwategemea wazungu mpaka lini? Badala ya kujenga uwezo wetu wa ndani ili tujitegemee, kampuni za ndani hata TBC au Azam, zingeweza lakini bila kuwezesha hatuwezi!

Kwenye hili la uwezesaji wanawake wafanyabiashara, tuishukuru sana TMEA kuwezesha kupitia TWCC. Lakini tutakuwa tunasubiri kuwezesha na wafadhili hadi lini? Ili kupata maendeleo ya kweli, endelevu, lazima serikali yetu iwe mstari wa mbele kufanya uwezesaji wa wananchi, misaada na ufadhili uwe ziada.

Kama alivyowahi kusema Hayati Magufuli "Tanzania si masikini, Tanzania ni tajiri, tukiamua kujitelelea maendeleo yetu kwa kutumia rasilimali zetu, tunaweza." Tuamue sana.

pascomayalla@gmail.com
0754 270403

Kwa vile Watanzania tunashikwa mkono na TMEA, serikali yetu nayo lazima ionyeshe kushikamana kwa kunyoosha mkono wake kuwawashika TWCC na wanawake hawa. Kwa vile Tanzania, tunabebwa na TMEA, serikali yetu nayo ionyeshe kubebeka kwa kuongezea chochote kitu kwenye hiyo mbeleko ya TMEA.

MADONGO YA MGAGAGIGIKOKO

Hivi Wabongo tulikanyaga mdudu gani?



Na Joseph Kulangwa

NAKUMBUKA miaka fulani hivi, nikifanya kazi serikalini, sisemi kazi gani, nilipata tipu fulani kwamba Arusha kuna chuo kinafundisha Wazungu Kiswahili na kwa fungu zuri tu na kwa mkataba wa mwezi.

Nikafanya mbinu nikapata fursa hiyo, hivyo ngoma ikawa naondokaje kazini kwenda huko. Binadamu hashindwi jambo hasa Mbongo, akipania lake hashindwi. Sikumbuki nilidanganya nini mpaka nikaruhusiwa.

Nikaenda Arusha, pale Usa River, nikaripoti nikapokewa na kwa bahati nzuri nikakutana na mwalimu wangu wa Chuo Kikuu, Profesa Naniliu, akanipokea na tukawa tunafundisha pamoja Kiswahili.

Wazungu wale walikuwa na kawaida ya kufanya shajara kila mwisho wa wiki, ambako tulikusanyika sisi walimu na wanafunzi wetu hao, wengine wakiwa na familia zao, kula, kunywa na kucheza, angalau kuchangamka.

Mimi wikiendi ile ya kwanza, niliposikia ni hafla ya Wazungu nikapania kwelikweli, nilikuwa na suti yangu, nilishona Peramiho, nikaiandaa vyema kwa ajili ya jioni hiyo njema. Na kweli

ilipowadia saa moja usiku, nikavuta suti na kutinga.

Nikijua utakuwa usiku wa suti na utanashati, huku akilini nikichora picha ya Wazungu kuwa lazima watokeleze misuti, huyo nikatinga ukumbini. He! Mwenye suti kumbe ni peke yangu! Wengine wana vipensi tu wengine majinzi na kadhalika.

Kwani nilisubiri kuambiwa kabadili, nikarudi haraka haraka chumbani kwangu na kubadili nikavaa jinzi na fulana nikajongea kunako hafla. Kwa kweli sikuamini na tangu hapo huwezi kuniona napapatikia misuti hata siku moja.

Juzi kati hapa, nikasema hebu ngoja leo nipande daladala hapa Bongo, nikiamini kwamba kutokana na kaka Uviko, lazima kila mtu atakuwa amevalia barakoa. Nikatinga barakoa langu la kitenge huyo nikajitoma kunako daladala.

Kwa mshangao kama ule ule wa Usa River, si dereva, si konda, si abiria aliyekuwa na barakoa. Hapa nikafikiria kaka Uviko alivyo hana maana, nikakauka na jibarakoa langu mpaka mwisho wa safari. Niliposhuka nilijuliza maswali mengi sana sana sana.

Hivi Wabongo tumebakiwa na nini kichwani lakini? Hivi tunajiaminisha kaka Uviko hayupo kweli miogoni mwetu? Hivi hawa ndugu tunaozika mpaka huko Moshi wanatangaza kuanza kujenga makaburi ya kupanga ni maskhara au nini?

Sijapata jibu mpaka leo. Lakini najiuliza hivi kwa nini Jumanne iliyopita tulizuiwa kuingia uwanja wa Benjamin Mkapa, Dar es Salaam, kuangalia mechi ya timu ya Taifa ya Tanzania, Taifa Stars, na ile ya Madagascar? Si kwa sababu ya kaka Uviko kweli?

Kama hiyo ndiyo ilikuwa sababu ina maana kweli kaka Uviko yupo. Kama yupo, mbona tunashuhudia matamasha kila leo, kila kona ya nchi? Kama yupo, mbona juzi kati hapa tukawa na Siku ya Mwananchi, watu tukakanyagana, kukoholeana na kupigiana chafya kama mbuzi?

Haya, Jumanne hatukwenda Kwa Mkapa kuchelea maambukizi ya kaka Uviko, inakuwaje tunahanikiza kuwa Jumapili ya Septemba 19 lazima tushonane kwa Mkapa siku ya Simba? Ina maana kaka Uviko aliondoka na watoto wa Rajoelina?

Mimi mpaka mtu aje aniambie kwa

nini Jumanne hatukwenda mpirani kushuhudia Taifa Stars ikimchabanga Madagascar lakini tunajipanga kufurika kwenye uwanja huo huo Septemba 19 kama tulivyofanya kwa Yanga hivi karibuni.

Ina maana kuna mtu wa nje alitwambia eh nyie kuna kaka Uviko msiende! Au sisi wenyewe tuliamua tu kukusanya nguvu kwa ajili ya Simba Day? Ni ngumu kumeza, lakini ni kana kwamba tumeshikiwa vichwa na kuna mtu anavibonyeza na kuvigeuzageuza.

Huku tunasema kuna Uviko tuachane na mikusanyiko isiyo ya lazima, lakini tunakusanyika Yanga Day, hatukusanyiki Taifa Stars Day, tutakusanyika Simba Day, tunakusanyika Mwenge Day. Hivi tumekuwa nini sisi?

Tunashangaa, tumeletewa dozi milioni moja na ushei za Jenssen kutoka Johnson & Johnson, tuko Watanzania milioni 60, haya tuseme wanaostahili chanjo ni milioni 10 tu kwa kuanzia, kwa maana ya wazee na wenye magonjwa, lakini tumechanjwa wangapi mpaka leo? Inafikisha! Twafwa twajiona!

Alamsiki!

SAFU

KONA YA UKWELI



Na Thobias Mwanakatwe

KUMEKUWA na mjadala mkubwa hapa nchini kwamba kwa nini serikali ya Tanzania imeendelea kununua ndege zake ambapo baadhi ya watu wakiwamo viongozi wa kisiasa wamekuwa wakikosoa utaratibu huo.

Wanaokosoa wanakuja na hoja kwamba eti ndege hazina umuhimu kwa sasa na kwamba serikali ingejikita katika kutatua kero zinazowakabili wananchi kwenye sekta za elimu, afya, barabara na kadhalika.

Mjadala kuhusu ndege hizo

ulishika kasi zaidi Agosti 28, mwaka huu baada ya Msemaji Mkuu wa Serikali, Gerson Msigwa, kuzungumza na wanahabari na kutangaza kuwa serikali itanunua ndege zingine mpya tano ambazo zinatarijia kukamilika na kuingia nchini mwaka 2023 hivyo kufanya kuwapa na ndege mpya 16 zilizounuliwa na serikali.

Hivi sasa ndege zilizokwishanunuliwa na serikali na kufika hapa nchini ni tisa huku mbili zikitarajia kuwasili wakati wowote ili kutimiza idadi ya ndege 11.

Wakati huu serikali ikiendelea jithada za kuliimarisha Shirika la Ndege Tanzania (ATCL) na sekta nzima ya anga, wengi wanahoji kwa nini iendeleo kununua ndege? Je, ununuzi huu wa ndege una faida gani kwa taifa hasa kiuchumi na maendeleo ya watu?

Baadhi ya Watanzania wamekuwa wakihoji kila mmoja kwa upande wake kuhusu uamuzi huo wa serikali, upande mmoja ukikubaliana na kupongeza huku upande wa pili ukikosoa.

Katika nyakati hizi ambazo Tanzania inahaha kutekeleza azma yake ya kujenga taifa imara la uchumi kama ilivyotangazwa na Rais Samia Suluhu

Tuache kelele, kuna faida kubwa sana Tanzania kuwa na ndege zake

Hassan kupitia sekta ya utalii, inahitaji sana ndege. Kwanza kabisa, Tanzania inatajwa kuwa nchi iliyobarikiwa kila aina ya vivutio vya utalii na inatajwa kuwa namba mbili duniani kwa wingi wa vivutio vya utalii baada ya Brazil.

Nchi hii imebarikiwa kila aina ya kivutio cha kumvutia mtalii kuja kuanzia mbuga, bahari, mito, maziwa, mabonde, visiwa, hifadhi, milima, mapango ya kale, makumbusho ya kale na vingine kedekeke. Kutokana na vivutio hivyo, njia pekee ya kukuza utalii na kushawishi watalii wengi kuja ni kupitia ndege. Ni lazima nchi iwe na ndege zake ili kuzitumia kuwashawishi watalii kuja nchini.

Hata mataifa ya Afrika kama Morocco, Afrika Kusini, Misri, Mauritius, Kenya na Shelisheli ambayo hupokea watalii wengi zaidi licha ya kwamba tumewapita kwa vivutio, hutumia zaidi ndege zao kuboresha utalii na kushawishi watalii wengi zaidi.

Kwa hiyo ununuzi huu wa ndege utasaidia sana nchi yetu kuboresha utalii kwa kupokea watalii wengi na hii itasaidia kukuza utalii, sekta ambayo ni moja kati ya tatu muhimu kwenye uchumi wa Tanzania.

Pili, sekta ya usafiri wa anga inayohusisha ndege inasaidia kufungua masoko ya bidhaa za ndani zinazoharibika haraka kwenye masoko ya kimataifa. Tanzania kwa sasa ni mzalishaji mkubwa wa bidhaa laini na zinazoharibika haraka kama matunda, mboga, maua, nyama na samaki na zinategemea sana kuuza bidhaa hizi nje ya nchi.

Njia pekee ya kuhakikisha biashara hii ya bidhaa zinazoharibika haraka ni kuwa na ndege zake mwenyewe kubwa za mizigo ili kuharakisha mizigo kufika sokoni kwa haraka.

Tatu, ununuzi wa ndege na uboreshaji wa sekta nzima ya anga unalichangamsha taifa, kuharakisha shughuli za watu na uchumi. Taifa ambalo halina usafiri wa anga imara haliwezi kuendelea. Kupitia usafiri wa ndege, mfanyabiashara wa Dar es Salaam anaweza kwenda Mwanza na kurudi ndani ya siku moja kuliko kupoteza siku nzima kusafiri kwa gari.

Bila usafiri imara wa ndege nchi inadumaa na hakuna jambo linaweza kwenda katika nchi. Ni kupitia usafiri huu wa ndege ambao ni wa haraka na unaobeba watu wengi, unalifanya taifa kuwa 'bize' na shughuli za kiuchumi na za watu wake kiurahisi

zaidi na salama sana.

Nne; sekta ya anga inasaidia kukuza sekta zingine za kiuchumi na kujenga unyumbulifu wa uchumi wa nchi, yaani 'diversification of economy' unaotegemea sekta nyingi. Ukinunua ndege tayari umekuza sekta za biashara, uwekezaji, utalii, ajira na kujenga uchumi imara unaotegemea katika sekta nyingi. Kwa hiyo badala ya kutegemea sekta moja kama kilimo, ndege zinakuhakikishia ukuaji wa sekta zingine.

Hakuna mwekezaji anayeweza kuja kwako kutalii kama hauko imara kwenye sekta ya anga. Mwekezaji kabla ya kuchagua nchi kuwekeza anaangalia urahisi wa usafiri ili kurahisisha shughuli zake. Bila ndege hakuna uwekezaji, biashara zinalala na shughuli za uchumi zinadumaa.

Licha ya ukweli kwamba zaidi ya asilimia 70 ya Watanzania ni wakulima, haina maana serikali iwezekeze tu kwenye kilimo na kuziacha sekta zingine muhimu.

MUNGU IBARIKI TANZANIA

Kwa maoni na ushauri tumia barua pepe mwanakatwe2015@gmail.com

DARASA LA NDOA

NAFASI YA MAWASILIANO KATIKA KUJENGA NDOA IMARA



Na Mch.Dk. Enock Mlyuka

MAWASILIANO ni jambo muhimu katika uhusiano. Mawasiliano yanapokosekana athari zake ni nyingi. Hata pale mawasiliano yanapokuwapa, yanapokosa nidhamu na utaratibu, huweza pia kuharibu uhusiano.

Mawasiliano huwezesha na kiungo kinachoitwa ulimi. Ulimi ni chombo cha mawasiliano. Ulimi wa mtu unaweza kuwa dawa na sumu kwa wakati mmoja. Ulimi hutumika kumwabudu Mungu na wakati huo huo hutumika kulaani na kunena mabaya dhidi ya wanadamu wenzetu. Ndoa nyingi zimevurugika kwa kutumia vibaya ulimi. Wengine wamewasema wengi wa vibaya na kuwashambulia kwa maneno yaliyochochoma na kumiza mioyo yao. Wengine wametwezwa na kudhalilishwa kwa maneno na majina mabaya.

Migogoro katika uhusiano wa watu wengi hata ikafika mahali pa mtu kujilaumu, imechangiwa zaidi na suala la mawasiliano. Tukichunguza kwa makini, tutaona

kuwa hata ugomvi mwingi uliosambararisha ndoa nyingi, ulitokana na jinsi watu walivyobishana vibaya katika mambo ambayo wangeweza kuyamaliza kwa maelewano.

Ifahamike kuwa, tunaweza kuwa na kila kitu: mali, umaarufu mkubwa, kazi nzuri, watoto wazuri na vingine, lakini tukakosa hisia kwa wapenzi wetu. Tukakosa kuwa na uwezo wa kubaini haja ya kujali kuhusu hisia za tuwapendao au tunaodai kuwa tunawapenda.

Kukosa uwezo wa kubaini hisia ni kushindwa kwetu kufungua njia za mawasiliano kwa wenzetu. Labda hapa, inafaa kujiuliza kwa nini wanandoa wengi hushindwa kuwasiliana vizuri? Sababu zinaweza kuwa nyingi, lakini inayokusanya zote ni moja. Wengi wanaishi kwa mazoea na hawajui umuhimu wa mawasiliano na pengine hawaoni kuwasiliana kama sehemu muhimu katika kuimarisha ndoa.

Kuna wakati watu wanadhani kimakosa kwamba kuwasiliana kunaweza kuharibu uhusiano wao badala ya kuujenga. Kwa hiyo, mtu anaamua kuzifutika hisia zake, mawazo yake na ushauri vifuani mwake. Mtu anapata tatizo, anadhani akimwambia mwenzake atamtisha tamaa, atamtisha au atafanya amlaumu au kumwona hana maana, hivyo anaamua kunyamaza. Inapokuja kufahamika, mwenzake hudhani alimficha kwa kutokumjali, kutokumwamini au kutokumpenda.

Hata wengine huenda mbali zaidi na kuona hawathaminiwi. Hivyo, badala ya kutatua tatizo hali hiyo inakuwa imezua tatizo jipya. Lakini

kuna ukweli ambao sisi binadamu, kila mmoja wetu ni lazima aukubali. Ukweli huu ni kwamba ndani kabisa ya mioyo yetu huwa tunatamani kuzungumzia hisia zetu. Tungependa sana bila shaka kuonyesha undani wetu, yaani hisia zetu kwa wengine. Si jambo la nasibu tu kwamba wengi wetu tunajikuta tunataka au tuna rafiki wa karibu angalau mmoja kwenye maisha yetu.

Hii ni kwa sababu tunataka mahali pa kuonyesha nafsi zetu halisi, yaani kusema tunavyohisi. Tungependa kuwa na mtu ambaye tukimwambia hisia zetu za ndani hatutajali kuwa atatudharau au kutuona tuna upungufu. Badala yake atashiriki nasi katika hisia hizo, ziwe mbaya au nzuri, za kutisha au kufurahisha na za aibu au za sifa. Lakini si kwa sababu ya sisi kusikilizwa na kueleweka tu, lakini pia tungependa kuwasikiliza wale ambao nao wanatusikiliza. Kusikia hisia zao za ndani na ukweli unaoenda kwenye mawazo au hisia zao. Ukiangalia sana kutokana na ukweli huo, utaona kwamba, moja ya sababu ya kuoa au kuolewa ni kuwasiliana.

Kama kuwasiliana hakupo, maana ya ndoa inabeba hadhi ipi? Bila shaka hadhi ya chini sana ni kama vile hiyo ndoa haipo kabisa. Bila mawasiliano, ndoa inakuwa sawa na muungano wa watu wawili wanaoishi chini yapaa moja lakini wafu wa hisia na wasio na ushirika. Hisia zinapoondoka miongoni mwa wanandoa huathiri uhai wa ndoa.

Kukosekana mawasiliano au kuwapa kwa mawasiliano mabaya huzaa uhusiano mbaya wa wanandoa.

Tatizo hilo huweza kuwa kubwa na pengine kuzaa matatizo mengine ambayo hatimaye huwa magumu kusuluhishwa. Matatizo ambayo yangesuluhishwa hufikia mahali yanabomoa ndoa kwa sababu yamekosa kusemwa na kutafutiwa ufumbuzi kwa wakati. Hata hivyo, yatasemwa wapi na saa ngapi, wakati hakuna mawasiliano?

Ninapozungumzia mawasiliano ni mazungumzo yaliyojaa upendo na yenye kuonyesha kusikia na kupokea uzoefu kutoka kwa mwingine. Ninazungumzia ufunguzi wa milango kwa wanandoa kujadili yanayowahusu kwa upendo na maelewano yanayowaweka karibu zaidi, kuimarisha na kukuza mapenzi kati yao. Kunapokosekana mawasiliano katika uhusiano, kunajengeka mipaka kwa wanandoa ya kufahamiana vizuri. Kunajengwa mipaka ya kuwafanya kushindwa kusema hisia zao kati yao. Hii ni sawa na kutengeneza mazingira ya kuwa wageni kati yao. Mahali pengine imetokea wanandoa wana miaka kumi ya ndoa, lakini bado ni wageni miongoni mwao, kwa kuwa hakuna anayemfahamu mwenzake vizuri.

Ni bahati mbaya sana kuwa ndoa nyingi hazina mawasiliano mazuri. Kila mwanandoa anadhani anaweza kuamua jambo lolote bila kuwasiliana na mwenzake. Mfano, mume anaamua kukopa fedha benki, kubadili kazi au shughuli bila kumfahamisha mkewe, mke anakuja kulifahamu jambo hilo njiani kwa watu wengine. Halikadhalika, mke naye anampigia simu au kumwandikia ujumbe ndugu yake aje aishi naye

bila mumewe kujua. Mume anakuja kushtuka mtu kaja bila kupewa taarifa wala kushauriana.

Tunazona ndoa nyingi za aina hii. Linatokea jambo ndani ya familia, kila mwanandoa anakuwa na uamuzi wake bila kumshirikisha mwenzake na matokeo yake ni ugomvi. Unaweza kusikia, 'nilidhani utakubaliana nami,' au nilijua utaelewa, ndiyo maana nikafanya' ama 'niliona ni jambo dogo tu nikaona nilifanye.' Ikumbukwe kuwa kwenye ndoa hakuna jambo dogo kama linahitaji uamuzi wa wanandoa wote wawili. Hakuna kudhani au kuhisi kwamba mwingine ataelewa. Usiishi na mtu ndani ya nyumba kama kisiwa kisichokuwa na mawasiliano. Nini basi maana ya kujijita mwanandoa kama mawasiliano hayapo?

Kukosekana kwa mawasiliano mazuri kunahesabika kama tatizo namba moja kwenye uhusiano. Kama wanandoa watalielewa hili na kuanza kujenga au kujifunza kuwasiliana vizuri, matatizo ya kindoa yanaweza kupungua sana kama siyo kuondoka kabisa.

Itaendelea Jumapili Ijao

●**Dk. Mlyuka ni mchungaji wa KKKT na Mkurugenzi Mtendaji wa Tanzania Marriage and Child Care Foundation (TaMCare), asasi inayojishughulisha na masuala ya ndoa, familia na malezi. Kwa maelezo zaidi, tembelea www.tamcare.or.tz. Fuatilia mafunzo zaidi katika tamcaretv online. Kwa maoni na ushauri wasiliana naye kwa: info@tamcare.or.tz au +255744000066.**

MAISHA

SEPTEMBER 12, 2021
Nipashe

Baba, Mama na Mwana
Jumapili



Ukurasa 14

JINSI YA KUKAANGA MAYAI

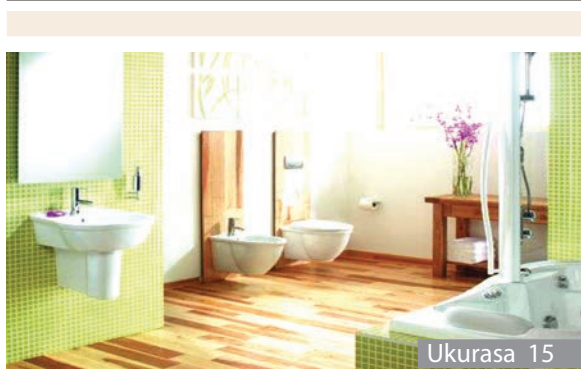

Ukurasa 15

MAISHA NI NYUMBA

Usifanye makosa ujenzi wa choo bora kwenye nyumba

KATUNIKA KIDOMKRASIA
#7 ARDHI KINGO - 2021
SMS - 0621 432 879

JUKWAANI

KWISHA JEURI YAKO!

KOCHA NIKO ALIYEKUFUNZA JEURI ULIYONAYO, NNA UHAKIKA HAENDI MBINGUNI!

MBONA ALISHAJIKATIAGA TAMBA YA KUFIKA NIKO NA WALA HANA SHOBO

AJALI ZA BODABODA

EMBU ENDESHA ACHA USHAMBA, KWENYE DALADALA TUNASHIKA BOMBA, HUKU ULITAKA TUSHIKE NINI KAMA SIO MSAVU ZAKO!

KUANA USUSUMAE KAMA UMEVIA NGUO MBICHI... HANA HAAI! NITAKUJAJE NA HI SHEFU YAO KAMA BADO LA KALIMET!

DADA VIPI MBONA UTULI UTASABISHA AJALI!

ACHA NIKAOSHE NYOTA NA WAZEMBO WANUVE MIMI NANI? WATAKIKOMA LABDA WANAKOSHE!

KUVA BARAKOA AMKONA WANANYONGA KUCHAJA PIA MGGODI! LAONI MATWA HUKU NI MABINGWA WA KUHUBIRI MICHZO NA CHA PIA ZINA ZORU SHA MIMATI!

HUJU JAMAA KANUOSHE KANPUGA CHA PIA KANI LOWESHA

WANAKO UVIKO KAMA FESHENI!

SIO FESHENI "FASHINE"

FATIDU HUMEZEA KIJACHA KAMA NGEDHE MTINI... KWA MIMI NILEWA NASAHU KAMA SANTAZA KUTAKASA MIKONO NAI NYWA!

KATUNIKA

KINYUNYZO CHA LEO...

Ukurasa 16



**FURAHIA
NGOZI ASILI**
Hakuna uchawi, ni machicha ya nazi, limao

MAJIBU YA WIKI
ILİYOPITA

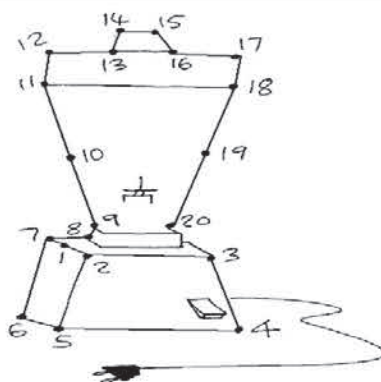

	K	A	M	B	A
	A			O	
O	T	A		M	
	A		Z	O	A
	Z			K	
M	A	M	B	A	

AMSHA AKILI

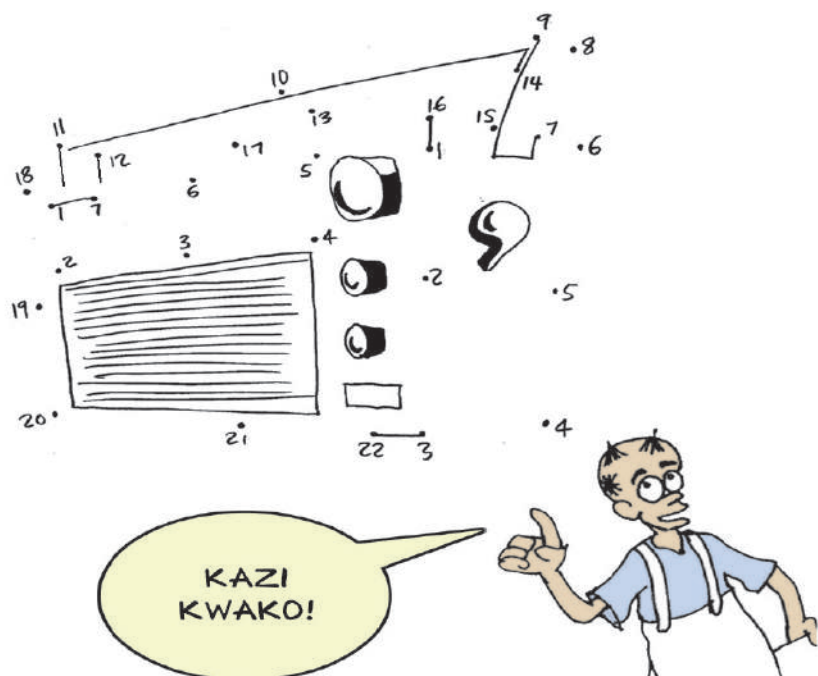

TOA TOFAUTI 5

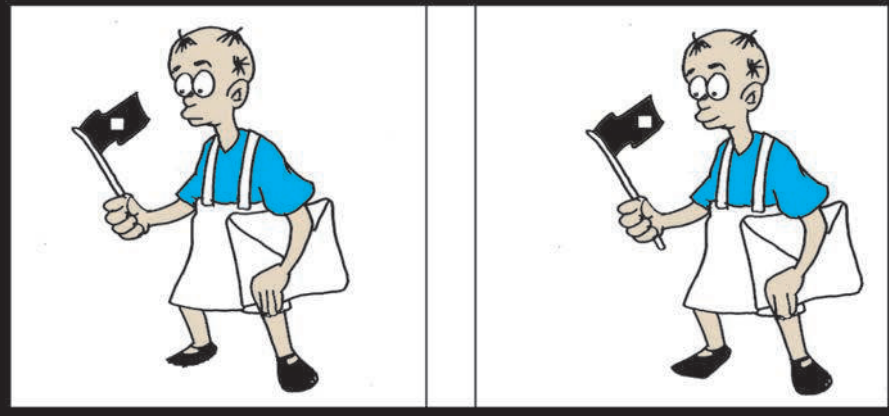

■ WATOTO

PAKA RANGI



FUMBO TOTO

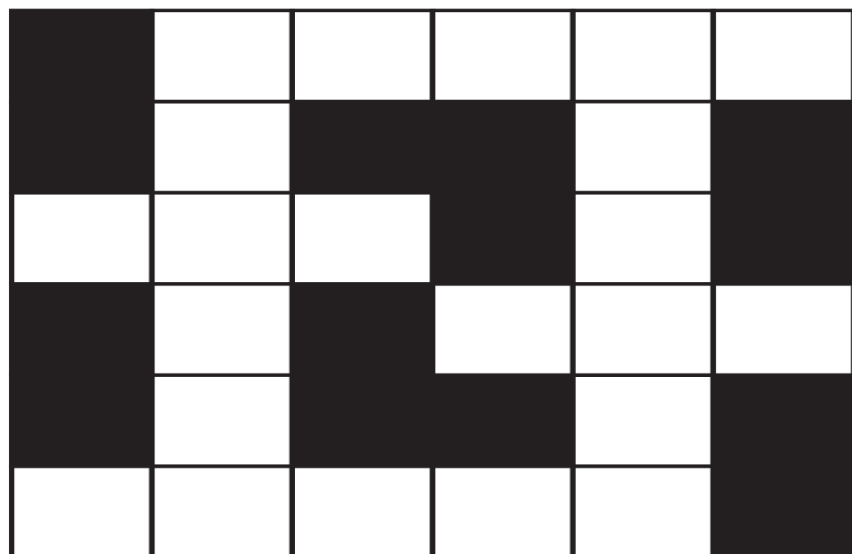

Jaza maneno yafuatayo katika vyumba vilivyopo wazi:
BAI, DAI, MAUTI, BISHA,
BWANGA, HODARI

MTOTO John alikuwa akitembea na mama yake, mara aliwaona mtu akimnyoa nywele mwenzake wakiwa chini ya mti. Alipoona watu hao John alianza kulia huku akizishika nywele zake.
Mama: John unalia nini mwanangu, mbona tulikuwa tunatembea vizuri?
John: Mama si umewaona yule mtu akimnyoa nywele mwenzake naogopa sana
Mama: Kwa nini?
John: Mwalimu alisema ukiona mwenzako ananylewa, wewe tia maji kichwani
Mama: We John huo ni msemu tu, unamaanisha kile kinachompata mwenzako kinaweza kukupata na wewe, hivyo usimcheke.
John: Kumbe
SWALI
Zao la Kakao linalimwa wapi nchini Tanzania?

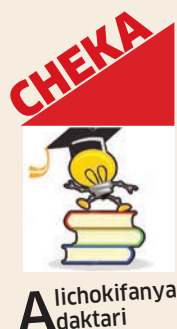

MAISHA NDIVYO YALIVYO

Na Flora Wingia



Ijue siri cheo cha mtu kuchukuliwa!

KARIBU tena msomaji wangu tuendelee duru la Maisha Ndivyo Yalivyo. Leo hebu tuangalie jambo lingine ambalo nimeona ni muhimu sana tujikumbushe na kutafakari kwani linabeba hatma ya maisha yetu.

Je, unajua mafanikio yako yamejikita kwenye nafasi yako uliyoepewa na Mungu? Nafasi yoyote anapopewa mtu, Mungu ndiye mhusika mkuu, mwanadamu huwa ni daraja tu. Humtoa mtu na kumweka panapo nafasi. Huwezi kutolewa mahali kama hujapewa nafasi.

Ushuhuda wa kutolewa ni pale unapopewa nafasi na Mungu anapokutoa mahali anakupeleka panapo nafasi. Kwa mantiki hiyo, tunahitaji watu wotolewe tuone nafasi zao. Kila mtu Mungu amempa nafasi yake.

Unaposema nimefanikiwa, maana yake ni nafasi uliyoepewa. Kama nilivyosema, kufanikiwa kwako chimbuko ni nafasi yako. Ikiwa hujakaa kwenye nafasi yako, Mungu hawezi kukubariki.

Kwa hiyo, shetani na wajumbe wake wanachokifanya ni kukutoa kwenye nafasi yako na akifanikiwa, basi amekutoa kwenye baraka zako.

Ninaposema nafasi maana yake ni cheo au ngazi. Mtu anapopata nafasi ya kazi maana yake amepata cheo. Nafasi ni lile eneo Mungu amekusudia ufanikiwe. Unapoambiwa simama kwenye nafasi yako, ina maana simama kwenye cheo au mamlaka yako.

Unaposikia mtu anatumia nafasi yake vibaya ni kwamba anatumia mamlaka vibaya. Unapopewa nafasi fulani, unaongezewa pia ulinzi. Kila nafasi ina marupurupu yake na hivyo ndivyo ilivyo kwenye ulimwengu wa roho.

Wako watu hawajui nafasi zao. Wengine walikuwa kwenye nafasi zao lakini kwenye ulimwengu wa roho walishapokwa (pokonywa). Ndio maana hata wakikazania maombi hayawasaidii.

Uko msemu kwamba mwenye dhambi akiwa mahali sahihi atapokewa kitu kizuri. Lakini

mwenye haki akiwa mahali ambapo siyo sahihi, hawezi kupokea chochote cha maana.

Unapotolewa kwenye nafasi yako, ukajua na kumwomba Mungu, Jambo la kwanza Mungu huanalia, je, ulikuwa kwenye nafasi yako? Anapona haupo sehemu sahihi hautapata majibu.

Mungu alimuuliza mwanadamu wa kwanza, "upo wapi?". Mungu anapotaka kukuinua, kukupa utajiri anatazama kwanza, je, upo kwenye nafasi yako?

Ukitoka kwenye nafasi yako, vipo vitu unapunguziwa. Kwa mfanano, mkuu wa nchi anapostaafu, ulinzi wake unapunguzwa na kadhalika. Kwa hiyo, nafasi ndiyo inayompa ulinzi, marupurupu. Ndivyo ilivyo hata kwenye ulimwengu wa roho.

Na adui anachofanya usiku na mchana ni kukutoa kwenye nafasi. Ndio maana mwanamke analalimika "mume wangu kuchukuliwa na kahaba". Ukiona hivyo elewa kuwa ni wewe umetolewa kwenye nafasi yako!

Unaweza kutolewa kwenye nafasi yako lakini usitambue. Unapotolewa tambua kwamba yapo madhara ambayo huanzia kwenye ulimwengu wa roho. Huwezi kunyang'anywa nafasi kwenye ulimwengu wa damu na nyama pasipo kuanzia kwenye ulimwengu wa roho.

Na ukizidiwa kwenye ulimwengu wa roho, ndio maana utaona mwanamume alikuwa vizuri lakini tayari kashachukuliwa na kahaba. Na kahaba huyu kashakutoa kwenye nafasi yako na kukalia kiti chako.

Utashangaa mwanao alikuwa wa kwanza darasani, lakini ghafla anaanza kuporomoka. Kumbema alianza kutolewa katika nafasi yake kwenye ulimwengu wa roho. Utasikia mtu anakwambia. Mimi siko tena kama nilivyokuwa zamani. Maana yake kashatolewa kwenye nafasi.

Wapo watu ambao hufanya shauri kuangusha wenzao tu kati ka vyeo vyao. Na hufurahia uongo na kwa vinywa vyao hulaani. Watu

wa aina hii ni wa kuogopwa sana kwani kazi yao kubwa ni kuwaondoa watu kwenye nafasi zao.

Yaani wanakubariki kwa miodomo yao, lakini mioyoni mwao wanakulaani. Mengi yamefichika mioyoni mwao. Mtu alikuwa akifanya vizuri kwenye nafasi yake, linafanyika kosa moja linamfukuzisha kazi. Kumbema maadui wamekutoa kwenye nafasi. Mifano pia kutumbuliwa kwenye cheo, kuangushwa kwenye uchaguzi na kadhalika.

Mpenzi msomaji wangu, bila shaka umeelimika kidogo kuhusu nafasi au cheo kinavyobeba hatma ya maisha yako. Nafasi ni tunu unapopewa na Mungu kutambulisha maisha yako.

Wiki ijayo tutaona dalili za kutolewa kwenye nafasi au cheo. Pia jinsi mama anapochukua nafasi ya baba kunavyoweza kuleta mtikisiko kwenye familia. Je, una maoni, kisa cha kimaisha? Tuma ujumbe mfupi kupitia 0715268581.

NAWAZA KWA SAUTI

Na Salome Kitomari



Hili la machinga siasa iwekwe kando

MWANZONI mwa wiki palitokea vurugu baina ya wafanyabiashara wadogo, maarufu kama machinga, wakigombea ene la kupanga meza za biashara Kariakoo, huku kijana mmoja akivua nguo na kubaki uchi kutetea meza yake isichukuliwe na wenzake.

Jambo hilo lilizua taharuki kiasi cha kuwafanya viongozi wa Mkoa wa Dar es Salaam, kwenda kuzungumza kwa ajili ya kuwatuliza, huku Mkuu wa Mkoa, Amos Makala, akitoa maelekezo ya kuondolewa kwa machinga wanaofanyabiashara kwenye maeneo ya watembea kwa miguu.

Aidha, alisema kuna viongozi wa serikali wanapangisha wafanyabiashara maeneo YA watembea kwa miguu kwa kuwahesabia hatua kwa Sh. 200,000 hadi 300,000, jambo ambalo ni kinyume cha sheria na tararibu.

Kiongozi huyo aliwataka wakuu wa wilaya za mkoa huo kufanya kika na wafanyabiashara Jumatatu, kwa ajili ya kuanisha maeneo ya kuwapeleka waliovamia hifadhi ya barabara kwa kuwa wanasababi-

sha usumbufu kwa wengine.

Miezi kadhaa iliyopita, kiongozi huyo aliagiza wafanyabiashara kuondolewa na kuamuru waende Machinga Complex, ambako ilishindikana kutokana na ukweli kuwa kulikuwa na wafanyabiashara wengine kutoka maeneo mengine waliowahi na kuanza kufanya biashara.

Suala la machinga linazidi kuwa tatizo kubwa kwenye miji na majiji na linakuzwa na kuchagizwa zaidi na siasa pamoja na ukosefu wa ajira. Kwa sasa upatikanaji wa ajira kwa aliyesoma ni shida na kwa ambaye hajasoma ndiyo shida zaidi.

Kila mji kuna uvamizi wa maeneo ya watembea kwa miguu kwamba wafanyabiashara wakiona kuna nafasi basi wanapanga bidhaa kwa ajili ya kupata wateja, kiasi kwamba hata eneo la Kariakoo wenye maduka wanashindwa kufanya biashara kiasi cha kuyageuzi kuwa stoo za kuhifadhi mizigo.

Kwa sasa kuna maeneo watembea kwa miguu hawawezi kupita kwa kuwa machinga wamepanga bidhaa za madukani na wengine

wamepanga mazao ya chakula, jambo ambalo ni hatari kwa afya zao kwa kuwa wako kando ya barabara ambazo ikiwa gari litakosea njia ni rahisi kusababisha maafa.

Agizo la RC Makala ni zuri lakini bado linafikirisha uetekelezaji wake katika mazingira ambayo kuna mvutano kwamba machinga wanaamini wanaruhusiwa kufanyabiashara kokote bila kubugudhiwa na sasa wataondolewa na kupeleka wanakoamini hakuna wateja.

Yako mazoea ya watu kununua bidhaa katika njia wanazopita na hilo limewafanya machinga kusogea maeneo hayo kupata wateja, lakini naamini ikiwa utawekwa utaratibu mzuri dhidi yao wateja watawafuta a kwenye maeneo hayo.

Ni lazima waelezwe ukweli kuwa hawatakiwa kufanyabiashara kokote ambako kuna watu bali katika maeneo maalum yaliyotengwa na wateja watawafuta huko.

Kuwaacha kuwa kila mahali kumesababisha wengi kuwa kila mahali kila wakati, kiasi kwamba hata masoko ya biashara ya-

nashindwa kuendelea kwa kuwa wao wanapouza bidhaa nje hawatozwi ushuru wowote lakini anayeuza ndani ya soko anapaswa kulipia, na hasara ya kutolipa inavyotakiwa ni kuikosha serikali mapato.

Ni lazima viongozi wawaeleze ukweli mchungu kuwa hata kama ni wapigakura basi hairuhusiwi kufanya biashara kokote. Lazima utaratibu uliowekwa ufuatwe, kuwaacha hivyo kunaongeza wengi wanaokimbilia mjini kuona kuna fursa ya kupata fedha kwa kupanga bidhaa kokote.

Lakini katika nyakati hizi ambazo serikali imesambaza umeme hadi vijijini ni lazima kushikamani-sha shughuli za kiuchumi na sekta nyingine kama za kilimo na biashara, kwamba mtu anaweza kuzalisha na kuuza huku akiendelea na maisha katika eneo alilopo na si lazima wote waje mjini.

Ikiwa kuna miundombinu mizuri ya barabara, umeme maana yake kuna fursa za uzalishaji, kubwa ni kutoa elimu ya ujasiri-amali kwa mazingira yaliyopo, ikiwamo kuhakikisha upatikanaji wa

masoko ya ndani nan je ya nchi.

Ziko fursa nyingi zinazoweza kuopunguza kasi ya watu kukimbilia mjini, na hilo linawezekana zaidi ikiwa litaanza kwenye elimu tunayopewa kuanzia shule za msingi hadi vyuo vikuu, kwamba sasa itujenge kuwa waajiri au watazama fursa zaidi kuliko kutegemea kuajiriwa.

Suala la machinga lazima kujifunza kwa wengine wamefanyaje kiasi cha watu wake kufanyabiashara bila usumbufu kama unaoitokea mara kwa mara.

Mathalani, Jiji la Bangkok, Thailand ni moja ya nchi yenye watu wengi lakini wamefanikiwa kuwapa wafanyabiashara wadogo, na kuondoka usumbufu wa kuwepo kila mahali kila wakati.

Yako majumba makubwa yenye vibanda vidogo vidogo vya machinga na hawaruhusiwi kuwepo kwenye mitaa, kama hili limeweze kana huko hata nchini linaweze kana ikiwa viongozi wataacha kwauangalia watu hao kwa jicho la wapiga kura ambao kila uchaguzi ukikaribia huachwa kufanyabiashara kokote.



Ackson Exsavery Chikungua na Suzana Augustino Chedy, wakifurahia ndoa yao waliyofunga katika Kanisa Katoliki la Roho Mtakatifu Kitunda na sherehe iliyofanyika katika ukumbi wa White Horse, jijini Dar es Salaam, juzi.

MITINDO

Na Christina Mwakangale

SHATI NA SURUALI YA 'JEANS'

Mwonekano wake unatisha balaa

NI vazi nadhifu na linalomfanya mtu kuwa maridadi. Shati na Jeans ni nguo isiyopitwa na wakati na humpa mvaaji taswira ya kifahari na ujasiri.

Katika msimu wa joto, nguo za Jeans na shati la kubana ni chaguo sahihi zaidi katika mpangilio wa mavazi hasa katika matembezi na mjumuiko wa mapumziko.

JINSI YA KUCHAGUA

Ili kuonekana tofauti ni muhimu kuzingatia uteuzi sahihi wa mitindo ya vazi lako hasa kama wewe ni mwanamke. Baadhi ya mambo

ya kuangalia ni kama ifuatavyo.

Vazi la shati na jeans kwa mwanamke haipaswi kuwa mfupi kwenda chini, mtindo huu utakufanya uonekane kuwa mrefu hataka kama ni mfupi.

Lazima shati liwe na urefu unaokubalika ili kufanya uwe na chaguo la kuchomekea ndani au kuacha nje.

Suruali ya Jeans inatakiwa kukaa vyema kiunoni ili mkato kuonekana vyema.

Shati la kubana na Jeans ni nzuri zaidi kuvaa na viatu vya chini kama raba, viatu vya wazi au sinika.



UREMBO

Na Mary Geofrey



FURAHIA NGOZI ASILI

Hakuna uchawi, ni machicha ya nazi, limao

UZURI wa ngozi sio rangi tu, bali ni mwonekano wa ngozi yenyewe kama inaonekana ina mng'aro unaoashiria afya njema.

Leo nazungumzia namna ya kutunza ngozi kwa kutumia vitu vya jikoni kama kiini cha yai, machicha ya nazi, tango na limao.

Unaweza kufanya mara moja kwa wiki, kila baada ya wiki mbili au mara moja kwa mwezi ukipata nafasi.

JINSI YA KUFANYA

Andaa maji safi yenye joto kiasi unachomudu katika ngozi yako, osha uso wako.

Kama una ngozi kavu au ya kati chukua kipande cha tango kidogo na upake yale maji yake usoni.

Kwa wenye ngozi ya mafuta unaweza kutumia kipande cha limao kwa kupaka maji yake.

Chukua pamba au kitambaa laini na futa maji ya matunda usoni kwa mtindo wa kusafisha taratibu usoni.

Kisha chukua machicha ya nazi na anza kuusugua uso na shingo taratibu hadi uridhike umepitiwa na machicha na hasa unapoonaa unang'aa kwa mafuta kidogo yaliyotoka kwenye machicha ya nazi.

Kisha pukuta yale machicha ubaki na uso unaong'aa kwa machicha.

Chukua kiini cha yai inapendeza ukitumia la kienyeji au la kisasa lenye kiini cha njano na upake ute mzito wa kiini usoni bila kusahau shingoni na nyuma ya masikio.

Baada ya kupaka kiini cha yai unaweza kuendelea na shughuli zako huku likiendelea kukauka, ngozi yako inakuwa kama inajivuta vuta.

Baada ya hapo osha uso wako kwa maji safi ya baridi.

FAIDA ZAKE

Husaidia kutibu na kuikinga ngozi na chunusi, kuipa ngozi mng'ao bila kutumia kemikali za sumu, husaidia kupunguza mikunjo katika ngozi yako na hutumia gharama ndogo.

MAPISHI

Na Mary Geofrey

JINSI YA KUKAANGA MAYAI

MAYAI ni chakula chepesi na chanzo kikubwa cha protini, unaweza kula chakula hiki muda wowote maana ni rahisi kuandaa na pia kitamu kwa chakula.

MAHITAI

Mayai manne, vitunguu viwili, karoti mbili, pilipili hoho moja, kitunguu saumu punje mbili, pilipili manga kijiko kimoja kidogo na chumvi.

NAMNA YA KUPIKA

Andaa kitunguu maji na kitunguu saumu, menya kisha kata vipande vidogo. Andaa pia karoti na pilipili hoho uzikate

vipande vidogo vidogo kisha hifadhi pembeni.

Pasua yai, weka chumvi saizi unayotaka na koroga vizuri na uweke pembeni.

Bandika kikaango jikoni, acha kipate moto, kisha weka mafuta ya kula. Yakipata moto, weka kitunguu saumu na kitunguu maji. Koroga vizuri hadi viive, baada ya dakika mbili hadi tatu, weka pilipili, hoho na karoti kisha koroga pamoja na acha viive kwa dakika tatu.

Vikishaiva weka mayai kwenye kikaango, koroga

vizuri ili lichanganyike na mboga za majani.

Acha liive vizuri upande mmoja, kisha geuza. Unaweza kuvuruga ili kupata vipande vidogo vidogo au unaweza kuacha liungane kama chapati.

Geuza upande wa pili, acha kwa dakika mbili kisha epua na weka pembeni. Yai yako litakuwa tayari kuliwa.

Unaweza kula yai hili kwa chakula chochote kile ugali, wali au kama kitafunwa chepesi wakati wowote.



MAISHA NI NYUMBA

Na Elizabeth Zaya



Usifanye makosa ujenzi wa choo bora kwenye nyumba

Jinsi ya kuchagua mito ya kitandani



NI muhimu kujua mito ipi inafaa kwa ajili ya matumizi ya kitandani. Katika kuzingatia umuhimu wa jambo hilo hizi ni baadhi ya dondoo za namna ya kuchagua mito bora.

- 1: Zingatia aina ya malighafi iliyotumika kutengeneza mito, nzuri zaidi ni ile yenye sufi, manyoya ya kondoo au pamba iliyochanganyika na hewa.
- 2: Angalia ujazo na uzito wa mto, kwani mto ukiwa na ujazo mkubwa unakuwa mgumu na hivyo kutokuwa salama kwa ajili ya kulalia.
- 3: Hakikisha hakuna harufu kwenye mto uliouchagua kwani inapotengenezwa na malighafi isiyo sahihi hutoa harufu kali itakayokufanya usipate usingizi vizuri.
- 4: Hakikisha mto unapenyeza hewa na hauna upenyo unaoweza kukusanya wadudu na nyevu, ili kuzuia kutoa ukungu.

UBORA na hadhi ya nyumba unapambwa na vitu vingi ambavyo bila hivyo haiwezi kuwa imara.

Miongoni mwake ni pamoja na choo ambacho katika ulimwengu wa sasa, katika ujenzi wa nyumba, ni vitu vinavyozingatwa kwa umakini mkubwa.

Msanifu wa Majengo, Peter Kimbakile, anasema heshima ya nyumba ni choo bora kutokana na umuhimu wa matumizi yake, hivyo anashauri pamoja na mambo mengine, choo bora lazima kiwe na kuta, mlango na paa lenye viwango vya kuridhisha.

“Kuta ndefu kila upande, mlango unaofunga na kufunguka vizuri na paa ni vitu vya msingi kwa choo cha aina yoyote. Kisipokuwa na sifa hizo, hugeuka kuwa kero na kuna uwezekano mkubwa wa kuharibu mwonekano wa nyumba hata kama ni cha nje. Na choo lazima kiwe na hewa safi wakati wote,” anasema.

Pia anasema kitu kingine ambacho ni muhimu ni kuhakikisha kuwa choo kinakuwa na sakafu laini na isiyosababisha kuteleza na inayosafishika kwa urahisi.

“Siku hizi watu wanapenda kujenga vyoo vyao kwa kutumia ‘tiles’ za upele kwa sababu ni rahisi kusafisha kwa brashi. Pia si rahisi kuteleza. Sakafu nyingine inayofaa ni ile laini ya saruji,” anaongeza.

Kimbakile anasema choo bora pia lazima kiwe na shimo lenye urefu wa kutosha ili kitumike kwa muda mrefu.

“Kwa kawaida shimo linatakiwa litengenezwe kitaalamu kwa kuzingatia idadi ya watumiaji na aina ya mfumo wa matumizi. Kwa mfano kwa choo cha shimo, kinatakiwa angalau kitumike kwa miaka mi-

tano hadi 10,” anasisitiza.

Jambo lingine analosisitiza linalosaidia choo kiendeleo kuwa na ubora ni usafi, kwamba ni lazima kisafishwe mara kwa mara kila siku hasa kwa kuzingatia matumizi yake.

Anashauri kwamba ni vyema kumtafuta mtaalamu mzuri kwa ajili ya ujenzi wa choo hicho ili kuepusha kero ambazo zinaweza kutokea baadae na kuharibu kabisa ustawi wa nyumba.

“Watu wengi wanapojenga makazi yao, hupuza kuweka nguvu kwenye kutengeneza choo imara na bora. Pia hawazingatii kuweka mtaalamu mzuri kwa ajili ya kutengeneza choo bora na matokeo yake tunashuhudia maeneo mengi ya makazi ya watu yamekuwa kero kutokana na kuwa na hali mbaya ya mifumo ya vyoo. Ni vema kutokuchukulia poa suala hili,” anashauri.

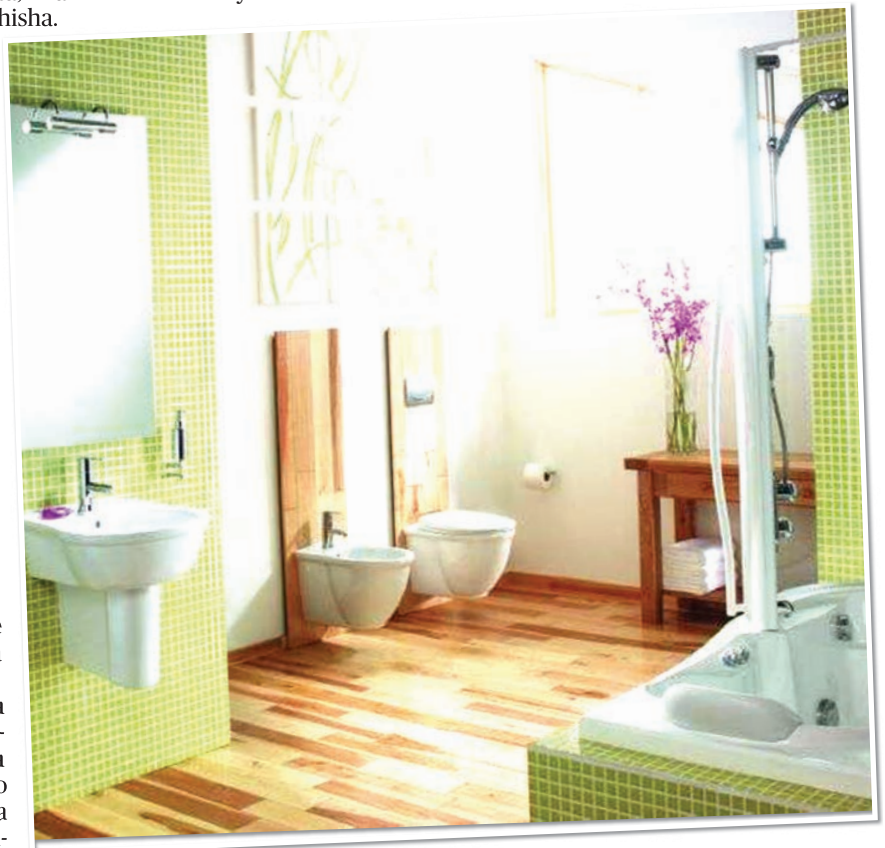

KATUNI

KATUNIKA KIDOMOKRASIA

BY ABDUL KINGO - 2021
SMS - 0621 412 879

JUKWAANI

KWISHA JEURI YAKO!



AJALI ZA BODABODA

KOCHA WAKO ALIYEKUFUNZA JEURI ULIYONAYO, NNA'UHAKIKA HAENDI MBINGUNI!

MBONA ALISHAJIKATIAGA TAMAA YA KUFIKA HUKO NA WALA HANA SHOBO



DADA VIPI MBONA UTULII UTASABABISHA AJALI

EMBU ENDESHA ACHA USHAMBA, KWENYE DALADALA TUNASHIKA BOMBA, HUKU ULITAKA TUSHIKE NINI KAMA SIO MBAVU ZAKO!



KIJANA USIJISHAUE KAMA UMEVAA NGUO MBICHI... EMBU KUWA NA NIDHAMU "UNANIJUA MI'NANI?"

HA HA HAAA! NITAKUJUAJE NA HII SHEPU YAKO KAMA BALOO LA MTUMBA LA KARUME?

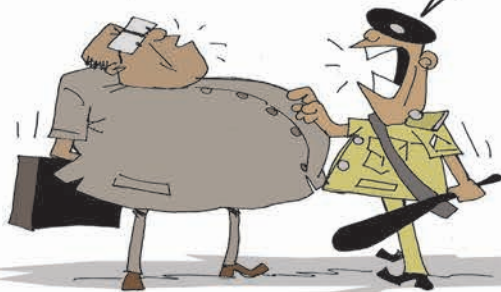

ACHA NIKAOSHE NYOTA NA WAREMBO WANIJUE MIMI NANI? WATANIKOMA LABDA WANIKIMBIE!

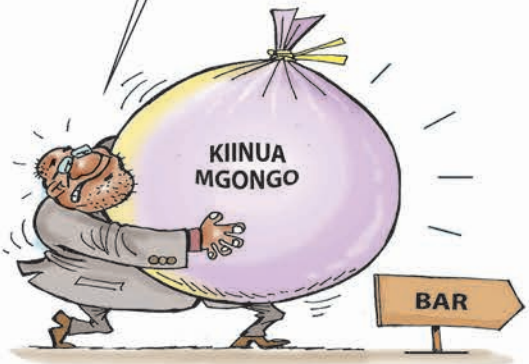

KUVA BARAKOA MNAONA INAWANYONGA KUCHANJA PIA MGOGORO! LAKINI MKIWA HUMU NI MABINGWA WA KUHUBIRI MICHEZO NA CHAFYA ZINAZORUSHA MIMATE!

WANAONA UVIKO KAMA FESHENI!

SIO FESHENI "FASHINE"

TATIZO TUMEZOE KANJIACHIA KAMA NGEDERE MTINI.. KWA MIMI NKILEWA NASAHAU KAMA SANITAIZA KITAKASA MIKONO NAINYWA!

HUYU JAMAA KANIUDHIII! KANIPIGIA CHAFYA KANILOWESHA USO MZIMA!



WE NYAMAZA NTAKUFUMUA MIKOFI UENDE 'WODINI' UNAONGEA NINI?

HABARI KIMATAIFA

Haiti yakumbwa na uhaba wa mafuta

PORT-AU-PRINCE, HAITI

TATIZO la ukosefu wa usalama limeongeza athari nchini Haiti katika miezi ya hivi karibuni na kuzidisha mgogoro mbaya wa kijamii na kiuchumi ndani ya taifa hilo masikini Amerika ya Kusini.

Kila kukicha kunashuhudiwa vita kati ya makundi hasimu yanayofanya biashara ya dawa za kelevya na kusababisha kuzuia upatikanaji mafuta katika vituo vikuu vya mafuta, na kufanya kuwapo kwa uhaba wa nishati hiyo nchini kote.

Katika mitaa ya mji mkuu wa Port-au-Prince, kumejaa msongamano wa magari wakisubiri kujaza mafuta, huku baadhi ya wakazi wanaanza kufikiria njia mbadala hasa kutokana na vituo vingi vya gesi kufungwa.

"Kutokana na ukosefu wa usalama unaosababishwa na makundi hasimu yanayopatikana kwenye viunga vya Martissant, yanazuia usafirishaji wa mafuta kwenye kituo cha Trista. Hii ndio sababu maeneo yote kukosa mafuta kwa wakati," alisema Marc Antoine Nesi, kutoka Chama cha Wamiliki wa vituo vya mafuta (Anapross).

Aidha, uhaba huo wa mafuta unaleta athari ya moja kwa moja inayotia wasiwasi kwa maisha ya kila siku ya wananchi wa Haiti.

RFI

Marekani yapongeza raia kuondoka Afghanistan

NEWYORK, MAREKANI

MWAKILISHI maalum wa Marekani katika mazungumzo ya maridhiano ya Afghanistan, Zalmay Khalilzad, amesema kuondoka kwa raia 250 wa kigeni nchini Afghanistan, ni jambo la kufurahisha.

Hatua ya kuondoka kwa raia hao iliyokubaliwa na kundi linalotawala nchini humo la Taliban, na kuelezea hatua hiyo ni chanya na muhimu.

Mwanadiplomasia huyo wa Marekani, pia amelishukuru shirika la ndege la Qatar, lililowasafirisha raia hao wakiwemo raia kadhaa wa Marekani, kutoka uwanja wa ndege wa Kabul. Khalilzad alisema Marekani itaendelea kushirikiana na serikali ya Qatar, Taliban na wengine ili kuhakikisha njia salama zinatimika kuwahamisha wale wote wanaotaka kuondoka ndani ya nchi hiyo.

Zoezi la kijeshi la kuwaokoa raia wa kigeni na Waafghanistan waliofanya kazi na vikosi vya kigeni lilianza baada ya kundi la Taliban kuudhibiti mji mkuu, Kabul katikati ya mwezi Agosti mwaka huu.

BBC

Biden, Malkia Elizabeth wakumbuka miaka 20 mashambulizi septemba 11

WASHINGTON, MAREKANI

RAIS wa Marekani, Joe Biden, amewataka raia wake kuwa na umoja wa kitaifa kama kuonyesha nguvu katika kukumbuka miaka 20 ya mashambulizi ya kigaidi ya Septemba 11 mwaka 2001.

Kauli ya Rais Biden, aliitoa wakati wa kukumbuka siku hiyo ambayo ilishuhudiwa watu 3,000 wakiuawa.

Katika hotuba iliyotumwa mitandaoni, Biden, alisema pamoja na hisia kali za umoja wa kitaifa, baada ya tukio hilo ambalo Marekani ilishuhudia pia ushu-

jaa kila mahali, hata kwa sehemu isimotarajiwa.

Msemaji wa Ikulu wa Marekani, Jen Psaki, alisema Rais Biden, na mkewe, jana walikwenda kutoa heshima zao, kwa wahanga wa mashambulizi hayo, katika maeneo matatu yalikofoyika ikiwamo New York City, Pennsylvania, na Pentagon. Mashambulizi hayo ya kigaidi kwa kutumia ndege za abiria, ndiyo pekee yaliyowahi kufanywa na maadui wa kigeni ndani ya ardhi ya Marekani, katika historia ya taifa hilo lenye nguvu kubwa za kijeshi ulimwenguni, na iliya-

tumia kama sababu ya kuvamia Afghanistan na Iraq.

Wakati huo huo, Malkia Elizabeth wa Uingereza, alisema anaendelea kuwakumbuka na kuwombea waliopoteza maisha na walionusurika katika mashambulizi ya kigaidi yaliyofanywa Septemba 11, nchini Marekani.

Aidha, alipongeza ushirikiano wa jamii katika kuijenga upya Marekani baada ya tukio hilo la kuogofya.

Katika Ujumbe aliomtumia Rais Joe Biden, kwenye kumbukumbu ya miaka 20 ya mashambulizi hayo, Malkia alisema anaendelea

kuliombea taifa hilo na familia zilizoathirika pamoja na wafanyakazi wa dharura waliokuwa kazini siku hiyo. Wakati huo huo, Rais wa Korea Kusini, Moon Jae-in, ametoa salamu zake za kumfariji kiongozi huyo na watu wa Marekani, katika kumbukumbu hiyo ya miaka 20 tangu kutokea kwa mashambulizi hayo.

Moon alisema Korea Kusini kama mshirika muhimu wa Marekani itaendelea kusimama pamoja na taifa hilo katika vita vyake dhidi ya ugaidi.

BBC



Wananchi wa Haiti wakiwa na vyombo vyao wamekusanyika katika kituo cha mafuta katika mji mkuu wa Port-au-Prince, kwa ajili ya kupunua gesi kwa ajili ya matumizi ya kupikia baada ya nchi hiyo kukumbwa na uhaba wa nishati hiyo na mafuta kwa muda wa wiki kadhaa. PICHA: AP

Utawala wa kijeshi Guinea wazidi kubanwa

CONAKRY, GUINEA

VIONGOZI wa mapinduzi waliomtimua madarakani Rais wa Guinea, Alpha Condé, wanakabiliwa na shinikizo kali la kidiplomasia.

Hatua hiyo ilichukuliwa baada ya kuwasili kwa ujumbe wa Jumuiya ya Kiuchumi ya Nchi za Afrika Magharibi (ECOWAS) na kusimamishwa kwa nchi hiyo katika

taasisi za Umoja wa Afrika (AU).

ECOWAS ililani mapinduzi yalioendeshwa siku ya Jumapili na mkuu wa vikosi maalum, Luteni-Kanali Mamady Doumbouya. Ujumbe huo uliomba Condé (83), ambaye ni mkongwe wa siasa za Afrika Magharibi, aachiliwe na kurejeshwa kwa katiba ya nchi katika nchi hiyo masikini iliyojaa rasilimali za madini.

Ujumbe wa ECOWAS, uliound-

wa na mawaziri wa mambo ya nje kutoka nchi nne, na mwenyekiti wake, Jean-Claude Kassi Brou, uliwasili siku ya Ijumaa asubuhi wiki hii, katika uwanja wa ndege wa Conakry na ndege ya Jamhuri ya Ghana.

Kuwasili kwa ujumbe huo kuliambatana na tangazo la Umoja wa Afrika la kuisimamisha Guinea katika taasisi za umoja huo.

Baraza la masuala ya Kisiasa, Amani na Usalama ya AU ilimtaka Mkuu wa Kamisheni ya umoja huo Moussa Faki, kushirikiana na wadau katika ukanda huo juu ya mgogoro huo. Uamuzi huo wa Umoja wa Afrika umetolewa siku moja baada ya marais wa jumuiya hiyo kuchukua hatua kama hiyo. Lakini raia wa Guinea wamezipokea hatua hizo kwa shingo upande. RFI

MAKALA

MTAZAMO WA JAMII JUU YA WASOMI



Na Magabilo Masambu

Mfano, kitendo cha baadhi ya wazazi kuwaona watoto wao waliosoma na wanaosoma kama miungu watu huiharibu saikolojia yao na kujiona tofauti sana na wale ambao hawakupata fursa ya elimu.

Watani zangu Wahaya wanawaita "Ishomile" lakini baadhi yao shule haikuwasaidia. Tunaweza kujiuliza Je, ni wanafunzi wetu wangapi hudiriki kutumia siku zao za mapumziko kufanya kazi ambazo zitainua hali ya maisha ya watu katika jamii bila malipo?

Wangapi hufanya kazi kama vile kuchimba mifereji ya kumwagilia maji mashambani au mifereji ya kuondosha maji machafu katika maeneo yao au kueleza namna ya kujenga vyoo na faida zake ama kurekebisha barabara zinazopita katika maeneo yao, kama si kusubiri serikali tu kila jambo?

Hapa ndipo tunapotengeneza matatizo. Mfano, mtoto anayetokea katika familia maskini mbayo pengine shughuli yao kubwa ni kilimo, arudipo likizo kutoka shuleni huwa hafanyi tena shughuli za shamba, tofauti na hapo mwanzo kabla haenda shuleni.

Kibaya zaidi ni kwamba hata pesa ya kumsomeshea inatokana na kilimo hicho cha wazazi wake lakini anaporudi kutoka shuleni wakati wa likizo, huheshimiwa na kuogopwa kiasi cha kumwona hafai tena kwenda shambani kwa kuwa sasa amekuwa

msomi!

Mazingira hayo humfanya mtoto huyo kuanza kujiona mtu anayefaa kufanyiwa kazi, badala ya yeye kufanya kazi kwa bidii ili kuwasaidia wazazi kutafuta pesa za masomo yake shuleni. Tabia hii ya kumwona mtu aliyesoma ni tofauti sana na watu wengine na kumwona anastahili huduma za upendeleo tofauti na wengine katika jamii, ndiyo inayowafanya wasomi wengi kutumia nafasi zao kujitofautisha na kujipa nafasi ya kipaumbele kiasi cha kuwa mafisadi.

Mwanafunzi kama ataweza kufanya shughuli za kujitolea akipatiwa shughuli za malipo, atafanya vizuri zaidi. Si ujinga kwa mwanafunzi kwenda kujitolea bali hujengewa uzalendo wa kufanya kazi kwa moyo. Hata pale panapokosekana malipo atakuwa tayari kufanya kazi kwa ajili yake na taifa.

Katika uchunguzi wangu wa kawaida, nikiwa mwanafunzi mwalimu na mtumishi wa serikali, nimeshuhudia baadhi ya wanafunzi wa vyuo vikuu, wakinunua matokeo ya utafiti wa watu wengine ambao kazi yao ni kuyafanya hayo. Baada ya hapo Profesa hupelekewa na kwa sababu yeye pia hujiona bosi, hawezi kufika katika eneo la utafiti ili kuyathibitisha hayo humpatia kijana alama na kwamba ametimiza kile alichotumwa.

Kwa mtindo huu, tutawapata wasomi wenye uwezo wa kusaidia utatuzi wa matatizo ya nchi? Inashauriwa

wasomi wetu waache kuwadharau walimu wao wa vitendo, ambao hawakujaliwa kwenda shuleni lakini wamekuwa na uzoefu mkubwa sana maishani mwao kutokana na shughuli wanazozifanya. Tofauti yao ni kwamba hawana vyeti lakini wana uzoefu na ujuzi mkubwa katika shughuli nyingi za kijamii.

Mkulima aliyekaa kijijini kwa miaka 20 akilima pamba au tumbaku, atakuwa na elimu kubwa zaidi katika mazao yake hayo kuliko bwana shamba mwenye shahada katika fani ya kilimo. Je, kama hatupendi kujifunza kutoka katika jamii zetu kwa kuwa tumesoma sana ni kweli tutapata maprofesa watakaoweza kulisaidia taifa? Profesa wa kidowe anayechapisha kazi za mdowe, aliyeandika na kuziacha kazi hizo kwa babu yake ujutani Mara kwa vyovyote ni mwizi na Profesa wa pili ni wa kisomo cha kuku lakini hajui kila mguu wa kuku una vidole vingapi.

Suala la maadili kwa wanafunzi na watoto wetu limekuwa tatizo. Hili linatokana na kitendo cha kuwaabudu sana watoto wetu kwa sababu ya elimu zao. Leo hii ni wazazi wachache wanaoweza kuwadhhibu watoto wao walioko ngazi ya sekondari, kisa? Eti hawa ni wasomi ukiwadhibu utawachanganya katika masomo yao! Ujinga huu unatokana na kuaminishwa kwamba watoto wetu tuwalee kwa kutumia saikolojia ni kweli lakini sisi pia tuna saikolojia

yetu vilevile.

Katika nchi zetu za Kiafrika, malezi ya saikolojia huchukua nafasi ndogo maana maisha yetu bado si ya kucha-gua. Bado tumo katika jitihada za kupambana na umaskini. Kwa hiyo tusidanganywe kuwa saikolojia inatakiwa kufanya hivi na vile na kwamba kiboko ni kibaya sana kwa mtoto!

Mtoto mjinga weka fimbo. Hata mfalme Sulemani katika kitabu cha Mithali anasema "Ujinga umefungwa ndani ya moyo wa mtoto, lakini fimbo ya adhabu itaufukuzia mbali (Mithali 22:15) Na kwamba usimnyime mtoto wako mapigo, maana ukimpiga kwa fimbo hatakufa, bali utamwoko nafs yake na kuzimu" (Mithali 23:13-14).

Kitendo cha wazazi kutowaadhibu watoto wao majumbani wanapokosea, huwafanya watoto wajione wanaonewa wanapo adhibiwa na walimu wao shuleni. Wakati mwingine wazazi husikika pia wakisema "Ole wake mwalimu atakaye mwadhibu mwanangu, atakutana na mkono wa sheria"

Ukiwa na tabia ya kuwalinda watoto wako dhidi ya maovu kwasababu unawaona wasomi, kuna siku utatumia gharama kubwa sana kuajili wanasheria na ili watatete mahakamani dhidi ya maovu makubwa zaidi.

0689157789

magabilomjalifu@gmail.com
ARUSHA-TANZANIA.

BURUDANI ILIYOTIKISA ENZI HIZO

Bendi zilivyokuwa zikipigana vijembe



Na Adam Fungamwango

pia wanamuziki au bendi za zamani walikuwa wakitunga nyimbo za kupigana vijembe, mafumbo na kukerana pia. Kwa wakati ule si watu wengi waliokuwa wanajua kuwa baadhi ya nyimbo zilikuwa za kuimbana, lakini wako wachache waliokuwa wanajua hilo.

Kadri miaka inavyozidi kusonga mbele inakuja kudhihirika kuwa wanamuziki walipigana vijembe kweli kweli. Bendi ziliimbana haswa kiasi cha mwingine kusababisha uhasama, wao kwa wao wanamuziki, bendi au mashabiki kwa mashabiki.

Mfano Morogoro kulikuwa na bendi hasimu, Cuban Marimba na Morogoro Jazz. Zilikuwa kama watani wa jadi na ziliimbana sana, hasa Cuban Marimba ilipokuwa chini ya Juma Kilaza. Ilikuwa mwishoni mwa miaka ya 1960, Cuban Marimba walipotunga wimbo wa 'Dawa ya Moto ni Moto.' Lilikuwa dongo kwa Morogoro Jazz. Wenzao hawakukaa kimya. Wakaja na wimbo 'Dawa ya Moto ni Maji.'

"Unaponiona mimi nipo wewe nyamaza. Moto wako washa nje, hapa maji yatazima." Yalikuwa baadhi ya maneno yaliyokuwa kwenye wimbo huo wa Moro Jazz. Cuban ilikuwa tena kuwakorofisha Moro Jazz, sasa hapo ndipo Mbaraka Mwinshehe aka-

tunga wimbo ambao haukuwa na mafumbo sana, bali ulikuwa na wazi, ingawa hakutajwa mtu jina. Huo ndiyo ulikuwa utamaduni wa wanamuziki wa zamani. Anapigwa mtu dongo, lakini hatajwi jina.

"Tulikuwa na Sulumu hadi kaenda ahera hatukutukanana. Amekuja mchafuzi na Moro Jazz na Morogoro nzima. Morogoro ilisifika kwa miziki yenye maana. Alicholeta yeye si miziki bali ni matusi." Maneno hayo yamo kwenye wimbo huo uitwao 'Anaiona Kijicho'. Aliyeimbwa hapo ni Juma Kilaza, lakini hakutajwa jina.

Msondo na Sikinde ambao ni mahasimu wa jadi hadi leo, walipambana kweli kweli na nyimbo za aina hiyo. Sikinde ilianza na wimbo wa 'Wekiendi', mtoto alimwomba ruhusu baba yake aende akastarehe na muziki wa wana Mlimani Park. Baba anamruhusu.

Msondo wakajibu na wimbo wa 'Bwana Hussein'. Wao wakasema mzazi kumpa ruhusa wikiendi kwenda kwenye majumba ya starehe ni kosa kubwa, kwa sababu huwezi kujua anayekwenda naye ni nani. Pamoja na uhasama na Sikinde kuwachukua wanamuziki wa Msondo, moja ya mambo yaliyochangia upin-

zani mkali wa bendi hizo ni kupigana vijembe.

Sikinde ilipomchukua Shaaban Dede, kulikuwa na jaribio la kutaka kumrejsha. Ilishindikana na Dede akatunga kibao cha 'Talaka Reja', ambacho kinaeleza alivyonyang'anywa nguo mbele za watu. Inasemekana ni tukio la kweli, Dede alinyang'anywa sare za bendi ya Msondo barabarani, akiwa ameshahama Msondo. Hiyo ilimkera na hata alikataa jaribio la kutaka kumrudisha.

Msondo hawakukaa kimya. Wakapiga dongo ambalo halikujulikana nani alipigwa. "Radhi ya Wazazi" ni wimbo ambao ulieleza jamaa anakaa ukweni, hadi wakwe wakawa wamechoka. Wanamuuliza kati ya wewe na mkeo nani kaolewa kwa sababu wamechoka kulisha mke na mume.

Sikinde, ukiwa ni utunzi wake tena Dede, walikuja na wimbo uitwao 'Pole Mzee'. Kwenye wimbo huo jamaa anamwambia mzee kuwa watoto wamekimbua umebaki wa wajukuu pia watasambaa. Ni dongo kwa Msondo kuwa wanamuziki wengi wanakimbia kwenye bendi hiyo.

Msondo ilipumzika, baada ya Or-

chestra Safari Sound kuchukua wanamuziki wengi kutoka Sikinde. Upinzani na kuimbana ukaanzia huyo. Sikinde wakaaatunga wimbo wa 'MV Mapenzi namba mbili.' Wanamwimba nahodha mwoga aliyejirusha kwenye bahari kwa kuogopa mawimbi.

Hili ni dongo kwa Muhidini Gurumo, aliyekuwa kiongozi wa Sikinde baada ya kuihama na kwenda OSS, wakati huo ikitumia mtindo wa Ndekule. OSS nao walijibu kwa wimbo wa 'Chatu Mkali', wakiwaonya wote wanaomchezea chatu kuwa hatapata lolote la manufaa, sana sana ajali ndiyo itawafikia. Ni wimbo uliojibu kibao cha 'Mv Mapenzi.'

Hata Maquiz Original na OSS wakati huo ilitumia mtindo wa 'Dukuduku', zilipigana madongo kweli kweli. Si kwenye nyimbo, hata kwenye baadhi mtindo ya bendi. Kuna wakati, Maquiz walikuja na mtindo unaoitwa 'Ogelea Piga Mbizi'. OSS baada ya kuona hivyo, kiongozi wao Freddie Ndala Kasheba akajipachika jina la Bwana Bhunusi. OSS wakatoa onyo watu wasicheze na bahari, maana watakutana na chunusi.

Hii iliwafanya Maquiz haraka kuachana na mtindo huo, na kuja na mtindo wa 'Sanifu', ambao nao

MIAKA ya 1960, 1970, 1980 na mpaka 1990, bendi za muziki wa dansi zilikuwa kwenye viwango vya hali ya juu nchini Tanzania. Kulikuwa na bendi nyingi zilizotapakaa nchi nzima.

Karibu mikoa yote Tanzania ilikuwa na bendi, ingawa mikoa kama Dar es Salaam, Morogoro na Tanga ilikuwa na bendi nyingi. Mikoa mingine ilikuwa na bendi moja, mbili au tatu.

Pamoja na kupiga muziki mzuri na kuburudisha mashabiki, zilikuwa na nyimbo zenye kufundisha na ujumbe bora kwa jamii. Lakini

HADITHI

HADITHI

KWANI mapenzi ni nini? Si kumpenda yule unayemtaka wewe? Kwa nini inafika wakati watu wanapangiana? Je, ukilazimisha yanaitwa mapenzi? Si yatafanana na utumwa? Yeyote anayetaka kulifanya penzi liwe na matabaka, rangi, kabila, anaweza kusababisha maafa makubwa. Donald. Kijana msomi aliyetoka nchini Marekani, anarejea nchini Tanzania. Akakabidhiwa kuendesha kampuni za baba yake. Lakini pia anatakiwa aoe. Hapo ndipo tatizo linapoanza. Usikose hata nakala moja ya riwaya hii tamu na ya kusisimua.

Sumu ya mapenzi-23

Na Adam Fungamwango
(0716 350534)

Donald alianza kuwa na hofu na Doroth. Alionekana kuuliza zaidi habari ya simu. Lakini akakumbuka kuwa kuna watu walivamia kwenye ajali hiyo na kuitaka simu hiyo hiyo.

Hii ndiyo sababu iliyomfanya amwambie inspekta Andrew kwa sababu alianza kuhofia usalama wake.

Aliona huenda ajali ile ilitengenezwa kwa lengo la kumuua, au kuipata simu ambayo mtu aliye nyuma ya hilo ana wasiwasi kuwa imeficha siri fulani.

“Sasa kwa nini asikodishe watu tu wakanivamia na kuninyang’anya, hadi asababishe ajali ya kutengeneza?” Alijiuliza.

Hapo ndipo wazo lingine likaja kuwa huenda anatakiwa auawe ili siri ifichike.

Kichwa kilizidi kumuuma kwa kuwaza vitu vingi kwa wakati mmoja. Na hii ilimfanya aingiwe na hofu, hivyo kutaka jambo hili liishe mapema zaidi. Kulia cha kama lilivyo lingeweza kusababisha apoteze maisha bila polisi kufahamu nini kilisababisha mpenzi wake Tausi auawe.

Inspekta Andrew aliangalia simu ile mara ya tano sasa. Alikuwa na uhakika kuwa siyo mbovu. Ilikuwa imezimwa. Pamoja na ajali iliyotokea, lakini ilikuwa nzima. Ilikuwa ndani ya droo ya gari alilokuwa akiendesha Donald.

Alifanya kama alivyoagizwa na Donald akaangalie kama kuna ndani ya droo kuna simu yake ambayo aliweka. Hata hivyo alimtahadharisha kuwa anaweza akaikuta au la kutokana na jinsi ajali ilivyotokea na gari lilivyoharibika.

Inspekta aliwatuma vijana wake Makao Makuu ya Polisi ambapo gari hilo lilikuwa limewekwa. Ukweli ni kwamba liliharibika zaidi juu kwenye paa na upande kwa kulia kwa sababu lilipinduka na halikugongana na gari lolote.

Ingawa hakujua ni kwa nini Donald alimtaka simu hiyo ipeleke na yeye aende akapate maagizo, lakini alianza kunusa harufu ya hujuma kwenye ajali ile. Hakuwa na uhakika kuwa lengo la ajali ile ina uhusiano ya mauaji ya Tausi ambayo mpaka sasa kwao imekuwa kitendawili kizito.

Muda si muda alikuwa ndani ya gari lake. Aliendesha mwenyewe. Kwa wakati huo alitaka kuifanya kazi hiyo kwa siri kama alivyomfuata kwenye Hospitali ya Mwananyamala.

Kama kawaida ilikuwa ni saa 2:00 usi-

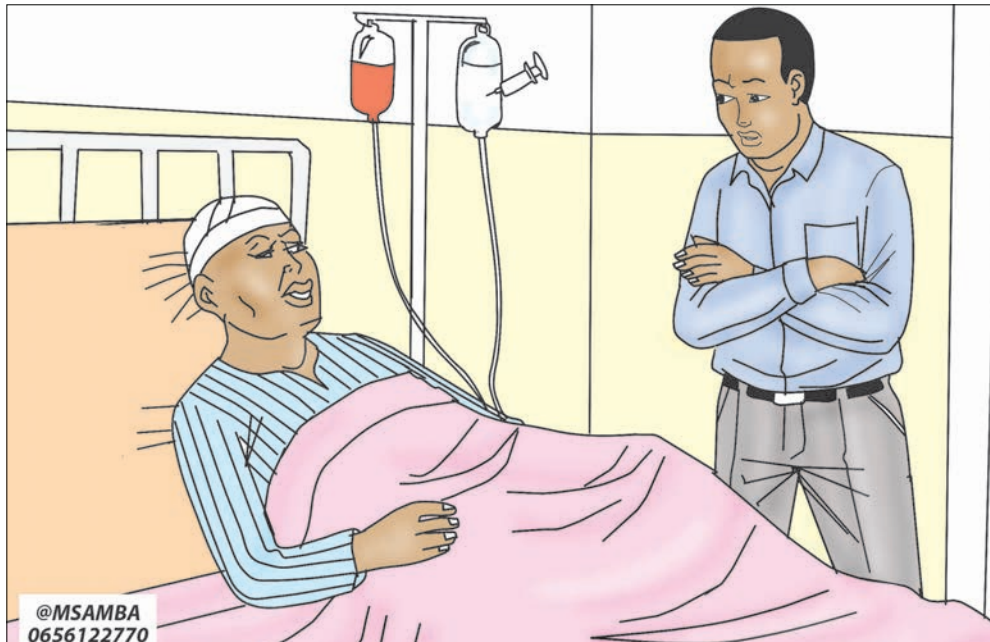

@MSAMBA
0656122770

↓
“Samahani mpenzi, nimepoteza simu yangu muda si mrefu, ndiyo maana nime-tumia namba ambayo ni ngeni nime-omba kwa rafiki yangu, nakuomba uje hapa Afrika Sana, niko hapa naku-subiri.”

ku. Hali ya hospitali ilikuwa tulivu. Kila mgonjwa alikuwa amelala tuli. Wengine wakigulia. Kama kawaida, walenzi wawili ambao walikuwa wakibadilishana zamu ya kulinda walipiga saluti wakati akiingia Inspekta Andrew.

Alikwenda moja kwa moja hadi kwenye kitanda cha Donald. Alifurahi kumona amechangamka tofauti ya siku mbili zililozipita. Na hata bandeji kichwani na mkononi zilikuwa zimeshatolewa.

“Nafikiri sasa hali yako ni nzuri.” Lilikuwa neno la kwanza baada ya kukaa kwenye kitanda cha mgonjwa kama kawaida yake.

“Ni kweli afande leo najisikia vizuri. Na kama hali ikiendelea hivi, wanasema kesho wanaweza kuniruhusu.”

Aliingia mfukoni na kutoa simu. “Nadhani hii ndiyo ile simu yako uliokuwa unaisema.”

Kabla ya kuichukua, Donald aliitazama. Kwanza akashangaa. Akatikisa kichwa na kuitikia.

“Ni kweli. Kweli kabisa, hii ndiyo simu yangu, mmeipata wapi? Mle mle kwenye droo?”

“Ndiyo. Nilituma vijana wangu, walikwenda kwenye gari lako, pamoja na kwamba limeharibika vibaya baadhi ya sehemu, lakini mbele liko vile vile na wamefungua droo wameikuta na bado ni nzima.” Afande alimjibu.

Donald aliifungua simu yake ‘tachi’ ya bei mbaya. Akafungua data na kukuta kila kitu kiko salama salimini.

“Enhee kuna lolote kwenye simu humo, maana ulidai uletewe halafu tu-

zungumze.”

“Subiri afande, kuna sehemu natafuta nikuonyeshe, halafu kwa sababu nyinyi ni askari mtajua nini cha kufanya.”

Alifika sehemu ambayo alikusudia. Akairudisha simu kwa Inspekta Andrew. “Soma hizi meseji. Halafu nitakwambia kitu cha kufanya.”

Alizisoma zaidi ya mara tatu. Kuna vitu alivielewa, lakini kuna vingine haku-vielewa.

“Ni za nani, zimeandikwa lini na zina-husu kitu gani.”

“Afande mimi siyo askari polisi. Lakini kwa ufahamu wangu tu mdogo nimefani-kiwa kuzinasia hizi meseji sehemu fulani. Sasa nawapa ili niwarahisishie kazi.”

Maneno hayo yalimfanya inspekta kuzisoma taratibu na kufanya atafakari zaidi.

“Samahani mpenzi, nimepoteza simu yangu muda si mrefu, ndiyo maana nime-tumia namba ambayo ni ngeni nime-omba kwa rafiki yangu, nakuomba uje hapa Afrika Sana, niko hapa naku-subiri.”

Hiyo ilikuwa ni meseji ya kwanza. Ya pili iliandikwa maneno yafuatayo.

“Mpenzi nime-tuma kijana mmoja wa bodaboda aje kukuchukua. Ni rafiki yangu na huwa namlipa kwa mwezi kwa ya mambo ya dharura. Nimekwita ghafla ndiyo maana sitaki uingia gharama, atakuleta salama hadi huku.”

Akapandisha maandishi juu, ikaja meseji ya ya tatu.

“Amevaa sketi fupi yenye mistari myeupe na nyeusi kama ya pundamilia hivi na blauzi nyeupe.”

Meseji ya nne haikutofautiana sana ya tatu.

“Baba, amevaa sketi fupi yenye mistari myeupe na nyeusi na blauzi nyeupe.”

Kijasho chembamba cha hasira, kilichochanganyika na furaha kilimtoka inspekta.

Alianza kupata mwanga wa zile meseji. “Umezipata wapi?”

“Hilo si muhimu kwa sasa inspekta. Kuna na hizi meseji ndiko kulikofanya mimi nitake kuuawa. Nadhani kuna watu walikuwa wanaitaka hii simu, kuniua mimi au vyote kwa pamoja. Muhimu cha kukwambia ni kwamba nimezinyaka kwenye simu moja. Nyinyi ni Jeshi la Polisi. Mna kitengo cha IT, unaweza kuichukua simu hiyo ili kutafuta zilianza kutumwa kwenye simu ya nani na kupelekwa kwa nani. Hapo mtampata muuaji.” Donald alishauri.

“Ushauri mzuri. Ila inaonekana ni kama mauaji ya mpenzi yako, ulikuwa ni mkakati wa kikundi fulani, kwa mujibu wa meseji zinavyosomwa, maana zinaonekana kama ni za watu tofauti wanaoambizana.”

“Sijui, labda.” Alijibu Donald kama vile hajui nini kilichotokea.

Sasa alijiona mwepesi. Alijua kila kitu. Lakini kazi yote alitaka kuwakabidhi polisi, bila kutambua kama yeye anajua kitu. Alichofanya ni kuwasaidia ushahidi ili kuwarahisishia kazi. Na kilichomkasirisha zaidi ni kuonekana anasakwa, labda kwa ajili ya kuficha ushahidi. Yupo mtu anayeonekana anataka kuzima ushahidi huo wa mauaji kwa sababu yeye anajua kila kitu, ila tu anauficha kutokana baadhi ya wahusika ni wazazi wake.

“Sawa Donald, hii simu naichukua. Na nakuhakikishia wiki hii tunaweza kumaliza utata wote. Tunaweza kujua ni nani au kila nani wanahusika na ikiwezekana kuwatia mbaroni.”

“Ahsante sana afande. Mimi nipo kwa msaada utakaohitajika.”

Kwa hili alilofanya, tayari Donald alijiona kama hata kama wahusika waki-kamatwa, yeye hatoweza kuwa hatiani. Ni kwa sababu ametoa ushahidi na ushirikiano. Hii ni tofauti na awali alipoitwa kwenye Makao Makuu ya Polisi. Aliona hata kama akitoa ushahidi huo hawatomuamini na wangeweza kumuweka ndani kwa kumshuku kuwa huenda na yeye anahusika kwa njia moja ama nyingine.

ITAENDELEA JUMAMOSI

MECHI KALI



REAL MADRID

1.43 | 4.85 | 6.71

CELTA VIGO



HOMME AWAY

1 WEKA PESA.
- PIGA *150*87#,
CHAGUA 4 - WEKA PESA.

- FUNGUA MENU YA HALOPESA
- CHAGUA LIPA/LIPIA BILI
- WEKA NAMBA YA KAMPUNI 150888, KUMBUKUMBU 888.
- KISHA WEKA 500 AU ZAIDI.

SEND



2 WEKA BET.
- PIGA *150*87#

SEND

SportPesa
SPORTPESA.CO.TZ
PIGA *150*87#

GBT:0249 HUDUMA KWA WATEJA MASAA 24, PIGA:
0764115588, 0677115588
0685115588

18+ @TZSportPesa @SportPesaTZ @tzsportpesa

CHEZA USHINDE KASINO



SANAA AFRIKA MASHARIKI ITAPUNGUZA UMASIKINI

Na Maulid Mmbaga

MWANAMUZIKI kutoka Kenya, Muthon Dramer Queen amesema sekta ya sanaa Afrika Mashariki imebeba kundi kubwa la vijana na kama ikiendelezwa itaweza kupunguza tatizo la ukosefu wa ajira.

Akizunguma katika mkutano uliowahusisha wasanii kutoka nchi za Afrika Mashariki ulioandaliwa na ubalozi wa Ufaransa, amesema kwa upande wake anaiona kama kiwanda kikubwa cha kuzalisha wasanii na kazi za wasanii na kujiingiza kipato.

"Thamani ya sanaa inaendelea kukuwa na wasanii wa Afrika Mashariki tutafanya makubwa katika tasnia hii kupitia kazi zetu za sanaa," amesema.

Ufaransa kupitia Kituo chake cha Utamaduni kilichopo jijini Dar es Salaam, iliendesha mkutano huo kwa lengo la kuifanya sanaa kuwa sekta endelevu na kuinua maisha ya wasanii kiuchumi katika nchi hizo.

Balozi wa Ufaransa nchini Tanzania Nabil Hajlaoui, amesema jitihada wanazozifanya ni kuona

jinsi gani wasanii wanaweza kujihusisha kufanya biashara kupitia sanaa hasa kwa kutambua kuwa sekta hiyo imeendelea na inatengeneza mabilioni ya fedha.

"Ufaransa inatambua na kuthamini sekta ya sanaa na imekuwa ikiipa kipaumbele, na tukio hili ni la kwanza kwa upande wangu, ingawa najua kazi kubwa ambayo inafanywa na taifa letu kwa kushirikiana na mataifa mengine katika kuhakikisha sekta hiyo inapewa kipaumbele," aamesema.

Mkurugenzi wa Kituo cha Utamaduni cha Ufaransa Flora Valleur, ameeleza kuwa kituo hicho kitaendelea kushirikiana na wadau wa sekta ya sanaa kuhakikisha inaendelea kutoa mchango kwa maendeleo ya vijana.

"Nchi ya Ufaransa imekuwa ikiwekeza zaidi katika kusaidia eneo la sanaa kwa kutambua kuwa eneo hilo ni moja ya sehemu inayoingiza fedha nyingi, nchini Ufaransa sekta hiyo inaingiza faida zaidi ya EUR bilioni 100 kwa kila mwaka, faida ambayo ni kubwa kuliko hata biashara ya magari," amesisitiza.



Jitu Baya apakua 'Tunafika' kibabe

RAPA anayezidi kushika kasi, Jitu Baya, leo ametambulisha ngoma yake mpya 'Tunafika' akiwa amemshirikisha msanii chipukizi Eisha.

Akizunguma na BT, Jitu Baya, amesema ngoma hiyo imetengenezwa na Prodyuza Freshboy, tayari inasikika katika mtandao wa You tube katika mfumo wa Audio.

"Mwaka huu nimeamua

kuweka ngoma baada ya ngoma, mashabiki wangu watafurahi kusikia 'Tunafika' ikiwapa ladha tofauti kabisa katika muziki wa Hip hop," amesema.

Jitu Baya, anayetamba na wimbo wake maarufu wa 'Flow Kali' ameonyesha mapinduzi ya muziki huo baada ya kuonyesha aina ya kipkee ya uimbaji hapa nchini.

HABARI MICHEZO



LIVE IN

PLAY

**BET MECHI
IKIENDELEA
USHINDE.**

PJANIC: NILITAKA KURUDI JUVENTUS



TURIN, Italia

MIRALEM Pjanic amebainisha alitaka kujiunga tena na Juventus katika dirisha la uhamisho lililopita na amemshauri Paulo Dybala kusaini mkataba mpya hapo Turin.

Pjanic mwenye umri wa miaka 31, aliichezea mechi 108 miamba hao wa Serie A kabla ya kuondoka na kujiunga na Barcelona mwaka 2020, ambako alikutana ana wakati mgumu chini ya kocha, Ronald Koeman.

Hata hivyo, huku kocha Massimiliano Allegri akiwa amerudi Turin, kiungo huyo ameeleza mapenzi yake na Bianconeri hao na amekili kwamba alitaka kujiunga nao tena.

“Kule Juve kulikuwa na mawasiliano na wakala wangu, lakini soko la usajili sio rahisi,” alisema Pjanic akiambia Tuttosport.

“Ningependa kurudi tena na ningeweza kufanya kila kitu chochote ili niwasiliane na (Massimiliano) Allegri.

“Hakuna mtu bora zaidi kama yeye katika hali kama hii, kwani yeye anawafanya wachezaji wote kujisikia vizuri.

“Namchukulia yeye kama kocha bora sana kwani anapenda kuzungumza na wachezaji wote.”

Kipindi cha pili cha Allegri pale Juve hakijaanza vizuri kwani amepata pointi moja tu katika mechi mbili za ufunguzi wa Ligi Kuu msimu huu.

Madrid wajipanga kwa Paul Pogba

MADRID, Hispania

REAL Madrid inajiamini inaweza kumsajili Paul Pogba kwa uhamisho huru baada ya msimu huu, kwa mujibu wa Mundo Deportivo.

Pogba atamaliza mkataba wake na Man United mwishoni mwa msimu huu baada ya kukataa kusaini mkataba mpya.

Huku klabu kubwa zikiwa zinawania saini yake, Real Madrid ndio wanapewa nafasi kubwa ya kuinyaka saini yake.

Kwa muda mrefu, miamba hao wa Santiago Bernabeu wamekuwa wakimuwania Pogba ambaye pia anawaniwa na PSG.

Pogba nyota wa kimataifa wa Ufaransa amekuwa pia akishiswa kurudi katika klabu yake ya zamani ya Juventus.

Baada ya Man United kushindwa kumshawishi Pogba kusaini mkataba mpya, kuna uwezekano mkubwa kwa nyota huyo kuondoka mwishoni mwa msimu huu.

**SPORTPESA
APP**

CHEZA, USHINDE. MALIPO FASTA



PAKUA SASA

MECHI ZA USHINDI

“1” NI TIMU YA NYUMBANI KUSHINDA “X” NI TIMU KUTOKA SARE
“2” NI TIMU YA UGENINI KUSHINDA.

JUMAPILI - 12 - SEPTEMBER 2021

TAREHE	GAMEID	MICHEZO	NYUMBANI	SARE	UGENINI
			1	X	2
16:00	1204	Brest vs Angers	2.59	3.34	2.64
16:00	2729	Cagliari vs Genoa	2.08	3.41	3.56
16:00	3083	Bordeaux vs Lens	3.15	3.40	2.21
16:00	4928	Metz vs Troyes	2.26	3.24	3.19
16:00	5951	Spezia vs Udinese	3.12	3.42	2.26
17:00	3851	Fenerbahce vs Sivasspor	1.58	3.94	5.33
17:00	5197	Randers vs Copenhagen	3.50	3.55	1.97
17:15	1934	Osasuna vs Valencia	2.43	3.10	3.10
17:30	3018	Moreirense vs Famalicao	2.77	3.16	2.52
17:30	3986	Lausanne-Sport vs FC Sion	2.18	3.51	3.01
17:30	5592	FC Lugano vs FC Basel	3.36	3.46	2.05
17:55	1910	Radnicki Nis vs FK Vozdovac	1.83	3.25	4.17
17:55	2064	Kolubara vs Novi Pazar	2.31	3.20	2.86
18:00	1437	Mamelodi Sundowns vs Kaizer Chiefs	1.64	3.64	5.11
18:00	2160	Dunajska Streda vs Slovan Bratislava	3.09	3.67	2.00
18:00	2868	Nantes vs Nice	3.29	3.24	2.21
18:00	4533	NK Radomlje vs Luka Koper	3.00	3.38	2.15
18:00	5069	Sturm Graz vs Austria Klagenfurt	1.45	4.36	5.62
18:30	4080	Rakow Czystochowa vs Lech Poznan	2.61	3.10	2.57
19:00	1095	Haugesund vs Sarpsborg	1.86	3.46	4.05
19:00	1489	FC Ashdod vs Hapoel Haifa	2.62	3.15	2.52
19:00	1560	AC Milan vs Lazio	2.19	3.52	3.17
19:00	4335	Sandefjord vs Valerenga	3.05	3.44	2.19
19:00	5035	Bodo Glimt vs Odd Ballklub	1.32	5.71	7.08
19:00	5440	Molde vs Mjondalen	1.27	5.73	8.69
19:00	5574	Stromsgodset vs Kristiansund	2.19	3.65	2.91
19:30	3100	Cadiz CF vs Real Sociedad	5.02	3.57	1.74
19:30	3947	Vorskla Poltava vs Desna Chernigov	2.24	3.35	2.86
20:00	1818	Mladost Lucani vs Cukaricki St	3.59	3.30	1.95
20:00	1837	Boavista vs Portimonense	2.56	3.05	2.81
20:00	3091	Goeztepe vs Basaksehir	2.57	3.21	2.67
20:00	3320	Trabzonspor vs Galatasaray	2.29	3.40	2.91
20:00	3445	Gil Vicente vs FC Vizela	1.99	3.30	3.70
20:00	4719	Altinordu vs Bursaspor	2.03	3.44	3.20
20:00	4751	Samsunspor vs Keciorenogucu	1.42	4.24	6.55
20:15	4694	Hapoel Beer Sheva vs Hapoel Hadera	1.53	3.78	5.62
20:30	1112	Olympiakos vs Atromitos	1.17	6.33	16.80
20:30	1628	Monchengladbach vs Arminia Bielefeld	1.45	4.59	6.39
20:30	2312	AEK Athens vs Ionikos Nikea FC	1.18	5.91	16.74
21:00	1781	Santiago Wanderers vs Cobresal	3.57	3.43	1.91
21:00	3193	Al Ahli Manama vs AL Badii	2.04	3.24	3.38
21:00	4097	Rosenborg vs Tromso	1.54	4.32	5.11
21:15	1336	NK Aluminij vs Maribor	5.06	3.70	1.60
21:45	1751	Roma vs Sassuolo	1.59	4.62	4.82
21:45	5581	Lyon vs Strasbourg	1.52	4.48	5.38
22:00	2819	Real Madrid vs Celta Vigo	1.43	4.85	6.71
22:00	4338	Fortaleza CE vs Atletico Mineiro	3.34	3.24	2.05
22:00	5501	Palmeiras vs Flamengo	2.82	3.21	2.33
22:30	1561	Vitoria Guimaraes vs Belenenses	1.48	4.05	6.52
23:30	5913	Audax Italiano vs Union La Calera	2.14	3.33	3.04

CHEZA KWA WAJIBU. KIWANGO CHA MAKATO YA SIMU KUZINGATIWA.



DONDOO ZA SOKA MAGAZETI YA ULAYA



RONALDO: NIMEKUJA MAN UNITED KUSHINDA MATAJI

●●● Asema malengo yake makubwa ni kushinda mataji na kwamba yeye...

MANCHESTER, England

C RISTIANO Ronaldo amesema hajarejea Manchester United "kwa likizo" baada ya nahodha huyo wa Ureno kurudi katika kluba hiyo baada ya miaka 12.

Katika mkataba wake wa kwanza na Mashetani wekundu, Ronaldo mwenye umri wa miaka 36 alifunga mabao 118 katika mechi 292 katika kipindi cha miaka sita ya mafanikio katika kluba hiyo.

"Nina uwezo," alisema Ronaldo akiambia tovuti ya Manchester United. "Niko tayari kuanza."

Jana Jumamosi Man United ilitarajiwa kucheza na Newcastle United kwenye Ligi Kuu ya England.

Kusainiwa upya kwa mkataba wa Ronaldo na Man United wenye thamani ya pauni milioni 12.8 kutoka Juventus ilikuwa habari kubwa zaidi ya uhamisho msimu huu kwani mahasimu wao, Manchester City walionekana kuwa ndio wangemchukua mshambuliaji huyo.

Nyota huyo wa Ureno, ambaye anavaa jezi namba saba kwa mara nyingine tena, alishinda mataji

mawili ya Ligi Kuu ya England, ligi ya mabingwa Ulaya mara moja, mataji mawili ya Ligi, kombe moja la FA-pamoja na kluba bingwa ya Dunia na Ngao ya Jamii chini ya kocha zamani, Sir Alex Ferguson.

Ingawa Manchester United wameshinda mataji tangu Ronaldo aondoke kuelekea timu kubwa ya Hispania Real Madrid mwaka 2009, hawajaweza kupata taji kubwa tangu msimu wa soka wa 2012-13

"Ndio maana niko hapa. Siko hapa kwa ajili ya likizo. "Awali nilifanikiwa kushinda vitu muhimu, na nilivaa fulana sawa na hii, miaka mingi iliyo-pita, lakini niko hapa kushinda tena."

ZISIKUPITE

POGBA KUTUA MADRID

REAL Madrid wana uhakika wanaweza kumpata kiungo wa kati wa Manchester United, Paul Pogba mwenye umri wa miaka 28, msimu ujao wa majira ya joto. (*Mundo Deportivo*)

NILES ATAKIWA EVERTON

EVERTON wako kwenye mipango ya kujaribu tena mbio za kumsajili kiungo wa kati wa Arsenal, Ansley Maitland-Niles Januari mwakani. (*ESPN*)

LACAZETTE KUONDOKA

MSHAMBULIAJI wa Arsenal, Alexandre Lacazette mwenye umri wa miaka 30, anaweza kuondoka baada ya kluba kujaribu kumsaka Tamy Abraham mwenye miaka 23 kuwa mbadala wake, kabla ya kuondoka Chelsea kuelekea Roma. (*Mirror*)

FATI AWANIWA

WINGA wa Barcelona na Hispania, Ansu Fati amepewa ofa na kluba kadhaa za juu za Ulaya, ikiwemo Manchester City. (*El Nacional*)

TIMBER NA CHELSEA

CHELSEA na Tottenham wanajiandaa kumuwania mlinzi wa Ajax, Mholanzi Jurrien Timber mwenye umri wa miaka 20. (*90 min*)

WARITHI WA ARTETA

KOCHA wa Brighton, Graham Potter na yule wa Brentford, Thomas Frank wanatazamwa kuwa mbadala wa Mikel Arteta pale Arsenal. (*Team Talk*)

ODEGAARD ATAKA UEFA

KIUNGO wa kati wa Arsenal na Norway, Martin Odegaard mwenye umri wa miaka 22 amesema nia ya kluba hiyo ni kushinda ligi ya mabingwa Ulaya ndani ya misimu miwili ijayo. (*Mirror*)

KLOPP ALIMTAKA BAMFORD

KOCHA wa Liverpool, Jurgen Klopp alijaribu kumsajili mshambuliaji wa Leeds United, Patrick Bamford mwenye umri wa miaka 28. (*Express*)

LUIZ KUJIUNGA FLAMENGO

MLINZI wa zamani wa Arsenal na Chelsea, David Luiz mwenye umri wa miaka 34, ambaye sasa ni mchezaji huru baada ya kuachwa na washika bunduki amefikia makubaliano ya mdomo kujiunga na Flamengo ya nchini Brazil. (*Fabrizio Romano*)

ALBA ATAKIWA BARCA

BARCELONA inaweza kumnyakua beki wa kushoto wa Atletico Madrid raia wa Brazil, Renan Lodi mwenye umri wa miaka 23, wakiwa wanamtafuta mbadala wa mlinzi wa Hispania, Joerdi Alba mwenye miaka 32. (*Todo Fichajes*)

HABARI MICHEZO

Mafunzo kamili kuivaa Interclube

Na Hawa Abdallah, ZANZIBAR

KOCHA wa timu ya Mafunzo FC, Said Omar, amesema maandalizi yao hayajazingatia video za wapinzani wao walizofuatilia katika mitandao mbalimbali kwakuwa video hizo hazina ukweli.

Kocha huyo ameyasema hayo kuelekea mchezo wao wa Kombe la Shirikisho Barani Afrika (CAF) dhidi ya timu ya GD Interclube ya Angola.

Mchezo huo utapigwa leo Jumapili Septemba, huku Mafunzo wakianzia nyumbani katika Uwanja wa Amaan majira ya saa kumi za jioni bila ya mashabiki uwanjani.

Alisema wamejaribu kuwafuatilia wapinzani wao kupitia mitandao ya kijamii, lakini wamegundua tarifa nyingi ni za miaka mitano iliyopita.

Alisema wamefanya maandalizi mazuri kuelekea mchezo huo ikiwamo kuwajengea uwezo wa Kujiamini wachezaji pindi wapo uwanjani.

Alisema kutocheza kwa muda wa miaka sita katika mashindano ya kimaifa haimaanishi kuwa hawana uwezo wa kufanya vizuri katika mchezo wao huo.

“Tumejiandaa vya kutosha kikubwa wachezaji wajiamini ili waweze kucheza vizuri na kupata mafanikio ya kusonga mbele katika michuano hii,” alisema.

Kocha Biashara matumaini kibao CAF

Na Saada Akida

KOCHA Mkuu wa Biashara United ya Mara, Patrick Odhiambo amesema kujituma kwa wachezaji wake kunamfanya kuwa na matarajio makubwa ya kufanya vizuri katika mchezo wa marudiano wa Kombe la Shirikisho la Afrika, CAF, utakaopigwa Septemba 18, Uwanja wa Benjamin Mkapa jijini Dar es Salaam.

Biashara United juzi iliibuka na ushindi wa bao 1-0 ugenini dhidi ya FC Dikhil ya Djiboutna katika mchezo huo wa awali wa kombe la Shirikisho.

Akizungumza na gazeti hili jana, Odhiambo alisema wachezaji wake walipambana katika mchezo huo na kupata matokeo mazuri licha ya kuchelewa kufika nchini humo.

Alisema alikuwa na hofu juu ya kiwango cha wachezaji wake kwa sababu walifika nchini humo ya siku ya mechi lakini wachezaji wao walipambana na kupata ushindi.

“Nina imani mchezo wa marudiano utakuwa mzuri, ila hatuwezi kubweteka kwa matokeo tuliyoyapata huku, tunahitaji kutumia vema uwanja wa nyumbani kupata matokeo,” alisema Odhiambo.

Alisema kama waliweza kupata ushindi ugenini matarajio yake makubwa ni kupata matokeo chanya yenye idadi nzuri ya mabao ya kufunga.

Wawakilishi hao wa Tanzania katika michuano ya kombe la Shirikisho Barani Afrika wanatarajia kurejea nchini kesho (leo) kuendelea na maandalizi ya mchezo wa marudiano.

MBEYA CITY YAJIVUNIA KUREJEA AMBUKILE

Na Adam Fungamwango

KLABU ya Mbeya City, imesema kuwa pamoja na kuondokewa na straika wake Kibu Denis anayesemekena amejiunga na klabu ya Simba, inajivunia kusajili mastraika wengine hatari, Eliud Ambukile na Paul Nonga ambao wanaamini wataziba pengo kika milifu.

Msemaji wa klabu hiyo, Shaha Mjanja, amesema kuwa mastraika hao ambao kwa nyakati tofauti wameshawahi kuichezea klabu hiyo, wamewapa kiburi cha kufanya vema kwenye Ligi Kuu Tanzania Bara msimu ujao.

“Tumeondokewa na Kibu Denis, la-

kini kuna Ambukile na Nonga kwenye ushambuliaji. Hawa wameshawahi kuichezea timu hii. Wamerejea tena, tuna matumaini kuwa watatufanyia kazi na kutufanya timu tishio kama miaka ambayo tulipanda Ligi Kuu,” alisema.

Mbali na wachezaji hao, Sha ha alisema wamemrudisha Peter Mapunda, lakini wamemsajili Pato Ngonyani kutoka Polisi Tanzania, lengo ikiwa ni kukiboresha kikosi kwa ajili ya msimu ujao wa ligi.

“Ni kweli kwa misimu miwili hatukuwa vizuri. Hatukupata ma-

tokeo mazuri, lakini imetufanya tuji-funze kitu. Ndiyo maana tumefanya usajili mkubwa. Tunaitaka nafasi ya tatu au ya nne msimu ujao, kama ambavyo tulifanya tulivyopanda Ligi Kuu,” alisema.

Mbeya City, ilimaliza nafasi ya nne msimu wa 2014/15, ukiwa msimu wake wa kwanza kwenye Ligi Kuu.

Imemrejesha Ambukile ambaye aliwahi kuichezea timu hiyo msimu wa 2019, kabla ya kusajiliwa na TP Mazembe ya Jamhuri ya Kidemokrasia ya Congo 2020, lakini baadaye alitolewa kwa mkopo kwenye klabu ya Nkana FC ya Zambia, kabla ya kurejea nchini.



Wachezaji wa timu ya Taifa ya walemavu wanawake ya mpira wa Kikapu, wakifanya mazoezi katika viwanja vya Jakaya Kikwete jijini Dar es Salaam juzi. **PICHA: JUMANNE JUMA**

Makongo watamba michezo Shule za JWTZ

Na Mwandishi Wetu, Morogoro

MASHINDANO ya tisa ya michezo kwa Shule za Sekondari zinazomilikiwa na Jeshi la Wananchi (JWTZ), imemalizika mwishoni mwa wiki hii, huku Shule ya Sekondari ya Makongo ya Dar es Salaam, wakitawazwa kuwa mabingwa wa jumla.

Sekondari tisa za Bara na Visiwani, wakiwamo wenyeji Kizuka (Moro), Mgulani, Jitegemee, Airwing, Kigamboni (Dar), Kawawa (Iringa), Nyuki (Zanzibar), Unyanyembe (Tabora) na Ruhuwiko (Songea) zilipepetana katika michezo ya Soka, Riadha, Kikapu na Netiboli kwenye Viwanja vya Shule ya Kizuka, Morogoro.

Makongo walitwaa taji la, netiboli baada ya kuiangusha bila huruma Kizuka kwa magoli 47-20, wakaibuka

pia nafasi ya pili kwa kutwaa medali nyingi kwenye riadha na mshindi wa tatu katika mchezo wa soka, ambao taji lake lilitua mikononi mwa Unyanyembe waliowachapa Nyuki kwa penalti 7-6 baada ya dakika 90 za bila nyavu kutikiswa.

Katika michezo hiyo ambayo mgeni rasmi alikuwa Afisa Michezo wa Mkoa wa Morogoro, Grace Njau, Sekondari ya Airwing walitwaa taji la mchezo wa kikapu kwa kuwafunga kwa mbinde Kizuka vikapu 46-5.

Akifungua michezo hiyo, Mwenyekiti wa Wakuu wa Shule zinazomilikiwa na JWTZ, Kanali George Mwashiga alisema michezo hiyo imekuwa ikileta mafanikio kila mwaka na kutoa taswira nzuri ya uhusiano wa karibu kati michezo na elimu.

Mwashiga alisema michezo hiyo

ya wiki moja iliyowashirikisha zaidi ya wanafunzi 500, dhamira kuu ni kuibua na kukuza vipaji vya wanafunzi katika michezo mbalimbali kwa Shule za JWTZ.

“Ukiachilia mbali lengo la kujitangaza kwa umma kupitia mashindano haya, lakini yameamsha ushindani mkubwa hasa katika michezo ya Umisseta wilaya na mkoa ambayo wachezaji wake wengi ni zao la wanafunzi wa shule za jeshi kutoka Makongo, jitegemee, kizuka, Unyanyembe na Luhuwiko,” alisema Mwashiga.

Ofisa Michezo wa Mkoa wa Morogoro, Njau aliipongeza JWTZ kwa kuwa na utamaduni wa kuandaa mashindano hayo kila mwaka tangu 2013, umauzi ambao umeendelea kuibua vipaji vya michezo mbalimbali hasa soka.

Klabu, wanamichezo wamlilia Hans Poppe

Na Adam Fungamwango

KLABU mbalimbali nchini na wanamichezo ndani na nje ya nchi, wameonyesha kusikitishwa kwao na kifo cha Mjumbe wa Bodi ya klabu ya Simba na Mwenyekiti wa Kamati ya Usajili, Zacharia Hans Poppe, aliyefariki usiku wa kuamkia jana kwenye Hospitali ya Aga Khan, Dar es Salaam.

Msemaji Mkuu wa Serikali, Gerson Msigwa, Mwekezaji na Mwenyekiti wa Bodi ya klabu hiyo, Mohamed Dewji, ni moja ya watu walioguswa na msiba huo mzito wa mmoja wa waanzikishi wa kundi la kuisaidia klabu hiyo, ambalo lilikuwa maarufu kwa jina la 'Friends of Simba', miaka ya 1990 mwanzoni hadi mwishoni.

Klabu za Yanga, Azam na Mtibwa nazo zimeungana na wanaachama na mashabiki wa Simba kuomboleza kifo cha mwanamichezo huyo maarufu nchini.

"Nimeshtushwa na kifo cha ndugu Zacharia Hans Poppe. Tumeipoteza mdau muhimu kwa sola la nchi yetu na mtu aliyetamani kuona Tanzania inakaa kwenye viwango vya kimataifa vya soka. Poleni sana wanafamilia, uongozi wa klabu ya Simba, wachezaji, wapenzi na soka na wote waliogushwa na msiba huu." Ni baadhi ya maneno aliyoundika Msemaji Mkuu wa Serikali, Msigwa kwenye mtandao wake wa kijamii.

Mwenyekiti wa Bodi ya klabu hiyo, Mohamed Dewji aliandika maneno yafuatayo. "Moyo wangu una maumivu makali sana. Bado ni vigumu kuamini na kukubali kuwa mjumbe wetu kaka yetu Zacharia Hans Poppe hatunaye tena. Kaka yangu nimefanya kazi na wewe kwa miaka mingi, na kila siku uliweka maslahi ya Simba mbele. Kaka yangu ulikuwa na wema na kipekee na ulikuwa wa kwanza na ulinyooka linapokuja suala la kuilinda Simba. Hukuwa na maslahi binafsi." Ni baadhi ya maneno aliyoundika mwekezaji huyo.

Mwenyekiti wa klabu hiyo, Murtaza Mangungu alisema kuwa anamfahamu marehemu kwa miaka mingi akiwa ni Mwana Simba mahiri, mwenye misimamo na ukweli.



Wachezaji wa Yanga, Saido Ntibazonkiza (kushoto), Ramadhani Kabwili na Feisal Salum 'Feitoto', wakiwa kwenye mazoezi kujiandaa na mchezo wa awali wa Ligi ya mabingwa Afrika dhidi ya Rivers United unaopigwa leo Jumapili kwenye uwanja wa Benjamin Mkapa. **PICHA: MTANDAO**

YANGA KAZI MOJA TU KWA RIVERS UNITED

●●● Makambo, Sogne wapewa jukumu la kuwauwa Wanigeria, huku Kocha Nabi asema wamejipanga...

Na Saada Akida

KIKOSI cha Yanga kinashuka dimbani leo kumenyana na Rivers United kutoka Nigeria kwenye mchezo wa awali wa Ligi ya mabingwa Afrika utakaopigwa katika uwanja wa Benjamin Mkapa, jijini Dar es Salaam.

Mara ya mwisho Yanga kushiriki michuano ya Ligi ya Mabingwa Afrika, ilikuwa mwaka 2019, ambapo waliishia hatua ya kwanza baada ya kufungwa na Zesco FC ya Zambia kwa jumla ya mabao 2-1, wakitoka sare ya 1-1 nyumbani na kufungwa 1-0 ugenini.

Wapinzani wao Rivers hii ni mara ya tatu kwao kushiriki Ligi ya Mabingwa Afrika ambapo mara ya kwanza ilikuwa mwaka 2017 ilipotolewa katika hatua ya kwanza na Al

Merrikh ya Sudan kwa kipigo cha mabao 4-3.

Hii inakuwa mara ya kwanza kuzikutani-sha timu hizi kutoka mataifa ya Tanzania na Nigeria ambapo kila timu itakuwa ikisaka nafasi ya kusonga mbele katika michuano ya Ligi ya Mabingwa Afrika.

Yanga wanashuka dimbani kwa matumaini makubwa ya kufanya vizuri katika mchezo huo baada ya Kocha Mkuu, Nasreddine Nabi kuwasoma wapinzani wao mara kwa mara.

Nabi alisema mechi hiyo itakuwa na ushindani mkubwa kwa sababu kila timu

imejipanga kutafuta matokeo, kwao wanahitaji zaidi kutumia vema uwanja wa nyumbani kupata alama muhimu katika mchezo huo.

"Ni mechi muhimu tunahitaji kufanya vizuri kwa kupata matokeo chanya, tuna waheshimu wapinzani wetu, tutacheza kwa tahadhari kutafuta ushindi na kuhakikisha tunatumia vema uwanja wa nyumbani," alisema Nabi. Wakati Yanga wanashuka dimbani mshambuliaji Heritier Makambo na Mukoko Tonombe wamepewa jukumu zito la kuwamaliza, River United katika mchezo wa awali wa Ligi ya Mabingwa Afrika

Alisema Mukoko kwenye safu ya ushambuliaji ambayo awali alipewa Mayele kazi kubwa amekabidhiwa Heritier Makambo huku pia Yacouba Sogne na Yusuf Athuman nao wakipewa makali.

