

'Vaa miwani uwe wa kipekee'



UKURASA 13

Arsenal yakubali kulipa pauni mil. 50 kwa White



UKURASA 22

MAISHA

Julai 18, 2021 Nipashe Baba, Mama na Mwana Jumapili



Furaha chachandu ya pilipili



MAISHA NI NYUMBA Huu ndio uzuri na umara wa nyumba



HARUSI

Jumapili Julai 18, 2021 • Tanzania 1,000/- Kenya 100/-

# Nipashe

MWANGA WA JAMII

ISSN 0856 • No. 0580645

www.ippmedia.com

JUMAPILI



www.twitter.com/nipashetz

www.facebook.com/nipashetz

www.instagram.com/theguardian\_newspaper

LIKE & FOLLOW US

# Askofu Mwamamakula, Lwaitama mbaroni

**Kisa** mkutano wa CHADEMA, wafuasi wengine 36 washikiliwa polisi *Endelea ukurasa 2*

## YALIYOMO

UKURASA WA 3

### JAFO AZUIA UCHENJUAJI DHAHABU MGDINI MARA

WAZIRI wa Nchi Ofisi ya Makamu wa Rais (Muungano na Mazingira), Selemeni Jafo, amesitisha shughuli za uchenjuaji wa dhahabu katika mtambo wa Double F ulioko Kijiji cha Nyakisya wilayani Tarime kutokana na...

UKURASA WA 3

### MAMBO 10 UCHAGUZI KONDE, MBAGALA LEO

TUME ya Taifa ya Uchaguzi (NEC) imevitaka vyama vya siasa, wagombea na wadau wa uchaguzi mdogo unaofanyika leo, kujiepusha na matukio yenye viashiria vya uvunjifu wa amani...



Dk. Azaveli Lwaitama



Askofu Emmaus Mwamakula

## Madudu miradi ya 'force account'

UKURASA 4



Kamanda wa Polisi Kanda Maalum ya Dar es Salaam, Muliro Jumanne

## Mchumba adaiwa kumteketeza kwa kumchoma moto mpenziwe

UKURASA 2

MICHEZO

PAZIA LIGI KUU KUFUNGWA LEO UK.24

MAONI, KATUNI UK.6

## HABARI KITAIFA

## Akoshwa umakini Bwawa la Nyerere

Na Mwandishi Wetu, RUFUJI

WAZIRI wa Nchi Ofisi ya Makamu wa Rais (Muungano na Mazingira), Selemeni Jafo, ameridhishwa na uzingatiaji wa Sheria ya Mazingira katika kutekeleza mradi wa kimbakati wa kufua umeme katika Bonde la Mto Rufiji.

Jafo alitoa kauli hiyo juzu baada ya kuzuru kikazi kukagua uzingatiaji wa masharti yaliyowekwa katika cheti cha Tathmini ya Athari kwa Mazingira kinachotolewa na ofisi yake.

Alisema ameridhishwa na maelezo yaliyotolewa na Mhandisi Mkazi wa TEKU, John Mageni, kuhusu hatima ya mashimo yanayochimbwa kwa ajili ya upatikanaji wa madini ujenzi, ikiwamo mawe, kokoto na mchanga.

“Nimeridhika na maelezo ya wataalamu wetu kuwa mashimo haya yatatumika kama chanzo cha mazalia ya viumbe hai wa majini baada ya mradi kukamilika, nimefarijika sana,” Jafo alisisitiza.

Alimwagiza Mhandisi Mkazi na makandarasi kuhakikisha vyuma chakavu na taka za kielektroniki zinazozalishwa katika mradi huo, zinafuata taratibu za kimazingira na kuuzwa kwa wafanyabiashara wenye vibali vya serikali vya mazingira.

Alisema vibali hivyo ni pamoja na cha ukusanyaji, kuhifadhi na kusafirisha taka na kusisitiza kuwa taka zote zinazozalishwa eneo la ujenzi, ni lazima kukidhi matakwa ya kimazingira.

Jafo pia alimwagiza Mkurugenzi Mkuu wa Baraza la Hifadhi na Usimamizi wa Mazingira (NEMC), Dk. Samwel Gwamaka, kusimamia kwa ukaribu na kufuatilia ajenda ya mazingira, uhifadhi na usimamizi wa mazingira katika ujenzi wa mradi mkubwa wa umeme wa Bwawa la Kufua Umeme la Mwalimu Nyerere. Akikagua mfumo wa majitaka katika eneo la ujenzi, Waziri Jafo aliagiza Ofisa Mazingira wa Mradi huo kuhakikisha anatumia takwimu za kiasi cha majitaka yanayozalishwa katika eneo hilo.

Mkurugenzi Mkuu wa NEMC, Dk. Samwel Mafwenga, alisema ameyapokea maagizo yaliyotolewa na Waziri Jafo kwa taasisi yake utahakikisha inafuatilia masuala yote ya matakwa la kimazingira katika mradi huo. Awali, Meneja wa Mradi huo, John Mageni, alisema shughuli zote zinazoendelea zimezingatia matakwa na mahitaji ya Sheria ya Mazingira kwa mujibu wa cheti cha mazingira wali-chopewa na NEMC.

Waziri Jafo alitembelea mradi huo wa kufua umeme kwa lengo la kujionea masuala mbalimbali yanayohusu uhifadhi na utunzaji wa mazingira.

Ujenzi wa bwawa hilo umefikia asilimia 54 ya utekelezaji kati ya asilimia 59 zilizokusudiwa hadi kufikia sasa, ukitarajiwa kukamilika Juni 14 mwakani.



Wafanya-biashara wakihami-sha mabaki ya vitu vyao kutoka ndani ya Soko Kuu la Kariakoo, jijini Dar es Salaam jana, baada ya soko hilo kuteketa kwa moto hivi karibuni. **PICHA: JUMANNE JUMA**

## Mwamakula, Lwaitama mbaroni

Na Romana Mallya

JESHI la Polisi mkoani Mwanza linawashikilia watu 38, wakiwamo viongozi wa Baraza la Vijana la Chama cha Demokrasia na Maendeleo (CHADEMA) na kiongozi wa dini kwa tuhuma za kufanya mkutano wa kudai Katiba Mpya bila kibali.

Kamanda wa Polisi Mkoa wa Mwanza, Ramadhani Ng'anzi, aliiambia Nipashe jana kuwa miongoni mwa wanaowashikilia, wamo wanawake sita.

Aliwataja wanaowashikiliwa

kuwa ni pamoja na Askofu Emaus Mwamakula wa Kanisa la Uamsho Moravian, ambaye Kamanda huyo alidai aliliambia Jeshi la Polisi kuwa alikwenda kwa ajili ya kuombea mkutano huo.

“Ni kweli tunawashikilia baadhi ya wafuasi na miongoni mwao wapo viongozi wa BAVI-CHA kwa kufanya mkutano wa hadhara bila kutoa taarifa kituo cha polisi na kuruhusiwa,” alisema.

Aliwataja wengine wanaowashikilia kuwa ni Katibu Mwenyezi wa Vijana Taifa, Mhadhiri

mstaafu, Dk. Azaveli Lwaitama. “Hawa ninawakumbuka vizuri kwa majina yao. Kwa sasa nipo nje ya ofisi, majina ya wengine siyakumbuki,” Kamanda huyo alisema katika mazungumzo na Nipashe kwa simu.

Kamanda Ng'anzi alidai kuwa juzu watuhumiwa hao walifanya matangazo mtaani kuujulisha umma kuwa jana kungelifanyika kongamano la kudai Katiba Mpya na kuwataka wananchi wahudhuri kwenye ukumbi waliopanga kufanya mkutano huo.

“Kwa kuwa walikuwa wame-

shaondoka katika uanachama na kila mtu anaruhusiwa kuhudhuria, tukazuia wasifanye kongamano hilo hadi watakapopata kibali cha polisi kwa sababu wametoka kwenye uanachama wamekwenda kwa kila mtu.

“Tuliwaandikia barua jana (juzu) jioni wasifanye mkutano baada ya gari la matangazo kupita mtaani, tuliwajulisha kwamba mkutano wa ndani hauna matangazo na walikuwa hawasemi wanachama bali wananchi wote waende kwenye kongamano,” alisema.

## Adaiwa kumteketeza kwa moto mpenziwe

Na Romana Mallya

MAJIRANI wasimulia namna Khamis Abdallah (25), alivyokatishwa uhai wake kwa kudaiwa kuuawa kinyama kwa kuteketezwa kwa moto na mpenzi wake, Grace Mushi (25).

Inadaiwa kuwa mpenzi wake huyo aliamua kuchoma nyumba moto kwa kutumia mafuta ya petroli kisa wivu wa mapenzi.

Mmoja wa wapangaji

katika nyumba hiyo, aliyejitambulisha kwa jina la Mama Suu, alisimulia mkasa huo jana jinsi walivyookoka kuungua baada ya moto huyo kutanda kwenye nyumba hiyo iliyoko Mbezi Makabe, eneo maarufu ‘Kwa Mzungu’.

Kamanda wa Jeshi la Polisi Kanda Maalum ya Dar es Salaam, Jumanne Muliro, alithibitisha jana asubuhi kutokea kwa tukio hilo.

Alisema lilitokea juzu majira saa 8:30 usiku na

tayari wanamshikilia mtuhumiwa na kwamba chanzo cha mauaji hayo kinadaiwa ni wivu wa mapenzi.

Mama Suu alisimuliwa kuwa alishtuka usingizi kutokana na ‘kubanwa haja’ na alipofungua mlango wa chooni, aliona mwan-gu mkali wa moto.

“Nilipofungua mlango nilikuta moto umetanda karibia kwenye chumba changu, nikapiga kelele moto unawaka kwenye chumba cha jirani yangu, ndiyo huyo kaka anaitwa Zungu (marehemu), akanijibu ‘Mama Suu nipo naungua ndani huku moto umewaka’.

“Nikamuuliza ‘kuna nini Zungu?’, akaniambia ‘Neema (Grace) amenifungua mlango’, nikamwambia basi fungua mlango, akanijibu ‘siwezi kufungua’ ikabidi sasa nimtoe mtoto wangu wa ndani, nilibahatika kumtoa mtoto, sijaweza kutoa kitu kingine,” alisimulia.

Jirani huyo alisema kuwa baada ya kumtoa mtoto alimwambia Zungu asubiri aite watu ili wamsaidie kwa sababu moto ulikuwa mkubwa.

“Alinijibu ‘haya Mama Suu, fanya haraka Mama Suu’, nilitoka nje kuomba msaada kwa watu, nilizunguka ninaita watu kwa usiku ule walikuja watu watatu, waliangalia namna ya kusaidia hadi wamebomoa Zungu alikuwa

haongei tena.

“Wakati hawa majirani wanafika, Zungu alikuwa analia ‘naungua, nisaidieni majirani, naungua’, yaani mpaka kuingia hadi kusukuma mlango alikuwa, tayari alikuwa ameshakufa,” alisimulia.

Jirani huyo alisema katika nyumba hiyo walikuwa wanaishi wawili kwa maana kwamba yeye na mtuhumiwa.

“Zungu haishi hapa ila walikuwa na uhusiano na Neema, mwenye nyumba ni baba yake Neema, Zungu alikuwa anajishughulisha na kazi ya kinyozi.

“Kwa muda ambao nilitoka chumbani kwangu Neema hakuwapo, taarifa nilizopata kuna mtu alimkimbilia anaishi mitaa minne kutoka hapa, alikwenda kuomba msaada asaidiwe.”

Kamanda Muliro alisema mtuhumiwa huyo inadaiwa aliamka na kumfungua ndani Khamis kisha akamwaga mafuta ya petroli kwenye nyumba na kuichoma moto na kusababisha kifo cha kijana huyo.

“Baada ya tukio hili mtuhumiwa alijaribu kutoroka, lakini Jeshi la Polisi kwa kushirikiana na wananchi alikamatwa na uchunguzi wa awali unaonyesha kulikuwa na mgogoro mkubwa wa kimapenzi kabla ya kufanyika tukio hili la mauaji ya kikatili,” alisema.

JAMHURI YA MUUNGANO WA TANZANIA MAHAKAMA YA TANZANIA KATIKA MAHAKAMA YA MWANZO WILAYA YA NJOMBE KITUO CHA NJOMBE MJINI MKOA NJOMBE USIMAMIZI WA MIRATHI NA 58/2021 KATIKA SHAURI LA MIRATHI YA JACKOBO SEVERINE MLIGO.....MAREHEMU WA NJOMBE KATIKA SHAURI LA MAOMBI YA KUMTEUA MSIMAMIZI YALIYOLETWA NA ANNA FESTO MPONELA.....MWOMBALI TANGAZO KWA UMMA (kanuni ya 5(2) ya kanuni ya usimamizi wa mirathi mahakama ya mwanzo)

Watu wote wanaodai kuwa na uhusiano/mastahi yoyote na mirathi ya marehemu aliyetajwa hapo juu, wanaalika kuja na kuhudhuria katika shauri hili wakitaka kufanya hiyo mnamo tarehe 20/08/2021 kabla huyo mwombaji hajateuwa kuwa msimamizi wa mirathi hiyo, mapingamizi yoyote kuhusu maombi haya yawe yameandikishwa kabla au mpaka tarehe tajwa hapo juu. Endapo kuna yeyote mwenye wosia wa marehemu huyo anawezwa kuuleta mahakamani kuja kukaguliwa imetolewa leo tarehe 12/07/2021

**HAKIMU MKAZI**

**TEGEMEZA FINANCE AND COURT BROKER LTD**  
**MBEZI BEACH P.O. Box 77593**  
**SIMU: 0719 187677.**  
**TANGAZO LA MNADA NA NOTISI**  
**Shauri la Madai No. 455/2020**  
**Mdai – The Labour Commissioner**  
**Dhidi ya**  
**Mdaiwa – Malmo Development.**

Kwa idhini na mamlaka tuliyopewa na Mahakama Kuu kitengo cha kazi Dar es salaam tutakuwa na mnada wa hadhara tarehe 9/8/2021 kuanzia saa nne asubuhi

No.	Ndani	Mahali	Muda
443 DSH	Ndani	Tabata Kimanga Kisukuru	saa nne asubuhi

**Masharti ya Mnada**

1. Mteja atalipa 25% itakayofikia bei ya mnada baada ya siku 14 atapaswa kumalizia kama atashindwa kumaliza atakuwa amepoteza haki zake.
2. Gharama zote zitakazojitokeza baada ya kununua mali kwenye mnada zitakuwa juu ya mnunuzi.

**MNADA WA HADHARA**

Kwa idhini tuliyopewa na **TUJJEJENG TANZANIA LTD, SEPCO Debt Collection & Auctioneering Co. Ltd** tutauza kwa mnada wa hadhara Mali ya wadaiwa Sugu kama ilivyotangazwa kwenye gazeti

Mdhamini/ Mdaiwa	Dhamana	Mahali	Tarehe mnada
Mwinyimwua Mtiga Lubawa /Samira Marcus Migombe	Nyumba PLT No. 25 Block X ina Title deed	Magome ni - Mtaa Mwinyi mkuu	24.07.2021

**Masharti ya mnada**

Mnada utafanyika mahali dhamana iliopo kuanzia saa nne asubuhi, Mteja atalipa 25% siku ya mnada, 75% atalipa ndani ya siku 14 akishindwa kulipa 25% hairudishwi. Gharama za kubadili umiliki ni juu ya mnunuzi.

**Mawasiliano piga:** SEPCO - 0715683777 0712670704

## HABARI KITAIFA

### Ujuzi Bara kuinua TASAF Zanzibar

Na Renatha Msungu, CHAMWINO

WAZIRI wa Nchi Ofisi ya Makamu wa Pili wa Rais Sera, Uratibu wa Baraza la Wawakilishi, Dk. Khalid Mohamed Salum, amesema ujuzi walioupata Tanzania Bara utawasaidia kutekeleza miradi ya Mfuko wa Maendeleo (TASAF) visiwani Zanzibar.

Dk. Khalid aliongozana na wajumbe wa Baraza la Wawakilishi ambao walitembelea miradi mbalimbali inayotekelezwa na TASAF wilayani Chamwino kwa walengwa wa mfuko huo.

Alisema Tanzania Bara wamefanikiwa kunusuru kaya maskini kupitia miradi ya TASAF, hivyo ujumbe wake umekwenda kujifunza ili nao watekeleze mpango huo wa TASAF kwa mafanikio.

"Tumejifunza vitu vingi kwa wenzetu katika utekelezaji wa miradi ya TASAF, wanastahili pongezi kwa sababu wamefanikiwa kwa kiasi kikubwa.

"Na sisi kwa vile ni awamu ya kwanza, tumepata ujuzi wa kwenda kuboresha mpango wa utekelezaji," alisifu Dk. Khalid.

Alisema wanaamini awamu ya kwanza ya utekelezaji wa mradi huo Zanzibar itakwenda vizuri kwa kuwa waliyoyaona Tanzania Bara, watakwenda kuyaboresha zaidi ili nao wafanikiwe katika utekelezaji wao.

Mkurugenzi wa Mtendaji wa TASAF, Ladislaus Mwamaja, alisema katika awamu hii wamejipanga kujikita zaidi katika utoaji ajira za muda kwa sababu zina manufaa makubwa.

Alisema utekelezaji wa awamu ya tatu ya mpango wa TASAF umejikita kutoa ajira za muda katika mashamba ya zabibu ambayo ni mashamba darasa.

"Tunafikiria katika awamu hii tujikite zaidi kufanya hivyo kwa sababu tumeona ajira za muda zinaleta matokeo chanya, walengwa wanajikwama na kuanzisha mashamba yao binafsi," alisema.

Akitoa taarifa ya utekelezaji wa miradi ya TASAF wilayani Chamwino, Mkurugenzi Mtendaji wake, Athuman Masasi, alisema jumla ya miradi 502 imetekelezwa katika vipindi vya miaka minne kuanzia mwaka 2014/15 hadi 2018/19.

Alisema miradi iliyotekelezwa ni pamoja na upanuzi, ukarabati na ujenzi wa malambo 305, vitalu vya miche ya miti ya zabibu na korosho (49), visima vifupi vya maji (17), utengenezaji wa matuta nusu duara na uvunaji wa maji ya mvua.

Miradi mingine ni udhibiti wa makongoro, uchimbaji wa mitaro ya maji, mashamba darasa ya zabibu na korosho pamoja na miradi ya ujenzi wa barabara.

Alisema wilaya hiyo ina jumla ya vikundi 1,077 vilivyoundwa na walengwa na kila kikundi kina walengwa kati ya 10 na 15 kwa ajili ya kuandaa mpango wa biashara ili waendelele kujiinua kiuchumi.



Ofisa Uchaguzi wa Tume ya Taifa ya Uchaguzi (NEC), Michael Simba (kushoto), akitoa mafunzo kwa wasimamizi na wasimamizi wasaidizi wa uchaguzi ngazi ya vituo, kwa ajili ya kusimamia uchaguzi mdogo wa Ubunge Jimbo la Konde, Wilaya ya Micheweni, Mkoa wa Kaskazini Pemba juzi, unaotarajiwa kufanyika leo. **PICHA: NEC**

## Mambo 10 uchaguzi Konde, Mbagala leo

Na Augusta Njoji, DODOMA

TUME ya Taifa ya Uchaguzi (NEC) imevitaka vyama vya siasa, wagombea na wadau wa uchaguzi mdogo unaofanyika leo, kujiepusha na matukio yenye viashiria vya uvunjifu wa amani huku iki-taja mambo 10 ya kuzingatiwa.

Uchaguzi huo mdogo unatarajiwa kufanyika leo katika Jimbo la Konde visiwani Zanzibar na kata mbili za Mbagala Kuu na Mchemo zilizoko Tanzania Bara.

Mwenyekiti wa Tume hiyo, Jaji mstaafu Semistocles Kaijage, alitoa angalizo hilo juzi alipozungumza na waandishi wa habari kuhusu uchaguzi huo.

Aliwataka wapigakura kuondoka vituoni mara baada ya kupiga kura ili kujiepusha na mikusanyiko kwenye vituo hivyo.

Alisema vyama hivyo na wasimamizi wa uchaguzi wanapaswa

kuzingatia sheria, kanuni na taratibu za uchaguzi na iwapo kutakuwa na malalamiko, taratibu za kisheria na kanuni zinapaswa kufuatwa katika kuyashughulikia.

Mwenyekiti huyo alisema uchaguzi utahusisha vyama vya siasa 14 vilivyosimamisha wagombea, wapigakura 66,441 na vituo vya kupigia kura vitakuwa 233.

Alitaja mambo ya kuzingatiwa kuwa ni pamoja na kutojihusisha kufanya mikutano ya kampeni zaidi ya saa 12 jana jioni na haitaruhusiwa kutumia alama za vyama zinazoashiria kampeni.

Mengine ni upigaji kura utafanyika katika vituo vilevile vilivyotumika wakati wa Uchaguzi Mkuu wa mwaka jana, vituo vya kupigia kura kufunguliwa saa moja asubuhi hadi saa 10 jioni.

"Watakaruhusiwa kupiga kura ni wale tu ambao wamo kwenye

Daftari la Kudumu la Wapigakura kwenye jimbo na kata husika na wawe na kadi za mpigakura ambapo kwa Jimbo la Konde ni wale tu walioandikishwa katika Daftari la Kudumu la Wapigakura la Tume ya Uchaguzi ya Zanzibar (ZEC)," alisema.

Mwenyekiti huyo alisema tume imeruhusu kwa mujibu wa sheria wapigakura waliopoteza kadi zao au kuharibika, kutumia vitambulisho mbadala ikiwamo hati ya kusafiria, leseni ya udereva au kitambulisho cha NIDA.

"Mpigakura aliyepoteza kadi yake au kuharibika ataruhusiwa kutumia kitambulisho mbadala, iwapo tu atakuwa ameandikishwa kwenye daftari hilo na jina lipo kwenye orodha ya wapigakura katika kituo anachokwenda kupiga kura na majina yake yafanane na yaliyopo kwenye kitambulisho mbadala," alifafanua.

Kuhusu watu wenye ulemavu, Jaji Kaijage alisema kutakuwa na majalada ya nukta nundu katika vituo vya kupigia kura kwa ajili ya watu hao kupiga kura bila usaidizi na kwa watakaoshindwa kutumia, wataruhusiwa kwenda vituoni na watu watakaowachagua wenyewe kuwasaidia kupiga kura.

"Katika vituo vya kupigia kura, kipaumbele kitatolewa kwa wagonjwa, watu wenye ulemavu, wazee, wajawazito na kinamama wanaonyonyesha watakaokuwa na watoto vituoni," alisema.

Alisisitiza vyama vya siasa vina vyoshiriki uchaguzi huo vina wajibu na haki ya kuweka mawakala katika vituo hivyo na kujumlisha kura.

Alitoa wito kwa wapigakura kujitokeza kwa wingi kwenye vituo vya kupigia kura ili kuchagua viongozi wanaowataka.

## Jafo azuia uchenjuaji dhahabu mgodini Mara

Na Mwandishi Wetu, TARIME

WAZIRI wa Nchi Ofisi ya Makamu wa Rais (Muungano na Mazingira), Selemani Jafo, amesitisha shughuli za uchenjuaji wa dhahabu katika mtambo wa Double F ulioko Kijiji cha Nyakisywa wilayani Tarime kutokana na uchafuzi wa mazingira.

Alitoa uamuzi huo juzi alipokuwa akifuatilia malalamiko ya wananchi kuhusu athari za kiasia na kimazingira zinazotajwa kutokana na kemikali ya Cyanide inayotumika katika shughuli

za uchenjuaji wa dhahabu na kutiririka katika chanzo cha maji cha Senye.

Akizungumza kwa niaba ya wakazi wa maeneo hayo, Mwenyekiti wa Mtaa wa Nyakihenene, Mwita Ngusui, alisema wakazi wengi na vitongoji vya maeneo ya jirani kwa kiasi kikubwa wameathirika na kemikali ya Cyanide Kutokana na athari hizo, Jafo alisema kikosi kazi kinachoundwa na taasisi za serikali ikiwa ni pamoja na Baraza la Taifa la Hifadhi na Usimamizi wa Mazingira (NEMC), Mamlaka ya Mkemia

Mkuu na Bodi ya Maji Bonde la Ziwa Victoria, kwa pamoja kitachunguza na kutoa taarifa za kitaalamu kuhusu maji hayo ili hatua stahiki zichukuliwe.

Jafo alisema ofisi yake haitamvumilia mwekezaji yeyote anayeharibu mazingira na kuathiri afya za watu. Katika hatua nyingine, Waziri Jafo alibaini ukikwaji wa Sheria ya Mazingira ya Mwaka 2004 katika mgodi huo wa Double F kwa kuanza shughuli ya uchenjuaji bila kufanya Tathmini ya Athari kwa Mazingira.

Alimwelekeza Msimamizi

wa mtambo huo, Is-haka Juma, kuwalisiliana na Ofisi za NEMC mapema iwezekanavyo ili ukaguzi wa mazingira ufanyike.

Akizungumza kwa niaba ya wakazi wa maeneo hayo, Mwenyekiti wa Mtaa wa Nyakihenene, Mwita Ngusui, alisema wakazi wengine wa maeneo hayo na vitongoji vya jirani kwa kiasi kikubwa wameathirika na kemikali hiyo.

Mbunge wa Rorya, Jafari Chege, alishukuru serikali kwa kusikia kilio cha wananchi wa Rorya kwa kufanya ufuatiliaji wa haraka.

## MAKALA MAALUM

# DARASA KUSIMAMIA BAJETI Ukaguzi wabaini tatizo 'Force Account'

### Na Waandishi Wetu

HIVI karibuni kumeshuhudiwa miradi mingi ya serikali ikitekelezwa kwa utaratibu uliopewa jina la 'ki-zungu' la 'Force Account', Waswahili tunaita 'mafundi jamii'.

Aliyekuwa Mdhambi na Mkaguzi Mkuu wa Hesabu za Serikali (CAG) kwa miaka minane kuanzia mwaka 2006, Ludovick Utouh, anaifasili dhana ya 'Force Account', akisema:

"Ni utaratibu wa utekelezaji wa miradi ya ujenzi kupitia usimamizi wa wataalamu waliopo katika taasisi husika."

Wakati utaratibu huo ukipamba moto katika utekelezaji wa miradi mingi ya serikali kwa sasa, wadau wa uwajibikaji, ikiwamo Ofisi ya Taifa ya Ukaguzi (NAOT), wamebaini kuwapo shida kwa serikali kutumia utaratibu huo kutekeleza miradi yake.

Uchambuzi wa Ripoti ya CAG kwa mwaka 2019/20 uliofanywa na Taasisi ya WAJIBU, umebaini upungufu katika utekelezaji wa miradi kwa kutumia utaratibu huo.

Taasisi hiyo ambayo Utouh ni Mkurugenzi Mtendaji, imebaini matumizi ya 'Force Account' yana dosari zinazojumuisha kukosekana kwa wataalamu wanaoweza kusimamia na kufuatilia kitaalamu miradi inayotekelezwa kwa utaratibu huo, hususani kwenye kamati za shule.

Taasisi hiyo inarejea kazi ya kusimamia miradi yenye thamani ya Sh. milioni 152 hadi milioni 259 ili-yotekelezwa katika halmashauri za wilaya za Nzega, Nachingwea na Mpwapwa iliyofanywa na wahandisi wasio na sifa, hivyo kuwa na majengo yasiyo na kiwango kinachostahili.

Inasema hali hiyo inahatarisha maisha ya watumiaji wa majengo hayo na kusababisha kutokuwapo kwa thamani ya fedha ya miradi ili-yotekelezwa.

Taasisi hiyo pia imebaini utaratibu wa Force Account unasababisha kutotumika kwa Mfumo wa Ununuzi wa Umma (TANePS) katika utekelezaji wa miradi.

Inafafanua kuwa hiyo inatokana na mwongozo wa Force Account kutokuweka mkazo wa matumizi ya mfumo huo.

"Mfano, watekelezaji wa miradi 23 iliyokaguliwa na CAG, hawakutumia TANePS," taasisi hiyo inabainisha katika Ripoti zake za Uwajibikaji Mwaka 2021.

WAJIBU pia inabainisha kuwa wasimamizi wa miradi inayotekelezwa kwa Force Account, hawazingatii Sheria ya Ununuzi wa Umma ya Mwaka 2011 na Aya ya 4(l) ya Mwongozo wa Force Account uli-otolewa na Ofisi ya Rais - TAMISEMI, unaozitaka taasisi zinazofanya ununuzi kuandaa takwimu za vifaa vitakavyotumika katika utekelezaji wa



CAG Charles Kichere



CAG mstaafu Ludovick Utouh.

miradi.

"Kwa mfano, taasisi nunuzi 23 hazikufanya majadiliano ya punguzo la bei kabla ya kutia saini mkataba au kununua bidhaa," taasisi hiyo inabainisha kwa kurejea Ripoti ya CAG kwa mwaka 2019/20 iliyowasilishwa bungeni Aprili mwaka huu.

### ATHARI TATU

Taasisi hiyo inasema upungufu huo uliotokana na matumizi ya Force Account umesababisha athari, ikiwa ni pamoja na kuwapo kwa viashiria vya rushwa na udanganyifu katika mchakato wa ununuzi wa umma.

"Mfano, kuna shaka kutokuwapo ushindani katika ununuzi kwenye miradi 21 yenye thamani ya Sh. bilioni 2.13 inayotekelezwa kwa utaratibu wa Force Account kutoka na nyaraka za zabuni zilizowasilishwa kuwa na miandiko inayofanana na kutokuwa na mhuri wa mtoa huduma," taasisi hiyo inabainisha.

Athari ya pili ni kuwapo kwa upotevu wa fedha za umma, taasisi hiyo ikinyooshea kidole ununuzi uliofanyika kwa bei ya juu kuliko bei ya soko na kusababisha upotevu wa Sh. milioni 100.16 ambazo zingeokolewa kama Sheria ya Ununuzi wa Umma ya Mwaka 2016, Kifungu cha 4A(3) ingezingatiwa.

Taasisi hiyo inaitaja athari ya tatu kuwa ni kukosekana kwa thamani ya fedha katika miradi ili-yotekelezwa.

"Mfano, majengo kupata nyufa muda mfupi baada ya kukamilika katika Shule za Sekondari Berege na Mazae zilizoko Halmashauri ya Wilaya ya Mpwapwa na Shule ya Sekondari Bulunde iliyoko Halmashauri ya Nzega Mjini," taasisi hiyo inabainisha katika ripoti yake hiyo.

WAJIBU inashauri mambo mata-tu kwa serikali ikiwa ni pamoja na Mamlaka ya Udhambi wa Ununuzi wa Umma (PPRA) kuandaa vigezo au mahitaji ya awali yatakayoziwezesha halmashauri kutekeleza kikamilifu miradi kwa utaratibu wa Force Account.

Katika hilo, taasisi hiyo inashauri PPRA kufanya tathmini ya uwezo wa halmashauri zote nchini kama zinaweza kuendelea kutekeleza miradi kwa utaratibu huo uliobainika kuwa na dosari.

Jambo la pili linalopendekezwa na taasisi hiyo ni halmashauri ziteo elimu kwa wasimamizi wa miradi inayotekelezwa kwa utaratibu wa Force Account, hususan kamati za shule, ili kuongeza ufanisi katika miradi. "Tatu; serikali iboreshe muundo wa utendaji katika ngazi ya kata ili kuongeza wataalamu watakaoshirikiana na Ofisa Mtendaji wa Kata katika kusimamia miradi ya maendeleo.

"Baadhi ya wataalamu wanaokosekana katika ngazi ya kata ni kama vile ofisa TEHAMA, mhasibu na mhandisi," taasisi hiyo inabainisha.

Ripoti ya taasisi hiyo kuhusu ufanisi, rushwa na ubadhirifu, imechambua ripoti saba za ufanisi kati ya 15 zilizotolewa na CAG kwa mwaka 2019/20.

Mbali na utaratibu wa Force Account, maeneo mengine yali-yochambuliwa na taasisi hiyo ni pamoja na udhaifu katika mifumo ya TEHAMA nchini na utoaji usioridhisha wa vitambulisho vya taifa.

Mengine ni: Uchafu na uchakavu katika masoko ya chakula nchini; upungufu katika ukusanyaji wa kodi; viashiria vya rushwa na ubadhirifu; mashirika yaliyofuta madeni bila idhini ya Wizara ya Fedha na Msajili wa Hazina; na matumizi yasiyokuwa na tija katika taasisi za serikali ikiwamo Sekta ya Utalii.

## HABARI KITAIFA

### Tanzania na Rwanda washirikiana TEHAMA

Na Mary Geoffrey

WAZIRI wa Mawasiliano na Teknolojia ya Habari, Dk. Faustine Ndugulile, amesema wanashirikiana na Serikali ya Rwanda katika kuboresha sekta hiyo.

Dk. Ndugulile aliyasema hayo juzi alipozungumza na waandishi wa habari mkoani Dar es Salaam baada ya kukamilika kwa ziara na Waziri wa TEHAMA na Ubunifu wa Rwanda, Paula Ingabire, alipotembelea Mamlaka ya Mawasiliano (TCRA) kwa lengo la kujifunza namna inavyofanya kazi.

Alisema kuwa baada ya ziara hiyo, walifanya mazungumzo yaliyolenga kubadilishana uzoefu na nchi ambazo zinapiga hatua katika sekta ya mawasiliano na TEHAMA na wanategemeana katika mawasiliano.

"Tanzania ni nchi ambayo inapeleka mawasiliano katika nchi saba zinazoizunguka na kwa sasa tunakamilisha mawasiliano katika nchi ya Msumbiji na baadaye Demokrasia ya Congo (DRC), hivyo tunaendelea kuangalia namna ya kuboresha sekta hii ili kuendelea kutoa huduma bora," alisema.

Dk. Ndugulile alisema katika mambo ambayo wamekubaliana na waziri huyo wa Rwanda, atayawasilisha kwa serikali kuu na hatua zitachukuliwa mapema.

Alisema mazungumzo hayo yanalenga pia kubadilishana wataalamu ili kujiifunza teknolojia ambazo hazipo kwenye nchi zao.

Waziri huyo alisema kubadilishana huko wataalamu kutaidia kuboresha sekta ya mawasiliano na kutoa huduma zinazokidhi viwango. Mbali na hilo, alisema serikali inatarajia kutumia zaidi ya Sh. bilioni 45 kwa ajili ya kuboresha mawasiliano maeneo ya pembezoni mwa nchi.

Waziri Paula alisema wamefanya majadiliano mazuri na kuna maeneo wamekubaliana kuboresha katika kukuza sekta ya TEHAMA na mawasiliano katika nchi hizo.

Alisema nchi hizo zinaendeleza ushirikiano hasa katika kubadilishana uzoefu na namna ambayo wanaweza kuboresha miundombinu ya mawasiliano.

## Abood amwaga vifaa kuboresha elimu, afya

Na Ashton Balaigwa, MOROGORO

MBUNGE wa Morogoro Mjini, AbdulAziz Abood (CCM), ametoa vifaa mbalimbali vya ujenzi ikiwamo matofali, mabati, mabomba ya maji na mifuko ya saruji kwa ajili ya kuboresha huduma za afya na elimu jimboni mwake.

Vifaa hivyo vina thamani ya Sh. milioni 23 na vimeelekezwa kumaliza majengo ya madarasa, zahanati na vituo vya afya vilivyoko kata za Mindu, Kinguilwa na Bigwa katika Manispaa ya Morogoro.

Akizungumza wakati akikabidhi vifaa hivyo juzi, mbunge huyo alisema ameamua kuvitua baada ya kufanya ziara ya kusikiliza kero mbalimbali na kila kata iliwasili-

sha kero zake ikiwamo ya upungufu wa madarasa, zahanati na kituo cha afya pamoja na kero ya maji.

"Mimi kama Mbunge wa Jimbo la Morogoro Mjini, nilifanya ziara ya kusikiliza kero mbalimbali katika kila kata, wapo waliokuwa na tatizo la maji, huduma za afya na elimu na nilitoa ahadi mbalimbali kwa kila kata kulingana na kero zao.

"Sasa leo (juzi) nipo hapa kwa ajili ya kuwakabidhi ili wamalize upungufu uliojitokeza, lengo ni kuwaletea wananchi maendeleo," alisema.

Mbunge huyo alisema wakati wananchi hao wakisubiri kutatuliwa kero hizo na manispaa pamoja na Serikali Kuu, ameona kama kiongozi wa wananchi, aanze

kutatua kero hizo kwa kutumia fedha zake.

Alisema upungufu wa madarasa umeonekana kuwa tatizo katika baadhi ya maeneo jimboni mwake, hivyo ameamua kutoa matofali na mabati kwa ajili ya ujenzi katika kata zenye upungufu huo.

Mbunge huyo alisema ataelelea kuzitatua kero nyingine katika kata zilizobaki lakini kwanza ameona kuzitatua kero zile za haraka katika kata chache ikiwamo ya watoto kusongamana madarasan kutokana na upungufu wa madarasa na suala la huduma ya afya.

"Kila kata nilitoa ahadi kwenye mikutano yangu ya kusikiliza kero kwa wananchi. Sasa kuna zingine

zile za haraka kama hili suala la wanafunzi kusongamana darasani.

"Lazima tujenge madarasa ya haraka haraka ili tuweze kupunguza msongamano huo. Kwa hiyo, baada ya hapo tutamaliza kero za kata zingine," alisema.

Diwani wa Mindu, Zuberi Mkaraboko, akizungumza kwa niaba ya madiwani wenzake, alimpongeza mbunge huyo kwa kutimiza ahadi zake kwa wakati katika kata zilizokuwa na upungufu ukiwamo wa vyumba vya madarasa, vituo vya afya na zahanati pamoja na huduma ya maji.

Diwani huyo alimwomba mbunge huyo kumaliza kero zingine katika kata zilizobaki ili kuleta maendeleo kwa wananchi.



Mbunge wa Jimbo la Morogoro Mjini, AbdulAziz Abood (mwenye miwani), akikabidhi sehemu ya matofari aliyoyatoa msaada kwa mwanafunzi Neema Immanuel anayesoma Shule ya Legezamwendo, Manispaa ya Morogoro. Picha: ASHTON BALAIWA

## Waandishi wa habari wapewa angalizo

Na Mary Geoffrey

MENEJA Utetezi wa Taasisi ya TWaweza, amewataka waandishi wa habari nchini kutekeleza majukumu yao ya kazi kwa kuzingatia ukweli, uwazi, miiko na maadili ipasavyo.

Annastazia Rugaba alitoa rai hiyo mkoani Dar es Salaam juzi alipozungumza katika kikao cha ushauriano kilicholenga kuangazia sheria mbalimbali zinazominyana na kukandamiza uhuru wa kutafuta na kutoa habari nchini.

Kikao hicho maalum kwa ajili ya ushauriano juu ya sheria hizo, kiliandaliwa na East Africa Law Society na kushirikisha waandi-

shi wa habari 30 kutoka mikoa ya Dar es Salaam, Pwani, Lindi na Mtwara pamoja na maofisa wa TWaweza na Baraza la Habari Tanzania (MCT). Alisema waandishi wa habari ni kiungo muhimu kinachotegemewa na jamii katika kuibua hoja na kero mbalimbali ili kupata ufumbuzi wa pamoja na kuletea taifa maendeleo.

"Msiogope, sheria hizi zipo, zilipitishwa, lakini tunafahamu baadhi zimelalamikiwa kwa sababu zina upungufu, lakini isiwafanye muogope kusimamia ukweli, weledi, miiko na maadili ya fani yenu, jamii inawahitaji," alisema.

Kaimu Katibu Mtendaji wa MCT, Ziada Kilobo, alisema jukumu

kubwa la MCT ni kusimamia weledi na maadili ya kazi na kwamba lazima kuwe na mazingira wezeshi kuhakikisha waandishi wa habari wanafanya kazi zao vizuri.

Alisema wanashirikiana na wadau mbalimbali kuhakikisha waandishi wa habari wanafanya kazi zao kwa weledi bila kupata usumbufu wa aina yoyote.

"Ndiyo maana leo tuko hapa kumbushana kuhusu sheria hizi, mjifunze mambo gani ambayo yanawakuta katika utekelezaji wenu wa kazi na yanayominyana uhuru wa habari na jinsi gani mfanye mkikutana na mazingira hayo ili kuhakikisha mnaweza kuhabari-sha wananchi," alisema.

Alisema MCT hufuatilia na kurekodi kila kitu kinachohusisha uminyaji wa taarifa na haki za wanahabari na kuwahimiza pindi wanapokutana na uminyaji wa haki ya kupata habari, wasisite kuwajulisha.

Ofisa Mtendaji Mkuu wa East Africa Law Society, Wakili David Sigano, alisema taasisi hiyo inayojumuisha wanasheria wa Ukanda wa Afrika Mashariki, itaendelea kushirikiana na wenzao wa Tanzania kuhakikisha sheria zinazolalamikiwa kuminyana uhuru wa habari, zinapatwa ufumbuzi.

"Hivyo, wanahabari mjue tupo pamoja nanyi katika suala hili," Wakili Sigano alisema.

# Nipashe

MWANGA WA JAMII

## Serikali isizifumbie macho shule zinazobagua wagonjwa

**KATIKA** gazeti la Nipashe toleo la jana, kulikuwa na habari iliyotokana na ripoti maalum juu ya shule ya sekondari ya wasichana ambayo imeweka bayana kwamba haitakubali kuwapokea wanafunzi wenye magonjwa sugu.

Kwenye barua ya wanafunzi kujiunga katika shule hiyo, imeweka wazi kwamba wanafunzi wenye matatizo ya moyo, vidonda vya tumbo, pumu, kifafa na mzio (allergy), huku uongozi ukisisitiza kwamba masomo yanahitaji wanafunzi wenye afya nzuri. Licha ya kueleza hivyo, uongozi huo umesema shule haina uwezo wa kuwahudumia wanafunzi wenye maradhi hayo.

Msimamo wa shule hiyo unaenda kinyume cha Sera ya Elimu, Sheria ya Elimu na Sheria ya Mtoto ambazo zinaweka bayana kwamba ni marufuku kwa taasisi yoyote iwe ya umma au binafsi, kumbagua mtu kutokana na hali yake ya ulemavu au ugonjwa. Ndiyo maana hata katika taasisi zote, kuna miundombinu inayojali watu wenye matatizo ya kimwili na kiafya kama vile wenye ulemavu.

Sheria ya Mtoto ya Mwaka 2009 kama ilivyofanyiwa marejeo maka 2014, inapiga marufuku aina yoyote ya uonevu, ubaguzi na unyanyasaji sambamba na Sera ya Elimu ambayo inaeleza usawa kwa wanafunzi au watoto katika masuala yote yanayowahusu, elimu ikiwamo.

Aidha, Kifungu cha 5(1) na (2) vinabainisha kwamba mtoto atakuwa na haki ya kuishi kwa uhuru bila ubaguzi wa aina yoyote; mtu kutombagua mtoto kwa misingi ya jinsia, tabaka, umri, dini, lugha, maoni ya kisiasa, ulemavu, hali ya ulemavu, kabila, uasili wa mjini au kijijini, kuzaliwa, hali ya kiafya na kiuchumi, ukimbizi au kwa misingi mingine.

Sambamba na kifungu hicho, Kifungu cha 8(1) cha sheria hiyo kinasisitiza haja ya wajibu wa mtu yeyote, akiwamo mzazi au mlezi mbadala, ambayo inajumuisha shule kumtunza mtoto katika mustakabali muhimu kama afya, kinga, elimu, mavazi na chakula.

Pamoja na sheria, sera na miongozi hiyo kuwapo, swali la kujuliza shule hiyo ilisajiliwa vipi wakati inapingana na sheria zinazosimamia elimu? Pia nini kimejificha nyuma ya pazia hadi uongozi unaweka bayana kwamba ndio msimamo wao?

Shule ya Sekondari ya Wasichana ya Huruma iliyoko mkoani Dodoma ambayo iko chini ya masista wa Kanisa Katoliki, imejipambanua katika kutokuwapokea watoto wenye matatizo ya kiafya.

Inawezekana ziko shule nyingi ambazo zinafanya hivyo, lakini hazijajiweka wazi. Lakini kinachoshangaza ni kwamba shule ambayo iko chini ya kanisa inaendelea ubaguzi wakati ilitakiwa kuwa mfano katika kuhubiri upendo bila kujali matatizo ya wanafunzi.

Aidha, katika ngazi mbalimbali kuanzia ngazi ya kata hadi mkoa, kuna idara za ukaguzi wa elimu na miongoni mwa mambo ya kizingatiwa ni kama shule zinafuata sera, sheria na miongozi. Kwa kushindwa kutambua kinachojiri katika shule hiyo, ni dhahiri wahusika wameonyesha uzembe wa hali ya juu.

Rai yetu kwa serikali na mamlaka husika kama alivyosema Naibu Katibu Mkuu Ofisi ya Rais, Tawala za Mkoa na Serikali za Mitaa (TAMISEMI) anayeshughulikia Elimu, Gerald Mweli, kwamba hilo ni kosa, kuchukua hatua stahiki dhidi ya shule hiyo.

Licha ya kuchukua hatua dhidi ya shule kama sheria zinazobainisha, wahusika katika idara za elimu wilaya na mkoa wanapaswa pia kuchukuliwa hatua kwa kukaa kimya juu ya tatizo hilo.

Nipashe hutolewa na kuchapishwa na:

**THE GUARDIAN LIMITED**

**Mhariri Mtendaji:** Beatrice Bandawe

**Meneja Usambazaji na Masoko:** Emmanuel Lyimo, 0716 500500

**Mapokezi:** 0745 700710

**Matangazo:** 0782 253676

**Baruapepe:** advertise@guardian.co.tz

**Website:** www.ippmedia.com

www.epaper.ippmedia.com

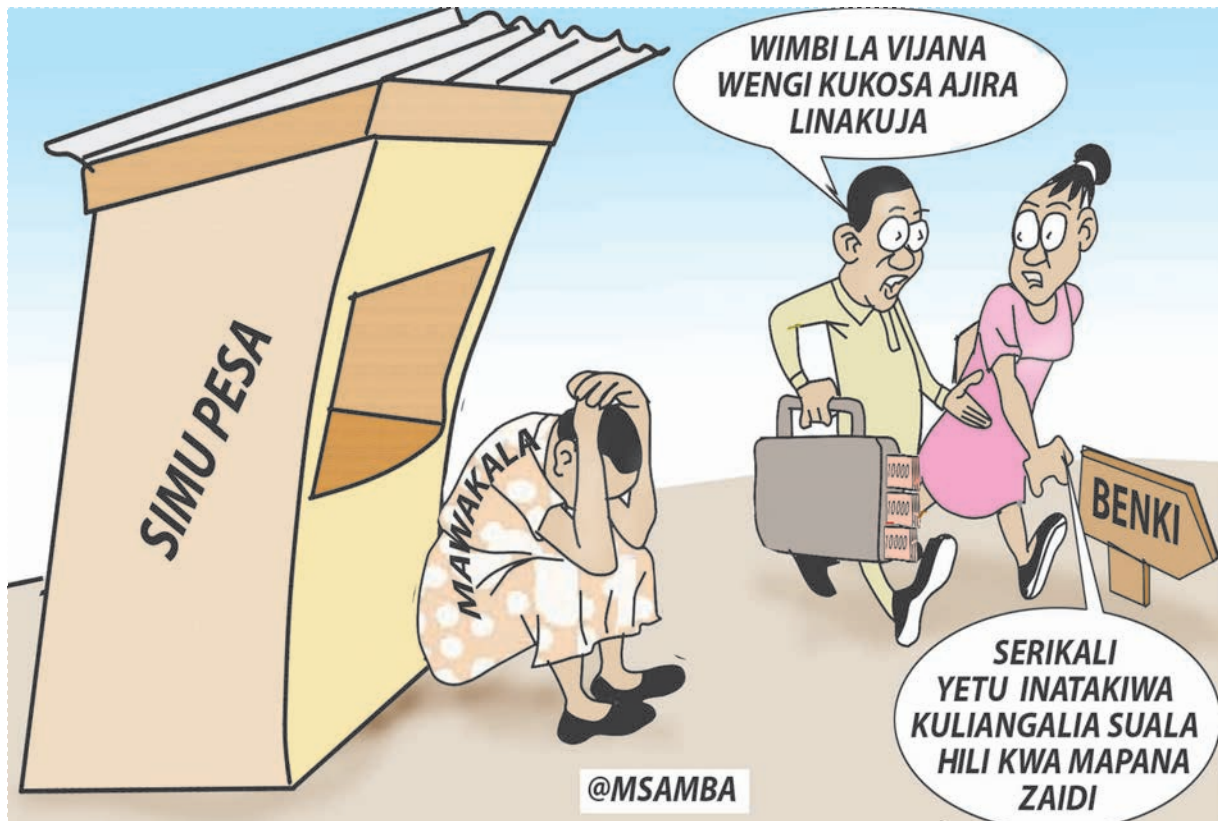

**Na Sabato Kasika**

## Muongwana Lazima Nilonge

### Shule hizi shikizi zinasaidia katika KKK, zichangamkiwe

**ELIMU** ya awali ni hatua mojawapo muhimu ambayo inaweza kuwasaidia watoto wenye umri mdogo katika kujifunza, kwani inamjengea msingi wa ujifunzaji ambao ni endelevu na hata kumwezesha kukua kiakili na kimaadili.

Elimu hiyo pia inasaidia kukua uwezo wa watoto, katika kujifunza kwa vitendo, lakini inakuza uwezo wa watoto wa kutunza mazingira na membo mengine ya muhimu.

Vilevile, elimu ya awali inaweza kuleta mabadiliko makubwa kwa watoto wadogo wa kuanzia umri wa miaka mitatu na kuendelea, hasa katika ujifunzaji wa stadi za Kusoma, Kuandika na Kuhesabu (KKK).

Kwa ujumla ni kwamba, mtoto aliyejifunza KKK, huwa tayari amepata mwanga wa elimu, kwani hata anapoanza elimu ya msingi, anakuwa anajua kusoma na kuandika kuliko ambaye hakuanzia huko.

Kutokana na umuhimu huo wa kurejesha KKK, serikali iliagiza kila shule ya msingi kuwa darasa la awali, kwa ajili ya watoto wanaojitandaa kuanza darasa, ili 'wapikwe' huko kwanza.

Maagizo hayo yalienda sambamba na kuwapo kwa mafunzo kwa walimu wa madarasa ya awali, kwa kutumia mitaala iliyoboreshwa ili kuja na mbinu shirikishi kwenye ufundishaji.

Hatua ya serikali kuagiza uwepo wa madarasa ya awali, imeungwa mkono na wananchi katika maeneo mbal-

imbali nchini, ambao baadhi yao wamekwenda mbele zaidi na kujenga shule hizo shikizi ili baadaye ziwe za msingi.

Walioamua kujenga shule hizo shikizi, wanasema lengo ni kuwapunguzia watoto wao kutembea umbali mrefu kufuata elimu, badala yake wasomee maeneo ya karibu, kutokana na kwamba bado ni wadogo.

Wakazi wa Musoma Vijijini mkoani Mara, licha ya kwamba kila shule ya msingi ina darasa la awali, wao wameamua kujiongeza zaidi kwa kujenga shule shikizi kwenye maeneo yao.

Mkurugenzi Mtendaji wa Halmashauri wa Wilaya ya Musoma, John Kayombo anaweza wazi kuwa ina shule za msingi 111, na sasa baadhi ya vijiji vimekamilisha shule shikizi 12, kwa ajili ya watoto wadogo.

Kwamba, huenda baadaye zikageuzwa kuwa shule za msingi iwapo idadi ya watoto itaendelea kuongezeka, kwa kuwa hatua hiyo pia itasaidia kupunguza msongamano wa wanafunzi madarasanini au kusomea chini ya miti.

Muongwana anaona kuwa hatua hiyo kwa namna moja ama nyingine, inaweza kusaidia kuondoa tatizo la kutojua kusoma na kuandika ambalo miaka ya nyuma lilidaiwa kuwapo hata kwa wanafunzi wa sekondari.

si vibaya wazazi na walezi katika maeneo yao kubuni mbinu mbalimbali ambazo zitasaidia watoto wao kupata elimu ya awali, kwani inawajengea msin-

gi mzuri wa ujifunzaji kabla ya hawajaanza darasa la kwanza.

Mbali na ujifunzaji wa silabi na irabu, katika shule za awali au shikizi, watoto wanafundishwa jinsi ya kuunga irabu ili wapate neno na kisha kuweza kusoma maneno mengi.

Kimsingi, uwapo wa shule nyingi shikizi katika maeneo mbalimbali nchini, una umuhimu wake kwa maendeleo ya kielimu ya watoto wadogo, hivyo ni vyema wazazi na walezi wakaendelea kuhamasika na kujenga nyingi zaidi.

Hiyo ni njia mojawapo ya kumpiga vita adui ujinga ambaye vita dhidi yake ilianza mara tu baada ya nchi kupata uhuru mwaka 1961, lakini bado hajamalizika miongoni mwa Watanania.

Watoto wakiandaliwa tangu shule za awali au shikizi, wanaweza kuingia hatua ya pili ambayo ni elimu ya msingi tayari wakiwa wameiva, kuliko kuwaweka nyumbani na kusubiri watimize umri wa kuanza darasa la kwanza.

Kumwanzisha mtoto darasa kwanza akiwa hajui kusoma na kuandika ni sawa na kuwaongezea majukumu walimu, ambayo wakati mwingine yanaweza kuwashinda kutokana na wingi wa wanafunzi.

Si ajabu katika baadhi ya shule kukuta mkondo mmoja wa darasa una wanafunzi zaidi ya 100. Kama mtoto hakuanjaliwa kuanzia shule za awali, anaweza kujikuta akihitimu elimu ya msingi akiwa 'mbumbumbu'.

**SAFU**

**KWA MASLAHI YA TAIFA**



**Na Pascal Mayalla**

# Kazi ya Mahakama pia kulinda haki zisivunjwe na Bunge, Serikali

ya mwisho katika utoaji haki.

Ibara hii ina maana kubwa sana, inamaanisha japo nchi inaendeshwa kwa mihimili mitatu ya Serikali, Bunge na Mahakama, lakini katika suala zima za utoaji haki, Mahakama ndio chombo chenye mamlaka ya mwisho, sio Bunge, wala serikali. Tanzania tumeshuhudia Bunge likijiinua na kujigeuza mahakama, huku likiita watu kuwahoji kupitia ile kamati yake ya Haki, Kinga na Madaraka ya Bunge, ambayo ina kaa kama Quasi Judicial body, na uamuzi wa kamati hizi unaelezwa kuwa ni wa mwisho, kitu ambacho kiukweli ni kinyume cha katiba!.

Pia serikali, kupitia mamlaka zake mbalimbali, zinazokaa kama Quasi Judicial bodies, zinatoa maamuzi yanayoelezwa kuwa ni wa mwisho, chombo pekee chenye mamlaka ya kutoa maamuzi ya mwisho kwenye masuala yote ya haki, ambayo ni final na conclusive, ni mahakama pekee, hayo engine yote ya vyombo hivyo, yanayojiita ni wa mwisho, ni kujiinua tu.

Tena Katiba yetu, imeweka mwongozo kwa mhimili wa mahakama, ibara ya 107 2 "Katika kutoa uamuzi wa mashauri ya madai na jinai kwa kuzingatia sheria, Mahakama zitafulata kanuni zifuatazo, yaani: (a) kutenda haki kwa wote bila ya kujali hali ya mtu kijamii Katiba ya Jamhuri ya Muungano wa Tanzania au kiuchumi; (b) kutochelewesha haki bila sababu ya kimsingi; (c) kutoa fidia ipasayo kwa watu wanaoathirika kutokana na makosa ya watu wengine, na kwa mujibu wa sheria mahususi iliyotungwa

na Bunge; (d) kukuza na kuendeleza usuluhishi baina ya wanaohusika katika migogoro; Uhuru wa Mahakama Sheria ya 2000 Na.3 ib.17 107B. Katika kutekeleza mamlaka ya utoaji haki, mahakama zote zitakuwa huru na zitazimika kuzingatia tu masharti ya Katiba na yale ya sheria za nchi. Mahakama Kuu ya Jamhuri ya Muungano na mamlaka yake.

Tukizama zaidi ndani ya mahakama, kuna "MAHAKAMA KUU YA JAMHURI YA MUUNGANO na MAHAKAMA KUU YA RUFANI"

Ibara ya 108 inaeleza-(1) Kutakuwa na Mahakama Kuu ya Jamhuri ya Muungano (itakayojulikana kwa kifupi kama "Mahakama Kuu") ambayo mamlaka yake yatakuwa kama ilivyoelezwa katika Katiba hii au katika sheria nyingine yoyote. (2) Iwapo Katiba hii au sheria nyingine yoyote haikutamka wazi kwamba shauri la aina iliyotajwa mahususi litasikilizwa kwanza katika Mahakama ya ngazi iliyotajwa mahususi kwa ajili hiyo, basi Mahakama Kuu itakuwa na mamlaka ya kusikiliza kila shauri la aina hiyo. Hali kadhalika Mahakama Kuu itakuwa na uwezo wa kutekeleza shughuli yoyote ambayo kwa mujibu wa mila za kisheria zinazotumika Tanzania shughuli ya aina hiyo kwa kawaida hutekeleza na Mahakama Kuu. Isipokuwa kwamba masharti ya ibara hii ndogo yatatumika bila ya kuathiri mamlaka ya Mahakama ya Rufani ya Tanzania kama ilivyoelezwa katika Katiba hii au katika sheria nyingine yoyote.

Mahakama Kuu, inaongozwa na Jaji Kiongozi wa Mahakama Kuu (ambaye katika ibara zifuatazo kwenye Katiba hii atatajwa tu kwa kifupi kama "Jaji Kiongozi"). Jaji Kiongozi atakuwa ndiye msaidizi maalum wa Jaji Mkuu katika utendaji wa kazi katika Mahakama Kuu na Mahakama nyinginezo zote za ngazi ya chini yake, na katika madaraka hayo Jaji Kiongozi atatekeleza kazi na shughuli atakazoagizwa au kuelekezwa mara kwa mara na Jaji Mkuu, na kwa madhumuni ya ibara hii, Jaji Kiongozi atajulikana pia kama Mkuu wa Mahakama Kuu.

Mfumo wa utoaji haki nchini kwetu Tanzania, ni kunapofanyika kosa, hatua ya kwanza ni kuripotiwa kwa kosa husika, kisha uchunguzi unafanyika, kisha mtuhumiwa anashtakiwa mahakamani. Hivyo mahakama zetu, zinasubiri mashauri yaletwe mahakamani yasilizwe na mahakama kutoa uamuzi.

Huu ndio utamaduni wa kimahakama kwa mahakama kusubiri kupelekea mashauri. Kazi za mahakama sio kusikiliza tuu mashauri, bali kazi ya kutafsiri sheria, ni moja ya majukumu muhimu sana ya mahakama, na kazi ya kulinda haki, ni jukumu kubwa kuliko yote lililotukuka la mhimili wa mahakama.

Tanzania tumeshuhudi kelele nyingi za tuhuma za uvunjwaji wa katiba, sheria, taratibu na kanuni, mamlaka pekee yenye kusema kama Katiba imekiukwa au la, ni mhimili wa mahakama!, kwa vile mahakama yetu inasubiri shauri lifunguliwe, ndipo

inatoa ufafanuzi, hakuna shauri lolote lililofunguliwa mahakama yoyote kuitaka mahakama kutoa ufafanuzi wa ukiukwaji wa Katiba, hivyo katiba inakiukwa, na maisha yanaendelea 'as if nothing happened'.

Kafuatia Watanzania wengi kutojua haki zao, hivyo wanavunjiwa haki zao bila kujua, na maisha yanaendelea, sasa ni wakati muafaka, kutapotokea suala la ukiukwaji wa haki zozote za mzingi zilizoainishwa kwenye Katiba yetu kukiukwa, mhimili wa mahakama, usisubiri shauri lifunguliwe, bali ujiongeze kwa kujitokeza wazi wazi kulinda na kutetea haki zinazokiukwa na Bunge na Serikali, kupitia kitu kinachoitwa "Suo Motto", na pale mahakama inapoonza wazi kabisa, Katiba imekiukwa, serikali au Bunge limekiuka haki ya msingi, mahakama ina act on its own volition, bila mtu yeyote kufungua shauri na kulinda haki hiyo ya msingi.

Mfano mzuri ni haki ya vyama vya siasa kufanya mikutano ya hadhara, haki hii imetolewa na Katiba, kutokea kiongozi, akaifuta kwa kauli tu! Mahakama haikupaswa kukaa chini na kunyamaza kimya ikisubiri kufunguliwa kwa shauri, ilipaswa kuinuka na kulinda haki hii ya msingi. Hivyo katika utetezi wa haki, mhimili wa mahakama usikae tu kusubiri mashauri, itende haki ya kulinda haki hata bila ya kufunguliwa shauri.

**Wasalaam  
075427003  
pascomayalla@gmail.com**

**MADONGO YA MGAGAGIGIKOKO**

# Ni nini siri ya Saba katika maisha?



**Na Joseph Kulangwa**

**M**WAKA 1954 Julai 7, ndipo jina la Saba-Saba lilipozaliwa rasmi. Tarehe Saba mwezi wa Saba. Waasisi wa Chama cha Tanganyika African National Union (TANU), Julius Nyerere na wenzake katika kukumbuka siku hiyo adhimu wakasema iitwe Saba-Saba. Tangu wakati huo, kila Julai 7 ikawa ni siku ya mapumziko ili kuadhimisha kumbukumbu ya chama cha TANU kilichopambana na kuleta uhuru wa Tanganyika mwaka 1961, na hatimaye kuungana na Zanzibar kuizaa Tanzania mwaka 1964.

Lakini baada ya TANU na ASP kuungana Februari 5, 1977 na kuzaliwa Chama Cha Mapinduzi (CCM) ikaonekana Saba-Saba sasa haina maana kutokana na kwamba vyama vya siasa vya upinzani havitasherehekea kuzaliwa kwa hasimu wao.

Wenye akili wakasema sasa ili Saba-Saba isife jumla, basi ibaki kuwa ya maonesho ya biashara na kilimo, na hatimaye kilimo nacho kikahamishiwa Agosti 8 na kuwa na siku yake ya Nane-Nane, ambayo inaendelea leo kama Siku ya Maonesho ya Wakulima.

Lakini kwa nini sasa hii Saba inakuwa maarufu sana hasa katika maisha ya hata viongozi wetu? Mnakumbuka Nyerere ndiye alikuwa mstari wa mbele kuhakikisha TANU inazaliwa tarehe Saba?

Hivi mnajua Nyerere alifariki dunia tarehe 14 ambayo ukiigawa kwa mbili unapata Saba? Kama hamjui Nyerere alipofariki dunia aliacha watoto Saba wa kuwazaa.

Inajulikana Nyerere alifariki dunia mwaka 1999 akiwa na umri wa miaka 77, Sabasaba hiyo. Lakini hata kabla ya kifo chake, alikuwa kinara katika kutangaza Azimio la Arusha mwaka 1967. Mnaiona Saba inavyojitokeza katika maisha ya muasisi huyo wa Taifa la Tanzania?

Haya, mnamjua Nelson Mandela au Mzee Madiba wa Afrika Kusini? Huyu Mzee alizaliwa mwezi Julai, mwezi wa Saba huo, mwaka 1918 tarehe 18. Akachaguliwa kuwa Rais wa African National Congress (ANC) chama tawala cha Afrika Kusini, Julai Saba mwaka 1991 Saba-Saba nyingine hiyo. Mnaona eh! Akakiongoza chama hicho hadi mwaka 1997. Saba hiyo! Lakini alifung-

wa jela miaka 27. Na hata Madiba alipofariki dunia mwaka 2013 aliacha watoto Saba. Mh!

Bila shaka mnamfahamu Rais Kenneth Kaunda wa Zambia. Yeye alifariki dunia tarehe kumi na Saba (17) Juni mwaka huu, akiwa na umri wa miaka 97! Lakini naye alikuwa Mwenyekiti wa Nchi zilizokuwa hazifungamani na upande wowote kisiasa mwaka 1970.

Naamini mnakumbuka na hamjashau, kwamba hata Rais wetu wa Awamu ya Tano, Dk. John Magufuli aliaga dunia tarehe kumi na Saba (17) Machi mwaka huu! Huo ni baadhi tu ya ushahidi, kwamba namba Saba ina siri kubwa kwa viongozi wetu au katika medani za kisiasa au kiutawala.

Hivi mnaokumbuka, mnakumbuka kwamba hata aliyepata kuwa Waziri wa Mambo ya Ndani ya nchi hii na Naibu Waziri Mkuu enzi za Rais Ali Hassan Mwinyi, anaitwa Augustine Lyatonga Mrema, naye wakati huo akipambana na waovu wake aliwapa masharti ya siku Saba!

Mrema akikukuta na maovu enzi zake, alikuwa akikupa siku Saba, ama uwasilishe ripoti kwake au umalize

tatizo ulilolisababisha, vinginevyo ukione kilichomnyima nyoka miguu. Sasa sijui kwa nini alifanya hivyo, hata yeye naamini ukimuuliza hatakwambia sawasawa.

Lakini kwa wapenzi wa soka, wanajua na hawawezi kubisha, kuwa mchezaji wao kipenzi wa Ureno, Cristiano Ronaldo ukitaka asicheze basi usimpe jezi yenye namba Saba mgongoni. Ni nini siri ya namba hii, ambayo inaonekana kuchukua chati katika maisha ya watu maarufu?

Tusaidiaeni kujua ni kwa nini mambo kama haya hutokea katika maisha ya binadamu, tunaweza kujiuliza kwa nini hata wakati mwingine unaambiwa namba 666, ina maana yake kwa wale wenye imani na wanaojiita Freemasons?

Tukipata majibu ya mambo kama hayo, lazima pia tukumbuke kuwa mengine hujitokeza kama bahati tu na kuchukua chati miongoni mwa binadamu, na ndiyo maana tunaweza pia kujiuliza, kuwa kwa nini bakora ya babu au bibi inayomsaidia kutembea ina umbo la Saba? Chunguza utakubaliana nami! Alamsiki!

**Haya, mnamjua Nelson Mandela au Mzee Madiba wa Afrika Kusini? Huyu Mzee alizaliwa mwezi Julai, mwezi wa Saba huo, mwaka 1918 tarehe 18. Akachaguliwa kuwa Rais wa African National Congress (ANC) chama tawala cha Afrika Kusini, Julai Saba mwaka 1991 Saba-Saba nyingine hiyo.**

## KONA YA UKWELI

## Utapeli huu stendi ya mabasi Mbeya Mjini polisi hamjaona?



Na Thobias Mwanakatwe

**K**ITUO cha magari au stendi maana yake ni eneo lolote ndani ya halmashauri lililotengwa kwa madhumuni ya kupakia au kushusha abiria na mizigo.

Stendi Kuu ya Mabasi ya Mbeya iliyo Kata ya Sisimba jijini Mbeya, imekuwa kama dimbwi lililojaa kila aina ya utapeli na uhuni kwa abiria wanaosafiri kwenda mikaoni na nje ya nchi.

Mwandishi wa makala hii siku ya Jumatano wiki akiwa katika stendi hii alishuhudia abiria wanaoifanywa utapeli tena mbele ya polisi. Matapeli hao wana chokifanya ni kumfuata abiria alfajiri anayekua na mizigo au mabegi na kumweleza kuwa huko anakokwenda kuna vumbi au matope, hivyo ili begi lake lifike

likiwa katika hali ya usafi, anunue mfuko wa sandarusi (salfeti) na kulitumbukiza humo.

Kwa kuwa asubuhi kunakuwa na purukushani nyingi, abiria bila kufahamu anayoeleza ni utapeli analazimika kununua salufeti tena kwa bei Sh. 2,000 ambao bei ya kawaida ni Sh. 500. Matapeli hao katika stendi ya mabasi Mbeya, wako wanne ambao wanafanya uhuni huo na wakishauza salufeti wanagawana pesa.

Lakini katika hali ya kushangaza, utapeli huo unafanywa tena mbele ya polisi na ikitokea abiria anakataa kununua mfuko, wanazua begi lake lisipakizwe kwenye basi husika.

Matukio mengine yanayofanyika katika stendi hiyo wakati wa mchana na usiku ni uvutaji wa bangi.

Kadhalika, nyakati za usiku, wako vijana waliojilimikisha sakafu yote ya jengo la stendi ambao kazi yao ni kuwatoza fedha wasafiri wanaofika usiku na kutaka kujipumzisha katika eneo hilo.

Miongoni mwao, vijana wawili wanatajwa zaidi kwamba wanaendesha vitendo vya ulawiti kwa abiria wakiwamo wanafunzi wanaolala stendi hapo kwa ajili ya safari za kesho pamoja na wale wanaofika usiku katika eneo hilo.

Uchunguzi niliufanya nimegundua kwamba pamoja na kuwapo kituo cha polisi eneo hilo, hakina

misaada kwa abiria kwa vile kinafungwa saa 12.00 jioni hadi kesho yake saa 1.00 asubuhi na kutoa mwanya kwa wahuni kufanya vitendo vyao.

Nilipatwa na mshangao muuzaji wa vinywaji kwenye 'grocery' moja inayotoa huduma zake kituoni hapo hadi usiku wa manane aliposema pamoja na kwamba polisi wanakifunga kituo hiki kwa kufuli, wahuni mara kadhaa wanavunja kufuli na kulala ndani ya kituo kuanzia saa 5.00 usiku na wanatoka humo saa 11.00 alfajiri kabla ya polisi kufika.

Aliongeza kwamba wanayaona baadhi ya matendo yanayofanyika usiku, lakini ndiyo hivyo wanashindwa jinsi ya kuwasaidia abiria kwa kuwa wakijaribu kuongea tu, vijana hao wanaibuka na kuwambia wakae kimya kwa kuwa wamefuata biashara na si umbea.

Mjasiriamali huyo alisema kama stendi hiyo ingekuwa na ulinzi wa polisi kwa saa 24, wahuni wangekosa mwanya wa kufanya yote hayo hususan nyakati za usiku.

Akizungumzia vituko vinavyofanywa stendi kuu, muuzaji wa tiketi za mabasi aliyejitambulisha kwa jina moja Juma anasema wapo watu waliojilimikisha stendi hiyo na kuitaja kama ni mali ya Mombasa.

Kagile naye anasema kipindi cha kufungua au kufunga shule, matukio ya ulawiti kwa watoto yanakuwa

mengi huku wasafiri wengine wakilalamikia kuibiwa fedha. Anasema matukio hayo yote yanatokea kwa abiria ambao wanakata tiketi kwenye mabasi ambayo hayapo na wengi wanarubuniwa na kujikuta wakihangaika hata siku mbili.

Naye muuzaji wa mgahawa anasema jengo la stendi kuu nyakati za usiku linamilikiwa na mtu mmoja ambaye anatandika makaratasi magumu chini na kuwapangisha abiria wanaotaka kulala.

Anasema kwa ujanja wake anatandika makaratasi hayo kwenye maeneo ambayo hayavuji wakati wa mvua, lakini kwa watu wasio na fedha anawaelekeza walale maeneo yanayovuja.

"Wakati mwingine anaweza akatoa adhabu kwa abiria ambaye ndiyo mara yake ya kwanza kufika stendi hapa na yule asiye na fedha kwa kuwaambia waondoke kabisa ndani ya jengo hilo na hii inatokea wakati akiwa na wateja wengi," anasema.

Mwandishi alipojifanya ni abiria alipofika eneo hilo usiku, aliwakuta watu kadhaa wakiwa wamelala kwenye makaratasi ya kaki na wengi wakiwa wamekaa tu pembezi mwa jengo hilo ambapo wale waliolala walisema walilipia kati ya Sh. 500 na Sh. 2,000 kutegemea ukubwa wa karatasi.

Mmoja wa abiria aliyefika saa 5:00

usiku akitokea Tabora na alikuwa anakwenda Ileje, alisema amemlipa kaka mmoja anaitwa Mombasa Sh. 1,500 huku akisema kama anataka nafasi amsubiri anaweza kurundi kwa kuwa alikuwa ameondoka.

Anasema mwanaume huyo aliwatangazia abiria waziwazi kwamba yeye ndiye anayepokea wageni wa usiku wa manane, hivyo wanaotaka kulala hadi kesho yake wachague maeneo ya kulala kwa vile mabasi mengine yalikuwa njiani na kwamba nafasi zitajaa haraka na kusababisha wengine kukosa sehemu za kulala.

Madudu mengine kwenye kituo hicho cha mabasi ni uporaji ambao umekithiri hususan kwenye vichochoro vya kuingilia katika eneo hilo. Mmoja wa wauzaji wa tiketi kituoni hapo, anasema wastani wa matukio matatu ya wanawake kuporwa yanatokea nyuma ya kituo cha mabasi karibu na kijito ambacho kimegeuzwa makazi ya vibaka na wavuta bangi.

Mamalishe ambaye jina lake linahifadhiwa anasema suala la wavuta bangi na wabwia unga linajulikana waziwazi kwa viongozi na kwamba hata baadhi ya polisi wanashiriki.

Nasema polisi matukio haya tuseme hamyaoni au kuyasikia?

## MUNGU IBARIKI TANZANIA

Kwa maoni na ushauri tumia barua pepe mwanakatwe2015@gmail.com

## DARASA LA NDOA

## NI HALALI WAKWE NA NDUGU KUIINGILIA NDOA?

Na Mch.Dk. Enock Mlyuka  
0744000066

**N**DOA ni suala la kifamilia, ukoo, jamii na kidini pia. Mtu anapooa au kuolewa anakuwa ameingia na kujenga uhusiano na watu wa familia, ukoo au jamii nyingine.

Katika nyanja za dini, jamii, serikali na siasa, taasisi ya ndoa ni muhimu sana kwa sababu bila kuwa na ndoa imara, dini, jamii, serikali na hata siasa zitalegalega na kukosa maadili mema, haki na amani miongoni mwa watu. Wakati mwingine kukosekana kwa utulivu na amani katika ndoa husababishwa na wazazi na ndugu, ambao huingilia ndoa za watoto wao.

Ndoa nyingi zinaingiliwa na ndugu na wazazi kwa njia mbalimbali na athari zake ni kubwa sana. Wakati mwingine

ine wanandoa wanashindwa kujua wachukue hatua zipi pale tatizo hilo linapojitokeza. Baadhi ya wanandoa huchukua hatua ambazo hatimaye huwadhuru wenyewe, lakini wakati mwingine huyaacha mambo yaende yalivyo. Hii nayo haileti suluhisho kwa kuwa wanaoingilia ndoa hushinda na kuwaacha wanandoa wakiwa na maumivu makubwa.

Tatizo la ndoa kuingiliwa na ndugu au wazazi si la Waafrika tu kama tunavyodhani, bali ni la dunia nzima. Huko Asia, hasa India, wazazi wanaonekana kama ndio walioo bada la ya watoto wao kwani hupanga na kuamua kwa niaba ya watoto wao katika kila jambo. Huko Marekani na Ulaya tatizo hili lipo, ingawa ni kwa sura tofauti kidogo.

Ni vigumu kuzungumzia suluhu kwa tatizo hili bila kuzungumzia sababu za kuwepo kwake. Ni muhimu kufahamu yale yanayopeleka jambo hili kutokea ili kupambana na sababu hizo. Bila shaka itakuwa rahisi zaidi kwetu kupata ufumbuzi wa kudumu.

Kama ilivyo kwenye matatizo mengi ya uhusiano wa binadamu, ni vigumu kwa mtu kunyoosha kidole na kudai kwamba sababu moja fulani ndiyo ambayo imesababisha tatizo fulani kujitokeza. Mara nyingi kunakuwa na sababu nyingi ambazo hupokezana athari na kufanya tatizo fulani kujitokeza. Hata kama sababu inaweza kuonekana kuwa moja, bado uwezekano wa sababu hiyo kuchang-

iwa na zingine ambazo hazitajwi ni mkubwa.

Sababu za Kuingilia Ndoa Baadhi ya sababu za ndoa kuingiliwa na wakwe au ndugu wa upande mmoja ni pamoja na zifuatazo:

Familia kutoruhusu watoto kukua Kuna baadhi ya wazazi ambao hawako tayari kukubali kuwa mamlaka yao kwa watoto si ya milele kwa kuwa hufikia mahali ambapo mamlaka hayo yanakuwa na mipaka. Kuna hatua katika maisha ambayo ni lazima mtoto atakuwa na haki ya kuamua juu ya maisha yake na kuyaendesha aonavyo inafaa. Kwa hiyo, wazazi wanapokuwa waamuzi wa kila jambo linalowahusu watoto wao, hata pale wanapokuwa wameoa au kuolewa, kuwa mwanzo wa matatizo ya ndoa kwa watoto wao.

Wazazi wengine wamekuwa waamuzi hata pale watoto wao wanapokuwa watu wazima wakiwa na familia zao. Mzazi anaweza hata kumpangia mwanawe ampe fedha kiasi fulani kila mwezi kwa sababu tu yeye ni mzazi. Mzazi anaweza kumpangia mtoto aishi vipi na mkewe au mumewe, awalee vipi watoto wake na masuala mengine ya kimaisha.

Hapa si tu kwamba wazazi hawa wanaweza kwa kadiri wawezavyo kuwaingilia watoto wao kwenye ndoa zao, bali huwafanya watoto wao kushindwa kukua. Wanandoa wanawekwa katika hali ya kuamini kwamba, mzazi ndiye mwenye haki

ya kumsema kuhusu maisha yake kuliko haki yake mwanandoa mwenyewe.

Wanandoa wasioruhusiwa kukua, huwa hawako tayari kwenda kinyume na utashi wa wazazi au ndugu, hata kama wanauona utashi huo ni kinyume na matakwa yao. Hawaamini kamwe kwamba wana haki ya kuamua kuhusu maisha yao kama binaadamu kamili. Kwa bahati mbaya nao wanaweza kuja kuwatendea watoto wao hivyo na watoto hao wakaishi bila kukua kwenye uhusiano. Ndipo unapojengwa ukoo wa wazazi au ndugu wenye kuingilia ndoa.

Kutokana na wazazi au ndugu kuwa katika umaskini kimapato, kunaweza kuwa na utegemezi kwa mtoto wao. Kama tujuavyo, mtu anapooa huanza kuelekeza nguvu nyingi kwenye ndoa au familia yake badala ya nyumbani. Kutokana na hali hiyo, ndugu au wazazi wa mume wanaweza kudhani kwamba, mke wa mtoto wao au ndugu yao ndiye chanzo cha misaada kupungua au kusimama.

## UCHUMI

Kutokana na umaskini wa familia na kutojikubali kwa wanafamilia hao ambapo hutaka wapewe na mtoto wao kila wanachotaka na wakati wanapotaka, huwa vipofu. Ufufu huu huwafanya wasionne hali halisi na badala yake kuona hisia zao. Kwa kuwa ndugu yao alikuwa akiwapa mahitaji siku za nyuma na hata kama

si kila wakati na kwa kuwa sasa hali hiyo imepungua, ni rahisi kwao kuona kuwa sababu atakuwa mkewe.

Kwa baadhi ya wazazi, watoto wao ni vitega uchumi. Watoto wanapokuwa na uwezo, wazazi hao hutaka kuchuma au kuvuna faida ya kuzaa na kulea. Kutokana na hali hii, mipango ya maendeleo au bajeti ya wanandoa, huweza kutafsiwa kuwa 'mume kushikwa na mke' au 'mke ni mchoyo' kwa wazazi na baadaye hata kwa ndugu. Kwa kuwa wazazi wanataka kuchuma, lakini kuna bajeti ya familia inayowakwamisha, huanza kumuona mke kama chanzo cha kukwama kwao kuvuna kutoka kwa mtoto wao.

Kama tunavyojua ni kwamba, kwenye jamii zetu za ki-Afrika, tulio wengi tumelelewa na kuamini kwamba, kwa ndugu zetu tunaweza kufanya chochote, yaani nyumba zao na mali zao ni zetu pia. Ndiyo maana hata ndugu anapokataa kumsaidia ndugu yake, hata kwa sababu halali za msingi, ndugu huyo na watu wengi hushangaa. Ndugu huyu anapooa na kumthamini mkewe ambapo maamuzi yote ya kifamilia hufanywa na wote wawili, inapotokea uamuzi fulani kutowaridhisha ndugu wa mume au mke mwanandoa hubebishwa lawama kwamba ndiye chanzo cha uamuzi huo kwa kuwa amemshika ndugu yao.

Itaendelea Jumapili ijayo



# MAISHA

JULAI 18, 2021

Nipashe

Baba, Mama na Mwana

*Jumapili*



Ukurasa 14

**Furahia chachandu  
ya pilipili**



Ukurasa 15

**MAISHA NI NYUMBA**

Huu ndio uzuri na  
uimara wa nyumba



**HARUSI**

Ukurasa 12

**NYWELE  
Mambo  
yasiwe  
mengi,  
jaribu 'afro'**

Ukurasa 14

MAJIBU YA WIKI  
ILİYOPITA

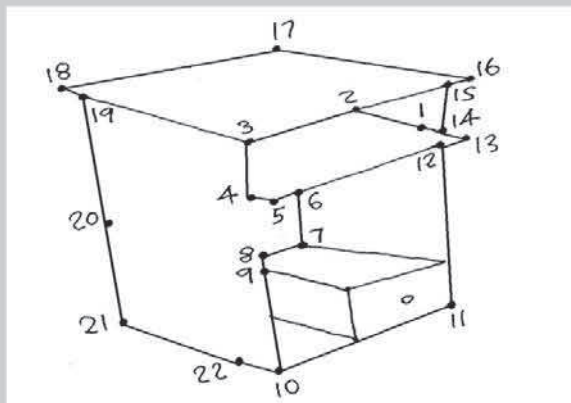
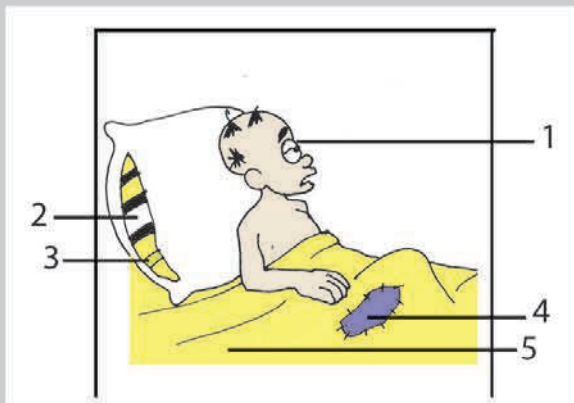

### AMSHA AKILI

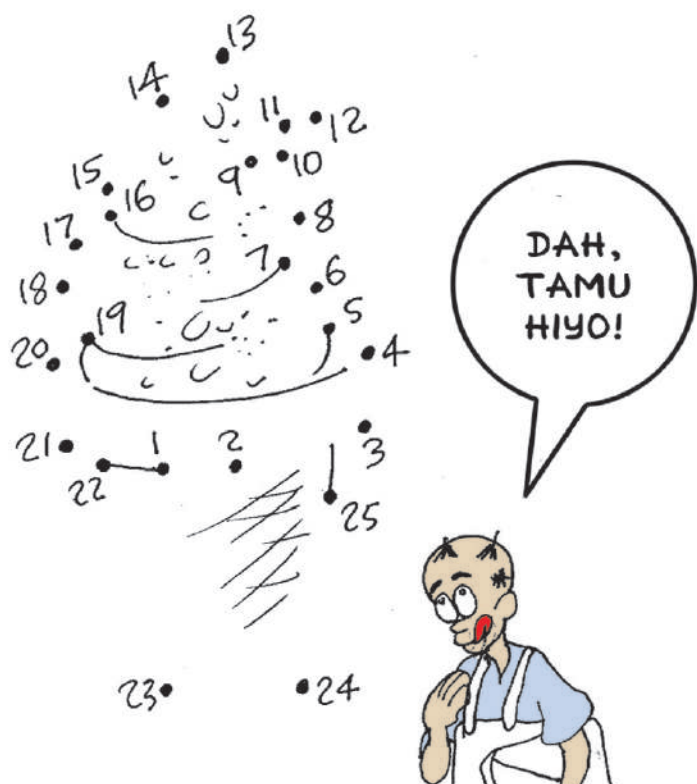

### TOA TOFAUTI 5

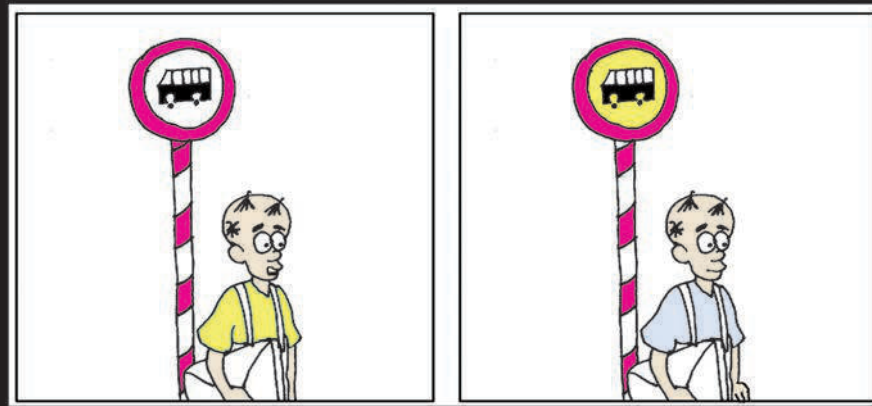

### WATOTO

### PAKA RANGI



@MSAMBA

### FUMBO TOTO

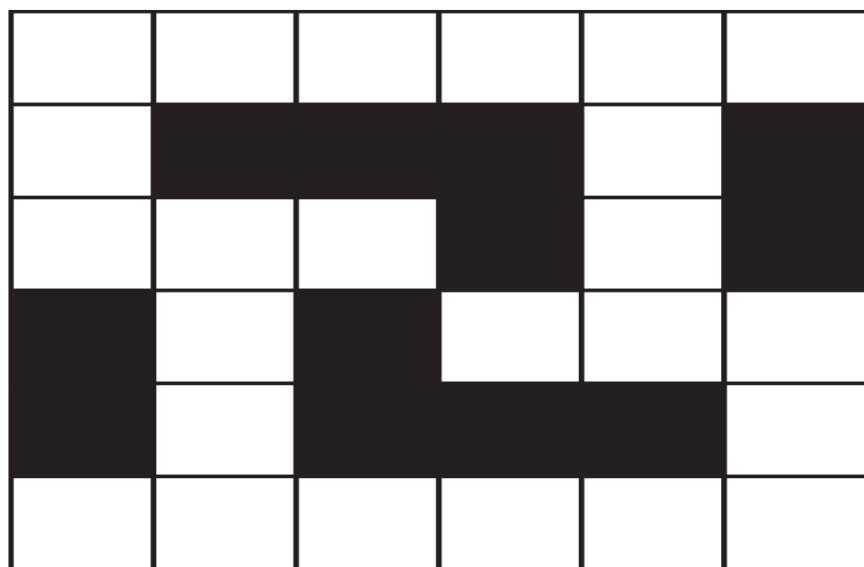

Jaza maneno yafuatayo katika  
vyumba vilivyopo wazi:  
ARA, NIA, SAA, ASI,  
GOTI, RAHA, SHANGA, PAKITI

**M**TOTO mmoja alikuwa akitembea na mama yake kwenda sokoni, walipokuwa njiani walikuta mbuzi wakila majani pembeni ya barabara.

Mtoto: Mama hawa ni mbuzi?

Mama: Ndio mwanangu, wanakula majani

Mtoto: Hawa ndio wamekupa?

Mama: Nini waniletee, hawa hawawezi kunipa chochote

Mtoto: Mbona unanituma nikuletee kibao cha mbuzi?

Mama: Mwanangu ni jina tu hilo

Mtoto: Basi ukirudi badilisha jina lisiwe hilo

**CHEKA**

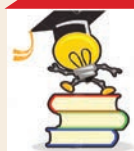

**A**lichokifanya daktari

**SWALI**

Taja faida ya kompyuta kwa mwanafunzi akiwa shuleni.

## MAISHA NDIVYO YALIVYO

Na Flora Wingia



# Misingi ya asili inavyotesa maisha ya watu wengi leo

**K**ARIBU tena msomaji wangu katika safu yetu hii ya Maisha Ndivyo Yalivyo. Bila shaka inakufumbua macho katika baadhi ya maeneo katika maisha yako. Leo nizungumzie wale wanaolalamikia maisha magumu wanayoiishi badala ya kutafuta chanzo na zaidi sana asili ya familia zao.

Hebu hili niliweke vizuri kwa kulitolea mfano mti. Mizizi ni chanzo cha uhai wa mti. Vivyo hivyo tunaweza pia kumfananisha mwanadamu na mti. Unapotaja mti, unataja mizizi. Mti unanza kwenye mizizi na ukiona majani, matunda kwenye mti chanzo ni mizizi. Kwa hiyo mizizi ni kila kitu na ikikauka hata matawi na majani yatasinyaa na hata kukauka.

Kinachoharibika kwa mtu ni chanzo na inapotokea hivyo, chochote anachofanya lazima kiharibike. Misingi ukishabomoka, nyumba lazima ibomoke. Watu wengi hawaelewi zipo roho zina-

zoshambulia mizizi. Wengi wanaangalia matawi, maua, majani kumbe walipaswa kuhangaika zaidi na mizizi.

Nimesema mizizi ikashakaushwa, matawi, matunda navyo vitakauka. Yatupasa pia kuelewa kuwa ipo mizizi ya kiroho katika maisha yetu. Kuna kitu kinaitwa 'family tree', kwamba familia yote au ukoo wote ulianza na mizizi ambayo ndiyo babu zetu, ndio asili ya kwetu. Ndiko kule ulikotokea.

Kwa hiyo, wewe hapo katika ulimwengu wa roho unaweza kuwa ni tawi au shina. Babu yako, kizaa babu yako ndio mizizi. Baba yako mzazi huenda ndio shina na mama ndio matawi kisha maua na matunda ambao ni watoto.

Kwa hiyo, watu wengi leo wanasumbuka na matunda. Mungu mwenyewe katika maandiko yake akasema; "mtawatambua kwa matunda yao". Matunda maana yake ni ule udhihirisho, ni yale matokeo. Ili ujue mti huu ni

muembe, utaona tunda la embe juu yake.

Hivyo, watu wengi wanahangai-ka na yale matokeo, matawi, matunda, mashina, kumbe kuna mizizi ikikauka lazima tawi lisinyae. Mizizi ikiwa sawa sawa, mti nao uko sawa.

Dada mmoja alitembelewa na mtumishi wa Mungu kufanyiwa maombi. Pale ndani lilikuwepo kochi ambalo halikaliwi na yeyote isipokuwa yule dada. Ikitokea mtu mwingine ameketi hapo atapigwa ngumi za kutosha na mtu asiyejulikana. Kumbe yapo maagano yaliyowekwa enzi za mababu kabla hajazaliwa yakawa sehemu ya misingi wa maisha yake.

Wapo watu leo wanaanzisha miradi kama vile viwanda lakini ajabu mashine zinaharibika mara kwa mara hapati faida ni hasara tu. Baadaye anagundua kuwa kwenye ukoo wao siyo watu wa mashine. Kila mtu ana mizizi yake ya asili.

Wengi wanafanya kitu amba-

cho misingi ya koo zao haivitambui. Ndio maana mtu anapambana sana lakini haoni upenyo, kumbe ipo misingi ambayo lazima ivunjike ndipo Mungu ampe misingi mwingine unaofaa. Kama kuna vita kubwa ni ile ya misingi.

Hata kwenye malezi ukikosea kulea vema wanao, wakija kuwa machokoraa, usiwalaumu. Neno la Mungu linasema, "misingi ikiharibika mwenye haki atafanya nini?" Jaribu kuangalia mizizi yenu ikoje, babu, bibi walikuwaje. Tafuta historia ya ukoo wenu kwani huwezi kwenda zaidi ya misingi yenu.

Wapo watu husoma vizuri ngazi zote lakini wanapokuja kutafuta kazi hawapati au hata akipata, muda mfupi baadaye anaacha au kuachishwa kazi. Ndoa nzuri lakini zinafikia mahali zinasambaratika kiaina hadi wahusika wanabaki wanashangaa. Yote hayo yana vyanzo siyo kwa bahati mbaya.

Mpenzi msomaji, vipo vitu vin-

gi sana Mungu ametupatia ili tuvilinde, tusivipoteze. Katika maisha upo wakati utapanda mlima, utapata kitu kizuri, mfano mke au mume mzuri akaibiwa, ukawa na amani au mafanikio vikaibiwa. Tafuta nguvu ya Mungu kulinda kila ulicho nacho kwa matumaini.

Yupo mtu alioa na kuwa na familia nzuri. Mke huyo akawa chanzo cha mafanikio yake. Lakini alipomchukia na ndoa kuvunjika, ikawa ndio chanzo cha anguko lake. Kazi akafukuzwa na hata alipooa mwingine amani ya mwanzo haikurejea tena. Kisa, misingi wa ndoa ulibomoka.

Mpenzi msomaji, bila shaka **umejifnza jambo hapo. Ipo misingi mibovu na misingi mizuri. Tafakari mizizi ya asili yako na uchukue hatua ili uondokane na yanayokusibu leo. Hadi wiki ijayo. Je, una maoni, kisa cha kimaisha? Tuma ujumbe mfupi kupitia 0715268581.**

## NAWAZA KWA SAUTI

Na Salome Kitomari



# Hili la vizimba vya biashara mitaani liangaliwe

**W**IKI iliyopita, Mkuu wa Mkoa wa Dar es Salaam, Amos Makala, aliagiza vizimba au meza zinazohama zinazotumiwa na wafanyabiashara wadogo zilivyoko kwenye barabara kuondolewa ili kuruhusu shughuli zingine kufanyika.

Agizo hili ni zuri kwa kuwa vizimba hivyo vilikuwa kero kubwa kwa watumiaji wengine wa barabara za mitaakwa kushindwa kupita kwa ajili ya kuendelea na shughuli zao.

Maeneo kama ya Kariakoo kila siku idadi ya vizimba hamahama vinaongezeka kiasi kwamba kuna mitaa mingi sasa haipitiki kwa gari na watembea kwa miguu wameachiwa nafasi ndogo sana.

Hali hii imeendelea kuongezeka hadi maeneo mengine ya Dar es Salaam. Mathalani, eneo la Mwenge hakuna maegesho ya gari kwenye baadhi ya mitaa kwa kuwa wafanyabiashara wadogo wamepanga meza zao humo.

Imekuwa kawaida kuwa wanaongezeka kila siku na kuna mitaa ambayo ni ya kupiti-

sha magari haipitiki tena bali watu wanapenya penya kwenye vizimba ili kupita.

Kwa maelekezo ya Mkuu wa Mkoa, sasa wanakwenda kuingua Dar es Salaam ili kuondoa mazoea au tabia kuwa mtu anaweza kufanya biashara kokote wakati wowote bila kuguswa kwa kisingizio tu ni mfanyabiashara mdogo anatafuta riziki.

Hakuna ubishi kuwa wanaatafuta riziki lakini lazima wafuate utaratibu uliowekwa na mamlaka zilizopo na si mtu kupanga bidhaa zake mahali popote kwa wakati wowote, hali inayofanya kuononana ni uchafu na si kutafuta maisha.

Kila halmashauri ina mipango miji na ina timu ya wataalam inayoshauri namna ya kupanga mji au jiji kuhakikisha mambo yanakwenda kwa utaratibu na si holela holela.

Vizimba hivi vinapapangwa kwenye mitaa naa mamlaka za serikali za mitaa (halmashauri) zinakosa mapato kama maegesho yanapungua, hivyo kiasi kinachokusanywa ni kidogo na kutosaidia shughuli za maendeleo.

Kwa kuondolewa wafan-

yabiashara hao, sasa watakwenda kwenye maeneo sahihi na kuruhusu shughuli zingine za kiuchumi kuendelea kuliko hali ilivyo sasa inayozuia wengine kuendelea na shughuli za uzalishaji na kujipatia kipato.

Pia ni muhimu sana kila halmashauri ikawa na utaratibu wa kuwapanga wafanyabiashara hawa ikiwamo kuwa na mipango ya muda mrefu ya kuandaa maeneo ya wafanyabiashara pamoja na kuwapa elimu ya namna ya kukuza biashara zao.

Wako ambao wanaweza kukua kutoka kuwa wafanyabiashara wadogo kwenda kuwa wataalam lakini kwa sababu wamekariri mambo fulani fulani, wanashindwa kuonyesha biashara zao kuwa zinakuwa bali zimekuwa za kujipatia kipato cha kubangaiza.

Pamoja na majukumu mengine, maofisa biashara wa halmashauri wasiishie kufuatilia biashara zilizopo lakini watakiwa kuonyesha ni kwa kiasi gani zinakuwa na kusaidia mabadiliko ya maisha kwa watu wa eneo husika.

Inatarajiwa mtu aliyekuwa mfanyabiashara mdogo mdo-

“

**Naamini wakipewa elimu sahihi na utaratibu mzuri wa kutoza kodi, wengi watakuza biashara zao, jambo litakaloongeza mzunguko wa fedha na ajira kwa wananchi wenzao, huku halmashauri zikiendelea kupata mapato.**

go kwa miaka mitatu basi aonyeshe mabadiliko ya ukuaji wa biashara yake kuelekea biashara ya kati ambayo inaweza kutoa ajira kwa watu wengine.

Naamini wakipewa elimu sahihi na utaratibu mzuri wa kutoza kodi, wengi watakuza biashara zao, jambo litakaloongeza mzunguko wa fedha na ajira kwa wananchi wenzao, huku halmashauri zikiendelea kupata mapato.

Mathalani, wafanyabiashara wadogo wengi walioko kwenye mitaa ya Kariakoo, ukiangalia bidhaa walizojaza mwenye vizimba zinajaa kwenye duka dogo, lakini halmashauri haipati chochote kwa kuwa bado hakuna utaratibi mzuri.

Kinachoweza kufanyika kwanza ni kufanya utafiti wa namba ya kufanikisha jambo hilo, baadaye kushirikisha wafanyabiashara hao ili kuwa na mpangilio mzuri na shirikishi, ili kila mmoja aone muhimu wa kulipa kodi inayolipika.

**Mungu ibariki Tanzania.**

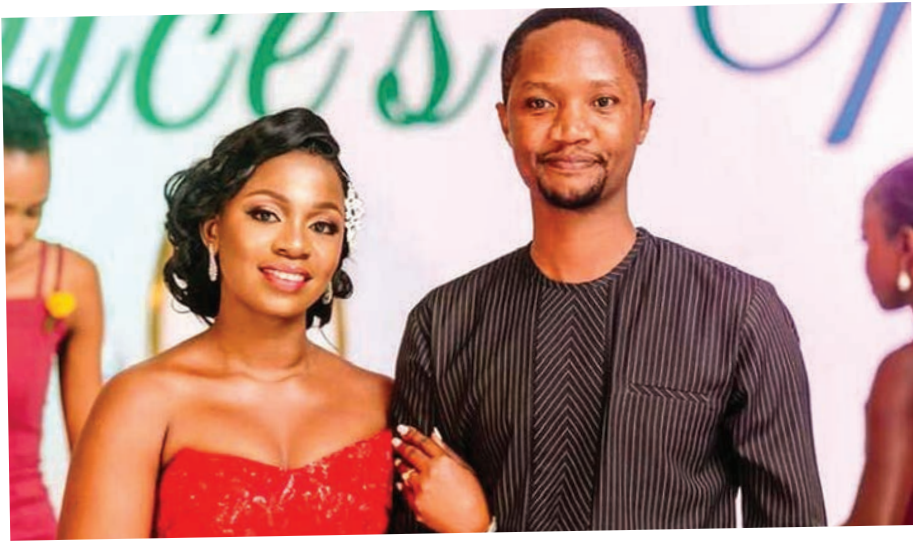

NI shangwe na nderemo zilitawala familia ya Chaelys Kakokere baada ya binti yao Beatrice Kakokere, kufunga ndoa na Wilfred Mworja katika Kanisa la Katoliki la Mtakatifu Peter Juni 5, mwaka huu. Kabla ya harusi ndugu, jamaa na marafiki waliwapongeza katika sherehe iliyofanyika katika ukumbi wa Masiani uliopo Mbezi



## MITINDO

Na Christina Mwakangale



## 'Vaa miwani uwe wa kipekee'

**M**TINDO wa uvaaji wa miwani unatoa mwonekano wa kipekee sana na wa tofauti kabisa kwa kila mvaaji.

Hapa namaanisha miwani ya urembo, utanashati na si ile ya kutibu macho ikiwamo wenye uoni hafifu.

Ipo miwani maalumu ambayo huvaliwa maeneo ya ufukweni, maeneo ya starehe na huvaliwa na wanawake hata wanaume.

Miwani kwa ajili ya ufukweni wengi wao huvaa ili kupunguza mwanga wa jua ambao huakisi katika mchanga na kusababisha mwanga wa jua kuwa mkali.

Wavaaji wa miwani hii pia wakiona jua limepoa majira ya machweo, huning'iniza miwani yao kwenye utosi wa kichwa na wengine huweka kifuani, kuashiria jua limezama.

Pia miwani hii huvaliwa maeneo ya starehe, mikusanyiko ya watu iwapo shughuli zinafanyika mchana.

Baadhi huvaa katika msiba, hafla au dhifa kunakouzwa vinywaji baridi au moto, hii itakutambulisha kwa kuwa kundi la wavaaji hawa wanataka upekee miongoni mwa kundi fulani.

Miwani pia huongeza utambulisho wako katika kundi la watu, mtu aliyevaa miwani huonekana kwanza kabla ya wengine.

Hata kwa nchi zilizoendelea watu maarufu wanaovaa miwani aina hii huwa na mwonekano huu na imekuwa ndio utambulisho wao, kiasi kwamba siku akitoka bila kuvaa miwani watu huona mwili wake umepungukiwa kitu fulani, mfano msanii maarufu, Puff Daddy a.k.a P. Diddy.

Angalizo la kuzingatia ni katika uchaguzi wa miwani kwa ukubwa au udogo wa flemu pamoja na rangi, na mzunguko wa paji lako la uso.

Wataalamu wa eneo hili, wanasema mvaaji azingatia aina ya sura yake, je ni ya duara, bapa, nene au nyembamba, mweupe, mweusi au maji ya kunde, kwa ujumla angalia kichwa chako kilivyokaa na rangi yako.

Ukivaa miwani ambayo ni mikubwa kuliko mwonekano wako utabadili kabisa utambulisho wako na kufanya watu waulizane fulani mmemuona wapi? Hata kama upo jirani nao.

Miwani isibadili mwonekano wako bali ikuongeze urembo na utanashati wako.

Kuna aina nyingi za miwani ambayo ni ya kijanja na itakufanya usichukize kwa watu, usijali bei ipo yenye unafuu kulingana kipato chako na ukabamba.

Vaa miwani kulingana na eneo au tukio husika, ili upendeze zingatia rangi ya miwani, ipo rangi nyeusi au ambayo hubadilika rangi ikiwa kwenye jua na kukupendezesha.

Usivae miwani kwamba na mimi nimevaa miwani, hapana, zingatia uchaguzi wa miwani ni muhimu sana kulingana na sura yako au mwonekano wako na utapendeza.

## UREMBO

Na Christina Mwakangale

## NYWELE

## Mambo yasiwe mengi, jaribu 'afro'

**N**YWELE ndio kila kitu kwa mwanamke, huchangia mwonekano wako uwe wa kipekee. Afro imeridi tena, hutumiwa na wanawake wengi wenye asili ya Kiafrika.

Nywele za asili bila kuweka dawa ya aina yeyote hivi sasa wanawake wengi hivi sasa wanajivunia.

Miaka ya 1960 afro ilikuwa inatumiwa na wenye asili ya Uafrika na wanamuziki maarufu duniani kama Janet Jackson, Michael Jackson, Diana Ross.

Huku baadhi ya wabunifu mitindo ya nywele, waki-jaribu kutengeneza nywele bandia kama afro ya asili, kwa kutengeneza mawigi na vibanio vya nywele, wenyewe nywele za asili wanafurahia urembo wa asili.

## UCHANAJE

Kwa kuwa mara nyingi wenye afro huwa ni nywele asili ni rahisi kujifungafunga mara baada ya kuosha, chama kabla hazijakauka sana.

Kuzitunza nywele hizi ni rahisi unaweza ukaosha mwenyewe ukiwa nyumbani na ukakausha kwa draya ya mkono au kuzipasi ili kuzinyoosha.

Afro haihitaji wala haina mambo mengi, unapaka mafuta ya kawaida kichwani kiasi tu, hata mafuta ya nazi kisha ukazichana.

Afro inapendeza kama ilivyo bila kunakshiwa na rangi au kibanio chochote kichwani.



## MAPISHI

Na Mary Geofrey

## Furahia chachandu ya pilipili

PILIPILI ni kiungo kinachompa mlaji hamu ya kula chakula, inaweza kuekwa kwenye chakula chochote mlaji anachopendelea na kufanya mlaji apende chakula chake.

## MAHITAJI

Karoti tatu kubwa, pilipili hoho moja, vitunguu swaumu, vitunguu maji vitano, tangawizi, majani ya gilgiliani na ndimu.

Mahitaji mengine ni chumvi, mafuta ya kuola kidogo, pilipili mbuzi tatu au utakavyopenda, nyanya 3 zilizoiva vizuri.

## MAANDALIZI

Menya nyanya, hoho, karoti, vitunguu maji, vitunguu swaumu, tangawizi na majani ya gilgiliani yachambuliwe.

Kata kata vitunguu maji na nyanya weka bakuli tofauti, twanga vitunguu swaumu na majani ya gilgiliani, kwangua karoti pia katakata pilipili hoho.

## NAMNA YA KUPIKA

Bandika mafuta jikoni, yakipata moto weka vitunguu maji koroga dakika mbili, weka vitunguu swaumu na gilgiliani koroga tia tangawizi kisha hoho na karoti.

Acha kidogo kisha uweka nyanya, kamulia ndimu tia chumvi funika mpaka nyanya iive vizuri na katia pilipili zako dakika tano baada ya kueka pilipili epua iache ipoe.

Ukiona imepoa iweke kwenye brenda isage hapo pilipili yako itakuwa tayari kwa kujilamba.



## MAISHA NI NYUMBA Na Elizabeth Zaya



# Huu ndio uzuri na uimara wa nyumba

DONDOO muhimu za namna ya kubaini vitasa feki vya milango wakati unataka kununua kwa ajili ya kuweka katika milango ya nyumba yako.



- 1: Angalia jina la kampuni, kama linakutia mashaka epuka kununua kuna baadhi ya wafanyabiashara wasio waaminifu wanabandika lebo yenye majina ya makampuni makubwa.
- 2: Unaposhika kitasa na kuona hakina uzito tambua ni feki kwani hakuna madini ya chuma ya kutosha.
- 3: Hakikisha unakwenda katika duka sahihi la vifaa vya ujenzi ili kuepuka usumbufu wa kutorudishiwa pesa zako kama kitakuwa na tatizo.
- 4: Angalia risiti ya mauzo kama inaonyesha haina garantii, tambua kitasa unachouziwa si halisi.

**U**IMARA wa nyumba ni kuhimili mambo mengi ikiwamo changamoto zinazojitokeza nyakati za mvua, upepo mkali na uzito wowote unaoipiga.

Peter Akoye, anajishughulisha na masuala ya ujenzi wa nyumba na kuhusu hilo anasema uimara na uzuri wa nyumba unategemea vitu vingi.

Kwa nyumba za kawaida, anasema uimara wake huanzia kwenye ujenzi wa msingi, kuta, paa, nguzo, mihimili, milango, madirisha na dari. Yote haya yanapaswa kuzingatiwa wakati wa ujenzi wake.

“Nyumba imara na mwonekano mzuri ni alama kwa eneo husika. Huongeza thamani ya jengo, mandhari ya jengo iliyowekwa katika uzuri. Pia huleta hisia na utulivu, furaha na uchangamfu kwenye familia na mtaa,” anasema Akoye.

“Ni muhimu jengo liwe imara na uzuri unaoendana na matumizi yake, kama ni kwa ajili ya biashara, basi liwe lenye mvuto unaovutia hata wateja, kama ni kwa ajili ya kuishi familia, basi ichangie kuleta amani na furaha nyumbani,” anaongeza.

Anashauri kwamba ni vyema nyumba ikafanyiwa usanifu mzuri na bora kuanzia jengo lenywe, mazingira ya ndani, mandhari ya nje ili yabebe maana fulani na kwamba ni muhimu kuwa makini na maana hiyo unayomwambia mtu kupitia nyumba yako.

“Rangi, mpangilio, mpishano, kimo, ukubwa, umbile la nyumba yako huathiri hisia za mtumiaji. Pia niwakumbushe kwamba rangi nyeupe kwenye nyumba huleta hisia za usafi, utaratibu na amani.

“Kijani huleta hisia za utulivu,

uasili. Nyekundu huleta hisia za kusisimua, shauku, uchangamfu. Rangi ya waridi huleta hisia ya furaha na ya bluu huleta hisia za uasilia na utulivu pia. Kwa hiyo ni muhimu kufanya chaguo sahihi unapopanga au unapokamilisha ujenzi wa nyumba ya ndoyo yako,” anasisitiza.

Anashauri kwamba jambo la msingi ni kujenga nyumba unayohitaji, itakayokidhi mahitaji ya

sasa na baadae, yenye usalama na uimara, iliyo katika uzuri wake na kuepuka kujenga usiyohitaji.

Kufahamu aina ya nyumba inayokufaa kujenga ni miongoni mwa jambo linalosisitizwa na mtaalam huyu kwa kuwa ndipo mahali muhimu ambapo kila mtu anapatia faraja na kupata muda wa kupumzika baada ya shughuli nyingi za kujitafutia kipato.



**KATUNI**

# KATUNIKA KI'DOMOKRASIA

BY ABDUL KINGO - 2021  
SMS - 0621 412 879

## JUKWAANI

NIMEWAONA WATU  
WANAPELEKA  
BARUA NAHISI KWA  
MTALAKA WAKO...

NTAU  
MTU!



UKINISHAURI  
VIZURI NAACHANA  
NA SIASA

ILE PANDA SHUKA  
MAJUKWAANI.  
IPO SIKU JUKWAA  
LITAKUPOROMOKEA  
UWE KILEMA!



UNANIFANA-  
NISHA MI'SIPENDI  
VYA MSELELEKO!

HATA  
MIMI...



KAKA  
NTAZAME USONI  
UNANIANDIKIA  
LAKINI MIMI MKWEO  
MJOMBA WA  
MKEO!

MBONA SIKU  
MLIPONTWANGA  
'MAHALI'  
HAMKUNITIZAMA  
USONI?



NAONA  
UNABEMBEA!

TENA  
MABEMBEA  
YA WATOTO



BABY LEO  
BATA WAPI?

'BWAWANI'  
WANAPO-  
OGELEA



**\*KINYUNYIZO CHA LEO...**

**...DOMO LA MBEA HALIFUMBI...**



## HABARI KIMATAIFA

### Cuba yaondoa ushuru wa chakula, dawa

Havana, CUBA

MATAKWA ya maelfu ya waandamanaji ambao waliingia mitaani kupinga ukosefu wa chakula na dawa Cuba, yametimizwa.

Serikali ilitangaza kwamba vizuizi juu ya kiwango cha chakula na dawa ambazo wasafiri kutoka nchi tofauti wanaweza kuchukua kwenda nchini humo, vinaondolewa kwa muda.

Wale ambao watazidisha kikomo cha bidhaa hizi pia hawatatozwa ushuru.

Akitoa tamko juu ya uamuzi huo kwenye runinga ya serikali, Waziri Mkuu Manuel Marrero Cruz alieleza kuwa utekelezaji utanza kesho na utaendelea hadi mwisho wa mwaka.

"Hili lilikuwa hitaji la wasafiri wengi na ilikuwa ni lazima kuchukua uamuzi huu."

Ukatishwaji wa mtandao uliowekwa na serikali kuzima maandamano hayo pia ulisitishwa, walakini, kizuizi cha ufikiaji kwenye mitandao ya kijamii na matumizi ya programu za mawasiliano unaendelea.

Maelfu ya watu waliingia barabarani jana, kupinga ukosefu wa mahitaji ya kimsingi, kizuizi cha haki za msingi na uhuru na vita vya serikali dhidi ya janga jipya la corona (Covid-19).

Serikali ya Cuba ilidai kuwa maandamano hayo yalipangwa na mamluki waliofadhiliwa na Marekani na kwamba watu hawa waliunga mkono kizuizi cha uchumi.

Wakati nchi nyingi na Umoja wa Mataifa (UN), zikihimiza serikali ya Cuba kuheshimu uhuru wa kujieleza, Mexico na nchi zingine zilisema njia bora ya kuwasaidia watu wa Cuba ni Marekani kupunguza vikwazo.

Kwa mujibu wa vyanzo vya ndani, watu 200 walizuiliwa wakati wa maandamano.

TRT

### Mpigapicha Reuters auawa Afghanistan

Kandahar, AFGHANISTAN

MWANAHABARI na mpigapicha wa India Danis Siddiki, ambaye anafanya kazi shirika la habari la Uingereza la Reuters, ameuawa katika mkoa wa Kandahar, Kusini mwa Afghanistan.

Katika taarifa iliyotolewa na Shirika la Usaidizi wa Vyombo vya Habari la Afghanistan (NAI), ilielezwa kwamba mpigapicha huyo, alikwenda mkoa huo kufuatilia mapigano kwenye lango la Spin Boldak, mpakani mwa Pakistan wa Kandahar.

Katika taarifa hiyo ambayo iliripoti kwamba Siddiki aliuawa katika eneo karibu na mpaka, ilibainika kuwa mpigapicha huyo alichunguza na ni nani aliyemshambulia.

Mapigano yanaendelea kati ya vikosi vya usalama na wanamgambo wa Taliban, ambao waliteka njia ya Spin Boldak Borderak katika mpaka wa Pakistan, Julai 14.

Kulingana na taarifa za Shirika la Habari la Anadolu Agency (AA) zilizotoka kwa serikali za mitaa, Taliban inadhibiti zaidi ya wilaya 160 kati ya 407, pamoja na vituo vyao.

TRT

## Vifo vyafikia 212 ghasia Afrika Kusini

KwaZulu-Natal, AFRIKA KUSINI

IDADI ya waliokufa kutokana na ghasia zinazoendelea Afrika Kusini imepanda na vurugu ya watu 212 kutoka vifo 117 vilivyoripotiwa Alhamisi wiki hii.

Waziri wa Nchi katika Ofisi ya Rais, Khumbudzo Ntshavheni, amewaambia waandishi wa habari kuwa vifo vipya vimetokea katika Jimbo la Kusini Mashariki la KwaZulu-Natal ambalo ndiyo kitovu cha machafuko yanayoshuhudiwa.

Hata hivyo kiongozi huyo alisema hali ya utulivu imeanza kurejea na hadi sasa zaidi ya watu 2,500 wamekamatawa kutokana na vurugu za karibu wiki nzima zilizo husisha uporaji wa mali na uchomaji wa moto majengo ya biashara.

Rais wa Afrika Kusini, Cyril Ramaphosa, alisema vurugu hizo ambazo zimelitika taifa hilo zilipangwa na ameapa kuwasaka wote waliohusika.

"Ni wazi kwamba matukio yote haya ya vurugu na uporaji yalichochea, kulikuwa na watu waliopanga na ku-

yaratibu," alisema Ramaphosa wakati alipolitembelea Jimbo la KwaZulu-Natal, kitovu cha machafuko hayo mabaya zaidi kuikumba Afrika Kusini tangu kumeshwa kwa enzi ya ubaguzi wa rangi.

Ramaphosa alisema uporaji na uchomaji moto uliotokea umeathiri pakubwa imani ya wawekezaji na kuathiri ukuaji uchumi wa Afrika Kusini.

Alisema serikali yake inafanya kila liwezekanalo kutuliza hali hiyo.

"Tumewabaini kwa sehemu kubwa waliohusika na hatutaruhusu machafuko na ghasia kuzuka tu nchini mwetu," Ramaphosa alikaririwa na vyombo vya habari. Wanajeshi waendelea na juhudi za kudhibiti vurugu.

Vurugu hizo zilizuka siku moja baada ya rais wa zamani Jacob Zuma kuanza kutumikia kifungo cha miezi 15 gerezani alichohukumiwa kwa kosa la kupuuza wito wa mahakama.

Zuma, anatoka Jimbo la KwaZulu-Natal ana uungwaji mkono mkubwa miongoni wa wanachama watifu ndani ya chama tawala ANC wanaomtaja kama

mtetezi wa watu maskini.

Katika matukio yaliyowashangaza wengi, waporaji kuyavamia maduka, majengo ya biashara na hata benki na kuondoka na mali huku maafisa wa polisi wakishindwa kufanya chochote.

Zaidi ya wanajeshi 25,000 wametawanywa kudhibiti ghasia hizo.

Rudzani Maphwanya alifanya ziara jini Alexandra kutizama wanajeshi wavyotimiza wajibu wao wa ulinzi akisema hawataruhusu magenge ya vibaka na wahalifu kuendelea hujuma bila kukabiliwa na mkono wa sheria.

Vurugu hizo zimesababisha hofu ya kutokea upungufu mkubwa wa bidhaa muhimu ikiwamo nishati ya mafuta, chakula na dawa kutokana na kuparaganyika kwa mfumo wa usambazaji mahitaji.

Kadhalika zimetishia kuongeza idadi ya maambukizi ya virusi vya corona katika taifa hilo amabalo tayari linashuhudia idadi kubwa ya vifo katika wimbi la tatu la Covid-19.

DW



Athari za mafuriko yaliyoathiri miundombinu ya barabara maeneo tofauti ya Wilaya ya Alhrweiler nchini Ujerumani na Ubelgiji, kutokana na mvua kubwa iliyonyesha hadi jana takribani watu 150 walifariki dunia.

PICHA: AP

## 280,000 waathirika mafuriko DRC

Kinshasa, DRC

RIPOTI iliyotolewa Alhamisi wiki hii, mvua zilizonyesha Machi hadi Mei mwaka huu, ziliua watu 16, zaidi ya nyumba 26,000 na shule 260 zimeharibiwa, ikiwa ni pamoja na vituo vya afya katika mazingira mabaya.

Ofisi ya Umoja wa Mataifa ya Uratibu wa Misaada ya Kibinadamu (OCHA), imesema na kwamba waathirika wengi wamepata hifadhi katika familia zilizowapokea, wengine wanaishi katika mazingira mabaya.

Faida Kalimurima anaishi katika Wilaya ya Kalumbi kwenye kingo za

Mto Lukuga. Nyumba yake imejaa maji kabisa.

Kiwango cha maji kimezidi mita tatu kwa urefu. Yeye na familia yake walipata hifadhi katika eneo la Trico, karibu kilomita 5 kutoka katikati mwa Jiji la Kalemie, katika jengo ambalo halijamalizika, bila maji au umeme.

"Nilikuwa nikiuza mitumba sokoni. Siwezi kufika huko tena, ni mbali na siwezi kumudu usafiri wa kila siku. Tayari, nimepoteza mtaji wangu. Mume wangu ni fundi, hana wateja tena. Maisha yetu yamebadilika kweli kweli."

Kwenye barabara inayoelekea uwanja wa ndege, Hoteli ya Musalala, iliyojeng-

wa kwenye mwambao wa Ziwa Tanganyika, pia imeathiriwa na mafuriko.

Uharibifu ni mkubwa, alisema Ghislain Musa, meneja wa hoteli hiyo.

"Tumepoteza mita 30 za pwani. Miti iliyokuwa hapa imeanguka. Kulikuwa pia na vibanda karibu na ziwa, vyote vilianguka."

Kukabiliwa na hali hii, serikali ya mkoa wa Tanganyika inapendekeza kwa muda mrefu kuhamisha baadhi ya vitongoji, kulingana na Natasha Mulange, Waziri wa Masuala ya Kibinadamu wa Mkoa huo.

RFI

MAKALA



Na Magabilo Masambu

**K**UNA namna tatu za kuendeleza usawa zaidi katika nchi yetu. Kwanza ni kupunguza tofauti za mapato baina ya watu na pili ni jinsi huduma za jamii zinavyomfikia kila mtu kiasi ambacho hugharamiwa kwa kodi ya wote, zinawafaa watu wote na si kikundi cha watu wachache.

Namna ya tatu ni wananchi kushirikishwa katika uamuzi wa masuala yanayowahusu (demokrasia).

Taifa lolote linalotoa huduma kwa watu wake bila kuzingatia haki sawa, ni taifa la kinyonyaji, hivyo huwa ni vigumu kwa watu wanaonyonyana kuwa wazalendo.

Nchi nyingi zenye migogoro duniani, zinaonyesha migogoro hiyo inatokana na kutokuwapo kwa usawa kati ya watawala na watawaliwa.

Ikiwa tofauti za ujira ni ndogo, uzalendo miongoni mwao hujengeka. Tofauti ikiwa kubwa zaidi wanaolipwa kidogo wakiamini wenzao wanalipwa mishahara mikubwa, lazima watatafuta namna ya kufidia tofauti hiyo.

Vinginevyo kuna hatari ya watu hao kutokufanya kazi kwa ufanisi kwa sababu wataona wananyonywa, hivyo haitakuwa rahisi kwao kuwa na moyo wa kizalendo wa kufanya kazi kwa bidii.

Mfano, katika nchi yetu ya Tanzania na Afrika karibu yote, wataalamu nikimaanisha maprofesa, madaktari, wahandisi, walimu na wengine wengi, kila mmoja anatamani aache kazi yake ili awe mwanasiasa na ikiwezekana awe mbunge.

Walio wengi si kweli kwamba wanataka kuwa wanasiasa kwa nia ya kuwatumikia wananchi, bali wapate mishahara mikubwa na minono wanayolipwa wanasiasa.

Mafao ya Profesa anayefanya kazi kwa muda wa miaka 30, maslahi yake ni kidogo kulinganisha na yale ya mbunge tena wa darasa la saba kwa muda wa miaka mitano pekee! Usomi hauna maana wala thamani.

Vivyo hivyo mshahara wa dak-

tari wa hospitali ni mdogo kuliko wa mbunge lakini mbunge huyo akiumwa anakwenda kutibiwa kwa daktari huyo anaalipwa kidogo.

Wataalamu hao wanapoacha shughuli zao za kitaaluma na kuingia kwenye siasa, wanaweza kuonekana kuwa si wazalendo lakini hii ni kutokana na mishahara ya wanasiasa kutofautiana kwa kiasi kikubwa na mishahara ya wataalamu.

Kila mmoja anatamani apate mshahara mkubwa ndiyo maana hata siasa zetu zimekuwa vita.

Tofauti ya mishahara ingekuwa ndogo, wasomi wetu wasingea umuhimu wa kuacha kazi zao na kuhangaika na siasa. Kuna hatari kubwa sana kwa taifa kama maprofesa na madaktari hawatafanya utafiti tena wa kulisaidia taifa. Daktari wa tiba naye vilevile hatafanya kazi yake tena ya kutibu watu, mwalimu hatafundisha tena.

Taifa litakwenda wapi ikiwa watu hao wote hawatafanya kazi walizozisomea?

Askari wetu pia pamoja na kufanya kazi zao kwa weledi, wakiulizwa mmoja mmoja kama wanataka kuendelea kuwa askari au wabunge, inawezekana kila mmoja atahitaji kuwa mbunge. Uzalendo hauna maana pawe na kundi moja linalolinyonya lingine.

Uzalendo unajengwa katika mis-

## TOFAUTI KUBWA YA UJIRA HUONDOA UZALENDO

ingi ya usawa maana kama watu wanalipwa kutokana na fedha inayotokana na rasilimali za nchi ambazo ni zetu sote, hakuna aliyepewa mamla-ka ya kumiliki utajiri huo peke yake.

Kutokana na kutokuwapo kwa usawa katika ujira mambo yafuatayo hutokea. Wanaolipwa ujira mdogo hutafuta njia mbadala za kuziba au kufidia wanachokikosa.

Kama ni daktari, atahakikisha anaiba dawa za hospitali na kuziua maana anaamini mbunge analipwa zaidi kuliko yeye.

Kama ni bwana shamba, atauza pembejeo za wakulima akiamini daktari analipwa zaidi na kama ni polisi atachukua rushwa kwa mhali-fu akiamini bwana shamba au daktari analipwa zaidi.

Mwalimu badala ya kufundisha, atauza maandazi na bagia ili ajiongezee kipato.

Katika uongozi wa Mwalimu Julius Nyerere, yaliwahi kutokea malalamiko ya vijana kuhusu mishahara ya mawaziri. Baada ya malalamiko hayo, Mwalimu alisema: "Vijana waliponiambia mishahara ya mawaziri ikatwe, nilikubali kabisa nitaanza na wa kwangu nikawambia Waziri wa Fedha, mshahara wangu tangu jana tarehe 22 upunguzwe kwa Sh. 1,000 (Nyerere, J.K 1966; Tanzania Itajengwa na Wenye Moyo)

Kuhusu mishahara ya viongozi wa juu, mwalimu alisema: "Lakini kulinganisha mishahara ya mawaziri wetu na mishahara ya mawaziri wa nchi nyingine ambayo yaweza ikawa tajiri zaidi kuliko Tanganyika, si njia sahihi ya kulinganisha.

Njia inayofaa kutumiwa, ambayo wana TANU na wananchi wote hata tona budi tuitumie ni kulinganisha mshahara huwo na pato la ndugu zetu" (Nyerere, J.K, 1962, TANU na Raia). Juzi juzi mbunge mmoja anasema mishahara yao midogo kulinganisha na wabunge wa nchi nyingine!

Kuna haja ya viongozi wetu kufikiria kupunguza mishahara yao ili iendane na uchumi wa nchi badala ya kujipangia mishahara minono huku watu wetu wakibaki katika lindi la umaskini. Mnaongeza kodi za simu lakini kupunguza mishahara yenu hamtaki.

Imeandikwa: "Msijiwekee hazina duniani, nondo na kutu viharibipo na wezi huvunja na kuiba, bali jiwekeeni hazina mbinguni kusikoharibika kitu kwa nondo wala kutu wala wevi hawavunji wala hawaibi kwakuwa hazina yako ilipo, ndipo utakapokuwapo na moyo wako."

0689157789  
magabilomjalifu@gmail.com  
ARUSHA-TANZANIA

## BURUDANI ILIYOTIKISA ENZI HIZO

## Vita ya wanamuziki Msondo na Sikinde



Na Adam Fungamwango

**M**WISHONI mwa miaka ya 1970, wakati muziki wa dansi ukiwa kwenye chati ya juu, kulianza kuzuka wimbi la wanamuziki kuhama bendi moja na kwenda nyingine.

Hii haikushangaza sana kwa sababu wanamuziki nao ni binadamu na wanatafuta maisha kama watu wengine. Lakini ilikuwa ikiwaumiza wapenzi na mashabiki wa bendi ambazo wanamuziki wanahama kiasi cha kukosa raha na amani.

Kwa upande wa wale ambao wamepata wanamuziki wapya inakuwa kicheko na furaha. Hata hivyo, kwa jinsi ilivyokuwa kwamba hakukuwa na huzuni ya kudumu pamoja na furaha ya kudumu kwa mashabiki na wapenzi wa bendi hizo. Bendi zilizohusika sana kuchukuliana wanamuziki kwa mbinu zozote zile wakati huo ni Juwata Jazz Band (baadaye ikawa OTTU Jazz na sasa Msondo Ngoma Music Band), DDC Mlimani Park Orchestra, Orchestra Safari Sound, hasa ulipoingia mtindo wa Ndekule na Bima Lee wakati wa mtindo wa Magnet Tingisha.

Pamoja na hayo huwezi kuzungumzia bendi hizo kunyang'ana wanamuziki kama hujaitaja bendi ya Dar International. Hii ndiyo chimbuko la yote haya.

Abel Barthazal, mpiga solo maarufu nchini wakati huo, alijiengua na bendi ya Msondo mwaka 1977 na kwenda ku-

unda bendi ya Dar International, akimchukua pia Marijani Rajab kutoka Safari Trippers, ingawa baadaye walikorofishana.

Mwaka 1978, Abel huyo huyo, baada ya kuhitilafiana na mmiliki wa bendi, aliondoka karibu na bendi nzima na kwenda kuunda bendi nyingine mpya, iitwayo Mlimani Park Orchestra.

Tatizo ndipo lilianzisha hapa. Katika kuiboresha bendi, Mlimani Park ilikwenda Msondo na kumchukua Muhi-dini Gurumo ambaye alipofika aliipa jina la mtindo kuwa ni 'Sikinde Ngoma na Ukae.' Kwa mashabiki wa Msondo lilikuwa pigo kubwa. Wakati wanaugulia maumivu, Sikinde ilirudi tena Msondo na kuwakomba mwimbaji tegemeo, na Hassan Bitchuka, mpiga saxophone Juma Town na mpiga besi Suleiman Mwanyiro.

Hili sasa likawa ndilo pigo la mwaka kwa mashabiki wa Msondo. Lakawagawa mashabiki wengi. Baadhi walihamia Sikinde kuwafuata Bitchuka na Gurumo. Wengine walibaki Msondo wakiwa na majonzi. Na hii ndiyo inatajwa kuwa ni sababu kubwa ya bendi hizi kuwa mahasimu hadi leo hii.

Sikinde iliendelea na tabia ya kwenda Msondo na kuchukua mwanamuziki yoyote ambaye iliona inamfaa. Ndiyo maana iliwachukua pia, Shaaban Dede na Fresh Jumbe kwa nyakati tofauti wakati Msondo ikiwa imejiweka sawa.

Kila Msondo ikikaa sawa, yenyewe inapeleka pigo.

Msondo walianza kupumua mwaka 1985, Ndala Kasheba alipoondoka OSS, na ilibidi isukwe tena, ndipo Gurumo, Bitchuka na wanamuziki kadhaa walipochukuliwa Sikinde kwenda kuimarisha bendi hiyo iliyokuwa na mtindo mpya wa Ndekule. Mashabiki wa wapenzi wa Sikinde nao wakaanza kuonja chungu ya kuchukuliwa wanamuziki. Kama vile haitoshi, mwaka 1982 Bima Lee iliwachukua Dede, Joseph Mulenga, Abdallah Gama, Abel Barthazal ambaye hakudumu sana kwani alikwenda OSS na Suleiman Mwanyiro. Hapo Sikinde ilipitia kwenye kipindi kigumu, huku Msondo ikipeta.

Mwaka 1987 Bitchuka alimaliza mkataba wake OSS na kurejea Sikinde na hali hiyo ilisababisha Bushoke kufukuza na hatimaye kwenda OSS maarufu kama Ndekule. Kujiunga kwa Bushoke kulionekana kuziba pengo la Bitchuka ndiyo maana Gurumo, aliyekuwa kiongozi wa OSS wakati huo, alikaririwa akisema "limeng'oka jino, limeota jino."

Hatua ya Bitchuka kurejea Sikinde ilizusha pia uhasama mzito kati ya OSS na bendi hiyo kwani aliyekuwa katibu wa Bendi ya OSS, Barthazal, alikwenda kwenye onyesho la Sikinde DDC Kariakoo na watu wakashangilia kuwa amerejea kumbe wasijue anaibua kilio kwa kuwasomba wanamuziki saba wak-

iwamo Fresh Jumbe, Max Bushoke, Chipembere Said, Shaaban Lendi, Cosmas Chidumule na Hamisi Juma 'Maalim Kinyasi', hivyo kuweka chumvi juu ya kidonda.

Mwaka huo huo, Bima Lee wakiwa ziarani Mbeya, walimfukuza Dede kisha kujiunga na Juwata ambako hakukaa muda mrefu nako akatimuliwa. Kutimuliwa kwake kulimfanya alalamike kuwa kuna NUTA ndani ya JUWATA.

Barthazal aliendelea wimbi la kubomoa na kusuka bendi baada ya mwaka 1990 kuhama na 'kijiji kizima' cha OSS na kwenda kuimarisha Magereza Jazz ambayo iliwa na mtindo wa Mkote Ngoma. Pia alimchukua Nana Njige, aliyekuwa mwanamuziki wa kike mwenye sauti mwororo.

Kishindo kingine cha kuhama kwa wanamuziki kilikuwa mwaka 2001 Bitchuka na Mwanyiro walipojiengua Msondo na kujiunga na Sikinde. Hata hivyo walibezwa na Msondo na kuitwa mizigo. Wanamuziki hawa baadaye walikuwa wanazunguka kwenye bendi hizi hizi. Mfano Gurumo na Dede walirejea na mauti kuwafika wakiwa Msondo.

Lakini hili la kuchukuliana wanamuziki litabaki kuwa historia itakayoandikwa na kukumbukwa vizazi kwa vizazi, kwani ilikuwa ikileta upinzani, ubishi, burudani wakati mwingine ushindani mkali kwenye muziki wa dansi nchini.

Abel Barthazal, mpiga solo maarufu nchini wakati huo, alijiengua na bendi ya Msondo mwaka 1977 na kwenda kuunda bendi ya Dar International, akimchukua pia Marijani Rajab kutoka Safari Trippers, ingawa baadaye walikorofishana.

## HADITHI

## HADITHI

KWANI mapenzi ni nini? Si kumpenda yule unayemtaka wewe? Kwa nini inafika wakati watu wanapangiana? Je, ukilazimisha yanaitwa mapenzi? Si yatafanana na utumwa? Yeyote anayetaka kulifanya penzi liwe na matabaka, rangi, kabila, anaweza kusababisha maafa makubwa. Donald kijana msomi aliyetoka nchini Marekani, anarejea nchini Tanzania. Akakabidhiwa kuendesha kampuni za baba yake. Lakini anatakiwa aoe. Hapo ndipo tatizo linapoanza. Usikose hata nakala moja ya riwaya hii tamu na ya kuisimua.

## Sumu ya mapenzi-15

Na Adam Fungamwango  
(0716 350534)

**H**AKUJIBU kitu. Aliendelea kutweta. Mwishoni aliangua kilio. Hakikuwa cha sauti. Machozi yalionekana kumtiririka. Ilionekana ni hasira iliyochanganyikana na aibu.

Donald alimvuta msichana huyo akiwa bado ameshika. "Nifuate huku." Alimwambia. "Na wewe pia njoo." Alimwita mwenzake.

Umami alikuwa hapo ulikuwa hauelewi nini kimetokea. Burudani yao ya ndondi imekatishwa ghafla na mtu ambaye hawamuelewi vema. Wengine walidhani kuwa labda ni askari.

Alifungua mlango wa gari na kuingiza mkono, kwenye droo, akatoa kibunda cha pesa na kuhesabu.

"Si umesema laki mbili?"

"Ndiyo."

Alichofanya ni kumkabidhi msichana aliyemshika ili ampe mwenzake aliyekuwa anapigana naye.

"Haya nimekupa hizi, mlipie mwenzako. Ni shilingi laki mbili."

Msichana alimpa mwenzake huku akiwa hatazami usoni. Bado Donald alimweka chini ya himaya yake ili asipigwe.

Mwenzake alizipokea.

"Nadhani tayari ameshakulipa, sasa ugomvi uishe. Sitarajii kama mtapigana tena."

Donald alibaki amesimama nje ya gari lake pamoja na msichana aliyebaki.

"Pole sana." Alimwambia huku akiwa amemkamata mkono.

Alihesabu noti zingine kiasi cha shilingi laki moja.

"Bibie chukua hizi. Umeumia kidogo. Unaona damu zinatoka puani. Nenda kajitibie. Kama hazikutosha basi chukua namba zangu, nipigie kesho nitakuja kulipa."

Huyu ndiye Tausi. Ndiyo chanzo cha kumfahamu. Na ndipo penzi lilipoanza kuchipuka.

Ndiye aliyesababisha Donald kuanza kumkwepa Dorothy ambaye alikuwa ameletewa na wazazi wake kiasi cha miezi miwili tu iliyopita ili amuo. Penzi likageuka.

Leo hii amelala. Amelala usingizi wa milele. Donald alikumbuka jinsi alivyopendwa mno na Tausi. Ulikuwa ni upendo halisi. Upendo wa mwanamke kumpenda mwanaume



↓  
"Bibie chukua hizi. Umeumia kidogo. Unaona damu zinatoka puani. Nenda kajitibie. Kama hazikutosha basi chukua namba zangu, nipigie kesho nitakuja kulipa." Huyu ndiye Tausi. Ndiyo chanzo cha kumfahamu. Na ndipo penzi lilipoanza kuchipuka.

kama mpenzi wake na si rafiki yake.

Hakutarajia tena kama anaweza kumpata mwanamke kama Tausi. Alijikuta akiangua kilio cha uchungu kwa sauti. Sadiki ambaye pamoja na kuonekana mwenye huzuni, alichukua jukumu la kubembeleza.

\*\*\*\*\*

"Wapi hapo polisi?" Sauti iliita toka upande wa pili ya simu ya mezani.

"Ndiyo, nazungumza na nani?"

"Haina haja na kujua mimi ni nani?"

"Sasa kwa nini imepiga kama hutaki tujue wewe ni nani."

"Lengo si hilo afande. Lengo ni kukufamisha tu kuwa kuna mzigo wako pale Sinza Afrika." "Mzigo gani?"

"Utaujua huko huko, kwaheri ya kuonana." Simu ilikatwa.

Inspekta Andrew aliutazama mkono wa simu kwa hasira kana kwamba ndiyo alikuwa anazungumza nao.

Mara nyingi hupata simu za wahuni kama hao ambao wanaona raha kuwapigia simu askari polisi na kuwaambia maneno ambayo wakati mwingine ni ya dhahaka na si ya

kweli.

Namba za bure ambazo askari polisi wamezitoa kwa wateja wao mara nyingi hazitumiwi vizuri, badala yake kumekuwa na baadhi ya watu wana-zichezea kwa kuleta mizaha na hata kuwatukana polisi.

Sauti hii iliyoisikia punde haikuwa hivyo. Ilikuwa nzito na tulivu. Ilionekana kama mtu anayeongea kwa mamlaka fulani. Mtu aliyongea alionekana kama ana uhakika na anachokiongea. Hakuongea maneno mengi.

Akaanza kupatwa na wasiwasi. Awali aliipuuza simu hiyo ilipokuwa inapigwa. Hata ilipokatika ilipigwa tena.

Sauti ya mlilo ilimkera na kuamua kuisikiliza ili mradi tu mpigaji asipige tena.

Ilikuwa zamu yake sasa. Alinyanya mkono na kubonyeza namba kadhaa.

"Hapo, sajenti Peter nakuomba ofisini mara moja." Alipomaliza alikata simu.

Dakika moja baadaye aliingia afande ambaye alikuwa amevaa sare. Akapiga saluti.

"Nenda kwenye kituo cha polisi

kilicho karibu na Sinza Afrika. Halafu baada ya hapo nendeni maeneo ya Sinza Afrika mkafanye doria, huenda kuna kitu ambacho si cha kawaida."

"Sawa afande." Aliitikia afande Peter.

Alitaka kumuuliza bosi wake "Kwani umesikia kuna nini?" Lakini taratibu za kipolisi haziruhusu. Unachotakiwa ni kutimiza amri ya mkuu wako tu.

"Kuna mtu amenipigia simu, inaonekana kuna tatizo." Alimaliza Inspekta Andrew na kuchukua gazeti, akaanza kusoma.

Baada ya masaa mwili simu iliita tena, akainyanyua mkono. "Afande nipo kwenye eneo la tukio. Niko wa wenzangu wa kituo kidogo cha polisi cha jirani hapa. Ni kwamba maeneo ya Afrika tumeukuta mtu amefariki. Ni mwili wa mwanamke ambaye ana miaka kuanzia 23 hadi 26 hivi afande. Ulionekana alfariji kwenye mtaro. Kwa mujibu wa watu hapa wanadhani kwamba huenda ni mmoja wa wanawake makahaba na inawezekana amegongwa na gari, au ameuawa, hilo nadhani litajulikana baadaye uchunguzi utakapofanyika afande."

Ilikuwa ni taarifa fupi ya awali kutoka kwa afande Peter, lakini inayojitosheleza kwa wakati huo.

Inspekta Andrew mpaka wakati huo hakushangazwa na taarifa ya kuokotwa kwa maiti ya mwanamke. Alishaambiwa kuwa kuna zawadi yake na mtu huyo 'muuaji mjivuni'.

Yeye ameshatambua kuwa hayo ni mauaji. Ni kwa sababu ametaarifiwa na mtu aliyonekana amefurahia kifo hicho. Kitu ambacho ameshangazwa kidogo ni jinsi msichana huyo alipotupwa kwenye mtaro na lengo lionekane kama amegongwa na gari.

Kama isingekuwa sauti ya yule jamaa, inawezekana kila mmoja angejua huenda mwanamke huyo amegongwa na gari.

Ambacho kwa sasa anachosubiri ni taarifa tu ya madaktari ili kazi ianze na kufuatilia ni nani wamehusika kwenye mauaji hayo na pia kumfuatilia mtu ayepiga simu kuitarifu polisi juu ya mauaji hayo na anahusika vipi.

INAENDELEA JUMAPILI

## HABARI BURUDANI

# ZUCHU AING'ANG'ANIA WCB

Msanii maarufu nchini Zuchu, amefunguka kuwa hawezi kuondoka WCB hadi hapo ataka-poachana na mambo ya muziki.

Zuchu amebainisha hayo, baada ya kupata mafanikio makubwa kwenye muziki wa bongo fleva kiasi cha baadhi ya mashabiki kuona kama ni wakati wake na yeye kuondoka kama walivyofanya wasanii wengine, akiwamo Harmonize.

"Labda niseme hivi, nikitoka kwenye lebo ya WCB basi nimeacha muziki. Nimestaafu kabisa masuala hayo. Labda kwa wengine lakini siyo mimi Zuchu. Labda ni wakati nimeamua kufanya maisha mengine mbali na muziki," alisema msanii huyo na kuongeza.

Nimekaa miaka mitatu WCB tumekuwa kama familia moja. Kama ni kusakamwa au kusemwa ni bora nisemwe na WCB siyo na mtu mwingine yoyote. Unakuwa unapokuwa na menejimenti iliyokukuza tangu chini ni rahisi kukuendeleza kwa sababu wanajua uchungu wa ghamara waliotumia kukutoa chini," alisema.

Anasema kitendo cha kuwepo WCB yenye wasanii wengi wenye vipaji, inafanya hata yeye mwenyewe kutoa ngoma bora kwa sababu kabla haijatoka hewani inasikilizwa nao na kuondolewa mapungufu.



## MPOTO PEKUPEKU AKILI INACHAJI

MSANII wa uimbaji kwa staili ya mashairi, Mrisho Mpoto ametoa siri ya kupenda kutembea bila viatu kuwa akifanya hivyo akili yake inachaji sana, hivyo kubuni vitu vingi vya maendeleo.

Mpoto, ambaye ni mmoja wa wasanii wachache nchini wa-naoendelea kuheshimu Utamaduni wa Mwafrika, amesema pamoja na kwamba ni 'brand' yake kufanya hivyo, lakini anapotembea pekupeku akili inachaji.

"Kwanza hii ni 'brand' yangu. Inanitambulisha kama mimi ni Mjomba. Pili ni kutengeneza mahusiano kati yangu mimi na ardhi. Hata wataalam na watafiti mbalimbali wanaeleza kwamba kutembea bila viatu ni afya," alisema Mpoto na kuongeza.

"Ninapokuwa sina viatu akili yangu inachaji sana, na imekuwa hivi kwa sababu nimefanya hivi kwa muda mrefu, sasa imekuwa kama sehemu yangu ya maisha yangu." Alisema.



## ANJELLA KONDE BOY HANA BAHATI

MSANII ambaye kwa sasa amegeuka kuwa tishio kwa wasanii wa kike nchini, Angella ameacha ngoma mpya aliyoiita 'Sina Bahati', ikiwa chini ya lebo ya Konde Gang.

Ngoma hiyo imetupiwa jana kwenye mitandao ya kijamii saa 4:00 asubuhi na tayari imeshanza kuwa gumzo kwa mashabiki wengi wa muziki.

Ni wimbo wa mapenzi ambao mwenyewe analalamika kuachwa na mpenzi wake. Kwa kiasi kikubwa ni wimbo wa malalamiko na maumivu ya mapenzi ambayo bado hadi leo hii hayajapata daktari kwenye hii dunia.



**HABARI MICHEZO**

**NUNO AJIPANGA KUMBAKIZA HARRY KANE SPURS**

**LONDON, England**

NUNO Espirito Santo amesisitiza Harry Kane yupo kwenye mipango yake wakati akitaka kuirudisha Tottenham Hotspur kwenye Ligi ya Mbingwa Ulaya.

Nuno aliteuliwa kuwa kocha wa Spurs, Juni akichukuwa nafasi ya Ryan Mason, ambaye aliinoa timu hiyo kwa muda tangu kufukuzwa kwa Jose Mourinho, Aprili mwaka huu.

Paulo Fonseca na Gennaro Gattuso yalikuwa ni majina yanayotajwa kuchukua mikoba hiyo pale Tottenham, kabla ya kuteuliwa kwa Nuno, huku kocha huyo wa zamani wa Wolves awali alikuwa anahusishwa na mpango wa kujiunga na Crystal Palace na baadaye Everton.

Moja ya kazi ya kwanza ya Nuno itakuwa ni kumshawishi nyota Kane, ambaye ametoka kuiongoza England kwenye fainali ya Euro 2020 waliyofungwa na Italia kwenye changamoto ya mikwaju ya penalti.

Kane aliweka wazi Mei mwaka huu kwamba, anataka kuondoka hapo Tottenham ili kutafuta changamoto mpya, huku ripoti zikidai anawindwa na Manchester City, ambao waliripotiwa kufanya mazungumzo na Spurs kutaka kumnunua kwa pauni milioni 100.

Hata hivyo, Nuno anataka kumbakiza Kane kwenye kikosi cha Spurs.

"Yeye ni mchezaji wetu. Hakuna cha zaidi. Hakuna haja ya kuzungumza kitu kingine chochote," alisema katika mkutano wake wa kwanza na waandishi wa habari kama kocha wa Tottenham.



**ZOLA: ITALIA ITATISHA KOMBE LA DUNIA 2022**

**ROME, Italia**

MABINGWA wa Euro 2020, Italia ambao hawajafungwa kwa muda mrefu watakuwa bora zaidi kwenye michuano ya Kombe la Dunia 2022, kwa mujibu wa fowadi wa zamani wa kikosi hicho, Gianfranco Zola.

Azzurri hao wamekuwa na kiwango cha kuvutia chini ya kocha, Roberto Mancini tangu waliposhindwa kufuvu kwenye michuano ya Kombe la Dunia nchini Russia mwaka 2018.

Vijana hao wa Mancini walishinda Euro 2020 dhidi ya England kwa changamoto ya mikwaju ya penalti na sasa wamefikisha mechi 34 bila kufungwa, zikiwa ni nyingi zaidi katika historia ya timu hiyo.

Hata hivyo, Zola ambaye alicheza mechi 35 na kufunga mabao 10 kwa kikosi hicho kati ya mwaka 1991 na 1997 - ana majaliwa ang'avu zaidi kwa soka la Italia.

Licha ya kumjumuisha Leonardo Bonucci mwenye umri wa miaka 34 (akiwa mchezaji mwenye umri mkubwa zaidi kiu-funga kwenye fainali za Euro) na nahodha, Giorgio Chiellini mwenye umri wa miaka 36 (mchezaji mwenye umri mkubwa zaidi kucheza fainali hizo katika historia), Italia ilitajwa kuwa nafasi ya 12 kwa kikosi chenye umri mkubwa kwenye mashindano.

"Kuingia kwenye viatu vya Mancini na kumpa mbinu za nini cha kufanya, kwa sasa ni hatari," alisema gwiji huyo wa Chelsea, Zola akiambia Stats Perform.

"Kwa namna ilivyo, kikosi kitakuwa cha ushindani zaidi kwenye Kombe la Dunia.

"Watakua na kujiamini zaidi. Wataimarika zaidi kwa sababu kuna wachezaji wengi vijana. Kwangu mimi watakuwa bora zaidi ya hapa."

\*\*\*

**BARCELONA, WAKALA WAJADILI HATIMA YA DEMBELE**

**BARCELONA, Hispania**

BARCELONA inatarajiwa kuwa na mazungumzo na wakala wa Ousmane Dembele wiki ijayo kujadili hatima ya mchezaji huyo hapo kwenye dimba la Camp Nou.

Mwisho wa mwezi uliopita iliripotiwa kuwa Dembele mwenye umri wa miaka 24 hana nia ya kubaki Barcelona zaidi ya mwisho wa mkataba wake wa sasa utakapofikia ukingoni Juni 2022.

Gazeti la kila siku la Mundo Deportivo linalochapishwa jijini Barcelona limedai kuwa klabu hiyo ya Katalunya ambayo iko katikati ya matatizo ya kifedha yanatowataka kupunguza bili ya mishahara ikiwa imezidisha asilimia 40 ya sheria ya LaLiga, ina nia ya dhati kujadili vipengele vipya vya mkataba na winga huyo Mfaransa.

Kwa mujibu wa ripoti hiyo majadiliano na wakala wa mchezaji huyo yamepangwa kuamua hatima yake iko wapi.

Lakini Barcelona inataka Dembele kusaini mkataba mpya na inaamini bado anaweza kutimiza wajibu wake uliowezesha klabu hiyo kumsajili kwa pauni milioni 124 mwaka 2017.



# DONDOO ZA SOKA MAGAZETI YA ULAYA



## ARSENAL YAKUBALI KULIPA PAUNI MIL. 50 KWA WHITE

●●● Ni mlinzi wa kati wa Brighton, aliyemshawishi Southgate kumwita kwenye...

LONDON, England

ARSENAL imefikia makubaliano na kumsajili mlinzi wa kati wa Brighton, Ben White kwa ada inayoamini-ka kuwa pauni milioni 50.

Sky Sports News iliripoti kuwa ofa ya Arsenal ya pauni milioni 40 ilikataliwa Juni na hata ile iliyoongezwa na kufikia pauni milioni 47 pia ikatoswa.

Lakini wakati majadiliano yakiendelea Julai hii, klabu hizo mbili zimefikia makubaliano.

Mchezaji huyo mwenye umri wa miaka 23 anata-

rajiwa kufanyiwa vipimo vya afya yake Julai 26 mwa-ka huu mara atakaporejea kutoka mapumziko.

Baada ya kuondoka Southampton mwaka 2014, White alihamia Brighton na akapelekwa kwa mkopo Newport County, Peterborough United na baadaye Leeds United.

Baada ya kuingia kikosi cha kwanza pale katika dimba la Amex msimu uliopita na kuonyesha kiwango cha kuvutia kwenye Ligi Kuu, alichaguliwa na kocha, Gareth Southgate katika kikosi cha England kwenye Euro 2020.

Pia aliisaidia Brighton kuepuka kushuka daraja na ilimaliza nafasi ya 16 kwenye msimamo huku ikiwa na safu imara zaidi ya ulinzi kwa kuruhusu mabao 46 katika timu za chini ya nusu ya msimamo.

Washikabunduki wanaangalia namna ya kui-marisha safu yao ya ulinzi baada ya kumaliza nafasi ya sita kwenye msimamo wa Ligi Kuu na kukosa nafasi ya kucheza michuano ya Ulaya kwa mara ya kwanza tangu msimu wa 1994-95.

Arsenal itaanza msimu mpya wa Ligi Kuu wa

2021/22 ugenini dhidi ya wakuja Brentford Jumamosi ya Agosti 14.

Kikosi hicho cha kocha, Mikel Arteta, halafu kitacheza kwenye dabi ya London dhidi ya Chelsea katika uwanja wa Emirates, Agosti 21, kabla ya kuwavaa mabingwa wa ligi hiyo, Manchester City, Agosti 28.

Arsenal pia itacheza dabi ya London kaskazini dhidi ya Tottenham Septemba 25 nyumbani, huku mechi ya marudiano itapigwa Januari 15, 2022 pale katika uwanja wa Tottenham Hot-

### KWA UFUPI

#### KANE, GREALISH WAWINDWA

MSHAMBULIAJI wa Tottenham, Harry Kane mwenye umri wa miaka 27, na mshambuliaji wa Aston Villa, Jack Grealish mwenye miaka 25, wamesalia kuwa wachezaji wanaolengwa zaidi na Manchester City msimu huu. **(Athletic)**

#### GREALISH NA MKATABA MPYA

NYOTA na nahodha wa Aston Villa, Villa Grealish anatarajiwa kusaini mkataba mpya na klabu hiyo. **(Birmingham Mail)**

#### BALE KUMALIZIA SOKA MADRID

REAL Madrid wamelazimika kuendelea na mshambuliaji wa Wales, Gareth Bale mwenye umri wa miaka 32 kwa msimu mwingine, kwa sababu hawajapokea ofa yoyote kama kuna timu inamhitaji, baada ya kumaliza muda wa kucheza kwa mkopo kule Tottenham. **(Mundo Deportivo)**

#### ZAHA KUSHAWISHIWA

KLABU ya Crystal Palace wanatumaini juhudi zilizofanyika katika kuimarisha kikosi hicho chini ya kocha mpya, Patrick Vieira zitatoshwa kumshawishi mshambuliaji wa Ivory Coast, Wilfried Zaha mwenye umri wa miaka 28, kubakia katika klabu hiyo. **(Standard)**

#### INTER YAMTAKA BELLERIN

INTER Milan imeanza juhudi za kutaka kumsajili mlinzi, Hector Bellerin mwenye umri wa miaka 26 kutoka Arsenal. **(Sun)**

#### RONALDO KUBAKI JUVE

MSHAMBULIAJI wa Ureno, Cristiano Ronaldo mwenye umri wa miaka 36, ambaye amekuwa akihusishwa na taarifa za kurejea Manchester United na kuhamia Paris St-Germain, yuko tayari kuendelea kubakia Juventus kwa msimu ujao, huku kukiwa na mazungumzo ya uwezekano wa kusaini mkataba wa mwaka mmoja yanayoweza kujumuisha kukatwa kwa malipo yake. **(Gazzetta dello Sport)**

#### NUNO KUSAJILI WAWILI

KOCHA wa Tottenham Hotspur, Nuno Espirito Santo anawania kuwasajili wachezaji Willy Boly mwenye umri wa miaka 30 na mshambuliaji wa Ureno, Daniel Podence mwenye umri wa miaka 25. **(talkSport)**

#### ODEGAARD ATAKIWA ARSENAL

ARSENAL bado wanamtaka kiungo wa kati wa Norway, Martin Odegaard mwenye umri wa miaka 22, baada ya mkataba wake kumalizika msimu uliopita na kocha wa washikabunduki hao, Mikel Arteta yuko tayari kumchukua kama Real Madrid watamuachia. **(Athletic - subscription required)**

#### BURNLEY KUMSAJILI HENNESSEY

KLABU ya Burnley imeipiku Chelsea katika mbio za kumsajili, mlinda lango, raia wa Wales mwenye umri wa miaka 35, Wayne Hennessey baada ya kuondoka Crystal Palace. **(Football Insider)**

#### WILSON KUUZWA

HARRY Wilson ni miongoni mwa wachezaji 10 ambao Liverpool inataka kuwauza na itakubali malipo ya pauni milioni 10 kwa ajili ya mshambuliaji huyo wa Wales mwenye umri wa miaka 24, ambaye amekuwa akihusishwa na klabu za Brentford, West Brom na Benfica. **(Mirror)**

**HABARI MICHEZO**

# AZAM FC KUSAJILI WACHACHE KIMATAIFA

**Na Saada Akida**

**K**OCHA Msaidizi wa Azam FC, Vivier Bahati, amesema hawatafanya mabadiliko makubwa ndani ya kikosi chao, kwani watasajili wachezaji wachache wa kimataifa kwa ajili ya kuimarisha kikosi kuelekea msimu ujao wa Ligi Kuu Tanzania Bara na Kombe la Shirikisho la Afrika,

(CAF).

Akizungumza na gazeti hili jijini jana, Vivier alisema baada ya uhakika wa kupata nafasi ya ushiriki Kombe la Shirikisho wanalazimika kujipanga katika usajili wa wachezaji wapya.

Alisema wanalazimika kufanya usajili wa wachezaji wapya kwa lengo la kuimarisha kikosi cha timu yao kwa lengo la kufanya vizuri katika michuano

hiyo na Tanzania isipoteze nafasi za ushiriki wa timu nne.

“Tutafanya maboresho madogo ndani ya kikosi chetu, usajili wetu hautakuwa mkubwa, tunasajili wachezaji wa kimataifa wachache, ili kutusaidia kufikia malengo yetu,” alisema Bahati.

“Tayari hatua ya kwanza ya mapendekezo ya benchi la ufundi la kocha mkuu

Lwandamina (George), limeanza kufanyiwa kazi kwa kusajili wachezaji watakaokuja kuongeza nguvu ndani ya kikosi chetu,” aliongeza.

Azam FC wamekuwa na uhakika wa kuwa miongoni mwa timu nne zitakazowakilisha nchi katika michuano ya kimataifa wakiwa nafasi ya tatu kwenye msimamo wa Ligi Kuu inayomalizika leo.

## Jumbe kutambulisha Nyota ya Mkaa Tanga

**Na Sabato Kasika**

**B**ENDI ya Talent inayoongozwa na mkongwe wa muziki wa dansi, Hussein Jumbe, inatarajia kufanya onyesho maalum la utambulisho wa albamu mpya iitwayo ‘Nyota ya Mkaa’, jijini Tanga.

Mwanamuziki huyo aliliambia gazeti hili kuwa utambulisho huo utafanyika Julai 24 ambalo litakuwa ni fursa kwa mashabiki wa dansi wa jiji hilo kushuhudia kikosi kizima cha Talent Band.

“Ni muda mrefu hatujaenda Tanga kufanya maonyesho, hivyo hii itakuwa ni fursa kwa mashabiki wa muziki wa dansi kushuhudia utambulisho wa albamu yetu tunayoendelea kuandaa nyimbo zake,” alisema Jumbe.

Jumbe alitaja nyingine za albamu hiyo kuwa ni ‘Jeshi la Mtu Mmoja na Kiapo Mara Tatu remix’, ambazo alisema, zimekuwa gumzo kwenye maonyesho mbalimbali ya bendi hiyo.

“Kupitia onyesho letu ambalo limeandaliwa na promota Kassim Tofilo, tuna imani kwamba mashabiki wetu wa Tanga watapata burudani ya kutosha kwani nasi tumejipanga vizuri,” alisema.

Mwimbaji huyo alisema, maandalizi ya kufanikisha onyesho hilo yamekamiliika na kwamba watakwenda kuwaonjesha mashabiki wao nyimbo tatu mpya za albamu hiyo na kisha watarudi Dar es Salaam kuendelea kuandaa nyingine.

## SportPesa kuikabidhi Simba mil. 100/=

**Na Mwandishi Wetu**

**W**ADHAMINI wakuu wa Klabu ya Simba Kampuni ya Michezo na Burudani ya SportPesa, leo watawakabidhi hundi ya Sh. milioni 100 Mabingwa wa Ligi Kuu Bara Simba.

Hiyo ni baada ya kufanikiwa kutwaa ubingwa huo wa ligi katika msimu ambao wameutetea baada ya kuuchukua kwa mara ya nne mfululizo.

Simba wanatarajiwa kukabidhiwa kombe hilo leo katika mchezo wao wa mwisho wa ligi utakaopigwa kwenye Uwanja wa Mkapa jijini Dar es Salaam dhidi ya Namungo FC.

Mwenyekiti wa Bodi ya Wakurugenzi SportPesa, Tarimba Abbas, alisema kuwa watawakabidhi hundi hiyo kama bonasi baada ya kuchukua ubingwa huo wa ligi.

Tarimba alisema kuwa bonasi hiyo wanayoitoa ni sehemu ya makubaliano yaliyokuwapo katika mkataba wao walioingia na Simba.

Aliongeza kuwa hundi hiyo watakabidhiwa baada ya mchezo huo dhidi ya Namungo kumalizika kwa kukabidhiwa kombe lao.

“Huu ni msimu wa nne mfululizo kwa SportPesa kuwapa bonasi ya Sh. milioni 100 Simba baada ya kuchukua ubingwa huo wa ligi mara nne,” alisema Tarimba.



Vijana wakiwania mpira wakati walipokuwa wakifanya mazoezi katika viwanja vya Jakaya Kikwete jijini Dar es Salaam juzi. **PI-CHA: JUMANNE JUMA**

# Familia yasikitika King Kiki kuzushiwa kifo

**Na Sabato Kasika**

**F**AMILIA ya mwimbaji mkongwe wa muziki wa dansi, King Kiki, imeonyesha kusikitishwa na taarifa zilizosambazwa kwenye mitandao ya kijamii zilizodai kuwa mkongwe huyo amefariki dunia.

Juzi kulikuwa na uvumi kwenye mitandao ya kijamii kuwa mkongwe huyo amefariki dunia. Lakini akizungumza na gazeti hili jana, mke wa mwanamuziki huyo, Costansia Kalanda, alisema familia imeumizwa na taarifa hizo.

“King Kiki anaumwa tangu mwaka jana, tunaendelea kumuuguzwa, lakini kuna watu wametoa kwenye mitandao ya kijamii kuwa amefariki dunia wakati si kweli, wametuamiza sana kwa taarifa za uongo,” alisema Costansia.

Alisema, mwanamuziki huyo ambaye ni kiongozi wa bendi ya Wazee Sugu, alianza kuumwa mgongo na baadaye akapooza, na kwamba anahitaji msaada wa hali na mali, siyo kuzushiwa mambo ya kuumiza familia.

“Waliozushia kifo tumewasamehe na kuwashauri waache kujitwishwa jukumu

la kuwa wasemaji wa familia wakati sisi wenyewe tupo, si vyema kuingilia mambo ya ndani ya watu wasiokuhusu,” alisema.

Aidha, mkewe huyo aliwaomba wasamaria wema kuendelea kusaidia familia hiyo kwa hali na mali wakati huu ambao inaendelea kuuguzwa, kwa kuwa gharama za matibabu ni kubwa.

“Kila Jumamosi na Jumanne tunampeleka Muhimbili ili kupewa mazoezi ya kusimama, tunatumia mafuta ya Sh. 20,000 kwenye gari, na pia kuwalipa watu wanaotusaidia

kumnyanyua na kumuingiza ndani ya gari,” alisema.

Alisema, badala ya kuvizia na kuzusha mambo yasiyo na ukweli, anawataka wanaofanya hivyo kutumia muda wao kuchangia chochote kwa ajili ya matibabu ya mkongwe huyo ili aweze kurejea katika afya yake ya kawaida.

“Tunaishi Mtoni Kwa Aziz Ally, huku King Kiki ni maarufu kwa hiyo ni rahisi kufika nyumbani kumjulua hali na kutoa chochote kwa ajili ya kumsaidia kupata huduma za afya anazofuata kila Jumamosi na Jumanne,” alisema.

# Michenzo

Jumapili Julai 18, 2021

Nipashe

Arsenal mambo safi kwa Ben White

HABARI UK 22



Wachezaji wa Simba wakiwa mazoezini kujiandaa na mchezo wa leo dhidi ya Namungo FC. Picha: JUMANNE JUMA

## PAZIA LIGI KUU KUFUNGWA LEO

Saada Akida na Adam Fungamwango

**M**SIMU wa Ligi Kuu Tanzania Bara 2020/21, unamalizika leo wakati timu zote 18 zitakapokuwa dimbani, huku mabingwa wapya Simba wakitarajiwa kukabidhiwa kombe lao la ubingwa.

Simba itacheza na Namungo FC kwenye Uwanja wa Benjamin Mkapa, Dar es Salaam.

Timu kadhaa zitakuwa zikiwania pointi tatu zikiwa zinataka kuepuka kushuka daraja na zingine zikijipusha kwenda kucheza mechi za mchujo.

Ligi hiyo inamalizika ikiwa tayari Simba imeshatwaa ubingwa wa Tanzania Bara, Yanga na Azam zikiwa zimeshajikatia tiketi ya kucheza mechi za kimataifa msimu ujao.

**Mechi ya leo kati ya Simba dhidi ya Namungo FC ndiyo itakayotumika kuikabidhi Simba kombe la ubingwa wa msimu huu, ikiwa imetwaa mara nne mfululizo.**

Kwenye mechi za kufunga dimba leo, Coastal Union itakuwa nyumbani Mkwakwani, ikiikaribisha Kagera Sugar, huku Dodoma Jiji

●●● Simba kupewa mwali wao Yanga wakiwa Dodoma, makocha watoa ya moyoni...

ikiwa Uwanja wa Jamhuri, kupambana na Yanga.

JKT Tanzania, yenyewe itacheza dhidi ya Mtibwa Sugar, huku KMC ikiwa mwenyeji wa Ihefu Uwanja wa Uhuru, Dar.

Uwanja wa Sokoine, Mbeya, wenyeji Mbeya City, itakabiliana na Biashara United, wakati Polisi Tanzania itakuwa Ushirika Moshi kucheza dhidi ya Mwadui, timu ya kwanza kabisa kwenye Ligi Kuu kushuka daraja msimu huu.

Shughuli nyingine itakuwa kwenye Uwanja wa Mabatini, Mlandizi mkoani Pwani, wakati Ruvi Shooting itakapokabiliana ana kwa ana na Azam FC.

Katika mchezo wa Simba mgeni rasmi atakuwa mkuu wa mkoa wa Dar es Salaam, Amos Makala.

Baadhi ya makocha wa timu 18 zinazoshiriki ligi hiyo wamezungunza kuelekea michezo yao ya kufikia tamati ya ligi hiyo, wakiongozwa na Kocha Msaidizi wa Simba Selemani Matola ambaye amesema: "Tunamshukuru Mungu maandalizi ni mazuri baada ya mchezo dhidi ya Azam, tumekuwa na matokeo mabaya pindi tunapocheza michezo ya mwisho kwani tumekuwa tukipoteza.

"Kesho (leo) sherehe tunaingia na kikosi cha

kwanza tunahitaji ushindi, baada ya mchezo wa Azam tulifanya kikao na wachezaji tuliwaambia kuhusu umuhimu wa mchezo huu.

"Tunaenda kuwakosa nyota watatu, Jonas Mkude na Ibrahim Ajib, lakini nyota wote waliobaki wako tayari kwa ajili ya mchezo wa leo, nawaomba mashabiki wajitokeze kwa wingi kuja kushuhudia tukikabidhiwa taji. Tulianza pamoja na tunawaomba tumalize pamoja," alisema Matola.

Kwa upande wa kocha Msaidizi wa Namungo FC, Godfrey Okoko alisema kuwa kikosi chake kiko sawa lakini wanakwenda kumkosa mchezaji mmoja, Carlos Protus, ambaye aliumia katika mchezo wa kirafiki.

"Mchezo uliopita tulikosa umakini baada ya kufunga bao la uongozi tulibweteka tukapoteza 3-1. Lakini tumejitahidi kurekebisha makosa ili yasiweze kujitokeza," alisema kocha huyo.

Nahodha wa Namungo, Hamis Fakhi, alisema baada ya kutokuwa na matokeo mazuri mbele ya Simba wanaamini wanaenda kuvunja mwiko wa kutopata matokeo mbele yao.

Kocha Msaidizi wa KMC FC, Habib Kondo, alisema kuwa kikosi chao kiko katika hali

nzuri wataendelea kuwakosa baadhi ya nyota waliowakosa katika mchezo uliopita.

"Utakuwa mchezo mgumu Ihefu ni timu nzuri na inasaka ushindi kwa roho moja ili wajihakikishie nafasi ya kusalia, lakini sisi tunataka kushinda ili kujihakikishia nafasi ya tano," alisema Kondo.

Kocha Msaidizi wa Ihefu, Themi Felix, alisema huo ni mchezo wa kufa au kupona kwao, kwani wanahitaji ushindi kwa nguvu zote baada ya kupoteza mchezo uliopita dhidi ya Yanga.

"Tuko kwenye presha kubwa, lakini sina shaka na vijana wangu nawaomba wana Ihefu wajitokeze kwa wingi kuja kutupa sapoti kama walivyofanya dhidi ya Yanga, naamini tunaenda kushinda," alisema Felix.

Kocha Msaidizi wa JKT Tanzania, Amos Mgisa, alisema wamejiandaa vizuri na watashuka dimbani kwa malengo ya kutafuta pointi dhidi ya Mtibwa Sugar.

"Sisi tuko katika hali mbaya kama ilivyo kwa wenzetu wa Mtibwa Sugar nina imani mchezo utakuwa na ushindani ili kubaki katika sehemu salama, kikubwa tumeandaa timu kwa ajili ya mapambano," alisema Mgisa.



9 770856 541002 >