



K2GA atoa siri kuachia ngoma bandika bandua

UKURASA 20



Brazil vs Peru nusu fainali Copa America

UKURASA 21

MAISHA
JULAI 4, 2021 Nipashe Baba, Mama na Mwana Jumapili

Tufaa, tikitimaji inapunguza uzito

MAISHA NI NYUMBA
namna ya kupanga meza ya pembeni ya kupamba sebule



HARUSI

Nipashe

Jumapili Julai 4, 2021 • Tanzania 1,000/- Kenya 100/-

MWANGA WA JAMII

ISSN 0856 • No. 0580631



www.twitter.com/nipashetz



www.facebook.com/nipashetz



www.instagram.com/theguardian_newspaper

LIKE & FOLLOW US



Aliyejijengea kaburi la bilioni 1/- afariki

• **Wake** zake watatu kuzikwa humo humo... *Ukurasa 2*



YALIYOMO

UKURASA WA 3

NDUGAI AWAONYA MARC, MADAS ULEVI MADARAKA

SPIKA wa Bunge, Job Ndugai, amewataka wakuu wa mikoa na makatibu...

UKURASA WA 5

WAFUGAJI, WAKULIMA WAOMBA KUKUTANA NA RAIS SAMIA

JUKWAA la Ardhi Tanzania (TALA), limemuomba Rais Samia Suluhu...

Mitungi ya gesi ilivyo zua taharuki

UKURASA 2



Mwonekano tofauti wa kaburi alilolijenga marehemu, Dk. Anthony Mwandulami (picha ndogo), wakati lilipokuwa katika hatua za ujenzi. **PICHA: MAKTABA**



Scan Hapa



Fungua App ya QR Code Reader kisha scan kupakua APP yetu



MABEGI YA SHULE; Janga jipya kiafya kwa wanafunzi

UKURASA 4

MICHEZO

SIMBA SC YAFA MBELE YA MAMA UK.24

MAONI, KATUNI UK.6



Waziri Mkuu Kasimu Majaliwa, akipata maelezo kuhusu miche ya zao la chikichi kutoka kwa Kaimu Mkurugenzi wa Taasisi ya Utafiti wa Kilimo Tanzania (TARI), Kituo cha Tumbi Tawi la Tabora, Dk. Benedict Mslanga, alipotembelea maonyesho ya Siku ya Ushirika Duniani, yanayofanyika kitaifa katika viwanja vya Nanenane, Manispaa ya Tabora, jana. **PICHA: IBRAHIM JOSEPH**

Aliyejijengea kaburi la bilioni 1/- afariki

Na Waandishi Wetu

MGANGA wa jadi, Dk. Anthony Mwandulami, mkazi wa Kijiji cha Wangama, Kata ya Mtwango wilayani Njombe mkoani Njombe, aliyekuwa anajijengea kaburi kwa gharama aliyodai kufikia Sh. bilioni moja, amefariki dunia.

Dk. Mwandulami, aliyejizolea umaarufu mkubwa kutokana na uamuzi wake huo wa kujijengea kaburi, alifariki dunia usiku wa kuamkia jana jijini Dar es Salaam alikokuwa akipatiwa matibabu.

Mwaka 2019, mganga wa jadi huyo alisema ameamua kujenga kaburi hilo likitarajiwa kugharimu Sh. bilioni moja kwa manufaa yake kwa kuwa amefanya shughuli nyingi.

“Nimefanya shughuli nyingi na ni mhangaikaji sana, nina familia kubwa. Kwa hiyo, nimeona ni vizuri zaidi kutengeneza maziko ambayo nitazikwa na wake zangu.”

“Nimejaribu kuchunguza maziko waliyofanyia baba zangu mpaka leo (2019) hayajulikani yapo wapi. Sasa hili ni tatizo. Vizazi vya mbele vinakuwa havijui ndugu walizikwa wapi?”

“Mfano viongozi wetu

wanafanya kazi nzito, hivyo kutengenezewa mazingira ambayo yapo vizuri ni muhimu kwa kumbukumbu ya watu wanaokuja hata miaka 100 mbele,” alifafanua.

Katika mahojiano hayo, alitolea mfano shughuli alizokuwa anazifanya Hayati Rais John Magufuli ambazo aliziita kuwa ni historia ambayo haiwezi kupotea.

“Nimeona nijifanyie hivi. Nilika na wake zangu wata-tu, tukakubaliana na walinishauri ‘mume wetu tunaona ufanye unaloona linafaa’. Kwa hiyo, ndiyo ninashughulikia sasa (ujenzi wa kaburi),” alisema.

KABURI LILIVYO

Kaburi hilo ambalo limejengwa pembeni ya nyumba yake ya kuishi, kimwonekano ni la ghorofa moja, juu kukiwa na msalaba mkubwa.

Mwenyewe alibainisha kuwa wakati wa uhai wake kuwa chumba cha juu (ghorofa) ni kwa ajili ya kuhifadhi picha za kumbukumbu zao na makaburi yapo chini.

Katika mahojiano hayo, Dk. Mwandulami alisema amekuwa akipokea wageni kutoka Denmark, Australia, Sweden, Oman, Uingereza na Afrika Kusini, hivyo anaamini kaburi hilo litakuwa ni kumbukumbu kwao kwa

kazi ya ubunifu na utafiti wa miti shamba ya kutibu maradhi mbalimbali.

Dk. Mwandulami alisema ikishafika mwisho na akiona balaa kwamba dawa zimeshindwa, ipo namna anayojua ataongea maneno tu.

“Ninaandika ujumbe hapo kwamba muda wangu tayari umefika, wanangu mniandalie sasa kama nilivyowaahidi kwamba mnitengeneze namna gani ndiyo ninaondoka,” alisema.

MAJIRANI WAMLILIA

Jana, Nipashe ilizuru katika Kijiji cha Wangama na kuzungumza na wakazi wake ambao walisema watamkumbuka Dk. Mwandulami juhudi zake za kuchangia maendeleo.

Walisesema Dk. Mwandulami amewaachia pengo kubwa kwa kuwa alikuwa mtu wanayemtegemea.

“Kwenye michango mbalimbali ya kimaendeleo kama ujenzi wa shule, zahanati, alikuwa akijitoa sana. Hili ni pengo katika kijiji chetu,” alisema Felsta Luvanda.

Victor Nyagawa, mkazi wa kijiji hicho, alisema kitu cha kipekee alichokishuhudia kwa Dk. Mwandulami ni wakazi wa eneo hilo kuwapatia matibabu bila malipo pale

walipougua.

“Sisi wakazi wa eneo hili ikitokea umeugua, alikuwa anatutibu bure kwenye kituo chake na kama kwake imeshindikana, utapewa fedha kwenda hospitalini.

“Kama mimi mama yangu aliumwa macho, akatakiwa kwenda kusafishwa, Dk. Mwandulami alitoa laki tatu (Sh. 300,000) ya kwenda kusafishwa,” alisema Nyagawa.

“Tutamkumbuka, hili ni pengo kubwa sana, alikuwa ni zaidi ya daktari kwetu, mkarimu, ana huruma, tutamkumbuka sana kwa mema yake,” alisifu.

Sophia Mwinami, aliyekutwa na Nipashe kwenye kituo hicho jana, alisema alifika kwenye kituo hicho kutibiwa na alikuwa anaendelea vizuri hadi umauti unamfika mganga wake.

“Nilikuja hapa kupata tiba, hali yangu inaendelea vizuri lakini sina tena matumaini kwa kuwa tabibu wangu amefariki dunia.

“Kufa ni ibada lakini unaweza kukufuru maana bado sijapona vizuri halafu hili linatokea,” Mwinami alizungumza katika hali ya majonzi.

●**Imeandaliwa na Elizabeth John (NJOMBE) na Romana Mallya (DAR).**

Mitungi ya gesi yaibua taharuki

Na Romana Mallya

MLIPUKO wa mitungi ya gesi umezua taharuki kwa wakazi wa Tabata wilayani Ilala jijini Dar es Salaam baada moto mkubwa kuzuka na kusababisha athari kubwa ikiwamo kuunguza shule ya awali.

Kishindo cha mlipuko huo kilisikika usiku wa kuamkia jana, huku mashuhudia wakidai wananchi waliingwiwa na taharuki na kukimbia ovyo na wengine kulazimika kuruka ukuta na kupata majeraha.

Vilevile, walidai mmiliki wa duka la mitungi hiyo ya gesi waliyemtaja kwa jina moja la Shayo, akizirai baada ya kupata taarifa hiyo.

Tukio hilo lilitokea majira ya saa tano, moto mkubwa ukiibuka na kuleta madhara ikiwamo kuiunguza sehemu ya Shule ya Awali ya Destiny iliyoko jirani na duka hilo.

Madhara mengine ni mtungi kutoboa ukuta wa nyumba jirani na mwingine kuvunja kioo cha gari.

Mama Shayo, anayeishi jirani na duka hilo, alisema mmiliki wa duka hilo baada ya kupata taarifa hizo alianguka na kupoteza fahamu, hivyo kuwahishwa hospitalini.

“Mwenye duka baada ya kupewa taarifa alipoteza fahamu na amekimbizwa hospitali. Hili ni duka kubwa, alikuwa anauza vitu mbalimbali ikiwamo hizi gesi na pembeni kuna genge.

“Lilikuwana linahudumia mtaa mzima, pengine amechukua mkopo au ndiyo kitega uchumi chake,” alidai.

Alisema madhara ni pamoja uharibifu wa duka husika, shule na baadhi ya mitungi kuruka na kuvunja ukuta na kupasua kioo cha gari.

“Tulikawa tumelala tukasikia mitungi kama inapiga kelele, baada ya hapo tukasikia inalipuka halafu inaruka, tulipotoka tukakuta moto umeenea ndipo tukatafuta watu wa TANESCO (Shirika la Umeme) na Zimamoto (Jeshi la Zimamoto na Uokoaji),” alisema.

Mama Shayo alidai Zimamoto walichelewa kufika eneo la tukio na walipowasili, ilishindikana kuuzima moto kwa haraka kutokana na kuishiwa maji.

Alisema kuwa wakati mitungi hiyo inalipuka, baadhi ya watu walidhani ni majambazi na wakawa wanakimbia ovyo.

Shuhuda mwingine, Issa Mbowe, alisema alilazimika kuruka ukuta baada ya moto kuwa mkubwa na kuumia sehemu ya mkononi na mguuni.

“Nilishindwa kutokea getini kwa sababu moto ulikuwa mkubwa, wakati ukitokea nilikuwa nimeshalala lakini kelele za mlipuko ndiyo ziliniamsha.

“Sisi ni wapangaji wawili tuliruka ukuta na wengine walibaki ndani wakitafuta namna ya kujitetea,” alisema.

Kamanda wa Jeshi la Zimamoto na Uokoaji Mkoa wa Ilala, Erisa Mugisha, alithibitisha kutokea kwa tukio hilo alipotafutwa na Nipashe jana mchana.

Alisema madhara makubwa yametokea kwenye duka hilo na vyumba vingine sita vya shule hiyo ya awali vimeungua kwa kiwango kikubwa.

“Moto ulianza katika duka hilo ambalo lina genge pia, na baadaye kusambaa shuleni na kusababisha mitungi 18 kuruka sehemu mbalimbali. Chanzo chake bado hakijafahamika kama walikuwa wanapika au la,” alisema.

Meneja wa Uhusiano na Mawasiliano wa Mamlaka ya Udhhibiti wa Huduma za Nishati na Maji (EWURA), Titus Kaguo, alisema kwa ujumla wauzaji wa gesi wanatakiwa kuhakikisha eneo linalohifadhi mitungi hiyo linakuwa lenye kuiwezesha kupumua.

“Huwa tunawaambia kwamba mitungi inatakiwa kuwekwa eneo la peke yake, yaani linakuwa maalum kwa ajili ya mitungi ya gesi.

“Liwe eneo linaloleta hewa ili mitungi iwe inapumua. Kama anaweka ndani, hilo ni tatizo. Wanafanya biashara bila kufuata masharti na mwisho wa siku wanamua wao,” alionya.

HABARI KITAIFA

TANTRADE yatoa darasa la biashara

Na Elizabeth Zaya

MAMLAKA ya Maendeleo ya Biashara Tanzania (TANTRADE), imewataka wafanyabiashara nchini kujifunza namna ya kuendesha biashara kupitia teknolojia za kisasa ili kuendana na kasi ya dunia.

Kaimu Meneja wa Uendelezaji wa Bidhaa wa mamlaka hiyo, Masha Hussein, alisema jana mkoani Dar es Salaam kuwa ili wafanyabiashara waende na kasi ya dunia katika uendeshaji wa biashara zao, wanatakiwa kujijengea tabia ya kujifunza mbinu mbalimbali za kibiashara.

Alisema TANTRADE itaendelea kutoa elimu kila mara hususan namna ya kuboresha bidhaa na kuchangamkia soko la kimataifa.

“Dunia inabadilika sana na kila kitu kinachofanyika kwa sasa ni tofauti na cha miaka mitano au 10 iliyopita.

“Ifike wakati wafanyabiashara wetu nao wakubali kubadilika, kuna haja ya kujifunza na kuona wengine wanafanyaje biashara zao katika mataifa mengine na sisi kama wasimamizi tutaendelea kuwashauri,” alisema Masha.

Mwenyekiti wa Chama cha Wanawake Wajasiriamali Tanzania (TWCC), Mercy Silla, alisema ni muhimu kwa wafanyabiashara kutumia fursa ya maonyesho ya biashara (Sabasaba) na kushiriki mkutano ya ana kwa ana (b2b) inayoandaliwa na mamlaka hiyo ili kupata uelewa zaidi kuhusu masoko na uhusiano wa kibiashara. Alisema vipo vikwazo vya masoko kwa baadhi ya wafanyabiashara, vingi vikiitokana na wengi wao kutokujua namna ya kupata masoko na hivyo kupitia mkutano hiyo, itawasaidia kujua namna ya kuvitatuua.

Aliwaomba wanawake kuwa mstari wa mbele kuchangamkia fursa mbalimbali za kibiashara zinazojitokeza.

Pia aliwataka kuboresha bidhaa zao hususani kwenye vifungashio ili kuleta ushindani.



Waziri wa Viwanda na Biashara, Prof. Kitila Mkumbo (katikati), akimsikiliza Meneja uzalishaji wa kiwanda cha KMTC cha Moshi, Hamisi Hango (kulia), kuhusu mashine mbalimbali zinazotengenezwa na kiwanda hicho, kilicho chini ya Shirika la Taifa la Maendeleo (NDC), katika maonyesho ya 45 ya Biashara ya Kimataifa ya Dar es Salaam, kwenye Viwanja vya Mwalimu Nyerere, Barabara ya Kilwa, jana. **PICHA: BEATRICE SHAYO**

Ndugai awaonya maRC, maDAS ulevi wa madaraka

Na Mwandishi Wetu, DODOMA

SPIKA wa Bunge, Job Ndugai, amewataka wakuu wa mikoa na makatibu tawala kuzingatia miiko ya uongozi na kujepusha na ulevi wa madaraka kwa kuwa ni hatari.

Ndugai aliyasema hayo jana jijini hapa wakati akifunga mafunzo ya siku nne kwa viongozi hao yaliyoandaliwa na Taasisi ya Uongozi.

Alisema wanapaswa kuzingatia mipaka yao ya madaraka na kazi na hatua watakazozichukua katika utendaji wao zinapaswa kuzingatia sheria, kanuni na taratibu za utendaji kazi.

“Kazingatieni sana miiko ya uongozi, kila kiongozi ana mipaka yake tuangalie tusivuke mipaka, tusilewe madaraka, yamekuwa yakisisitizwa mara kwa mara habari ya ulevi wa uongozi na kiongozi mlevi utamuona kwenye matamshi yake utamsikia.”

“Hakuna kitu hatari kama kulewa madaraka, tusilewe, uongozi wa Tanzania ni rahisi sana,

hatuna sababu ya kulewa madaraka, zingatieni sheria, kanuni miongozi na taratibu za utumishi wa umma, jitahidini kutatua kero mbalimbali za wananchi,” alisema.

Hata hivyo, alisema wakati serikali ya awamu ya tano inaanza hakukuwa na semina za aina hiyo, kulikuwa na matazito mbalimbali yalijitokeza kwa wakuu wa mikoa.

“Kilichoonekana ni kwamba wakuu hao wa mikoa walianza kazi bila semina elekezi, baadhi ya mapungufu yalijitokeza, naamini safari hii haitajitokeza tutakwenda vizuri wote,” alisema.

Ndugai alisema kuna wakati Bunge lililazimika kuwaita wakuu wa mikoa kwenye Kamati Maadili kwa kukosa maadili.

“Baadhi yenu ni wazoeifu wa kazi, lakini wote sasa kwa mafunzo haya mnatoka mkiwa kitu kimoja, na mafunzo haya ni muhimu kwetu,” alisema.

Aliwasisitiza kusimamia kikamilifu rasilimali za umma ikiwamo fedha na kuwataka zuzenda haki kwa wanaoawaongoza

wote.

Aliwashauri viongozi hao kujihusisha na kilimo kwa kuwa ni fursa na watakuwa mfano wa kuigwa kwa wananchi.

“Lazima ninyi mkajenge misingi inayotakiwa ili wananchi wenu wapate maendeleo kupitia kilimo, mifugo uvuvi na huku ninyi mkiwa mstari wa mbele kuzifanya shughuli hizo,” alisema.

Awali, Waziri wa Nchi, Ofisi ya Rais, Tawala wa Mikoa na Serikali za Mitaa (TAMISEMI), Ummu Mwalimu, alisema mafunzo yatawasaidia kuboresha utendaji kazi wao na yamegusa sehemu za msingi ambazo zitawasaidia kiutendaji.

Naye, Mwakilishi wa Taasisi ya Uongozi, Zuhura Muro, alisema hadi sasa taasisi hiyo imewafikia viongozi zaidi 7,000 wakiwamo wakuu wa mikoa, makatibu tawala na wakurugenzi wa hal-mashauri.

“Mafunzo haya ya wiki nzima yamepata fursa ya kutoa mada 10 ambazo ni uongozi binafsi, itifaki, maadili ya uongozi na rushwa, usuluhishi wa

mgogoro, muundo wa serikali kuu, uhusiano yenye tija, uhusiano wa kisekta, usimamizi fedha, usimamizi wa miradi na usimamizi wa rasilimali za umma,” alisema.

Mkuu wa Mkoa wa Morogoro, Marten Shigela, alisema wanamshukuru Rais Samia Suluhu Hassan kwa kuwamini na kuwapa nafasi miongoni mwa wengi na kumhakikishia kuwa watawatumikia wananchi.

DHAMANA YA GARI GARI INAUZWA

KAPALAMA INTERNATIONAL LIMITED kwa idhini tuliopewa

na **DAGAA MICROFINANCE LIMITED** tutauza dhamana ya

ndugu **ELIZABETH JOHNI MAMBO**, dhamana ya gari

yenye namba za usajili **T 281 DQJ** aina ya **TOYOTA**

PROBOX VAN, tarehe **27/06/2021**

Kwa mawasiliano: 0714 300 700 AU 0768 775 000

116321602

TPDC kutekeleza miradi 9 ya nishati

Na Hamida Kamchalla, TANGA

MKURUGENZI Mkuu wa Shirika la Maendeleo ya Petrol nchini (TPDC), James Mataragio, amesema katika kuinua uchumi wa taifa, serikali kupitia Shirika hilo inatekeleza miradi mikubwa saba ya nishati chini ya Wizara ya Nishati.

Alisema Wizara ya Nishati ina miradi ambayo ni kielelezo kitakachokuwa kichocheo kikubwa katika kupandisha uchumi wa nchi kutoka wa kati wa chini hadi kufikia wa kati wa juu.

Mataragio alisema hayo jana kwenye mkutano wa wizara na sekta binafsi wakati wakijadili fursa za mradi wa ujenzi wa bomba la mafuta ghafi la Afrika Mashariki (EACOP), uliofanyika jijini Tanga.

Akiwasilisha mada yake kuhusu fursa za mradi wa bomba la mafuta, alisema katika kuinua uchumi wa taifa serikali kupitia Shirika hilo in-

atekeleza miradi mikubwa saba ya nishati chini ya wizara hiyo.

Alisema kati ya miradi hiyo, mmoja ni wa bomba la mafuta kutoka nchini Uganda na miradi hiyo itakwenda kuleta maendeleo makubwa ambayo yatapandisha uchumi kutokana na kuleta fursa nyingi kwa wananchi. Alifafanua kwamba kuna mambo makubwa yaliyofanywa katika utekelezaji wa mradi wa bomba hilo ambayo moja wapo ni kukamilisha taratibu zote za mikataba ambayo zipo baadhi ya sheria zilikuwa zikikinzana na mikataba hiyo.

Alisema imeshaweka sawa na jambo jingine ni kulipa fidia kwa wananchi na ujenzi huo utaanza mapema mwezi Januari mwakani huku akisisitiza wananchi kutumia fursa katika maeneo ili kwenda kwa pamoja na kasi ya kuinua uchumi.

“Mikataba yote iko tayari na ambayo inaanziwa kazi imeshasainiwa na ujenzi utaanza, kuna baadhi ya

sheria zilizokuwa zinakinzana na mikataba hiyo, lakini imeshaweka sawa na serikali na hii ni pamoja na kuwalipa fidia zao wale wananchi wote waliopisha ujenzi wa bomba hili,” alisema Mataragio.

Alisema serikali imechangia asilimia 15 ambayo inahitajika kuchangiwa na hadi sasa tayari wana fedha ambazo zimechangwa kwa ajili hiyo.

“Mheshimiwa waziri na ndugu wadau, napenda niwafahamisha kwamba serikali imeshatoa kiasi cha Sh. milioni 258 ambazo tunazo kama mchango wetu katika zile asilimia 15,” alisema.

Naye Waziri wa Nishati, Dk. Medard Kalemani aliyataka mashirika ya sekta binafsi kuzichangamkia fursa zilizo kwa kuwa mradi huo pia umelenga kuwanufaisha Watanania wote na kusema kuwa yapo manufaa yatakayopatikana kwa mtu mmoja mmoja na kwa taifa.

GSP AUCTION MART
P.O. Box 31088 Dar es Salaam
Tanzania, Tel: +255 687 638679 +255 654 922892
Sinja Africanana near by sokoni Africanana Block No. 31
Email: gsp_recovery@gmail.com / gsp_recovery@outlook.com

KUMB No. AFCL/2021/DM/023

GSP AUCTION MART Kwa idhini na mamlaka tuliopewa na kampuni ya **ALLIANCE FINANCE CORPORATION LIMITED S.L.P** 40780 Dar es salaam, tunapenda kutangaza mnada wa hadhara wa kuuza Magari kwa njia ya mnada wa magari twaja hapo chini. Siku ya Alhamis ya tarehe 15/07/2021. Mnada utaanza Saa 5:00 kamili asubuhi katika yadi ya **ALLIANCE FINANCE CORPORATION LIMITED** iliyopo Dar es salaam vingunguti na Mwanza Sinai Mabatini.

CUSTOMER NAME	MODEL	VEH_NO	LOCATION
MOSES PETER ABDONI	LP 909 BUS	T877 DNN	DAR ES SALAAM
ABDALLAH KIBWANA KIBWANA	LP 909 BUS	T351 DPS	MWANZA
CCS POWER SOLUTION (T) LTD	LP 909 BUS	T701 DPB	DAR ES SALAAM
FILGONA RANGA DUKO	LP 909 BUS	T178 DPE	DAR ES SALAAM
LUKE ASSOCIATE LTD	PRIMA 2523	T678 DNE	DAR ES SALAAM
LUKE ASSOCIATE LTD	PRIMA 2523	T613 DMQ	DAR ES SALAAM
SHABAN RAJABU SOUD	LP 909 BUS	T615 DQF	DAR ES SALAAM
MAHENDA SOGONI CONSTRUCTION CO. LTD	LPK 2518 TIPPER	T790 DRD	MWANZA

- Dhamana itauzwa Kama ilivyo.
- Mnunuzi anatakiwa kulipa siku hiyo hiyo ya mnada asilimia 25% ya bei iliyofikiwa.
- Malipo ya asilimia 75% yalipwe ndani ya siku kumi na nne (14) kukamilisha malipo yote ukishindwa kufanya hivyo mnunuzi atakuwa amepoteza malipo yote ya awali ya asilimia 25% na mnada utarudiwa tena.
- Gharama za kuona, kukagua, kuhamisha umiliki ni juu ya mnunuzi.
- Kwa yeyote atakayeharibu mnada hatua kali za kisheria zitachukuliwa dhidi yake.

KWA TAARIFA ZAIDI WASILIANA NA:
GSP AUCTION MART PO BOX 31088 DAE ES SALAAM.
+255 654 922 892, +255 687 638 679

116343602

HABARI KITAIFA

Kabudi: Azaki ziache kuwategemea wahisani

Na Beatrice Shayo

WAZIRI wa Katiba na Sheria wa Tanzania, Prof. Palamagamba Kabudi, amezitaka Asasi za Kiraia (AZAKI) kutafuta njia ya kujitegemea badala ya kuwategemea wahisani.

Prof. Kabudi alitoa kauli hiyo juzi jijini Dar es Salaam wakati wa maadhimisho ya saba ya Siku ya Watetezi wa Haki za Binadamu Tanzania yaliyoandaliwa na Mtandao wa Haki za Binadamu Tanzania (THRDC) kwa kushirikiana na AZAKI 300.

“Sijasema tuache kupokea fedha za wahisani, hapana! Ni vizuri asasi za kiraia kutafuta njia ya kujisaidia badala ya kuwategemea wahisani, ninachokitaka mjitegemea,” alisema.

“Ili kuzifanya asasi za kiraia ziendelee, siyo kila mwaka kuzipa fedha, bali kuziwezesha kupata fedha za kuanzisha vyanzo vya mapato.

“Ni wakazi wa asasi kutafuta njia nyingine kupata fedha kuliko daima kupendelea misaada. Sisemi tuache kutegemea misaada, bali tutafute vyanzo vyetu,” alifanua.

Waziri Kabudi alisema asasi hizo zina wajibu wa kukuza uchumi wa nchi kupitia miradi yake ya maendeleo ili kuleta ustawi wa wananchi.

“THRDC na washirika wake wana nafasi kubwa katika kukuza uchumi na kuleta maendeleo ya nchi yetu katika huduma za kijamii, afya, elimu, maji na maeneo mengine muhimu,” alisema.

Hata hivyo, Profesa Kabudi alisema ulinzi wa haki za binadamu ni jukumu la raia mwenyewe.

Alisema asasi nyingi bado zinajikita kuwa uvunjifu wa haki za binadamu hufanywa na serikali licha ya kuwapa raia ambao wanavunja haki za binadamu. Alisema zipo kampuni ambazo zinavunja haki za binadamu, hivyo ni jukumu la kila mmoja kulinda haki za binadamu.

Mratibu wa THDR, Onesmo Olungurumwa, alisema mtandao unatarajia kuzindua mpango wa asasi za kiraia za haki za binadamu katika utekelezaji wa Mpango wa Tatu wa Miaka Mitano wa Maendeleo wa Taifa.

Alisema mpango huo utatumika katika kuongoza mchango wa taasisi za kiraia Tanzania katika mpango huo wa 2021/22 hadi 2025/26.

Olungurumwa alisema wanaipongeza serikali kwa kutambua mchango wa asasi za kiraia katika mpango huo.

Alisema pamoja na mchango mkubwa wa asasi za kiraia na watetezi wa haki za binadamu katika maendeleo ya nchi, bado mchango wa asasi za kiraia haujatambulika vizuri katika mipango mingine ya kitaifa ya mwaka hadi mwaka.

“Kwa mfano, asasi za kiraia zinatamani kuona mipango ya kila mwaka ya serikali ikitambua mchango wa asasi hizi katika maeneo kama ya ulipaji kodi na mchango katika sekta mbalimbali kama vile elimu, afya, ajira, takwimu za kiuchumi, sheria, fedha za kigeni na haki za binadamu,” alisema.

Alibainisha kuwa bado kumekuwa na vikwazo vingi katika juhudi zao ikiwamo kuwapa kwa mazingira yasiyo wezeshi na rafiki kwa utendaji wa asasi za kirai kutokana na sababu mbalimbali za kiutawala na sheria.

Olungurumwa alisema sheria zimekuwa zikitungwa na kufanyiwa mabadiliko na kuweka masharti magumu yanayokwamisha ufanisi wao.



Waziri wa Ulinzi na Jeshi la Kujenga Taifa, Elius Kwandika (kulia), akiangalia mabani yanayotumika kufungulia maji yanayoenda kwenye skimu ya umwagiliaji iliyopo kikosi cha 837KJ Chita, huku mengine yakienda katika mabwawa ya samaki, wakati wa ziara yake ya kikazi katika skimu hii yona. **PICHA: RENATHA MSUNGU**

MABEGI YA SHULE

Janga jipya kwa wanafunzi kiafya

Na Igembya James, SJMC

WATAALAMU wa afya wameonya kuwa ubebaji wa mabegi mazito unaoshuhudiwa kushamiri kwa sasa kwa wanafunzi nchini, ni hatari kwa afya ya mgongo na viungo vingine vya mwili.

“Mwanangu Ali mara kwa mara analalamika juu ya maumivu ya mguu na mgongo, haswa wakati anaenda kulala,” Agness Magesa, mkazi wa Mikocheni mkoani Dar es Salaam na mama wa watoto watatu wa miaka sita, 11 na 15, anasimulia madhila ya kinachojiri sasa katika ubebaji wa mabegi yenye mahitaji ya kimasomo.

Mzazi huyo anaendelea: “Ali ana umri wa miaka sita tu na ninaamini chanzo cha maumivu

anayolalamika mara kwa mara yanatokana na begi zito la shule analobeba.

“Mikoba ya shule ni mizito sana siku hizi. Hata mimi siwezi kuinua begi la mtoto wangu mkubwa (mwenye umri wa miaka 15).”

Hoja hiyo inaungwa mkono na wazazi wengine wanaonyoshea kidole uzito wa mikoba ya wanafunzi kuwa tishio kwa usalama wa afya za watoto.

Helena Mussa, Mwalimu wa Shule ya Msingi Kwigutu iliyoko wilayani Butiama mkoani Mara, anasema:

“Shule zinapaswa kupunguza idadi ya vitabu ambavyo wanafunzi wanapaswa kubeba. Kwa sasa kila somo lina nakala zipatazo tatu na vitabu viwili na watoto wanatakiwa wavibebe

vyote.

“Ninafikiri shule zinapaswa kuwa na makabati ya wanafunzi ambayo wanaweza kuweka vitabu vya ziada.”

Tabibu wa binadamu, Dk. Nicolaus Magesa, anabainisha kuwa katika utekelezaji wa majukumu yake, ameshuhudia ongezeko la watoto wenye umri wa kati ya miaka 14 na 17 wakilalamika juu ya maumivu ya mgongo, hasa eneo la chini la mgongo.

Anasema moja ya sababu waliyobaini inachangia kuwapa kwa shida hiyo ni mifuko na mabegi mazito ya shule wanayobeba wanafunzi. Mbali na uzito wa mabegi na mifuko hiyo, Dk. Magesa amesema ufuatiliaji wao umebaini maumivu hayo pia yanachagizwa na mkao mbaya

wa wanafunzi. “Mkoba mzito wa shule unaathiri kiafya lakini athari zake huenda zisionekane haraka, lakini zikaja kuonekana baadaye maishani.

“Watoto siku hizi wanabeba mifuko mizito ya shule migongoni mwa, uzito huo utavuta mwili. Ili kulipa fidia, mwili unasonga mbele ili kuweka usawa fulani,” anafanua.

Dk. Magesa anasema kuvutwa huko kwa mwili kusababisha maumivu kwa kuwa uzani wa begi unakuwa umezidi uzito wa mwili au eneo viungo husika vya mwili vilivyobeba uzito wa begi.

Ubebaji wa mabegi makubwa miongoni mwa wanafunzi, ni utamaduni unaoonekana kuchipuka nchini katika miaka ya karibuni.

Ujuzi JKT kupelekwa uraiiani

Na Renatha Msungu, KILOMBERO

SERIKALI imesema inaangalia utaratibu wa kuwawezesha vijana wanaopita kupata mafunzo ya Jeshi la Kujenga Taifa (JKT) ili ujuzi wanaopata usipotee badala yake wakautumie uraiiani.

Waziri wa Ulinzi na Jeshi la Kujenga Taifa, Elias Kwandika, alitoa kauli hiyo juzi alipokagua mradi wa Skimu ya Umwagiliaji uliopo Kikosi cha 837 Chita JKT, kinachoesha kilimo cha mpunga na ufugaji wa samaki katika mabwawa.

Kwandika alisema wanaangalia namna ya kuwapa vijana mitaji kwenye vikundi ili kile walichojifunza, wakakitumie katika

kujijajiri badala ya kutegemea ajira za serikali.

Alisema vijana hao wanapata mafunzo ya kutosha na yenye kuwajenga ambayo wanaamini wakihitimu, wanakuwa vijana bora wa mfano wa kuigwa katika kila nyanja.

“Tunaangalia namna ya kuwawezesha vijana, lengo letu ni kuona ujuzi wao hauptotei,” alisema Kwandika.

Mbali na hilo, Kwandika amewaagiza wananchi kutumia mashamba ya Kilimo mkakati (JKT) kama Shamba Darasa kwa ajili ya kukuza sekta ya Kilimo hapa nchini.

Waziri Kwandika alisema wizara hiyo iko mstari wa mbele kusimamia miradi hiyo kwa sababu kilimo wanachofanya

kinawasaidia kuipunguzia serikali gharama ya chakula katika kambi, lakini pia jamii inapata darasa bora la uendeshaji wa miradi.

Alisema bajeti imetengwa kwa ajili ya kuhakikisha miradi inayoendeshwa na jeshi inasimama imara kwa kuwa inawasaidia kuzalisha chakula kwa ajili ya kambi za vijana wanaojitunga na JKT.

Mkuu wa JKT, Brigedia Jeneral Rajabu Mabele, alisema kilimo mkakati kilikuwa ni kilimo cha dharula kwa lengo la kuliwezesha jeshi hilo kujitegemea kwa chakula ifikapo mwaka 2025.

Alisema hivi sasa tayari wameanza kulima ekari 2,700 lakini katika maeneo mbalimbali vikosi vyote vinafanya miradi

ya kilimo cha mahindi, mpunga na mazaao mengine.

Alibainisha kuwa kwa Chita wanazalisha mpunga ambao utakwenda kuliwa Songea huku mahindi ya Songea yakipelekwa Chita, hivyo kutakuwa na mzunguko wa kile kinachofanywa na vikosi vya JKT nchini.

Brigedia Jenerali Mabele, alisema lengo lao ni kuona wanajitegemea kwa chakula ambacho kitakuwa kinazunguka katika vikosi hivyo na ziada itauzwa nje ya jeshi. Kaimu Mkuu wa Utawala wa JKT na Mwenyekiti wa Kamati ya Kilimo Mkakati Mifugo na Uvuvi ya JKT, Kanali Hassan Mabele, alisema mradi huo unaendelea vizuri kutokana na miundombinu ya skimu hii kuimarisha.

HABARI KITAIFA

RIPAT ilivyopunguza njaa, umaskini Mvomero

Na Ashton Balaigwa, MOROGORO

MRADI wa Jitihada Shirikishi za Kuleta Mageuzi ya Kilimo Vijijini (RIPAT), umepunguza tatizo la njaa na kuondoa umaskini kwa wakulima wa Wilaya ya Mvomero na Manispaa ya Morogoro baada ya kufanyiwa majaribio katika maeneo yao.

Mradi huo umetokeleza kwa pamoja na Chuo Kikuu cha Sokoine cha Kilimo (SUA) na Shirika la RECODA kwa Ufadhili wa Tom Kahler na Jamii ya Blue Marsh, kutoka nchini Denmark umesaidia wakulima hao kuwa na uhakika wa chakula na kuongeza kipato baada ya kukamilika kwake.

Wakulima walishiriki katika mradi huo uliokuwa wa miaka mitatu tangu 2018 na kuhitimishwa Juni 2021 umewezesha jumla wakulima 1,053 kuwa na uhakika wa chakula kwa kuzalisha mavuno na kutosha na kujiongeza kipato kutokana na kufuga kisasa.

Mmoja wa wakulima hao, Frank Kweka, kutoka Kijiji cha Mlali wilayani Mvomero, alisema amefanya mageuzi ya kilimo cha ndizi kulima kisasa baada ya kupewa utalaam na mradi huo.

“Nilikuwa nalima ndizi kwa kilimo cha zamani na kuuza mkungu mmoja kwa Sh. 2,000 mpaka 3,000, lakini baada ya elimu kutoka kwa mradi wa RIPAT nimelima kisasa na kuuza mkungu wa ndizi kati ya Sh. 15,000 hadi 20,000 na nimefanikiwa kuwa na uhakika wa chakula na kuondokana na umasikini,” alisema Kweka.

Naye Victoria Almas, alisema pamoja na kunufaika na kilimo cha mihogo na mahindi baada ya kupata elimu, katika mradi huo alijikita katika ufugaji wa kuku na mbuzi kwa kufuga kisasa na kubadilisha maisha yao ikiwamo kujenga nyumba ya kisasa na kumsaidia mumewe kusomesha watoto katika shule na vyuo.

Mratibu wa mradi huo kutoka SUA, Dk. Emmanuel Malisa, alisema katika kusaidia jamii kukabili na njaa na umaskini, waliona kuanzisha mradi huo maeneo ya jirani na SUA ili kutoa fursa kwa jamii kujifunza kuhusu mifumo ya kuhakiki kupitia taiti kwa wakulima 1,053. Alisema huo ni moja ya miradi iliyotekelezwa nchini Tanzania kwa mafanikio makubwa ili kuongeza jitihada shirikishi za kuleta mageuzi ya kilimo hasa vijijini katika kusaidia kuleta maendeleo ya uchumi kwa kuhakikisha teknolojia za kilimo na ufugaji zinawafikia makundi hayo.

Akihitimisha mradi huo katika Kijiji cha Changarawe wilayani Mvomero, Naibu Makamu Mkuu wa Chuo Kikuu cha Sokoine cha Kilimo, SUA, Profesa Maulid Mwatawala, alizitaka halimashauri husika kuvitumia vikundi vya wakulima hao kwenda kutoa elimu kwa wakulima wengine ili kusaidia kupunguza umaskini pamoja na tatizo la njaa.

Wafugaji, wakulima waomba kukutana na Rais Samia

Na Christina Haule, MOROGORO

JUKWAA la Ardhi Tanzania (TALA), limemuomba Rais Samia Suluhu Hassan, kutenga muda na kuzungumza na wafugaji na wakulima nchini ili kutambua changamoto zao za muda mrefu.

TALA ilitoa ombi hilo jana kwenye kongamano la kitaifa la masuala ya ardhi katika kuadhimisha miaka 20 ya utekelezaji wa Sheria za Ardhi nchini na mmoja wa wafugaji kutoka Halmashauri ya Wilaya ya Ushetu, mkoani Shinyanga, Daudi Mahona, alisema anaimani kuwa changamoto zinazowakabili zinaweza kutatuliwa ikiwa watakutana na kuzungumza na Rais Samia.

Alisema kwa kukutana na kundi la wafugaji Rais Samia anaweza kutambua changamoto zao ikiwamo kutohaminiwa na viongozi wa kisasa kwa kutolewa maagizo yasiyo sahih pamoja na kuonekana kama shughuli za ufugaji hazina faida katika kukuza

Pato la Taifa.

Mahona alitaja changamoto nyingine kuwa ni kukatwa tozo au kodi kubwa tofauti na ilivyo sheria na kutaifishiwa mifugo yao bila kujali kama wao wanategemea mifugo katika kusomesha watoto wao, kulima na mambo mengine.

Naye mfugaji kutoka Mkoa wa Katavi, Kusundwa Wamarwa, alisema upo umuhimu wa TALA kuhakikisha wanakutana na Rais Samia ili serikali iweze kuona umuhimu wa kuongeza kisheria maeneo ya shughuli za kibinadamu kwenye mikoa na kuwafanya wafugaji kupata maeneo ya kufuga hasa kwenye mikoa mikubwa.

Wamarwa alitolea mfano mkoa kama Katavi ambao ni mdogo umetengewa eneo lenye ukubwa wa asilimia 19% kwa shughuli za kibinadamu tofauti na mkoa wa Tabora ambao ni mkoa wa kwanza kwa ukubwa Tanzania ambao umetengewa eneo lenye ukubwa wa asilimia tano kwa shughuli za

kibinadamu na kufanya suala la ufugaji kukosa nafasi kamili.

Akizungumzia suala la kumuona Rais Samia, Mkurugenzi Mtendaji wa Shirika la Haki Ardhi, Cathbert Tomitho, alisema wafugaji wanahaki ya kutaka kumuona rais kumueleza changamoto zao tangu miaka ya nyuma ambazo hazijapatiwa ufumbuzi.

Naye mmoja wa wakulima waliohiriki kwenye Kongamano hilo kutoka Wilaya ya Kilwa mkoani Lindi, Rashidi Msaka, alisema ardhi inapaswa kutumika kwa manufaa ya umma bila kuwa na upendeleo kwa yeyote kwa sababu wafugaji wameonekana kuthaminiwa zaidi ya wakulima pale inapotokea migogoro ya ardhi.

Awali akifungua Kongamano hilo kwa niaba ya Waziri wa Ardhi, Nyumba na Maendeleo ya Makazi Wiliam Lukuvi, katibu Mkuu wa Wizara hiyo, Marry Makondo, alisema serikali inaendelea kutatua migogoro na kero mbalimbali za wananchi kwa

kutatua migogoro ya matumizi ya ardhi kwa njia mbalimbali ikiwamo utekelezaji wa programu ya ‘Funguka kwa Waziri’.

Makondo alisema wizara imeweka utaratibu wa kufanya mitutano mbalimbali na wananchi wenye kero au changamoto zinazohusiana na sekta ya ardhi na kuzipatia ufumbuzi wa papo kwa hapo.

Alisema takriban asilimia 25 ya ardhi imepangwa, kupimwa na kumilikishwa na hali hiyo inachangiwa na uhaba wa rasilmali fedha na ukubwa wa nchi inayotakiwa kupimwa na kumilikishwa.

“Katika muda wa kati ya miaka mitano Serikali inalenga kupima takriban asilimia 37 ya ardhi kwa ajili ya uwekezaji, makazi, biashara na matumizi mengine na kwamba lengo hilo litafikiwa kwa kutekeleza miradi mbalimbali katika mamlaka za upangaji kwa kushirikiana na Mamlaka za Serikali za mitaa na wadau wengine,” alisema.



Wakazi wa Kijiji cha Maneke, Kata ya Busambara, Musoma Vijijini, mkoani Mara, wakisomba mchanga kwa ajili ya ujenzi wa madarasa ya Shule ya Msingi Nyamwiru, Kijijini hapo juu. Shule hiyo, kwa sasa ina madarasa 10 tu, wakati mahitaji halisi ni madarasa 17. **PICHA: MPIGAPICHA WETU**

OSHA yashauri waajiri kupima wafanyakazi

Na Elizabeth Zaya

WAKALA wa Usalama na Afya Mahala pa Kazi (OSHA), umewashauri waajiri kuwafanyia vipimo vya afya wafanyakazi kabla ya kuwaajiri ili kutokuwapatia majukumu ambayo huenda yakawaathiri kutokana na afya zao.

OSHA imetoa ushauri pia kwa wafanyakazi kuchunguza afya zao wanapoingia, wawapo kazini na kabla ya kutoka kwenye kazi ili kuwasaidia kupata haki zao hususani wanapokumbwa na matatizo ya kiafya yanayotokana na kazi.

Kauli hiyo ilitolewa na Ofisa Habari Mwandamizi wa OSHA, Paul Gyuna, wakati akizungumza katika Maonyesho ya 45 ya Kimateaifa ya Biashara Dar es Salaam maarufu kama Sabasaba.

“Tumekuwa tukishauri mara kwa mara waajiri wasiwaingize kazini wafanyakazi kabla ya kuwachunguza afya zao, ni muhimu sana kufanya hivyo kwa sababu inakusaidia kufahamu afya ya mfanyakazi na pale anapobainika kuwa na shida inakupa mwanga kuangalia aina ya majukumu unayotakiwa kumpangia na si kumpatia yale ambayo yatamuathiri zaidi,” alisema Gyuna.

“Hata kwa wafanyakazi nao ni muhimu kujichunguza afya kabla ya kuingia kazini, wakati upo kazi au kabla ya kuacha kazi ili kujifahamu na ufanye majukumu yanayoendana na afya yako, lakini pia unapopata tatizo ukiwa kazini ikusaidie kudai haki zako.”

“Na watu wengi wamekuwa hawazingatii hili, matokeo yake wanapofikia wakati wa kukoma kazi na kurudi nyumbani wanajikuta wanapata shida za kiafya ambazo hawajui walikozipatia, na kama wamezipata kazini wanakosa uhalali wa kudai haki zao kwa sababu wanakuwa hawaku-

jichunguza kabla ya kutoka kwa hiyo na taasisi zao nazo zinakuwa hazina taarifa za matatizo yao kwa hiyo wanakosa haki,” alisema Alisema ni vyema kwa waajiri kuhakikisha wanaweka mazingira mazuri ambayo yanalinda na ambayo hayasababishi matatizo ya kiafya kwa wafanyakazi wao.

“Kikubwa ambacho tumeendelea kusisitiza hasa kwa waajiri kuweka mazingira mazuri ya kufanyia kazi kwa wafanyakazi, kwa sababu usipofanya hivyo na wakapata matatizo unaawaathiri wao, familia zao na hata taasisi yako,” alisema Gyuna.

Nipashe

MWANGA WA JAMII

Ushauri wa OSHA kwa waajiri, wafanyakazi uzingatiwe

AFYA ya wafanyakazi mahala pa kazi ni jambo muhimu sana kwa pande zote mbili, upande wa mwajiri na mwajiriwa.

Taasisi yoyote inayoajiri wafanyakazi inatarajia kupata matokeo mazuri katika uzalishaji na hii inatokana na wafanyakazi wenyewe kuwa na afya njema kila siku.

Kuwa na wafanyakazi wenye afya njema pia kuna gharama zake na kuna ule msemu ukitaka kula lazima uliwe.

Hivyo ni jukumu la kila mwajiri kuhakikisha wafanyakazi wake wanakuwa katika afya njema ili wafikie lengo la uzalishaji na wafanyakazi nao wanatakiwa kujicheki afya zao ili wasiweze kupoteza kibarua kutokana na kuwa na afya mgogoro.

Katika kuhakikisha afya inazingatiwa mahala pa kazi, Wakala wa Usalama na Afya Mahala pa Kazi (OSHA), umewashauri waajiri kuwafanyia vipimo vya afya wafanyakazi kabla ya kuwaajiri ili kutokuwapatia majukumu ambayo huenda yakawaathiri kutokana na afya zao.

OSHA imetoa ushauri pia kwa wafanyakazi kuchunguza afya zao wanapoingia, wawapo kazini na kabla ya kutoka kwenye kazi ili kuwasaidia kupata haki zao hususani wanapokumbwa na matatizo ya kiafya yanayotokana na kazi.

Wakala huo umekuwa ukishauri mara kwa mara waajiri wasiwaingize kazini wafanyakazi kabla ya kuwachunguza afya zao kutokana na umuhimu wa kufanya hivyo kwa sababu inasaidia mwajiri kufahamu afya ya mfunyakazi na pale anapobainika kuwa na shida inampa mwanga kuangalia aina ya majukumu anayotakiwa kumpangia badala ya kumpatia yatakayomuathiri zaidi.

Pia, OSHA imewashauri wafanyakazi muhimu kuji-chunguza afya kabla ya kuingia kazini, wakati wakiwa kazini au kabla ya kuacha kazi ili kujifahamu na wafanye majukumu yanayoendana na afya yako, pia itawasaidia wanapopata tatizo wakiwa kazini iwasaidie kudai haki zao.

Wafanyakazi na waajiri wengi hawazingatii hili, matokeo yake inapofikia wakati wa kukoma kazi na kurudi nyumbani wanajikuta wanapata shida za kiafya ambazo hawajui walikozipatia, na kama wamezipatia kazini wanakosa uhalali wa kudai haki zao kwa sababu wanakuwa hawakujichunguza kabla ya kutoka na taasisi zao nazo zinakuwa hazina taarifa za matatizo yao na matokeo yake wanakosa haki zao.

Waajiri pia wanashauriwa kuhakikisha wanaweka mazingira mazuri ambayo yanalinda na hayasababishi matatizo ya kiafya kwa wafanyakazi wao.

OSHA inachoendelea kusisitiza hasa kwa waajiri ni kuweka mazingira mazuri ya kufanyia kazi kwa wafanyakazi, kwa sababu kutofanya hivyo na wafanyakazi wakapata matatizo kunaawaathiri wao, familia zao na hata taasisi.

Wafanyakazi na waajiri wengi husahau kipengele hiki na matokeo yake kuleta athari baadaye.

Hata hivyo, kongole kwa taasisi zote zinazozingatia suala la afya kwa wafanyakazi wake.

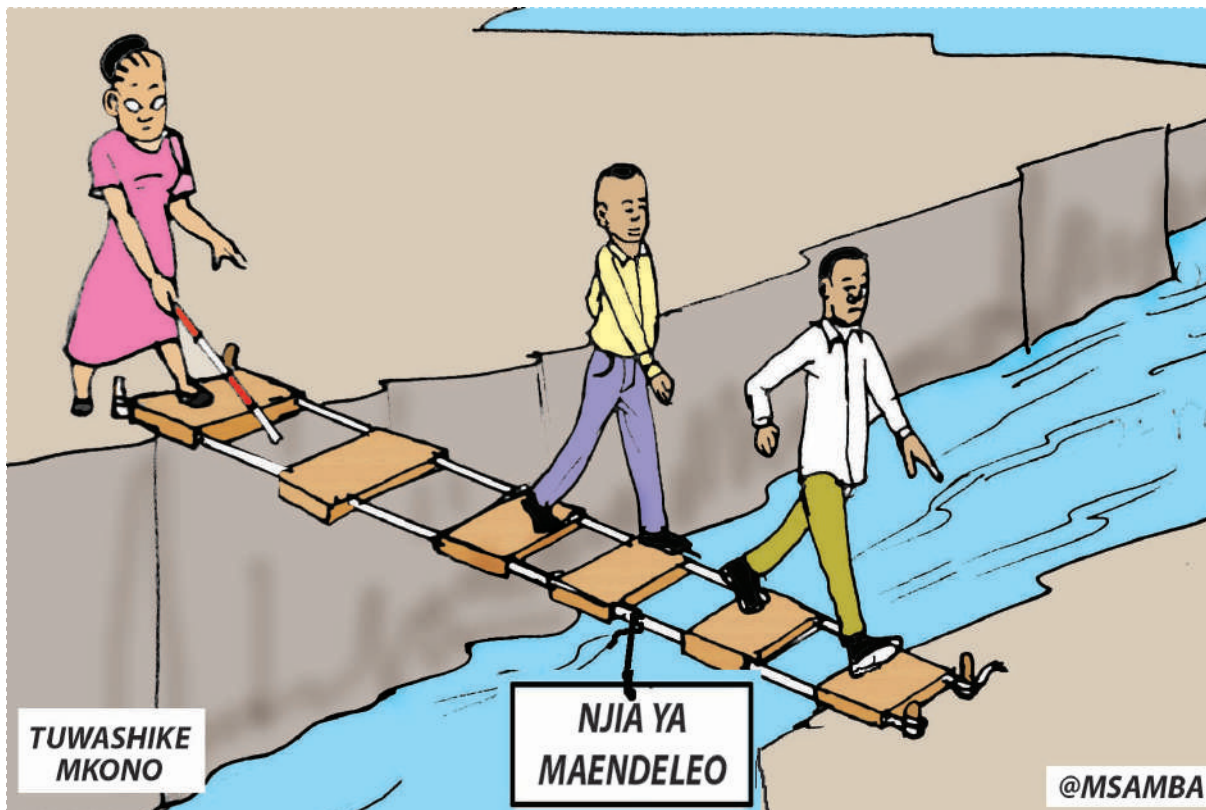

Na Sabato Kasika

Muungwana Lazima Nilonge

Kero mabasi mwendokasi zipatiwe ufumbuzi

MRADI wa mabasi yaendayo kasi ulianza kufanya kazi mwaka 2016 ukitoa huduma za usafiri jijini Dar es Salaam, katika maeeneo ya katikati ya jiji, Kivukoni, Kimara, Morocco, Ubungo na sasa yanafika Mbezi Mwisho.

Kuwapo kwa mradi huo, kulilenga kuboresha huduma za usafiri kupitia mradi wa mabasi yaendayo haraka jijini Dar es Salaam, Dar Bus Rapid Transit (DART), maarufu kwa jina la mabasi ya mwendokasi.

Wakazi wa jijini waliupokea mradi huo kwa mikono miwili wakijua umekuwa mkombozi kwao, huku wengine wakiacha magari yao na kutumia usafiri huo wakiamini kwamba kero zimefungua.

Hata hivyo, kinyume na matarajio ya abiria kwamba kungekuwa na nafuu wa nauli na pia kupata usafiri bila usumbufu, usafiri wa mabasi hayo umekuwa ni kero hadi wanatamani daladala zirejeshwe.

Kero za usafiri wa mabasi hayo zipo nyingi mojawapo ikiwa ni abiria kujazana kwa wingi hasa katika ruti ya kuanzia Mbezi Mwisho hadi katikati ya jiji, huku wakiwa wamesimama kama ilivyo kwenye daladala.

Abiria wanasimama kwa wingi katika mabasi hayo, lakini nauli wanayotowza ni kubwa kuliko ile ambayo walikuwa wakitozwa kwenye usafiri wa daladala ambayo ni Sh. 600 kutoka Mbezi hadi katikati ya jiji.

Lakini kwa usafiri wa mabasi ya mwendokasi nauli yake inaweza kufikia Sh. 1,050, nauli ambayo kwa watu wa maisha ya kawaida ni kubwa, inayoweza kusababisha wakashindwa

kuimudu.

Ingependeza iwapo ungekuwapo ushindani katika usafirishaji wa abiria, ili kila mtu achague usafiri anaoutaka kulilingana na nauli yake, kuliko ilivyo sasa, baada ya kuondolewa daladala kutoka Mbezi Mwisho hadi katikati ya jiji.

Kuondolewa kwa daladala kwenye barabara hiyo ni mtihani kwa abiria, kwani nauli ya mabasi mwendokasi ni kubwa, halafu abiria hana uhakika wa kupata kiti anapotumia usafiri huo.

Kwa mfano mtu anaishi Mbezi Mwisho, halafu ana mgonjwa amelazwa Hospitali ya Taifa Muhimbili, atalazimika kupanda mabasi hayo kwa nauli hiyo kubwa ambayo kimsingi ni sawa na kumuongezea gharama.

Kabla ya kuondolewa daladala, abiria alikuwa anatoka Mbezi Mwisho hadi Muhimbili kwa nauli ya Sh. 600, hivyo kwenda na kurudi ni Sh. 1,200, lakini sasa siyoy kutokana na kuondolewa kwa usafiri huo.

Hapa yapo mambo kadhaa ambayo binafsi ninaamini yanaweza kusaidia Watanzania na hasa wanyonge kuondokana na kero ya usafiri huo, kungeza mabasi zaidi ya mwendokasi, lakini pia kupunguza nauli.

Jambo lingine ni kungeza mabasi ya kutosha ili abiria wafurahie usafiri huo, kwani wale wa vituo vya njiani wamekuwa wakiachwa na kusubiri usafiri huo kwa muda mrefu bila kuupata.

Kwa mfano wapo wengine ambao siku za nyuma walikuwa wakipandia njiani na kugeuza na mabasi hayo, ili kuendelea

na safari zao, hivyo wale ambao hawazunguki nayo wanajikuta wakisota kwa muda mrefu vituoni.

Hali hiyo inatokana na kwamba huwa tayari yamejaza abiria wengi, hivyo kuna haja ya kungeza mabasi mengine, au daladala ziruhsuwe kutoa huduma ya usafiri ili kupunguzia abiria kero ya usafiri.

Lakini pia, wakati huu wa wimbi la tatu la corona, serikali na wataalam wa afya wamekuwa wakihimiza Watanzania kuepuka msongamano kwa ajili ya usalama wao dhidi ya ugonjwa huo hatari.

Kwa ujumla ni kwamba, usafiri huo umekuwa kimbilio la wakazi wengi wa jiji hilo, lakini kudorora na kuzusha sintofahamu kwa watumiaji wake ni kero ambayo kimsingi inatakiwa kupatiwa ufumbuzi wa kudumu.

Matarajio ya wengi tangu kuanza kwa huduma ya mabasi hayo, yalikuwa ni kupata usafiri wa uhakika bila kujazana, lakini kinyume chake ni kero juu ya kero kuanzia ukosefu ukosefu wa tiketi na uhaba wa mabasi.

Kero za usafiri wa mabasi hayo ikiwamo ukubwa wa nauli, unasababisha baadhi ya abiria kuwahi kuamka mapema kuanzia saa tisa hadi za kumi alfajiri ili kuwahi daladala 'zinazoiba' ruti za katikati ya jiji.

Muda huo mabasi ya mwendokasi huwa bado hajaanza kusafirisha abiria, hivyo daladala 'zinazoiba' ruti ndizo huokoa jahazi kwa nauli ya Sh. 500, kuki-pambazuka, madereva husitisha safari ili kuepuka kukamatwa na trafiki.

Nipashe hutolewa na kuchapishwa na:

THE GUARDIAN LIMITED

Mhariri Mtendaji: Beatrice Bandawe

Meneja Usambazaji na Masoko: Emmanuel Lyimo, 0716 500500

Mapokezi: 0745 700710

Matangazo: 0782 253676

Baruapepe: advertise@guardian.co.tz

Website: www.ippmedia.com

www.epaper.ippmedia.com

SAFU

KWA MASLAHI YA TAIFA



Na Pascal Mayalla

“Kwa Maslahi ya Taifa”, kuwaelimisha Watanzania kujua haki zao, na wakati huo huo kuangazia upungufu kwenye mfumo wetu wa sheria, Justice System ili yarekebishwe, Watanzania wapate haki.

LEO naendeleza ile simulizi ya wiki iliyopita ili kuonyesha jinsi baadhi ya majaji na mahakimu wetu walivyo na uwezo mdogo wa jicho la ndani la kubaini haki, na athari za hao wenye uwezo mdogo kwenye mustakabali mzima wa utoaji haki nchini.

Simulizi iliishia mimi kuwa na uwezo wa uchunguzi wa kubaini uhalifu mdodo wa nyumbani, nikadhamiria nikiwa mkubwa nitasomea sheria ili kuwa wakili kama Murtaza Lakha. Nilijiunga Shule ya Sekondari ya Tambaza, kisha Ilboru ili kusoma sheria. Matokeo ya kidacho cha sita, nilikosa Division 1 kwa pointi moja, enzi hizo, Shahada ya Sheria ikitolewa Chuo Kikuu cha Dar es Salaam pekee, ukikosa Divisheni 1, saha sheria, na hivyo ndivyo ndoto yangu kuwa mwanasheria, ilipogota kwa muda, nikaamua kusomea uandishi wa habari na kuwa mtangazaji.

Baada ya kuhudumu kwenye utangazaji kwa miaka kadhaa, huku nikiendelea kutamani kuwa wakili, nilifanya mitihani ya mature entry ya sheria Chuo Kikuu cha Dar es Salaam, na kufaulu vizuri, hivyo nikajitunga na Kitivo cha Sheria, kusomea LL.B, nika-hitimu tena kwa kupata LL.B (Hons), ila kitu cha ajabu sana ni baada ya kuhitimu sheria, nikajikuta napenda zaidi kazi ya uandishi wa habari, ambayo ndio naendelea nayo hadi sasa, ila sasa nimeamua kujikita kwenye uandishi wa kuangazia madhaifu ya

kisheria katika mfumo wetu wa kutoa haki, Justice System, na makala hizi, zitafuatiwa na vipindi vya redio na televisheni, vya “Kwa Maslahi ya Taifa”, kuwaelimisha Watanzania kujua haki zao, na wakati huo huo kuangazia upungufu kwenye mfumo wetu wa sheria, Justice System ili yarekebishwe, Watanzania wapate haki.

Lengo la simulizi hii ni kuwadurusu baadhi ya majaji na mahakimu wetu, je, wana uwezo wa kubaini hatia kwa kutumia jicho la ndani, utu na nafsi, na sio kutegemea tu vifungu vya sheria na ushahidi pekee? Ili jinai itendeke lazima kuwapo kwa mambo mawili, actus reus (kitendo cha jinai) na mens rea (nia ya kutenda jinai).

Je, mfumo wetu wa kupata majaji na mahakimu wetu, unahusisha amplitude test kubaini uwezo wa hao majaji na mahakimu kutumia jicho la ndani la utu na nafsi kubaini nia ovyo ya kutenda jinai? Jibu ni hapana!

Tanzania ili mtu kuwa hakimu, ni kwanza kuhitimu Shahada ya Sheria, na kuomba ajira ya uhakimu, kwenye kuajiriwa, kupitia Tume ya Kuajiri ya Mahakama iliyo chini ya Jaji Mkuu, ila kwenye hadidu za rejea, hakuna amplitude test yoyote kupima uwezo wa waombaji kuwa na jicho la ndani la kubaini jinai, na matokeo yake ndio baadhi ya hawa mahakimu kwenye mahakama zetu wenye uwezo mdogo, na matokeo yake ni kwa baadhi yao, kutokuwa na uwezo wa kutoa hukumu za haki huku wengine wak-

ituhumiwa kula rushwa!

Udhibitisho wa tuhuma hii ya uwezo mdogo wa mahakimu wetu kutoa hukumu za haki ni mlolongo wa rufaa, na matokeo ya rufaa nyingi kukubaliwa.

Ili kuwa Jaji wa Mahakama Kuu na Mahakama ya Rufani Tanzania, ni kwanza kuwa mwanasheria, kisha jina lako likapendekezwa na Tume ya Ajira ya Mahakama, na kupelekwa kwa rais, mtu unateuliwa kuwa jaji, napendekeza, ili Tanzania tupate majaji kama Lord Denning, tuongeze vigezo vya mtu kuteuliwa Jaji. Kila mtu anaweza kuwa mwanasheria, lakini sio kila mwanasheria anaweza kuwa Jaji.

Nchi za wenzetu hadi wana vifaa maalum vya kubaini kama mhusika anasema uongo (lie detectors), majaji wetu na mahakimu lazima wawe na uwezo huo, ili kuepuka kuwatesa watu kwa kuwasweka ndani miaka mingi watu wasio na hatia.

Yako mazingira mtu anakutwa na ushahidi wa kuhusika na jinai fulani, na wengine hadi kuhukumiwa kunyongwa, na akiisha nyongwa ndipo ushahidi unakuja kupatikana kuwa amehukumiwa kwa makosa.

Majaji na Mahakimu wetu, wakiwa na jicho la rohani, wataweza kuiona haki na kutoa hukumu ya haki hata kama ushahidi utaonyesha kuhusika.

Kwa maoni yangu, tatizo la msongamano wa kesi, sio idadi ya majaji

na mahakimu, bali ni ubovu wa sheria zetu na uwezo mdogo wa baadhi ya majaji na mahakimu kukosa jicho la roho kubaini hatia, na udhaifu wa vyombo vyetu vya upelelezi. Mfano kwa tukio kama lile shambulio la Lissu, hata sisi tu waandishi wa habari za uchunguzi, tungehitaji IJ ya siku moja tu, kubaini chanzo cha wasiojulikana hao, na kukitumia kama lead kuwabaini, lakini kwa vyombo vyetu vya uchunguzi ni mpaka leo hakuna taarifa zozote!

Kwa kesi kama ya kina Rugemalila, sisi waandishi wa habari za uchunguzi, tungehitaji siku saba tu, kuwaweke ushahidi wote mezani, lakini ni zaidi ya miaka minne sasa na bado kesi haijaanza kusikilizwa!, kwenye mazingira kama hayo, hata tungekuwa na majaji 100, wangepanya nini?

Kwa bahati mzuri, mimi nimebahatika kuwa mwanafunzi wa Prof. Ibrahim Juma, hivyo namfahamu vizuri kwa kauli, uwezo na matendo, jicho hilo la rohani analo, na kwa mujibu wa Katiba ya Tanzania, Mahakama ndio mhimili rasmi wa utoaji haki Tanzania, hivyo nina imani kubwa na Mhimili wa Mahakama chini ya Jaji Mkuu, Prof. Ibrahim Juma, licha ya changamoto za utoaji haki, ina uwezo wa kuwapatia haki Watanzania.

Kufuatia mhimili wa mahakama kushiriki Maonyesho ya Saba Saba, makala ya wiki ijayo, nitawaletsa ushiriki wa mahakama kwenye Saba Saba.

MADONGO YA MGAGAGIGIKOKO

Wachambuzi wa soka mnazingua bhana!



Na Joseph Kulangwa

Leo zilipoibuka televisheni, mpira umependwa zaidi na sasa unaoneshwa mubashara hata Ligi za nchini, watangazaji nao wameibuka wazuri tu tena vijana, wanakwenda na kasi ya mchezo wenyewe, kama ambavyo wa zamani walikwenda na kasi ya mchezo huo enzi hizo.

WATANZANIA ni wapenzi wazuri wa michezo, ila wengi wanapenda sana mchezo wa soka. Huwambii kitu kwa Yanga na Simba, si watoto si wakubwa, si wanawake si vijana. Ili mradi mpira wa miguu ni kila kitu.

Kwa vijana siku hizi si tu wanaopata fedha ni wachezaji, lakini hata wacheza kamari wananufaika sana na mchezo huo, wakiita kubeti. Lugha yao siku hizi ni ya mkeka kuchanika, katika kila kijiwe na kila kibanda umiza.

Kabla ya kuanzishwa televisheni nchini, redio zilikuwa vipenzi vya wapenda soka hao, mashabiki wa Simba na Yanga. Walikariri majina ya watangazaji kama masomo ya shuleni. Nani hakumjua Mikidadi Mahmood, nani hakumjua Sekione Kitojo.

Nani wakati huo hakumjua Chilambo Dominic, Tido Mhando, Mshindo Mkeyenge, Masoud Jawewa, walipopita hao wakaja kina Aboubakar Liongo, Halima Mchuka, Florian Kajjage, na wengineo ambao sikuwataja hapa, lakini walikuwapo tena wazuri tu. Radio Tanzania Dar es Salaam ilikuwa

maarufu kwa hilo.

Leo zilipoibuka televisheni, mpira umependwa zaidi na sasa unaoneshwa mubashara hata Ligi za nchini, watangazaji nao wameibuka wazuri tu tena vijana, wanakwenda na kasi ya mchezo wenyewe, kama ambavyo wa zamani walikwenda na kasi ya mchezo huo enzi hizo.

Baada ya kutazamatazama ligi za kigeni hususan za England, ambazo tuliziona wakaibuka wachambuzi wa soka, wengi wao wakiwa ni wali-ochesha ligi hizo kwa muda na kustaa-fu, hapa Bongo nako kumeibuka wachambuzi hata ambao hawajacheza mpira, ili mradi wana sauti nzuri.

Hivi sasa kila kituo cha redio na televisheni, kina wachambuzi wa soka, wapo wazuri lakini pia wapo waba-baishaji, lakini hapana shida, ili mradi linakwenda na wanaosikiliza wanasikiliza na wanaolewa wanaelewa, ingawa kuna jambo ambalo kwangu mimi haliendi vizuri, linahitaji pasi ya kulinyoosha.

Wachambuzi wengi wana mbwembwe, viingilishi viingi hata kama maana yao hawavijui. Hivi kama kweli unachambua kwa ajili ya wazee wetu wa madongoporomoka huko,

au vijana hata wa shule za msingi hizi zetu za Kayumba, hicho Kiingilishi cha nini? Halafu mbaya zaidi unatamka Kiingilishi hata neno lenyewe unakosea, licha ya kutolijua maana yake.

Achilia mbali neno, hayo majina ya wachezaji, duh ni hatari. Kama hujui jina linatamkwaje kwa nini usiulize au ukajiridhisha kabla hujaelekeza kipaza sauti chako mbele ya midomo kutudanganya?

Hivi wewe mchambuzi hujui wewe ni mwalimu wa tusiojua, ukitudanganya hujui ni dhambi?

Nilishasikia mmoja akitamka jina la Lamine Moro yule wa Yanga, eti Lamaini, nikajuiliza kama ni Lamaini, je, Masaki itakuwa Masakai? Au Mikumi itakuwaje, Maikumai au? Giroud akamtamka Jirudi badala ya Djiruu!

Tuache hayo turudi kwenye Kiingilishi sasa, ‘all in all’ nikasikia ‘olu in olu’ na mengine mengi tu. Sitaki kulaumu kwa sababu hii si lugha mama yetu, bali ya kuazima ikija na Wakoloni, hivyo isitumbue kama ambavyo Dk JPM hakutaka imsumbue! Kwa nini basi!

Siku moja rafiki yangu akaniambia anakwenda kusikiliza kipindi cha sijui Mahakama ya Michezo, nikadhani

ni kusikiliza kesi za michezo kama zile za kina Morrison, wala nikaishia kusikiliza matokeo ya soka, matokeo ya netiboli na michezo mingine, wala sikusikia ile Kamati ya Saa 72.

Nilishangaa hivi Mahakama ya Michezo inasikiliza kesi na kuhukumu nini? Hakuna, kuhoji, nikaambiwa kumbe ilitokana na ‘Court of Sports’. Kumbe court si kwa Mahakama tu bali pia ni uwanja, ni dimba, kumbe ilitakiwa kuwa Dimba la Michezo kuliko Mahakama ya....

Siku moja nikasikia tena mwingine akisema ‘chumba cha mafanikio’ akitoa kwenye maneno ‘room of achievements’. Kwingine nikasikia ‘kiwanda cha michezo’ eti khamisha kutoka ‘sports industry’ badala ya ‘tania ya michezo’.

Nikajuiliza yote haya ya nini? Kwa nini Kiingereza katika idhaa za Kiswahili zinazolenga Waswahili, nani anataka Kiingereza katika soka la Watanzania. Soka la Wabongo ambao wengi hawajui Kiingereza! Pengine kwa kuwa soka la Uingereza linapendwa Bongo, basi mchambuzi akichanganya lugha ndo kipindi kinanoga!

Alamsiki!

KONA YA UKWELI



Na Thobias Mwanakatwe

Hata hivyo, hakuna maelezo yaliyotolewa kuhusiana na vyama kuwa na sifa hizo, lakini kwa kiasi kikubwa sababu za kutaka vyama hivyo vitimize sifa hizo ni kutaka kuwapo na vyama makini vya siasa nchini na siyo vyama vya ruzuku.

SERIKALI ilipoamua kurejesha mfumo wa vyama vingi vya siasa mwaka 1992, baada ya kuufuta mfumo huo mwaka 1965 moja ya utaratibu ulioelezwa ni kwamba vyama hivyo vingeweza kupewa ruzuku ya kuvizweza kuendesha shughuli zao.

Pamoja na kwamba Sheria ya vyama vya siasa namba 5 iliyopitishwa na kuanza kutumika rasmi Julai 1, 1992, vyama vya siasa havikupewa ruzuku hadi wakati wa Uchaguzi Mkuu wa mwaka 1995 ambao ulikuwa ni wa kwanza tangu Tanzania ilipoingia katika mfumo wa vyama vingi vya siasa nchini.

Baada ya uchaguzi huo, utaratibu wa kutoa ruzuku ulibadilishwa tena mwaka 1996 na sheria ilitaka vyama vinavyopewa ruzuku viwe vimepata zaidi ya asilimia 5 ya kura katika Uchaguzi Mkuu.

Kigezo kingine kilichowekwa na serikali ni kwamba chama husika hakina budi kuwa na wabunge.

Hata hivyo, hakuna maelezo yaliyotolewa kuhusiana na vyama kuwa na sifa hizo, lakini kwa kiasi kikubwa sababu za kutaka vyama hivyo viti-

Vyama vinavyolilia ruzuku havitufai

mize sifa hizo ni kutaka kuwapo na vyama makini vya siasa nchini na siyo vyama vya ruzuku.

Binafsi naamini kuwa serikali ililazimika kuweka vigezo hivyo kutokana na uzoefu iliyopata mwaka 1995 ilipotoa ruzuku kwa vyama vyote vya siasa vilivyokuwa vimepata usajili wa kudumu kwa ajili ya maandalizi ya uchaguzi mkuu.

Nakubaliana kabisa kwa asilimia 100 na uamuzi huo wa serikali wa kuweka vigezo hivyo kwani ni jambo lililowazi kuwa licha ya kwamba Tanzania tunavyo zaidi ya vyama 17 vyenye usajili wa kudumu lakini vingi havionekani kama vipo.

Badhi ya vyama vimekuwa vikiibuka kama uyoga inapofikia kipindi cha Uchaguzi Mkuu ambapo pengine vinafanya hivyo ili viweze kupata ufadhili wa kifedha kutoka kwa washirika wao wa ndani na nje.

Baada ya uchaguzi kwisha, vyama hivyo vinapotea kabisa kiasi kwamba Watanzania walio wengi wanaviona kama ni vyama ambavyo viliibuka kwa lengo la kutaka kupata ruzuku ambayo inatolewa kwa vyama vilivyotimiza masharti hayo.

Utashangaa hata katika kipindi hiki baadhi ya wagombea urais wamekuwa wakilalama tu kwamba vyama vyao vinakabiliwa na ukata jambo ambalo ni kweli, lakini unajiluliza kwanini haviwi na mikakati ya kupata pesa ikiwamo kuanzisha miradi itakayovingizia kipato badala ya kulilia ruzuku.

Na bahati mbaya hata baadhi ya vinavyopata ruzuku vimekuwa na matumizi yasiyoridhisha ambapo tumekuwa tukishuhudia kila mwaka, Mkaguzi na Mdhambi Mkuu wa Hesabu za Serikali (CAG), akiviumbua kutokana na matumizi yasiyoridhisha ya fedha hizo za ruzuku.

Inashangaza kuona baadhi ya vyama licha ya ukongwe wake vinashindwa hata kujenga ofisi zake za kudumu na badala yake vinapangisha, lakini vinapata ruzuku jambo ambalo ni fedheha kwa vyama hivyo.

Nafikiri ifike wakati Ofisi ya Msajili wa Vyama vya Siasa ambayo ndiyo inavilea vyama hivyo itunge sheria ambayo italazimika kuvifuta vyama ambavyo haviko 'active' ili kuondokana na msululu wa vyama am-

bavyo havina faida na uwepo wake.

Hatuwezi kuwa na vyama vya siasa ambavyo havifanyi siasa badala yake vinavizia tu inapofika wakati wa uchaguzi mkuu ndipo vinaibuka kama uyoga na kuja na ilani zenye mambo mengi ambayo hata kama vipewa madaraka haviwezi kuyatekeleza.

Vyama vinavyoibuka wakati wa uchaguzi tu ndio hivyo ambavyo vinakuja kuwachanganya wananchi kwa kutoa sera ambazo vinatambua ni ngumu kutekelezeka.

Japo kunaweza kukawa na hoja kwamba miaka mitano ya utawala huu havikuruhusia kufanya siasa, lakini hiyo siyo kweli siasa ingeweza kufanyika kwa kupitia kwa viongozi wao ambao ni wabunge na kadhalika.

Umefika wakati sasa vyama vya siasa viache kufikiria na kudhani kuwa haviwezi kuishi kuendelea na majukumu yake bila kupata ruzuku inayotolewa na serikali.

Mungu Ibariki Tanzania
Kwa maoni na ushauri tuwasiliane; mwanakatwe2015@gmail.com

DARASA LA NDOA



Na Mch.Dk. Enock Mlyuka

Kukidhi mahitaji ya kibinadamu ya upendo na kutambuliwa (recognition and love); Ushirika (association); Ushirikiano (co-operation) na umoja au mshikamano (togetherness).

KUWA na marafiki ni jambo muhimu kwa kuwa binadamu tunaishi kwa kutegemeana. Hata hivyo, suala la msingi si kuwa na rafiki, bali aina ya rafiki wa kuwa naye kwa sababu si lazima kila mtu awe rafiki. Marafiki wana nafasi ya kujenga au kubomoa maisha ya mtu mwingine. Marafiki wanaweza kuendelea au kuua maono yako. Hali kadhalika, marafiki wanaweza kukufanya uwe na furaha au kukuumiza, kukusababisha huzuni na matatizo katika maisha.

Swali ambalo kila mmoja wetu anapaswa kujiuliza ni hili, je, nina rafiki au marafiki wa aina gani katika maisha yangu?

Katika nafasi niliyo nayo katika jamii ya kuwa mshauri wa masuala ya ndoa na uhusiano, nimeshuhudia watu wengi walioumizwa na marafiki kwa sababu ya kukosa umakini na kuweka imani kubwa sana kwa marafiki zao kuliko hata wazazi au wenzi wao.

Kwa mantiki hii ni muhimu kufanya uchaguzi makini wa marafiki, kuwa mtu wa kiasi na muangalifu sana.

Sifa za marafiki wema

- Marafiki husikilizana (listen to each other).
- Marafiki huchukuliana (accept each other) kwa kutambua kuwa hakuna aliyemkamilifu.
- Marafiki hujua namna ya kusameheana (know how to forgive). Kila mmoja humtendea mwingine kadri vile anavyotamani kutendewa.
- Marafiki hujiamini na kuaminiana

Kuwa makini na marafiki katika maisha yako

(believe the best in each other)

- Marafiki hushirikishana hisia zao (share in each other's emotions). Furaha ya mmoja ni furaha ya mwingine na huzuni ya mmoja ni huzuni ya mwingine.

- Marafiki husaidiana (help each other practically). Hushirikishana vipawa katika kusaidiana. Hufanya vitu kwa shirika.

- Marafiki hujitoa mhanga kwa ajili ya maisha ya mwingine (make sacrifices for each other). Rafiki anakuwa mstari wa mbele katika kutatua shida ya mwingine badala ya kutaka kutendewa wema asioutenda kwa mwenzake.

- Marafiki hufurahishana (delight each other). Furaha yao ni kuona mwingine kafurahi. Hufurahishana kwa kupeana zawadi, kuwasiliana na kutendeanza mema.

Sababu za kuwa na marafiki

Urafiki unaweza kuwa na malengo tofauti. Mtu anaweza kuwa rafiki kwa lengo la:

- Kukidhi mahitaji ya kibinadamu ya upendo na kutambuliwa (recognition and love); Ushirika (association); Ushirikiano (co-operation) na umoja au mshikamano (togetherness).

- Kufahamiana (to know each other) kwa nia njema.

- Kufundishana na kuelekezana

(teach and shape each other).

- Kupata mwenzi wa maisha (to get a life partner).

- Kutaka kufahamu undani wa mtu kwa nia nyingine.

Aina ya urafiki unaopaswa kuepukwa.

Katika maisha epuka urafiki ufuatao:

- Usio na lengo wala kusudi.
- Unaajengwa katika misingi ya mali, fedha au vitu.
- Unaotanguliza ngono.
- Ambao Mungu katelekezwa.
- Unaajengwa katika misingi ya kutaka sifa.
- Wa kulazimisha au kulazimishwa.
- Unaokupotezea muda na hesima.
- Unaokuletea maumivu badala ya furaha.

- Wenye misingi ya mihemko, matamano na kupumbazwa, kwani aliyepumbazwa hashauriki.

Kwa kuwa watu wengi huumizwa na watu wao wa karibu ni muhimu sana kuchukua tahadhari kabla ya hatari.

Kama nilivyosema awali, marafiki wanayo nafasi kubwa ya kujenga au

kubomoa maisha ya mtu mwingine. Kwa hiyo, ni muhimu sana kuwa makini na watu unaowaruhusu katika maisha yako.

Kwa wale ambao ni wanandoa, marafiki wasichukue nafasi na thamani ya mwenzi wako. Mungu alianzisha ndoa ili mume na mke waishi kwa furaha na kufurahiana. Mungu akusaidie kuchagua marafiki watako-fanyika baraka katika maisha na familia yako.

[Dk. Mlyuka ni mchungaji wa KKKT na Mkurugenzi Mtendaji wa Tanzania Marriage and Child Care Foundation (TaMCare), asasi inayojishughulisha na masuala ya ndoa, familia na malezi. Kwa maelezo zaidi, tembelea www.tamcare.or.tz. Fuatilia mafunzo zaidi katika [tamcaretv online](http://tamcaretv.online). Kwa maoni na ushauri wasiliana naye kwa: info@tamcare.or.tz au +255744000066.

Kama nilivyosema awali, marafiki wanayo nafasi kubwa ya kujenga au kubomoa maisha ya mtu mwingine. Kwa hiyo, ni muhimu sana kuwa makini na watu unaowaruhusu katika maisha yako. Kwa wale ambao ni wanandoa, marafiki wasichukue nafasi na thamani ya mwenzi wako.

MAISHA

JULAI 4, 2021

Nipashe

Baba, Mama na Mwana

Jumapili

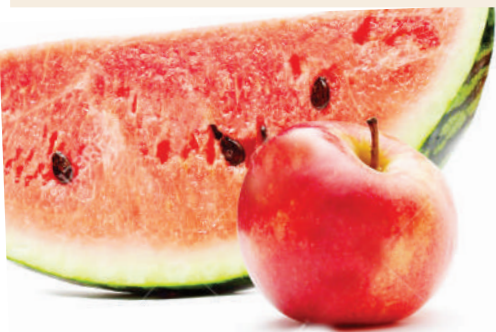

Ukurasa 14

**Tufaa, tikitimaji
inapunguza uzito**



Ukurasa 15

MAISHA NI NYUMBA

namna ya kupanga meza ya pembeni ya kupamba sebule



HARUSI

Ukurasa 12

KARIBISHA JOTO

**Kitambaa
kinatosha
kukung'arisha**

Ukurasa 13

MAJIBU YA
WIKI ILIYOPITA

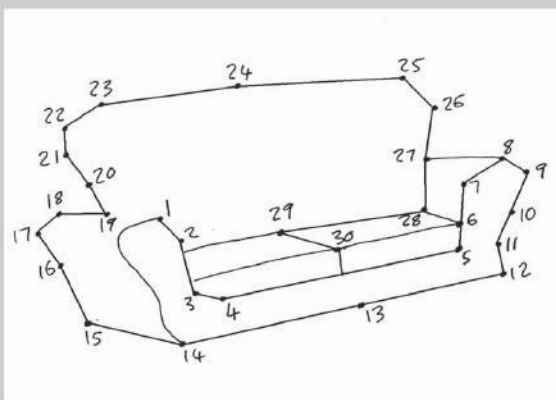
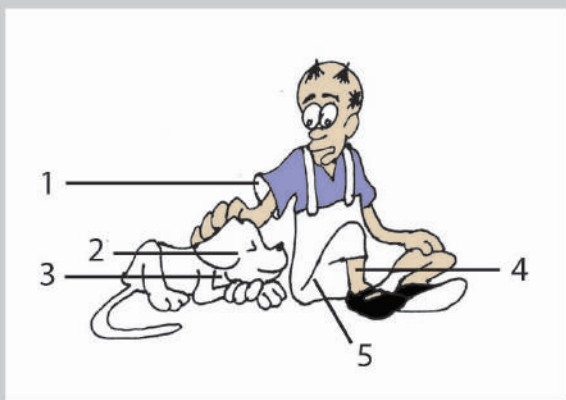

K	A	L	A	M	U
O				O	
O	N	A		S	
	I		M	I	A
	N				D
T	I	B	I	K	A

AMSHA AKILI

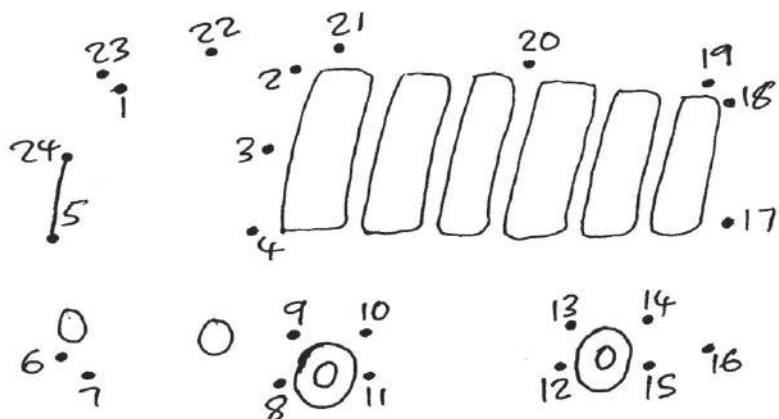

HAYA, MWENYEWE
UNAJUA NI NINI
CHA KUFANYA!

TOA TOFAUTI 5

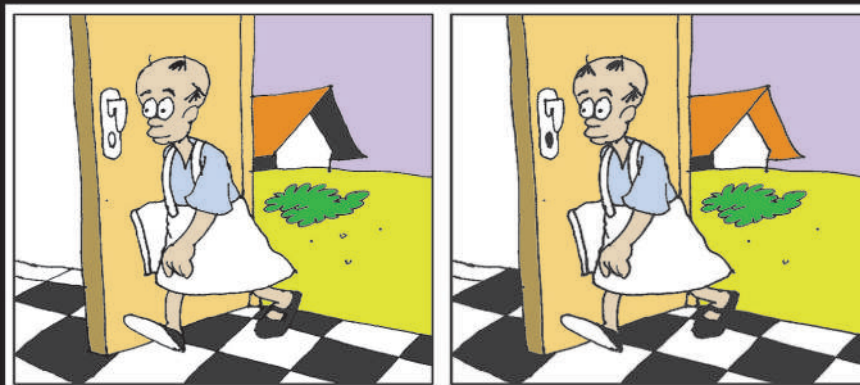

■ WATOTO

PAKA RANGI



@MSAMBA

FUMBO TOTO

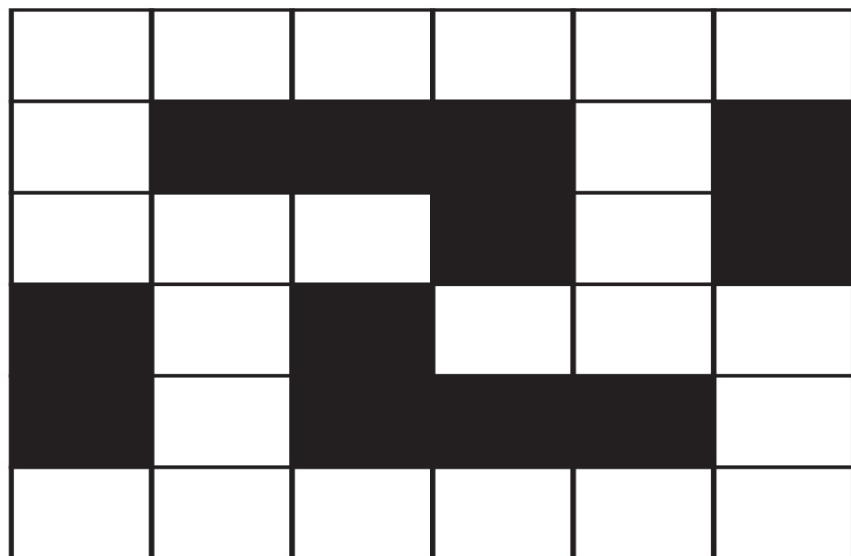

Jaza maneno yafuatayo katika
vyumba vilivyopo wazi:
ARA, AFE, LIA, KOA,
BIBI, FUJA, KITABU, SAKATA

JAMAA mmoja alikwenda porini kutafuta asali, akiwa katika harakati ya kusaka uwepo wa nyuki, ghafla alikutana na mtoto akikimbia.

Jamaa: We mtoto unafuata nini huku msituni?

Mtoto: Mwalimu alitambua ukimfuata nyuki utakula asali

Jamaa: Sasa hao nyuki wako wapi?

Mtoto: Nilimuona nyumbani ndio nikamfuata hadi huku porini.

Jamaa: Haya rudi nyumbani, hao ni wahenga tu

Mtoto: Haya narudi, kumbe wahenga waongo

CHEKA

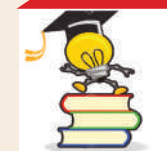

Alichokifanya
daktari

SWALI
Taja hatua zote hadi inapokamilika kuwa tunda la nazi.

MAISHA NDIVYO YALIVYO

Na Flora Wingia



Unapopinda mgongo kwa kutumia wakati vibaya!

KARIBU tena msomaji wangu katika safu hii ya Maisha Ndivyo Yalivyo. Bila shaka mada zake zinakufungua ufahamu kwa yale ulidhani ni ya kawaida kumbe ni tatizo lililojificha. Tunaendelea na topiki iliyopita kuhusu namna unavyotumia muda au wakati wako katika maisha.

Nilitafsiri neno wakati kwamba ni muda na pia majira na kuelezea kwa mapana kuwa kwa kila jambo kuna majira yake na wakati kwa kila kusudi chini ya mbingu. Pamoja na ukweli huo, wapo baadhi ya watu waliopoteza majira yao kujenga mafanikio na kujikuta kwenye majuto na umasikini wa kutupwa.

Nikasema kwamba kama kuna kitu adui atapigana nacho, ni vita ya kujenga. Vita hii ni pale unapofanya kitu chenye hatma ya kesho. Kwa mfano unafanya kazi ukapata fedha, nunua basi hata kiwanja kwani utakikuta kesho. Lakini unapoununua kitu kisicho na manu-

faa, ule muda umeupoteza. Mungu anakupa fedha ili uwe ni mtaji wako wa kuendeleza maisha.

Sikia mfano huu; Baba mmoja alipewa kiinua mgongo Sh.milioni 60 akaenda kununua gari aina ya kenta. Kisha ndani yake akajaza masofa (makochi). Kiinua mgongo chote kikaisha. Baada ya miezi miwili ile kenta ikaangukia korongoni, fedha yote ikawa imepotea. Yaani kilimuinua mgongo, sasa kimempindisha mgongo.

Nini kilitokea? Ni mapepo yalicheza kwenye muda wake. Jiulize, ni kitu gani kichukue nafasi ya kipaumbele katika maisha yako. Wakati ulipata nafasi ya kusoma, ni binti au kijana, na watu wanaokufadhili wapo, je, unatumiaje hivo nafasi ya kusoma?

Mapepo yanaweza kabisa kumpindisha mtu asione kwamba ile nafasi ina thamani sana kwako, yanakuwekea mwavuli ujione upo sawa. Baada ya muda yakiondoa huo mwavuli unabaki unashangaa, unanza kulia. Yanakusogeza

miaka iende mbele. Ulikuwa na miaka 50 inasogea ikifika 60 au 70 yanatoa huo mwavuli, yanakucha.

Wakati unaona unapata kitu unaweka mfukoni, jana kilikuwapo na leo kipo, akili ya kufanya vile vitu vikubwa vya kukomboa wakati unapotea. Unaenda kisha unafika mahali ndipo unaachiliwa mwishoni na hapo unakumbuka.

Wakati unapopata mtu anayekusapoti, unatumia ile nafasi vibaya. Wakati umekula chakula cha mchana, huo ni kama mtaji. Ikifika jioni kile chakula kinakuwa kimeisha, unapaswa ule kingine. Sasa kile cha mchana ambacho ndio nguvu (mtaji), umekifanyia nini? Huo ndio muda au majira Mungu amekupa ili ufanye kitu fulani.

Je, unaitumia hiyo nguvu kufanya nini. Wakati una nafasi nzuri umeitumiaje? Inaelezwa kwamba mara nyingi watu waliopata nafasi nzuri huwa akili ya kuitumia hupotea. Lakini wale ambao hawana hutamani kwamba kama

wangukuwa hata na Sh.100,000/- wangepanya biashara na kuwa bilionea.

Jiulize, nafasi uliyo nayo ambayo ni ya kufanya kitu kizuri umeitumiaje. Mungu huwa anakupa kitu au nguvu kwa mahesabu, anakupa muda na anajua muda huu aidha utatumia miaka miwili au kumi, muda wa kutekeleza mambo ni muda mfupi sana.

Wanadamu tuna muda mfupi sana wa kutimiza maono au malengo yetu. Huo muda hauwezi kulingana na ule muda wa kuweka msingi wa muda mrefu. Lakini una muda mfupi sana wa kutimiza malengo yako. Utaona hata Rais wa nchi anapewa kukaa madarakani miaka mitano hadi 10. Ni muda tunaotarajia tuone mambo atakayofanya.

Sasa huo muda adui akikuminya anakupoteza hapo kwamba hakuna tena namna nyingine. Jiulize, wakati nipo hapa, naweza kufanya nini? Ndugu mmoja alienda kumuona daktari, alipompima akam-

wambia ana uvimbe kichwani, hivyo ana mwaka mmoja tu wa kuishi. Aliporudi nyumbani akakaa chini akatafakari mwaka huu mmoja anaweza kufanya nini.

Alipotulia akasikia sauti inamwambia una ujuzi mkubwa sana kichwani ambao hakuna mtu mwingine anao. Hivyo chukua daf-tari, kalamu anza kuandika kitabu ili hata mwaka ukiisha, vitu vilivyoko kichwani uviweke kwenye vitabu navyo vitakuwa ni alama kwa watoto wako.

Kuanzia hapo akaanza kuandika vitabu, alipofikisha ule mwaka akajikuta ameandika vitabu vitano. Ule mwaka ulipoisha hakufa akaendelea kuandika vitabu zaidi ya 40.

Kama asingeamshwa na daktari asingefanya chochote. Mapepo yanamuonyesha mtu muda upo kumbe yanamchelewesha. Niishie hapa msomaji kama una maoni, Kisa tuma ujumbe mfupi kupitia 0715268581.

NAWAZA KWA SAUTI

Na Salome Kitomari



Kelele nyumba za starehe na ibada zisifumbiwe macho

MOJA ya kero kubwa kwenye maeneo mengi ya mijini ni sehemu za starehe na baadhi ya nyumba za ibada kutokuwa na muda rasmi wa kufanya shughuli hizo, kiasi cha kulazimisha wasiohusika kukesha bila kupenda.

Hali hii iko kwenye miji mingi na kuna ambayo imekithiri kama Dar es Salaam na Dodoma, kwamba maeneo ya starehe hayazingatii muda wa kisheria na badala yake muziki hupigwa usiku kucha na kuwa kero kwa wengine, huku kukikosekana namna ya kudhibiti sauti.

Jingine ni nyumba za ibada ambazo zinamea kama uyoga kwenye makazi ya watu na sasa baadhi ya watu hubadili matumizi ya maeneo na kuanzisha kanisa, ratiba za ibada mara nyingi ni mkesho wa usiku ambao sauti huenda mbali sana.

Hali hii haina afya kwa kuwa watu badala ya kupumzika kwa muda unaoshauriwa kitabibu wa saa nane wanalazimika kukesha kwasababu watu wengine wako kwenye starehe zao, na wengine wanaabudu usiku.

Naamini hili Mungu hapendi kwa kuwa moja ya maagizo makuu ni upendo, huruma na kujali wengine, na kama kweli una

mcha Mungu lazima ujali wengine, kwamba usichopenda kutendewa wewe usiwatendee wengine.

Watu wanahitaji kupumzika kama ni ibada ni vyema nyumba hizo zikajengwa kwa muundo ambao sauti zitabaki ndani na siyo kusambaa na kuwa kero kubwa kwa wengine, bila kufanya hivyo maana yake unasababisha watu wengine wapate madhara kiafya, washindwe kuzalisha mali na kupata mkate wa siku ambao sehemu wanamega na kutoa sadaka. Lakini kuna wanafunzi ambao wanahitaji kujisomea nyakati za usiku, kunapokuwa na kelele sana maana yake hawawezi kujisomea kwa ajili ya kuongeza maarifa na matokeo yake hawatafanya vizuri kwenye masomo yao.

Pia, kuna watu wagonjwa wanaugua majumbani wanahitaji kupumzika vya kutosha, wanahitaji mazingira yenye utulivu na huenda wameshauriwa na dakatari kupumzika zaidi sehemu zenye utulivu, lakini wanashindwa kuishi nyumbani kwao kutokana na kelele nyingi ikiwamo mitetemo mizito.

Yupo dada mmoja mkazi wa Banana jijini Dar es Salaam, anasimulia kuwa ana miaka saba sasa hajawahi kulala kwa zaidi ya saa nane kutokana na eneo analoishi

kuzungukwa na baa nne ambazo ziliaishwa wakati eneo hilo likiwa ni makazi ya watu, lakini kuna kanisa jingine ambalo nalo linatoa sauti kubwa kiasi cha kutetemeshwa nyumba.

Alikwenda mbali zaidi akani-pigia video saa tisa usiku ndiyo kwanza kwenye baa hizo muziki unachanganya na maDJ wanaoanachangamsha wanaopata starehe kiasi cha walioko nyumbani kushindwa kulala kabisa.

Anasema amefikia mahali anafahamu majina ya maDJ wote na anawataja kwa majina, huku jirani kuna kanisa ambalo mara nyingi huwa na ibada za usiku, na licha ya kufuatilia kwenye mamlaka za serikali bado hakuna utatauzi.

Anasema aliwahi kufuatilia polisi wakafanya doria eneo hilo na wamiliki wakazingatia muda wa kupunguza sauti, lakini baada ya muda walirudi pale pale, lakini alikwenda mbali zaidi hadi Baraza la Usimamizi wa Mazingira (NEMC), ambao walichukua hatua, lakini watu hao wanaonekana ni sugu na hawaziogopi faini.

Hawa ni mfano mdogo kati ya wengi ambao wanashindwa kuheshimu sheria na taratibu zilizo kiasi cha kufanya watakavyo kwa kupiga muziki kwa sauti kubwa licha ya muda wa kisheria

kwisha.

Wiki iliyopita, mawaziri wa wanane walitoa tamko la pamoja la namna ya kudhibiti kelele kwenye makazi ya watu, huku wakisema kwa kuwa adhabu ya faini na jela imeshazoeleka sasa wanakuja na adhabu ya kufunga biashara.

Lakini hatujawasikia wakisema watafanga nyumba za ibada, hili ni eneo gumu kwa viongozi kuligusa, lakini hali isiachwe ilivyo bali hatua stahiki zichukuliwe kwa kuhakikisha kama wanafanya ibada hadi usiku wa manane na nyumba ipo kwenye makazi ya watu basi wajenge kwa muundo wa kudhibiti sauti zibaki ndani.

Kukwaza wengine siyo sawa kimumani ni muhimu sana kuheshimu wengine kwa kuwa wapo wanaopenda wakiwa nyumbani wapumzike sana ili kupata akili mpya katika majukumu yao kazini.

Cha kuudhi ni kuwa wanaofanya haya unakuta siku inayofuata hawaendi kazini hivyo mchana kutwa wanalala hadi jioni wanaingia tena kazini, sasa wapo ambao wanatakiwa kupumzika ili kesho yake wakafanyekazi kwa bidii na kuzalisha.

Athari za hili ni kuwa na watu walioathirika kisaikolojia na kiafya kwa kuwa hawapati muda mwingi wa kupumzika, na watashindwa

kuzalisha inavyotakiwa maana yake uchumi wa nchi utaathirika, lakini pia mzigo wa matibabu kwa kuwa mtu asipopumzika na kulala vizuri kwa muda mrefu yuko hatarini kupata maradhi.

Ni muhimu sana mamlaka za serikali zikasimamia sheria zilizopo na wanaokwenda kinyume wachukuliwe hatua, kama nchi tumeona ikifika muda fulani kelele zisiwapo maana ni uharibifu wa mazingira, sasa anayevunja asionekane yuko juu ya sheria.

Viongozi wasiwe na kigugumizi katika kuchukua hatua kwa kuwa athari ni nyingi kuliko faida, lazima tuwe na taifa la watu wawajibikaji wanaozalisha na kuchangia ukuaji wa uchumi wa nchi yao, lakini tuwe na watu wenye afya nzuri, na hatuwezi kuwa nao ikiwa kwenye makazi yao hakuna utulivu wanalazimishwa kukesha kila siku kwasababu wachache wako kwenye starehe au ibadani.

Serikali za mitaa zipo zitumike vyema kutoa taarifa za watu kama hawa ili kuwezesha mamlaka za juu kuchukua hatua, lakini lazima watu hawa waenende sawa na matakwa ya leseni zao na siyo kufanya wayakayo kwa kuwa hakuna aliye juu ya sheria.

Mungu ibariki Tanzania

HARUSI



Mwandishi wa habari na mmiliki wa Icon Tv, Danny Kaboma akiwa ametimiza nusu ya dini yake, baada ya kufunga pingu za maisha na Yusrah Abdalah, Juni 6, mwaka huu



MITINDO



KARIBISHA JOTO

kitambaa kinatosha kukung'a- risha

WAKATI tunaelekea kipindi cha joto, watu wanapenda kujiachia kwa kuvaa nguo nyepesi zenye kupitisha hewa vizuri.

Warembo wengi wanapenda kutembea wakiwa wanaonekana vyema kuanzia kichwani hadi miguuni. Unaweza kusema ni kipindi cha kujiachia na kuburudika.

Kutokana na umuhimu wake, leo tunatoa aina ya kujifunga vitambaa kichwani wakati unataka kwenda matembezini au sehemu ya burudani.

Mara nyingi wasichana wengi wanafurahi kujichagua wenyewe aina ya kutoka, lakini kuvaa kawaida inaleta muonekano mzuri na wenye kuvutia zaidi.

kuna njia nyingi za kujiunga kichwa kwa kutumia vitambaa, au kofia maalum inayocha wazi sehemu kubwa ya nywele na kuziacha zikipeperushwa na upepo mwanana.

Unachotakiwa kufanya kuwa na mtandio, kitambaa au skafu tu, na hapo utaweza kujiunga na kuonekana bomba.



UREMBO



USIKARIBIE

Sindano ya kubadilisha ngozi, hatari wajawazito

KUBADILI rangi ya ngozi si jambo geni katika nchi za Kiafrika. Urembo huu ambao una majina mengi umekuwepo kwa miongo mingi.

Bidhaa za kubadilisha ngozi zinauzwa kila siku, huku mitandao ya kijamii imekuwa soko kubwa kwa kampuni ya vipodozi kukutana na wateja wao.

Shirika la Afya Ulimwenguni (WHO) limeonya aina hii ya urembo, likisema upaushaji ngozi unaweza kusababisha uharibifu wa maini na figo, kichaa, uharibifu wa bongo za vijusi tumboni na saratani.

Hata hivyo, kujibadilisha ngozi ya mwili mzima kwa kutumia sindano ya glutathione, imeanza kukithiri miongoni mwa wanawake.

Hata hivyo, bidhaa hiyo inayopatikana kwa njia ya vidonge, imeelezwa ni hatari zaidi.

HATARI YA SINDANO

Imeelezwa ni hatari kwa mama mjamzito kutumia dawa hiyo kwa nia ya kubadilisha ngozi kuwa nyeupe.

Matumizi ya dawa hiyo yanahatarisha uhai wa mtoto pamoja na kumzaa mtoto mwenye ulamavu wa viungo.

Wataalamu wa afya wanasema sindano ya kuongeza weupe wa ngozi ni hatari zaidi, kwa kuwa hujui kilichoko ndani ya

mchanganyiko wa kemikali.

Muungano wa Wanasaikolojia Weusi wa Marekani unasema kwamba kupendelea kwa rangi nyeupe kunaweza kuathiri namna mtu anavyojithamini, mielekeo kuhusu urembo na nafasi za kiuchumi.

Bidhaa za kutunza ngozi na vipodozi inafaidika kutokana na utashi wa wanawake wa Kiafrika kuwa na ngozi nyeupe.

Takwimu zilizokusanywa na Shirika la Afya Ulimwenguni (SAU) mwaka 2011, zilionyesha kwamba asilimia 40 ya wanawake Waafrika hubadilisha rangi ya ngozi zao.

VIUNGO VYA KUPAUSHA NGOZI

Krimu nyingi za kupausha ngozi zina viungo vinavyozuia uzalishaji wa melanini, kemikali ya mwili inayoipa ngozi weusi wa asili.

Mfano wa viungo hivyo ni haidrokwinoni, kiungo kinachoiipa ngozi weupe.

SAU inaonya kwamba athari zisizotarajiwa za haidrokwinoni ni pamoja na ugonjwa wa ngozi, madoadoa ya samawati na weusi na hata upofu.

Matumizi ya muda mrefu ya krimu husababisha utegemezi au uraibu, kwani ngozi hurejea rangi ya asili matumizi yakisitishwa kwa mujibu wa watafiti

Kwa msaa wa mtandao

MAPISHI

Na Mary Geofrey

Tufaa, Tikitimaji inatosha kupunguza uzito



WIKI iliyopita tulizungumzia aina ya vyakula ambavyo mtu mnene anashauriwa kula ili kupunguza uzito.

Wiki hii tunaendelea na vyakula vingine ambavyo unapaswa kula kama unataka kupunguza uzito.



APPLE NA TIKITIMAJI

Tufaa au wengi wanafahamu kama 'Apple' ni tunda lenye nyuzinyuzi sana. Nyuzinyuzi ni muhimu katika kupunguza uzito kwa sababu humwezesha mtu kushiba haraka na kwa muda mrefu zaidi.

Pia yana msaada wa moja

kwa moja katika kuondoa mafuta mwilini hasa tumboni.

Matikiti nayo yana nyuzinyuzi sana na ndio maana ukiungani-sha haya matunda mawili unapata mchanganyiko wenye nguvu kubwa ya kupigana na uzito uli-opitiliza.

Unaweza kukatakata matunda haya, kuyachanganya na kutumia kama salad.

Pia unaweza kuyasaga pamoja bila kuongeza chochote kisha unywe kama juisi bila kutoa mbegu za tikiti.

VIAZI VITAMU NA MAZIWA MTINDI

Viazi vitamu vimeitwa vyakula

vya wanga ambavyo haviwezi kukunenepesha.

Hii ni kwa sababu ukiachana na wanga kiasi, viazi hivi vina nyuzinyuzi nyingi inayosaidia katika kuchoma mafuta mengi mwilini. Ivyo hayasababishi uzito kuongezeka kirahisi kama vyanzo vingine vya wanga.

Hivi ni chakula kizuri sana cha kukupatia nguvu wakati wa diet. Mtindi una protini nyingi ambayo hufanya mwili ushibe kwa muda mrefu.

Protini pia inachoma nishati nyingi wakati wa umeng'enywaji hivyo inasaidia kuchoma mafuta mengi zaidi mwilini.

MAISHA NI NYUMBA Na Elizabeth Zaya



Uzio ni urembo wa nyumba, upendezeshe

Dondoo ya kupanga meza ya pembeni ya kupamba sebule yako



1: Kabla ya kununua meza ya sebuleni, lazima uzingatie mtindo wa mapambo ya sebule na aina ya sofa ili isichoshe muonekano wake.

2: Hakikisha unakuwa na vipimo vya ukubwa wake. Muhimu kama meza itaonekana vizuri bila kumezwa na ukubwa wa masofa.

3: Unaweza kuweka meza yako pembeni karibu na sofa na kuitumia kwa ajili wa kuweka vitu vidogovidogo kama vikombe, vitabu na mawani.

4: Katika kuhakikisha sebule yako inakwenda na wakati, unaweza kuweka meza yenye magudurumu ili kurahisisha kuitembeza kutoka kona moja hadi nyingine pale unapohitaji.

UZIO ni urembo wa nyumba kulingana na namna mhusika anavyotaka uwe kwa kutegemea na bajeti au ubunifu unaotumika kutengeneza.

Kwa ujumla nyumba inapozungushiwa uzio iwe ni kwa ajili ya ulinzi, usalama, faragha au muonekano, lakini unasaidia pia kuongeza thamani ya nyumba husika.

Kwa mazingira yetu ya Kitanzania upo uzio wa aina mbalimbali ikiwamo wa tofali, mbao, miti, makuti, chuma, aluminiamu, wavu, bati na nyinginezo.

Mtaalam wa masuala ya ujenzi, Silvester Kambona anasema yapo mambo ya kuzingatia kabla ya kuweka uzio wa nyumba.

Anasema ni vyema kuepuka kukurupuka kuchagua uzio kabla ya kufahamu gharama za utunzaji wake na endapo utaamua kima-kosa upo uwezekano wa kuharibu mwonekano wa sura ya nyumba yako hata kama ni nzuri kiasi gani.

“Kwa mfano unapoweka uzio wa mbao, unatakiwa ujue kwamba unatakiwa kupakwa rangi mara kwa mara na ujue zinazoza pia baadaye, kwa hiyo zinahitaji maboresho ya kila mara kwa sababu pasipokufanya hivyo zinaharibika, hivi ni vitu ambavyo unapaswa kujua katika kila aina ya uzio unaoitaka kuweka,” anasema Kambona.

Jambo jingine anasema kwamba kabla ya kutengeneza uzio wako unatakiwa ufa-hamu unatakiwa uwe kwa mtindo gani.

Anashauri kwamba uzio wa kurembesha zaidi katika lango kuu ikiwamo kuweka taa za rangi kunasaidia kuweka mwonekano mzuri wa ukuta na nyumba kwa ujumla.

Kambona anashauri kuweka uzio wenye kuleta faragha na wa kuimarisha ulinzi katika nyumba na siyo bora uzio.

Anasema kwamba uzio unaoacha nafasi au matundu katika nyumba hauna faragha na wala hauwezi kukulinda vya kutosha, ila unakupa starehe ya kuangalia kinachoen-delea nje ya makazi yako unapokuwa umejipumzisha.



KATUNI

KATUNIKA KI'DOMOKRASIA

BY ABDUL KINGO - 2021
SMS - 0621 412 879

HUU SIO UZITO
SALAMA KWA
BARABARA ZETU
"TWEDE KITUONI"

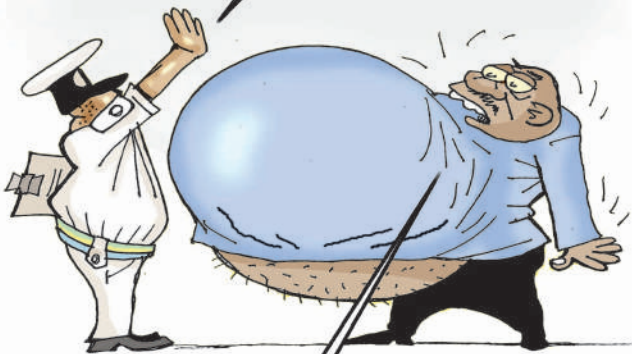

AFANDE UMEAMUA
KUKUFURU KINAGANAGA
HADHARANI?



BWANA MSHENGA
HELA NILIYOTIA HUMU
YA RUSHWA JE,
ITAFAA?

KABADILI NGUO
TUKAITAKATISHE
BAR YA KARIBU

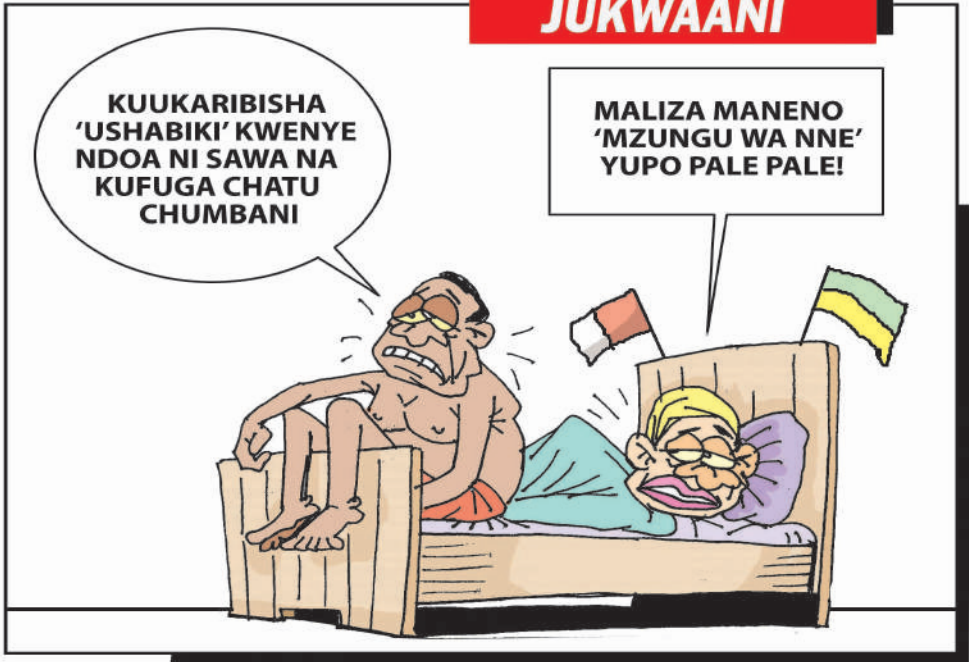

JUKWAANI

KUUKARIBISHA
'USHABIKI' KWENYE
NDOA NI SAWA NA
KUFUGA CHATU
CHUMBANI

MALIZA MANENO
'MZUNGU WA NNE'
YUPO PALE PALE!



BILA UBISHI UMEIONA 'BIRIANI'
LILIVYOTANDAZWA KWA MKAPA?

HA HA HAAAA
HA HAAAA
HA HA HAAAAA
HIZI NI SARE
ZA CHAMA CHA...
HA HA HAAA!
OOOYEEEE...



MKE WANGU
MTU AKIPITA
ANAZEZA KUJUA
UNAUA MWIZI
KUMBE MMEO!

UMEIBIA
NDOA



BIA IKISHUKA BEI
IKAWA 'BUKU BUKU'
NARUDISHA STAILI
YA KUWA NA GRASI
SPESHO KAUNTA

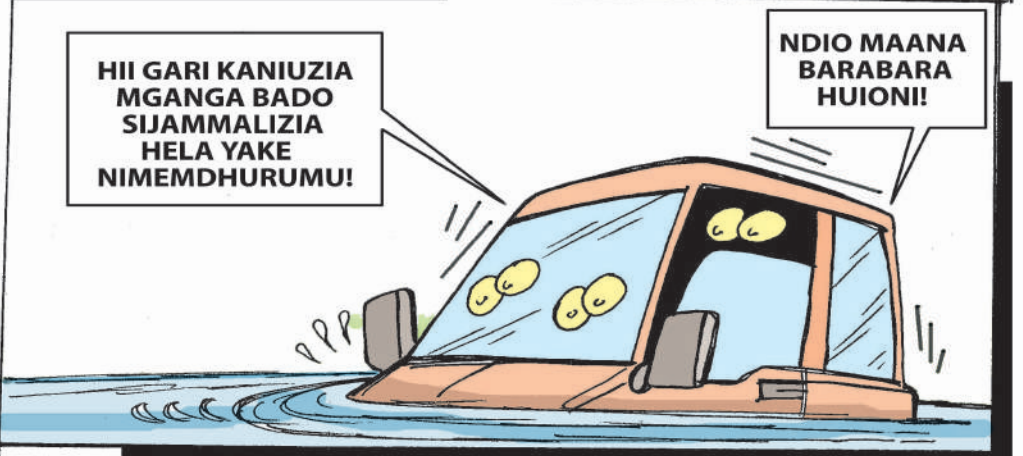

HII GARI KANIUZIA
MGANGA BADO
SIJAMMALIZIA
HELA YAKE
NIMEMDHURUMU!

NDIO MAANA
BARABARA
HUIONI!

HABARI KIMATAIFA

Iran yakana kuunga mkono wanamgambo

TEHRAN, IRAN

SERIKALI ya Iran imekanusha tuhuma za kuhusika na kuyaunga mkono mashambulizi dhidi ya Marekani katika nchi za Iraq na Syria.

Hata hivyo, nchi hiyo imeyalaani mashambulizi ya anga yaliyofanywa na Marekani dhidi ya wanamgambo wanaodaiwa kuwaunga mkono katika maeneo hayo.

Shirika la habari la Iran, limemnuuu mjumbe wa nchi hiyo katika Umoja wa Mataifa, Majid Takht Ravanchi, akisema madai yoyote ambayo yenye kuhusishwa Iran na shambulio lolote dhidi ya maofisa na maeneo ya kijeshi ya Marekani ni uongo na kunahitajika vigezo vya kuyaamini.

Jumanne iliyopita Marekani, ililiambia baraza la Usalama la Umoja wa Mataifa, kuwa ilivalenga wanamgambo wanaungwa mkono na Iran katika maeneo ya Syria na Iraq, kwa lengo la kuzuia mashambulizi dhidi ya vituo vyao vya kijeshi.

Lakini Ravanchi, alisema hatua hiyo haina ukweli wala msingi wa kisheria.

DW

Waandamanaji Myanmar warudi barabarani

NAYPYIDAW, MYNMAR

WAANDAMAJI wanaopinga mapinduzi ya kijeshi ya nchini Myanmar, wamejitokeza tena jana barabarani na kuchoma majeneza bandia yeye picha ya kiongozi wa kijeshi wa taifa hilo, Min Aung Hlaing.

Maandamano hayo ni hivi karibuni yamefanyika ikiwa ni takribani miezi mitano tangu taifa hilo la Kusini Mashariki mwa Asia, litumbukie katika vurugu za kisiasa.

Akizungumza katika mji wa pili kwa ukubwa nchini humo, wandaamanaji mmoja alisema wana choma picha ya kiongozi huyo kuonyesha ishara ya laana.

Walichoma rondo la takribani picha 65 za Min Aung Hlaing ambaye aliingia madarakani Februari Mosi, baada ya kumpindua kiongozi aliyechaguliwa kidemokrasia Aung San Suu Kyi, na kusitisha muongo mmoja wa mabadiliko ya kisiasa ambayo uliondosha taifa hilo katika hali ya kutengwa.

DW

Kaunda aagwa kiheshima

LUSAKA, ZAMBIA

MAZISHI ya kitaifa kumuaga aliyekuwa Rais wa kwanza na wa Zambia, Kenneth Kaunda, yamefanyika jijini Lusaka na kuhudhuriwa na viongozi mbalimbali wa Afrika.

Kaunda alifariki dunia mwezi uliopita akiwa na umri wa miaka 97.

Maelfu ya waombolezaji walivasili katika uwanja wa Mashujaa kumwaga kiongozi wao huo ambaye alikuwa anasalia kama mmoja wa viongozi waliopigania uhuru barani Afrika.

Mwili wa Kaunda, ulibebwa na wanajeshi wa taifa hilo huku Jeneza lake likifunikwa na bendera ya nchi hiyo na kupewa heshima kwa kupigwa mizinga 21.

Viongozi mbalimbali kutoka mataifa ya Afrika wamehudhuria mazishi haya, na kumsifu Kaunda katika jitihada zake za kuhakikisha kuwa mataifa ya Afrika hasa yale yaliyo eneo la Kusini yanakuwa huru.

Uhuru Kenyatta wa Kenya ambaye pia ni mwenyekiti wa Jumuiya ya Afrika Mashariki, alimtaja Kaunda kama kiongozi

aliyesimamia haki.

Mkuu wa Tume ya Umoja wa Afrika, Moussa Faki, kwa upande wake alimkumbuka Kaunda kama, nguzo muhimu aliyeanzisha Umoja umoja wa Afrika.

Kaunda, ambaye alifahamika kama KK alitawala nchi hiyo kwa miaka 27, tangu Zambia kupata uhuru mwaka 1964.

RFI



Wanajeshi wa Zambia wakibeba jeneza la aliyekuwa Rais wa kwanza wa nchi hiyo, Kenneth Kaunda (picha ndogo kulia), mara baada ya kukamilika shughuli ya kiserikali ya kumuaga iliyofanyika katika michezo mjini Lusaka, juzi. Picha: AFP

Rais Tshisekedi alaumiwa kukataa chanjo AstraZeneca

KINSHASA, DRC

WAKATI nchi ya Jamhuri ya Kidemokrasia ya Congo, inaendelea na kampeni ya kuhamasisha wananchi wapate chanjo aina ya AstraZeneca, imebainika kuwa Rais Felix Tshisekedi, hajapata chanjo hiyo.

Ripoti zilisema kiongozi huyo haamini chanjo aina ya AstraZeneca, jambo linaloonekana ni

kinyume cha mpango wa serikali kuwaaminisha wananchi kukubali chanjo kwa ajili ya kukabiliwa na wimbi la tatu la maambukizi ya Corona.

Msimamo huu wa rais Tshisekedi, umezua maswali mengi kuhusu ni vipi, yeye hataki kupata chanjo hiyo wakati serikali aliyoiongoza, ikiwataka wananchi kupata chanjo hiyo.

Aliyekuwa mgombea wa urais

mwaka 2018, Martin Fayulu, ni miongoni mwa wanasiasa na watu mashuhuri waliomkosoa rais Thisekedi, kwa kile alichosema, alipaswa kuwa katika mstari wa mbele kuonyesha mfano kwa kupokea chanjo hiyo ya AstraZeneca.

Ukosoaji huu pia umetolewa na wanadiplomasia akiwamo balozi mmoja ambaye hakutaka kutajwa jina, alisema, Thisekedi

kama Mwenyekiti wa Umoja wa Afrika, alipaswa kuonyesha mfano kwa kuchomwa chanjo ya AstraZeneca inayotumiwa na waafrika wengi.

Nao watalaam wa afya nchini humo walisema hawawezi kumlaumu kwa uwazi rais Thisekedi, lakini wanasikitishwa na msimamo wake, licha ya kuwahimiza wananchi kupata chanjo hiyo.

RFI

Baa la njaa lahatarisha watu 400,000 Tigray

NEWYORK, MAREKANI

UMOJA wa Mataifa umeleeza watu 400,000 wapo hatarini kufa kwa njaa katika jimbo la Tigray, kaskazini mwa Ethiopia.

Katika taarifa yake, umoja huo ulisema licha ya kuwapo hatua ya kusitisha vita, jambo linalo-

fadhaisha zaidi ni ukosefu wa chakula kwa kiwango cha kutisha katika eneo hilo.

Taarifa hiyo ilisema zaidi idadi hiyo ya watu wamo katika janga la njaa na wengine wapatao milioni 1.4 wanakadiriwa kuingia katika hali hiyo mbaya.

Ramesh Rajasingham, mra-

tibu wa misaada ya dharura katika ofisi ya Umoja wa Mataifa inayoshughulikia masuala ya kibinadamu (OCHA), alikambia kikao maalum cha Baraza la Usalama kwamba idadi ya watu wanaokabiliwa na baa la njaa katika jimbo la Tigray ni kubwa zaidi, kulingana na makadirio

mingine.

Alisema maelfu ya watu wamelazimika kuukimbia mzozi huo na watu zaidi ya milioni 5.2 wanahitaji misaada kwa haraka na kwamba idadi kubwa ya watu hao ni wanawake na watoto.

DW

MAKALA

Uisahau ulikotoka



Na Magabilo Masambu



Miaka ya tisini kurudi huko nyuma, ilikuwa ni kawaida sana watu wasiyo ndugu kuishi pamoja na kulelewa kama ndugu wa damu kwenye familia, waliol-elewa walitambua thamani ya kulelewa, hivyo walichochea sana waleaji kuendelea kulea wengine.

LUCK Dube katika kibao chake kinachoenda kwa jina la "THE WAY IT IS" anasema "Be good to the people on your way up the ladder, because you will need them on your way down" Kwa tafasiri isiyo rasmi maana yake ni "Kuwa mwema kwa watu unapopanda ngazi, kwasababu utawahitaji wakati ukishuka". Wema wako utapimwa kwa kukumbuka ulikotoka, kuepuka pia kuwaumiza waliokupandisha ili siku ukishuka waweze kuwa msaada kwako.

Maisha ni safari ndefu. Kila aliye-fanikiwa ama kutofanikiwa akiendelea na juhudi za kutafuta mafanikio anayo hadithi ndefu kuhusu harakati za kuelekea anakokutaka, zipo hadithi za kufurahisha, lakini pia za kuhuzunisha.

Maisha ni sawasawa na barabara ndefu, ambayo kwa vyovyote vile haiwezi kukosa kona, milima, mabonde nakadhalika. Ili ufafikie mafanikio lazima uvuke viunzi nyote hivyo, kuna baadhi utavuka peke yako kuna baadhi utavushwa.

uhakika niliyo nao ni kwamba, hata wewe unayesoma makala hii kuna mambo kila ukiyakumbuka kuyahusu maisha yako ama utalia au yatakufanya ukumbuke ulikopita mpaka ukafika hapo ulipo. Jambo jema tu tuliloumbwa nalo ni uwezo wa kuyasahau muda maumivu yote pale tunapopata kile tunachokihitaji.

Maisha ni watu na kila aliyezaliwa katika ulimwengu huu, amezaliwa siyo kwa bahati mbaya na hivyo kuna jambo atakalo lifanya kwaajili ya wengine. Hii ina maana kwamba,

katika umri ulio nao kama hujawahi kufanya jambo kwaajili ya mtu mwingine yeyote, basi uwepo wako hapa duniani hautakuwa na maana zaidi ya kujaza nafasi na kuongeza idadi ya watu duniani.

Miaka ya tisini kurudi huko nyuma, ilikuwa ni kawaida sana watu wasiyo ndugu kuishi pamoja na kulelewa kama ndugu wa damu kwenye familia, waliol-elewa walitambua thamani ya kulelewa, hivyo walichochea sana waleaji kuendelea kulea wengine. Kwa sisi wafugaji kuna watu walikuja nyumbani kama wafanyakazi wa kuchunga mifugo, lakini kutokana na jinsi tulivyoishi walijikuta wanakuwa sehemu ya familia.

Waliozeshwa kwa mahari za nyumbani, walifanya kazi kama watoto wa nyumbani kwahiyote wengine tuliozaliwa baada yao wakati tunakua hatukujua kama siyo ndugu wa kuzaliwa tulifahamu hivyo mpaka wanazeeka.

Hali leo ikoje sasa? Je, tunaleana kwa upendo kama zamani? Je, tatizo lipo kwa waleaji au walelewa kutotambua thamani ya kulelewa?

Ukichunguza kuyahusu maisha yetu ya kiafrika na hasa ya Kitanzania, tuliwengi tumepitia mikononi mwa watu, ambao wengine ni ndugu zetu wa damu wengine ni watu baki. Mfano mimi binafsi wakati niko shule ya msingi nilikuwa natembea umbali mrefu sana kutoka nyumbani kuelekea shuleni, ambayo ndiyo yalikuwa maisha ya wanafunzi wengi nyakati hizo.

Palikuwapo na mzee mmoja

mfanyabiashara, ambaye alitokea maeneo hayo tuliyokuwa tunaishi, eneo lake la biashara lilikuwa mbele ya ilipo shule niliyokuwa nasoma, mzee huyu alikuwa na gari ndogo aina ya pikapu kila siku alikuwa akipita jirani yetu kuelekea katika biashara zake.

Gari yake mara zote ilionekana kujaa watu asubuhi, hasa kinamama waliokuwa wakizuza ndizi kwenye masinia.

Siku moja akaniona natembea akasimamisha gari akaniliza nakoelekea nikamweleza akanambia; "Ebu tazama kama kuna nafasi hapo nyuma hata ya kusimama twende wote." Tokea siku hiyo akanambia; "Uwe unawahi hapa barabarani asubuhi tunaondoka wote."

Toka siku hiyo akawa ananipa lifti kwenda shuleni na kurudi jioni pamoja na watu wengine, gari yake tangu nimemfahamu haijwahi kutembea bila watu, hata kama imejaa vipi lazima asimame akwambie utazame nafasi kama ipo ili upande.

Nataka kusema kwamba, unaweza ukawa umefanikiwa kimaisha, lakini ni muhimu kila wakati kutafakari na kujiuliza juu ya watu waliogusa maisha yako, inawezekana wengine hawapo, wametangulia mbele ya haki na hivyo kuacha maumivu makubwa sana moyoni mwako, maana pengine ulitamani urudishe fadhila zako kwao, lakini hawapo tena.

Jambo la muhimu siyo kuwa na cha kuwapa, inawezekana kweli hujawa na cha kuwapa kama fadhila kwao, lakini ile tu kufikiria na kuumia juu yao ni jambo jema linaloonyesha ni

jinsi gani unathamini mchango wao, ile kukaa na kusema bila fulani pengine nisingekuwa hapa, inakufanya uweze kutenda mambo mema kwa wengine na kwamba kama wewe ulitendewa hivyo ukafika hapo basi hayo ukiyatenda kwa wengine pia watafikia mafanikio yao.

Kushikwa mkono inaweza kuwa kwenye jambo lolote, inaweza kuwa kwenye elimu, biashara, siasa, uongozi na mahali popote ni muhimu sana kukumbuka ulikotolewa. Kuna watu hawakuwahi kufikiri watakuwa viongozi, pamoja na kwamba uongozi hutoka kwa Mwenyezi Mungu, lakini maono hayo ili yatimie yanahitaji msaada wa binadamu.

Kuna watu walipopata kazi wakiwazi elimu zao na kwamba walikuwa na akili sana darasani, bila kufahamu kwamba elimu hizo zina mchango mpaka wa wapishi wa shuleni kwao waliokuwa wanawapika chakula wakiwa bwani, walenzi waliokuwa wanahakikisha kwamba wako salama, walimu waliowafundisha nakadhalika.

Kwenye eneo la siasa hali ni mbaya zaidi, historia inaonyesha kwamba, maadui wengi wa kisiasa mwanzo kabla ya uadui walikuwa marafiki waliosaidiana kwa hali na mali, lakini baada ya mmoja kutangulia kuyakalia madaraka anayebaki hu-geuka kuwa adui ni kama wasemavyo watu, kwamba palipo na uadui wema ulitangulia. Kwa nini muwe maadui maisha huisha.

0689157789

magabilomjalifu@gmail.com

BURUDANI ILIYOTIKISA ENZI HIZO

Unaikumbuka 277, redio ya mkulima?



Na Adam Fungamwango



Zamani kabla ya mitandao ya simu kuanza kutumia pesa za mtandao, ilikuwa ni rahisi kumwambia mtu uko mkoa mwingine kwa sababu ni lazima mkutane ndiyo aipate kwa kupeana mkononi.

KUNA maisha au vitu ambavyo umepitia huko nyuma, leo ukikaa na kuanza kuvuta kumbukumbu kulingisha na mambo yale na haya yaliyopo sasa, unaweza ukadhani labda unaota ndoto.

Unaweza ukadhani unaishi kwenye dunia tofauti na ile ya wakati ule miaka ya nyuma. Ukweli unabaki pale pale kuwa dunia ni ile ile. Kitu ambacho kimebadilisha vitu vingi au maisha ya wakati ule kwa kiasi kikubwa ni teknolojia.

Maendeleo ya teknolojia duniani ndiyo yamesababisha maisha yabadilike kwa kiasi kikubwa. Ndiyo maana leo unaweza kumsafirisha mke, mume au mtoto bila kumpa nauli ya kurudia.

Anaweza kukaa alikokwenda mwezi mzima halafu siku ya kurudi hata asubuhi tu akapiga simu na kutaka umtumie pesa kwenye matandao ili akatoe kwa wakala, apate pesa ya nauli ya kurudi.

Miaka ya nyuma, ukimpeleka mtu kwenye basi ya kusafiri, treni akiondoka basi ni mpaka arudi.

Haikuwezekana kuwasiliana naye kirahisi. Labda kumuandikia barua ambayo ilichukua muda mrefu. Simu zilizokuwepo ni zile za mezani tu, ambazo zilikuwa maofisini na nyumba

chache sana za watu wazito.

Na kama mtu anayekutegemea ilikuwa ni lazima aondoke na nauli ya kurudia. Vinginevyo ni mpaka atumiwe kwa njia ya barua ambayo kama nilivyosema awali ilichukua kiasi cha wiki mbili kama itafika haraka, vinginevyo ni zaidi ya hapo. Hayo ndiyo maisha ya zamani. Na watu waliishi bila kuona kama kuna ugumu kwa sababu ndiyo hali ilivyokuwa. Ilionekana ni kawaida tu. Hakuna aliyetarajia kuwa kuna miaka inakuja hali itabadilika.

Leo mtu anakwambia 'nitumie hiyo pesa bwana, na ya kutolea.' Kwa sasa hata mpenzi hawezi kunyimwa pesa au kutowasiliana naye kwa kisingizio kuwa mbali na mji uliopo.

Hata wapenzi wawe mbali kiasi gani mawasiliano yapo ya njia mbalimbali, hata kwa mtandao wa kijamii, achilia mbali simu ya mkononi.

Zamani kabla ya mitandao ya simu kuanza kutumia pesa za mtandao, ilikuwa ni rahisi kumwambia mtu uko mkoa mwingine kwa sababu ni lazima mkutane ndiyo aipate kwa kupeana mkononi.

Hii ndiyo teknolojia. Wakati kwa sasa kuna kompyuta, televisheni, simu za mkononi, mitandao ya kijamii na aina mbalimbali za kisasa za redio

ambazo watu wanaweza kupata mawasiliano, zamani kulikuwa na redio tu.

Watanzania waliharabishwa, kuelekishwa, na kuburudisha kupitia redio. Na za wakati huo siyo kama za wakati huu.

Ni aina fulani za redio za mbali ambazo nyuma kulikuwa na waya fulani nyembamba zilizowekwa kuzuia mende wasiingie ndani.

Kama mende wanafanikiwa kuingia kwenye redio hiyo kwa sababu yoyote ile, basi wanakwenda kukata nyaya na kuharibu.

Nadhani hizi zilitengenezwa maalum kwa ajili ya watu wa hali ya kawaida, mijini na vijijini.

Zilikuwa ni National 277 'dudu proof', lakini Wabongo wakati huo wakazipachika majina mengi kama redio mbao, na hasa baada ya ujio wa redio zingine za kisasa zaidi baadaye, pia redio mkulima.

Zilitwa redio mkulima kwa sababu Watanzania wengi, hasa wakulima walikuwa wakizininua sana baada ya kuza mazao yao. Na hata hivyo si wote.

Zilikuwa na chapa ya mende nyuma yake na alama ya mkasi, ikiwa na maana mende hawezi kuingia ndani ya redio.

Wengine walijiongeza. Walinunua

dawa mende, yenye umbile ya kidonge cheupe na kuiweka ndani ya redio, ili kama ikitokea bahati mbaya amepenya, amalizikie humo humo kabla hajaleta athari.

Hicho ni kituko cha kwanza. Mara nyingi redio hiyo ilikuwa ikiwekwa, kuchukuliwa na kufunguliwa na kufungwa na baba tu na si mwingine. Haikutakiwa hata kugushwa, achilia mbali kufunguliwa na kusikilizwa na mtu mwingine, hasa watoto.

Yeyote atakayefanya hivyo anakuwa amefanya kosa, na adhabu itatolewa kama ni viboko au inayofanana na hiyo.

Inaweza pia ikatengenezwa mfuko wake wa kuihifadhia ili isiingie vumbi, ambao unashonwa na vitamba.

Na itafunguliwa kwa vipindi maalum tu, siyo kila kipindi. Na ikumbukwe si watu wengi, iwe vijijini, au mijini ikiwamo Dar es Salaam, waliokuwa na redio hizo ambazo hazikuwa na FM, bali AM, SW na MW tu.

Ndiyo maana wakati mwingine, hasa wakati wa mpira watu wanakusanyika wengi na kuizunguka kama wanaota moto. Ni kwa sababu wengi hawakuwa nazo majumbani.

Hizo ndizo redio mbao. National 277, redio mkulima, au 'dudu proof' zilizotamba miaka hiyo.

HADITHI

HADITHI

KWANI mapenzi ni nini? Si kumpenda yule unayemtaka wewe? Kwa nini inafika wakati watu wanapangiana? Je, ukilazimisha yanaitwa mapenzi? Si yatafanana na utumwa? Yeyote anayetaka kulifanya penzi liwe na matabaka, rangi, kabila, anaweza kusababisha maafa makubwa. Donald. Kijana msomi aliyetoka nchini Marekani, anarejea nchini Tanzania. Akakabidhiwa kuendesha kampuni za baba yake. Lakini pia anatakiwa aoe. Hapo ndipo tatizo linapoanza. Usikose hata nakala moja ya riwaya hii tamu na ya kusisimua.

Sumu ya mapenzi-13

Na Adam Fungamwango
(0716 350534)

KWA mbali alimuona Tausi akijikunjakunja kuugulia maumivu. Ndipo alipojua kuwa bado yu hai, ingawa yuko kwenye maumivu makali.

Kitendo bila kuchelewa, alitoa bastola yake na kuachia risasi mbili zilizosababisha atulie kimya.

Milio la risasi ilimchanganya Said. Hakumuona Bogota alichofanya. Alidhani labda ni majambazi ambayo yamevamia kwenye moja ya baa zilizotapakaa Sinza "Kimbia." Sauti ya Bogota ilimuamuru.

Kama umeme. Said alipanda pikipiki yake na kuondoka kwa kasi. Alikuwa akirejea alikotoka.

Ndicho Bogota alichokuwa akikitaka. Naye alipanda pikipiki yake na kumfuata. Alipofika Sinza Kijiweni alikata kona kushoto kuelekea njia ya kwenda Tandale. Ni ile ile aliyojia.

Bogota pia aliifuata. Alikuwa akitafuta sehemu nzuri ambayo angetekeleza alichotumwa na mzee Peterson. Sehemu aliyokuwa akiihitaji ni daraja la Manzese Uzuri. Mita chache kabla ya kufika, akiwa amemkaribia kwa hatua kama 15 hivi, alipunguza mwendo akashika stelingi ya pikipiki upande mmoja, mwingine ukiwa na bastola, alilenga chini ya bodaboda ya Said na kuachia risasi moja. Hiyo ilitosha kupasua gurudumu na vyuma kadhaa chini, ikiifanya bodaboda kukosa uelekeo na kuyumba. Ilikwenda kugonga kingo za daraja. Alisogea karibu na ajali ile. Alichofanya ni kuongeza risasi nyingine kwenye mwili ya Said ambao ulikuwa uko chini kando ya kingo hizo, bodaboda ikiwa pembeni yake. Kwa uzoefu wake alijua tayari amemaliza kazi. Aliondoka kwa kasi na pikipiki yake kuelekea maeneo ya Tandale Magharibi.

Aliona kama miujiza. Ni siku ya tatu sasa alikuwa anatafuta simu yake lakini hakuiona. Leo anaishuhudia ikiwa chini ya meza ndogo kwenye sebule ya nyumba yao.

Akavuta kumbukumbu nyuma kama alishawahi kuisaka hapo. Akakumbuka kuwa alishawahi kupitia hapo zaidi ya mara nne. "Mbona sikuiona?" Alijihoji. Hakupata jibu. Akili nyingine ikamjia kuwa huenda



Anakumbuka aligundua hakuwa na simu alipokuwa chumbani kwake. Alianza kutafuta humo. Akahamia sebuleni ambako nako alipitia wakati anaingia. Akawauliza ndugu zake. Na hata wazazi wake wote walidai hawajaiona simu yake.

alikuwa anaipita. Na kwa sababu alikuwa anatafuta haraka haraka ndiyo maana alikuwa anashindwa kuiona.

Ni meza iliyokuwa imetandikwa kitambaa hadi chini na kusababisha kuwe na giza fulani hivi. Hakutaka kujichosha sana kujiuliza maswali ambayo majibu yake yangemuumiza kichwa.

Jambo la pili lililomfanya aashangae ni pale alipoikuta imezimwa. Hakumbuki kama alikuwa ameizima.

Ni kweli alikuwa akipiga simu yake kwa kutumia simu zingine ilionekana imezimwa. Yeye alichojuua ni kwamba tayari mtu aliyeyiba au kuichukua ameizima.

Leo anaikuta chini ya meza ikiwa imezimwa. "Labda ilijizima yenyewe." Alijiibu.

Akakumbuka mchakato mzima jinsi alivyopoteza simu yake kimaajabu.

Anakumbuka aligundua hakuwa na simu alipokuwa chumbani kwake. Alianza kutafuta humo. Akahamia sebuleni ambako nako alipitia wakati anaingia. Akawauliza ndugu zake. Na hata wazazi wake wote walidai hawajaiona simu yake.

Alikwenda kwenye gari yake kuangalia kama angeikuta, lakini haikuwepo. Hakuwa na haraka sana, kwani sasa alijua aliiacha ofisini.

Kesho yake alipokwenda pia hata huko hakuikuta. Akakumbuka kuwa

siku ya tukio alipokuwa anarejea nyumbani, alipofika maeneo ya Tegeta aliteremka kwenda kutoa pesa kwa wakala.

Akadhani hapo huenda ndipo alipodondosha simu, vinginevyo isingekuwa rahisi ofisini, kwenye gari na nyumbani isionekane. Ingekuwa anapanda daladala sawa, ingeweza kudhaniwa ameibiwa na vibaka. Hakuona haja ya kwenda kuuliza.

Kitu cha kwanza baada ya kuipata simu yake alichotaka kukifanya ni kumpigia mpenzi wake Tausi.

Tangu alipoibiwa hajawasiliana naye. Na siyo kwa bahati mbaya. Hakutaka kumpigia kupitia simu ya mtu mwingine. Hakuwa pia na muda wa kwenda nyumbani kwao kutokana na kubanwa na shughuli mbalimbali.

Alitaka kesho yake aende mjini kununua simu nyingine, pia kusajili laini zingine mbili baada ya kuripoti polisi.

Kabla kesho haijafika, ameiona simu yake. Baada ya kukagua laini zote zilikuwepo na zikifanya kazi kama kawaida.

Akatafuta namba Tausi. Haikupatikana. Ujumbe wa sauti ulimjibu kuwa namba unayopiga haipatikani kwa sasa. Kwa muda wa saa mbili, Donald alikuwa ameshapiga zaidi ya mara 20. Jibu lilikuwa lile lile. Awali alijua huenda anachaji. Baadaye

akaona huenda Tausi alikuwa amekasirika kutokana na kutomtafuta kwa muda wa siku tatu sasa, hivyo ameamua amzimie simu.

"Kwa nini awazimie watu wote?" Hilo ndilo swali lililomjia kichwani. Kwa uzoefu wake mdogo tu kwenye masuala ya mapenzi, ni kwamba wapenzi wanapokasirikiana, huwa hawapokei simu inapopigwa na mwenzake, lakini inakuwa hewani kama kawaida. Suala ya Tausi kuzima simu kwa muda wote huo lilimchanganya kidogo.

Hapo ndipo akili nyingine ikamjia. Akampigia rafiki yake Sadiki. Huyu ndiye sababu kubwa ya Donald kumuona na kumpenda Tausi. Iliita, ikapokelewa. Maneno aliyambiwa yalimshtua na kumshangaza kwa wakati mmoja.

"Ni siku ya tatu sasa Tausi hajaonekana nyumbani kwao." Sadiki alimpasha rafiki yake.

Akili ya Donald ikaondoka kwenye hali ya kawaida, wivu ukachukua nafasi yake.

Alijua huenda siku hizi tatu ambazo hajawasiliana naye, basi Tausi ameamua kumsaliti kwenda kutanua na kukaa kwa mwanaume mwingine. Nusura simu ikanguke kutokana na mikono kutetemeka.

"Mimi mwenyewe na ndugu zake tumemtafuta kila sehemu wapi. Kona zote tumezunguka. Hospitali mbalimbali. Nimekupigia sana simu rafiki yangu kwa namba zako zote mbili, siku ya tatu hii hupatikani. Nilivyoona hivyo akili ikanijia kuwa labda uko naye, kwa sababu nakumbuka siku alipoondoka alisema unamwita ili mkutane."

Ni jibu ambalo lilizidi kumchoma moyo Donald "Mimi nimemwita?" Hakumbuki kama alifanya hivyo siku tatu zilizopita.

"Okay, Sadiki hapa unazidi kunichanganya tu. Ngoja nije huko huko." Alisema na kukata simu.

Aliendesha gari kwa kasi ya ajabu. Akilini akiwaza uongo wa mpenzi wake Tausi.

"Huyu mwanamke, yaani anaaga kuwa nimemwita kumbe anakwenda sehemu nyingine na kukaa kwa siku tatu kweli." Aliongea kwa sauti ndani ya gari kana kwamba kuna watu wengine humo. Alikuwa peke yake.

INAENDELEA JUMAPILI

HABARI BURUDANI



ZAINA NEEMA
MKALI WA
GOSPO CANADA

MIAKA ya hivi karibuni kumekuwa na ongezeko la waimbaji wengi wanaofanya vizuri katika kiwanda cha muziki wa Injili, miongoni mwao ni Zaina Neema ambaye ni mkali wa muziki huo nchini Canada.

Karibu uweze kumfahamu vizuri Zaina Neema ambaye kwa sasa anatamba na wimbo, 'Wewe na Mimi' ambayo tayari unachezwa kwenye runinga mbalimbali.

SWALI: Kwa kifupi Zaina ni nani na uliingia vipi kwenye sanaa ya muziki?

Zaina: Mimi ni msanii wa Gospo kutoka Canada, naishi katika Mji wa Montreal. Pamoja na kuimba, pia ni mtunzi wa dansi mwenye asili ya Tanzania na Congo RDC na kupitia muziki nimekuwa nikipenda kusambaza ujumbe wa upendo na amani ya moyo.

SWALI: Kuna changamoto zozote unazopata katika kufanya sanaa ya muziki

nchini Canada?

Zaina: Kufanya muziki nchini Canada hasa kwa sisi ambao hufanya muziki wa injili, sio rahisi kabisa lakini namshukuru Mungu tunajaribu kufika huko, bila shaka tutakua zaidi kwenye eneo hili na huko Afrika.

SWALI: Wasanii gani unatamani kufanya nao kazi kutoka hapa Afrika Mashariki hasa Tanzania?

Zaina: Wasanii ambao ningependa kushirikiana nao na nina thamini sana kazi zao ni Joël Lwaga, Christina Shusho na GoodLuck Gozbert na Rose Muhando.

SWALI: Mpaka sasa ume-pata mafanikio gani kwenye sanaa?

Zaina: Nimekuwa nikiimba muda mrefu lakini mwaka huu nilipata maoni ya kitaalam ya kuweza kufanya kazi na wasanii wengine. Nashukuru Mungu nilifanya kazi na Joël Mbenza wimbo unaitwa Ushindi ambao ulipendwa sana na ukanifungulia milango zaidi.

SWALI: Ujumbe gani ulitaka uwafikie mashabiki

kupitia wimbo wako Wewe na Mimi?

Zaina: Ujumbe ambao ningependa kuwapa watu kupitia nyimbo yangu ni kwamba Mungu ni upendo, ndani ya Wewe na Mimi kuna ujumbe wa upendo wangu na kwenye wimbo Mimi na Mungu ambao unafanya vizuri tunatimiza mambo mazuri kwa wengine hapa duniani.

Pia nyimbo zangu zinapatikana kwenye majukwaa yote ya kupakua na kusikiliza muziki kama vile YouTube, Spotify, iTunes, Apple Music na Deezer au kwa kupitia <https://ampl.ink/nREpY>.

SWALI: Tumeingia nusu ya pili ya mwaka 2021, je umewaandalia nini mashabiki wako?

Zaina: Tuna projekti nyingi sana mimi na timu yangu, nina uhakika kwamba mwaka huu kabla ya kumalizika zitasisikika hapa Canada na huko Afrika.

Siwezi kuahidi lini zitatoka lakini kaa chonjo katika wiki zijazo utakuwa unasikiliza wimbo wangu mpya ila kwa sasa unaweza kuingia YouTube na kutazama video ya Mimi na Wewe.

K2GA atoa siri kuachia ngoma bandika bandua

NA SEHELLAH NAKAMBA, SJMC

MWANAMUZIKI wa Bongo Flewa, Karim Zuberi, maarufu kama K2GA, ametoboa siri ya wasanii kutoka 'lebo' ya Kings Music, kutotoa nyimbo mara kwa mara.

Akizungumza na Nipashe jijini Dar es Salaam juzi, msanii huyo ambaye kwa sasa anatamba na wimbo wa 'Ndombolo', alisema wasanii wote wa kundi lao wamezoea kukaa kimya kwa kuwa hawafanyi kazi kwa kukurupuka.

"Kwanza, nishazoea halafu ninaelewa mipango ya uongozi wetu ipoje. Kwa hiyo, haina haja hata kama tukikaa sana lakini tukitoe nyimbo zinabamba," alitamba.

K2GA pia alifichua siri za bosu wake, Ali Kiba kutoa nyimbo mbili mfululizo, akisema kumetokana na ukubwa wake na ana uwezo wa kufanya hivyo.

Ali Kiba ameahidi kutoa nyimbo bandika bandua, akitekeleza hilo kwa kuanza na 'Ndombolo' ambao K2GA ameshiriki, kisha siku chache baadaye akaachia 'Salute'.

Kauli hiyo ya K2GA imetoea ishara kwa Kings Music kubadilisha mfumo wao wa kazi, pengine kutokana na lawama zilizoelekezwa kwao na mashabiki kukaa muda mrefu bila kuachia ngoma mpya.

Ikumbukwe Kings Music kwa sasa ina wasanii wanne ambao ni Ali Kiba, K2GA, Abdu Kiba pamoja na Tommy Flavor.



HABARI MICHEZO

Martinez: Sijui hatima baada ya Euro 2020

ST PETERSBURG, Russia

KOCHA wa Ubelgiji, Roberto Martinez amekataa kuzungumza kuhusu majaliwa yake baada ya kikosi chake kutolewa kwenye michuano ya Euro 2020 mikononi mwa Italia, akisisitiza hali "bado haijawa sawa."

Italia ilifuzu kucheza nusu fainali ya michuano ya Euro 020 ambapo itakutana na Hispania kesho Jumanne, baada ya kukifunga kikosi hicho cha kocha, Martinez, Ubelgiji mabao 2-1, Ijumaa.

Nicolo Barella na Lorenzo Insigne walifunga mabao mawili ya Italia na kuwaweka mbele ndani ya dakika 44, lakini Ubelgiji ilipata bao la kufutia machozi kwa mkwaju wa penalti uki-fungwa na Romelu Lukaku.

Licha ya Ubelgiji kupewa nafasi kubwa zaidi ya kulitwaa taji hilo kabla ya kuanza kwa michuano hiyo, lakini walishindwa kabisa kupenya ngome ya Italia na wakaishia hatua hiyo ya robo fainali kama ilivyokuwa michuano ya mwaka 2016.

Mkataba wa sasa wa Martinez ni hadi kwenye michuano ya kombe la Dunia mwaka 2022 nchini Qatar, lakini sasa inaonekana wazi anaweza kurudi kwenye uongozi wa klabu.

"Ndio, kawaida, huu ni wakati ambao ni mgumu sana na vigumu kweli kuzungumza kitu kingine zaidi ya kufungwa na kutolewa kwenye michuano ya Euro," alisema Martinez. "Kama ninavyosema kwa sasa, bado hali haijawa sawa. Na sitaki kuzungumza chochote, kwani kitaonekana kama kutafuta kuonewa huruma."

"Wakati huu nataka kuangalia nyuma kwenye michuano hii na ningependa kusema kwamba, wachezaji hawajafanya chochote kibaya."

"Nilifanya kila kitu kuhakikisha kwamba tunafika mbali kadili inavyowezekana kwenye michuano ya Euro 2020."



BRAZIL VS PERU NUSU FAINALI COPA AMERICA

RIO DE JANEIRO, Brazil

STRAIKA wa Brazil, Gabriel Jesus, alitolewa nje kwa kadi nyekundu kwenye mchezo wa robo fainali ya Copa America dhidi ya Chile, lakini ushindi wao wa bao 1-0 ukawafanya wafuzu nusu fainali na watacheza dhidi ya Peru.

Lucas Paqueta aliipa bao la uongozi Brazil mapema kipindi cha pili kabla ya Jesus kutolewa nje kwa kumchezea vibaya Eugenio Mena.

Chile walijaribu kupambana kusawazisha bao hilo, lakini mpira wa kichwa uliopigwa na Ben Brereton uligonga mwamba wa goli.

Peru imefuzu hatua ya nusu fainali kwa kuifunga Paraguay 4-3 kwa changamoto ya mikwaju ya penalti baada ya sare ya 3-3.

Brazil na Peru sasa itakuwa kama marudio ya fainali ya michuano hiyo ya mwaka 2019, ambapo Seleccion walishinda 3-1.

Mancini awamwagia sifa wachezaji Italia

MUNICH, Ujerumani

ROBERTO Mancini amewaeleza wachezaji wake wa Italia kuwa ni "wa aina yake" baada ya kufuzu kucheza nusu fainali ya Euro 2020 kwa ushindi wa 2-1 dhidi ya Ubelgiji jijini Munich, Ijumaa.

Nicolo Barella na Lorenzo Insigne waliweka mbele Azzurri kwa mabao yao mawili ndani ya dakika 44, lakini Ubelgiji walipata bao moja la penalti lililofungwa na Romelu Lukaku.

Azzurri hao sasa wamefikisha mechi 32 bila kupoteza, na sasa watacheza na Hispania kwenye nusu fainali katika dimba la Wembley Jumanne baada ya kikosi hicho cha kocha, Luis Enrique kuwafunga Uswisi kwa changamoto ya mikwaju ya penalti 3-1, baada ya muda wa kawaida na ziadi kwenda sare ya 1-1.

Italia sasa imefika nusu fainali kwenye mashindano makubwa

mara 12 ikiwa ni taifa la pili la Ulaya kufanya hivyo baada ya Ujerumani (mara 20).

Matokeo hayo pia yamefanya Mancini kuwa kocha wa pili kwenye historia ya mashindano hayo ya Ulaya kushinda mechi zake zote tano za kwanza baada ya Michel Hidalgo, ambaye alifanya hivyo wakati akiiongoza Ufaransa mwaka 1984.

"Tulistahili ushindi," alisema Mancini akiambia RAI Sport.

"Vijana hawa ni wa aina yake, na kwa uhakika tulikuwa na wakati mgumu dakika 10 za mwisho kwa sababu tulikuwa tumechoka, lakini tungeweza kufunga mabao mengi zaidi mapema."

"Sikuona dakika 25 za mwanzo kuwa ngumu. Kulikuwa na nafasi nyingi za kufunga, ulikuwa ni mchezo wa wazi. Tulipata tabu dakika 10 za mwisho wakati Ubelgiji ilipokuwa inacheza mipira mirefu."



DONDOO ZA SOKA MAGAZETI YA ULAYA



TONI KROOS ASTAAFU KUIICHEZEA UJERUMANI

● ● ● Baada ya mechi 106, akianza na umri wa miaka 20 na...

MUNICH, Ujerumani

TONI Kroos amestaafu kucheza soka la kimataifa baada ya Ujerumani kutolewa na England kwenye michuano ya Euro 2020, akielezea: "Malengo yangu ni kujikita zaidi na Real Madrid."

Kiungo Kroos alitangaza kustaafu kupitia ukurasa wake wa mtandao wa Instagram, akielezea kukatishwa tamaa kwake kwa kushindwa kuwa kwenye kiwango cha juu.

Kroos aliandika: "Nimeichezea Ujerumani mara 106. Hakutakuwa na muda mwingine.

"Ningependelea kuachia ngazi, na

nilijitoa kwa kila kitu nikitaka kufikisha mechi 109 za kimataifa mwishoni kwenye michuano hii ya Ulaya.

"Nilishafanya uamuzi ya kustaafu baada ya michuano hii muda mrefu. Niliweka wazi muda mrefu uliopita kwamba, sitakuwepo kwenye michuano ya kombe la Dunia mwaka 2022 nchini Qatar.

"Zaidi ya yote ni kwamba, nataka kuwekeza zaidi malengo yangu kwa Real Madrid kwa miaka michache ijayo. "Kwa nyongeza, kuanzia sasa naweka wazi kuwa sitakuwa tena mchezaji wa timu ya taifa ambayo nimeitumikia kwa kipindi cha miaka 11.

"Na zaidi, kama mume na baba, ningependa sasa kuwa jirani na mke wangu na watoto wangu watatu.

"Ilikuwa ni heshima kubwa kwangu

kuvaa jezi ya timu ya taifa kwa muda mrefu. Nilifanya hivyo kwa kujisikia fahari kubwa na hisia ya aina yake."

Kroos angefikisha mechi 109 za kimataifa kama angechezea kila mchezo kwenye mashindano ya Euro 2020, lakini kichapo cha mabao 2-0 kutoka kwa England katika hatua ya 16 kilifuta matumaini hayo.

Kwa sasa akiwa na umri wa miaka 31, Kroos aliingia kwenye kikosi cha Ujerumani akiwa na miaka 20, akicheza mechi ya kwanza ya kirafiki dhidi ya Argentina muda mfupi kabla ya kombe la Dunia mwaka 2010, ambapo alichaguliwa na kocha, Joachim Low.

Alishinda kombe la Dunia na Ujerumani mwaka 2014 na alifunga mabao 17 kwa kikosi hicho.

ZISIKUPITE

RAMOS AKATAA OFA

SERGIO Ramos, 35, ambaye amemaliza mkataba wake na Real Madrid hivi karibuni amekataa ofa ya pauni milioni 10 ili kujitunga na klabu ya Manchester United. Ramos sasa anatarajiwa kujiunga na PSG kwa mkataba wa miaka miwili. **(Mirror)**

ARSENAL YAMTAKA RAMOS

ARSENAL pia inafuatilia mwenendo wa mazungumzo baina Sergio Ramos na PSG wakiwa na nia ya kutangaza dau lao endapo mazungumzo hayo yatakawama. **(Goal)**

DE GEA KUBAKI

GOLIKIA namba moja wa Manchester United, David de Gea, 30, anapanga kusalia pale Old Trafford licha ya kuendelea kupata upinzani kutoka kwa makipa wengine. Upinzani unatarajiwa kuongezeka baada ya kipa Tom Heaton menyeye miaka 35, kurejea kutoka Aston Villa alipokuwa akicheza kwa mkopo. **(Times)**

KOUNDE AKARIBIA SPURS

KLABU za Tottenham Hotspur na Arsenal sasa zina nafasi nzuri ya kumsajili beki wa kati wa Sevilla, Jules Kounde wa Ufaransa baada ya Manchester United kujitua katika mbio za kuwania saina yake.

VARANE AWANIWA UNITED

MANCHESTER United kwa sasa wanamlenga zaidi beki wa Real Madrid na timu ya taifa ya Ufaransa, Raphael Varane, 28. **(Dean Jones via Express)**

POGBA CHAMBO KWA VARANE

KLABU ya Manchester United imeripotwiwa kwamba, inaweza kumtoa kiungo wake, Paul Pogba, 28, kama sehemu ya makubaliano ya kumnasa Raphael Varane. **(AS)**

SANTO KUKUTANA NA KANE

KOCHA mpya wa Tottenham Hotspur, Nuno Espirito Santo anataka kukutana na mshambuliaji Harry Kane, 27, ili kujadiliana naye kuhusu mustakabali wake katika klabu hiyo kabla hajaenda mapumzikoni baada ya michuano ya Euro 2020. Kane amekwishaweka wazi azma yake ya kutaka kuondoka Spurs. **(ESPN)**

TOMIYASU AWANIWA

KLABU ya Tottenham Hotspur ipo katika mazungumzo na klabu ya Bologna ili kumsajili beki raia wa Japani, Takehiro Tomiyasu, 22. **(Football London)**

MAN WAMTOSA DEMBELE

MANCHESTER United wameachana rasmi na mipango ya kutaka kumsajili winga wa Barcelona, Ousmane Dembele, 24. Mfaransa huyo ambaye ni majeruhi atakuwa nje ya uwanja kwa miezi minne. **(Sport)**

ALDERWEIRELD KUONDOKA

MLINZI wa kati wa Ubelgiji, Toby Alderweireld mwenye umri wa miaka 32, ameiambia klabu yake ya Tottenham Hotspur kuwa ana mpango wa kuondoka klabuni hapo. **(Athletic)**

HABARI MICHEZO

Simba Queens yasajili watatu

Na Adam Fungamwango

WAKATI kikosi cha timu ya soka ya Simba ya Wanawake, Simba Queens, kikiingia rasmi kambini kujiandaa wa Ligi ya Mabingwa Afrika inayotarajia kuwanza mwezi huu, kimeongezewa nguvu baada ya wachezaji watatu kusajiliwa pamoja na mwalimu wa mazoezi ya utimamu wa mwili.

Kocha Mkuu wa kikosi hicho, Mussa Hasan Mgesi, amesema kuwa wako katika harakati ya kukiboresha kikosi chao kutokana na michuano mikubwa wanayokwenda kucheza,

Kupitia kwenye mtandao wake wa kijamii upande wa wanawake, klabu ya Simba iweka picha za wachezaji ambao imewasajili pamoja na mwalimu huyo.

Wachezaji nao ni straika Asha Juma Mnunka kutoka Alliance Girls ambaye alimaliza Ligi Kuu Tanzania Bara kwa upande wa wanawake akiwa na mabao 27, beki wa kati Wema Richard Maile kutoka Mlandizi Queens na Danai Bhobho ambaye ni kiungo wa kati, akitokea nchini Zimbabwe.

Klabu ya Simba pia imemuajiri Mzimbabwe Brenda Chaola kuwa kocha wa viungo na utimamu wa mwili kwa wachezaji wa timu hiyo ambao wanakwenda kuiwakilisha nchi kwenye michuano hiyo.

Tigo yajitosa Sabasaba

Na Mwandishi Wetu

KAMPUNI ya simu za mkononi ya Tigo, imedhamini rasmi Maonyesho ya 45 ya Biashara ya Kimataifa ya Dar es Salaam (Sabasaba).

Tigo imeweka rekodi ya kudhamini maonyesho hayo kwa mwaka wa sita ambapo wateja wa Tigo wataendelea kupata ofa maalum katika msimu huu wa maonyesho ya Sabasaba.

Maonyesho hayo ya 45 ya biashara ya Kimataifa, mwaka huu yatendeshwa chini ya kaulimbiu ya 'Utengeuzaji wa ajira na biashara endelevu'.

Akizungumzia Dar es Salaam jana, Meneja Mawasiliano wa Kampuni ya Tigo, Woinde Shisael, alisema kuwa Tigo imekuwa mdhamini wa mawasiliano wa maonyesho hayo na kuweka rekodi ya mwaka wa sita mfululizo.

Alisema mpango huo ni moja ya malengo ya Tigo ikiwamo kusaidia serikali ukiwa moja ya dhamira kukuza biashara na ukuaji wa viwanda vya ndani kwa ustawi wa uchumi wa nchi.

Alisema Tigo pia imeshiriki-ana na watengenezaji wa vifaa vitano kutoa matangazo ya kipekee ya mtandao na simu mahiri kwa maelefu ya wateja wake ambao watahudhuria maonyesho ya biashara katika Viwanja vya Mwalimu Nyerere jijini Dar es Salaam.

Kwa upande wa TANTRADE, Kaimu Mkurugenzi wa Biashara, Twilumba Mlelwa, aliipongeza Tigo kwa udhamini huo.

BIASHARA MPANGO NI KUMALIZA NNE BORA

Na Saada Akida

UNGOZI wa Biashara United umesema moja ya mikakati yao ni kupigania timu hiyo kumaliza katika nne bora kwenye msimamo wa Ligi Kuu msimu huu. Akizungumza na gazeti hili jana, Mwenyekiti wa Biashara United, Selemani Matson, alisema mipango inakwenda vizuri na wanahitaji kumaliza ndani ya nne bora ambapo kwa sasa wako katika nafasi hiyo.

Alisema kwa sasa wanapigana kupata matokeo mazuri katika mechi

mechi zilizobaki kumaliza ligi ili kundelea kujihakikishia kumaliza katika nafasi ya nne.

"Kila kitu kinakwenda sawa kwa kuwa tunafanya vizuri katika mechi zetu tukiwa nyumbani hata ugenini kutokana na ubora wa kikosi, tunaamini kwamba, tutamaliza tukiwa ndani ya nne bora na nafasi hii ni muhimu kwetu," alisema Matson.

Alisema wamejipanga vizuri na kuna

ushindani mkubwa katika ligi hiyo hasa mechi za mwisho za kumaliza msimu, na watapambana ili kupata matokeo mazuri.

Msimu huu Biashara United ni moja ya timu nne bora ndani ya Ligi Kuu Tanzania Bara, ikiwa imefanya vizuri kwenye mashindano yote ambayo inashiriki pamoja na Kombe la Shirikisho.

Kwenye kombe la Shirikisho ilitolewa na yanga hatua ya nusu fainali baada ya kufungwa bao 1-0 kwenye uwanja wa Ali Hassan Mwinyi.

Biashara imekusanya jumla ya pointi 49 baada ya kucheza mechi 32.



Wachezaji wa Gongga FC, Shabani Hassan (kushoto), akiwaniwa mpira dhidi ya Amza Shaban wakati walipokuwa kwenye mazoezi katika viwanja vya Jakaya Kikwete jijini Dar es Salaam jana. **PICHA: JUMANNE JUMA**

Vyama vya michezo Z'bar vyatakiwa kufanya uchaguzi

Na Hawa Abdallah, ZANZIBAR

MRAJISI wa Vyama vya Michezo Zanzibar, Abubakar Lunda, amevitaka vyama hivyo kuhakikisha vinafanya uchaguzi kwa mujibu wa katiba zao.

Katika taarifa yake iliyotolewa kwa Makatibu wote wa vyama vya Michezo Zanzibar na kutiwa saini na Mrajisi huyo alisisitiza umuhimu wa vyama hivyo kufuata katiba zao ikiwemo swala la uchaguzi wa viongozi.

Alisema vipo baadhi ya vyama vya michezo ambavyo havijafanya uchaguzi kwa muda mrefu hali inayopelekea kuwepo kwa migogoro ya uongozi katika vyama hivyo.

Mrajisi huo alisema hatosita kuvichukulia hatua za kisheria kwa vyama ambavyo havitafuata katiba zao ikiwemo swala la uchaguzi wa viongozi. Alizikumbusha klabu zote kuhakikisha zinalipa ada ya uwanachama katika Baraza la michezo la Taifa Zanzibar, BTMZ.

Alisema kuwa kwa mujibu wa katiba ya Baraza hilo kifungu cha 12 (4) cha kanuni ya usajili wa vyama vya Michezo Zanzibar ya mwaka 2014, imeeleza wazi kuwa Chama au klabu yoyote haitoruhusiwa kushiriki mashindano yoyote ikiwa haijalipa ada ya uwanachama katika Baraza hilo.

Aidha alisema pia kifungu hicho kimeeleza kuwa iwapo chama au klabu itashindwa kulipa ada hiyo kwa kipindi cha mwaka mmoja, Mrajisi wa vyama vya michezo anaweza kukisimamisha au kukifutia usajili chama au klabu hiyo.

Hata hivyo, alivisisitiza klabu pamoja na vyama vya michezo kuhakikisha zinafuata maelekezo yote yaliyotolewa na Baraza la michezo katika kuelekea msimu mpya wa 2021/2022 ikiwemo kuwasilisha marekebishi ya katiba zao pamoja na kanuni.



Simba yafa mbele ya mama

●●● Ni mara ya tatu wanafungwa Rais akiwa jukwaani...



Mashabiki wa Yanga wakishangilia. Chini; Rais Samia Suluhu akiingia uwanjani. PICHA: JUMANNE JUMA

Adam Fungamwango na Saada Akida

BAO la dakika ya 11 la kiungo mkabaji, Zawadi Mauya jana liliwezesha Yanga kutia doa safari ya Simba kuelekea kwenye ubingwa kwa kuichapa bao 1-0 kwenye Uwanja wa Benjamin Mkapa, jijini Dar es Salaam.

Lilikuwa ni pambano kali ambalo mgeni rasmi alikuwa ni Rais wa Jamhuri ya Muungano wa Tanzania, Samia Suhulu Hassan.

Hii ni mara ya tatu kwa Simba kufungwa na Yanga mbele ya Rais kwani, mara ya kwanza ilikuwa wakati wa kukabidhiwa kombe la Ligi msimu wa 2017-2018 dhidi ya Mtibwa Sugar, mbele ya aliyekuwa Rais wa Jamhuri ya Muungano wa wakati huo, hayati, Dk. John Pombe Magufuli.

Na Mara ya pili ilikuwa ni Mei 8 mwaka jana ilichapwa pia bao 1-0 mbele ya aliyekuwa Rais wa Jamhuri ya Muungano wa wakati huo, Hayati, Dk. John Pombe Magufuli kwenye uwanja huo huo.

Ni mechi ya tatu kwa Simba kupokeza msimu huu kwenye Ligi Kuu Tanzania Bara. Ilikuwa ni mechi ya 106 tangu mwaka 1965, Yanga ikiongeza wigo kwa kuifunga Simba mara 38 sasa, huku Simba ikiwa imeshinda mara 31.

Mechi ilianza kwa Yanga kufanya mashambulizi mfululizo kwenye lango la Simba, ikianzia dakika ya kwanza tu wakati Yacouba Songne alipopata pasi safi kutoka kwa Feisal Salum na kuachia shuti kali lililopanguliwa na kipa Aishi Manula na kuwa kona.



Hiyo ilitokana na kosa lililofanywa na Thadeo Lwanga katikati ya uwanja, kuu-kosa mpira na Fei Toto akaondoka nao.

Dakika tatu baadaye Tuisila Kisinda alimzunguka Mohamed Hussein 'Tshabalala' na kuingia ndani ya eneo la hatari kabla ya kuachia kombora kali lililopaa juu kidogo la lango.

Baada ya kosa kosa nyingi, hatimaye Yanga ilifanikiwa kupata bao dakika ya 11 lililowekwa ndani ya kamba na Mauya. Kiungo huyo mkabaji aliyesajiliwa msimu huu kutoka Kagera Sugar aliukuta mpira uliokuwa ukizagaa nje kidogo ya eneo la lango uliookolewa na kipa Aishi Manula

kutokana na shambulio la kona.

Mauya alikandamiza shuti kali lililombabua Shomari Kapombe na kujaa wavuni. Kwa kipindi chote hicho Simba ilicheza bila waelewano, wachezaji wake walionekana kupoteza mipira mingi na kupoeana hasa katikati ya uwanja.

Bao hilo lilionekana kuwaamsha kidogo Simba, kwani dakika ya 17, Tshabalala alivalamba chenga mabeki kadhaa ya Yanga kabla ya kuachia shuti lililotoka nje kidogo ya lango.

Nahodha wa Simba John Bocco alikosa mabao mawili ya wazi dakika ya 35 na 43, baada ya timu yake kufanya mashambulizi

langoni mwa Yanga.

Nusura Joash Onyango aisawazishie Simba bao dakika mbili kabla ya mapumziko aliporuka juu na kupiga kichwa mpira wa faulo iliyopigwa na Clatous Chama.

Kipindi cha pili timu zote zilifanya mabadiliko kwa dakika tofauti, Yanga ikiwatoa Deus Kaseke, Fei Toto, na Kisinda, nafasi zao zikachukuliwa na Juma Makapu, Ditaran Nchimbi na Saido Ntibazonkiza, huku Simba ikiwatoa Erasto Nyoni, Chama na Lwanga, nafasi zao zikachukuliwa na Meddie Kagere, Chris Mugalu na Rally Bwalya.

Kipindi cha pili Simba ilitawala karibuni kipindi chote, lakini wachezaji wake hawakuwa makini, au kupata kigugumizi kuuweka mpira wavuni.

Dakika ya 52, Bernard Morrison alikosa bao la wazi, Bwalya pia akipiga shuti dakika ya 77, lililopanguliwa kwa ustadi na kipa Farouk Shikalo, Mugalu na Kagere wakikosa mabao dakika ya 86 na 88.

Kwa matokeo hayo, Simba inasalia na pointi 73, huku Yanga ikifikisha pointi 70. Yanga imesalia mechi mbili, huku Simba ikibakisha mechi nne kumaliza Ligi Kuu msimu huu.

MATUKIO NJE, NDANI YA UWANJA

Haji ya usalama iliimarishwa baada ya polisi kuwapa kila eneo la uwanja wa Mkapa kwa ajili ya ulinzi na usalama wa mashabiki wanaojitokeza.

Mbali na mashabiki kujitokeza kwa wingi tangu asubuhi, lakini changamoto ya mashabiki wa soka Tanzania kukata tiketi mapema siku moja kabla mechi imekuwa tatizo kubwa hadi saa 8:08 mchana, makundi ya watu yalikuwa kwenye foleni kubwa kwa ajili ya kukata tiketi.

Kutokana na imani ya kishirikina, Yanga ilisusia kuingia kwenye chumba wanachotakiwa kukitumia wakidai kwamba kuna vitu vimewekwa na wapinzani wao (Simba).

Baada ya kugomea kutumia chumba kilichowekwa kwa ajili ya kubadilishia nguo, badala yake walitoa viti na kitan-da cha wagonjwa na kukiweka sehemu ya waandishi na kutumika kwa ajili ya kubadilishia nguo.

Basi la Yanga liliingia saa 9:19 huku Makomandoo wa Yanga wakiwazua waandishi kufanya majukumu yao ikiwemo kupiga picha na kufanya kazi yao kwa uweledi.

Kwa upande wa Simba waliwasili uwanjani saa 9: 29 na Taddeo Lwanga akiwa mchezaji wa kwanza na Erasto Nyoni wa mwisho kushuka kwenye basi na kwenda moja kwa moja kwenye vyumba walivyotengewa kukaa kama timu mwenyeji.

Mbali na kugomea kuingia katika chumba cha kubadilishia nguo pia hata wakati wa kuingia uwanjani, Yanga walitumia mlango wa gari la wagonjwa badala ya kupita geti la kawaida linalotumiwa muda wote kupita wachezaji kwenda uwanjani.